

# MEGANE E-TECH 100% ELECTRIC

instrukcja obsługi pojazdu







# Witamy w gronie użytkowników pojazdów elektrycznych naszej marki

Niniejsza instrukcja obsługi pojazdu zawiera informacje:

- potrzebne do tego, aby poznać swój samochód i umieć w optymalny sposób wykorzystać wszystkie jego funkcje i zastosowane w nim nowoczesne rozwiązania techniczne.
- potrzebne do tego, aby jak najlepiej dbać o pojazd poprzez dokładne przestrzeganie wszystkich zaleceń dotyczących jego obsługi.
- umożliwiające radzenie sobie we własnym zakresie z drobnymi usterkami, które nie wymagają korzystania z pomocy fachowca.

Kilka chwil poświęconych na przestudiowanie niniejszej instrukcji zostanie w pełni zrekompensowane poprzez możliwość poznania wszystkich zalet i nowych funkcji pojazdu. W przypadku jakichkolwiek wątpliwości personel techniczny naszej sieci obsługi pozostaje do dyspozycji w celu udzielenia wszelkich dodatkowych informacji.

Należy kierować się następującymi symbolami:

 i  umieszczone w pojeździe – oznaczają, że należy skorzystać z instrukcji obsługi, aby znaleźć szczegółowe informacje i/lub informacje na temat ograniczeń związanych z wyposażeniem pojazdu.

→ w dowolnym miejscu w instrukcji oznacza przekierowanie do strony.



**umieszczone w instrukcji oznacza ryzyko, niebezpieczeństwo lub zalecenia dotyczące bezpieczeństwa.**

Opis modeli prezentowanych w niniejszej instrukcji został opracowany na podstawie danych technicznych aktualnych w momencie redagowania tekstu. **W skróconej instrukcji przedstawiono wszystkie elementy wyposażenia (dostępne w wersji podstawowej lub dodatkowe) istniejące dla opisanych modeli. Ich obecność w pojeździe zależy od wersji, dodatkowego wyposażenia i kraju przeznaczenia pojazdu.**

**Dokument może zawierać również opis elementów wyposażenia, które zostaną wprowadzone później w danym roku modelowym.**

**Schematy w instrukcji obsługi pełnią funkcję przykładową.**

Życzymy szerokiej drogi za kierownicą Twojego nowego samochodu.

Tłumaczenie z języka francuskiego. Przedruk lub tłumaczenie, nawet częściowe, jest zabronione bez pisemnej zgody producenta pojazdu.

# SPIS TREŚCI

<b>Witamy w gronie użytkowników pojazdów elektrycznych naszej marki .....</b>	<b>4</b>	Wycieraczki.....	172
Na zewnątrz.....	4	<b>Jazda.....</b>	<b>178</b>
Kabina.....	6	Uruchamianie/wyłączanie silnika.....	178
Miejsce kierowcy.....	8	Zmienianie biegów.....	181
Pomoc w prowadzeniu pojazdu.....	10	Układ hamowania z odzyskiwaniem energii.....	185
Bezpieczeństwo pasażerów .....	12	Hamulec parkingowy .....	188
Identyfikacja pojazdu - Etykiety .....	14	Środowisko naturalne .....	193
Komora silnika (rutynowy przegląd) .....	16	Rady dotyczące jazdy, ECO jazda.....	194
postępowanie w razie awarii.....	18	System kontroli ciśnienia w ogumieniu.....	198
<b>Poznajemy samochód.....</b>	<b>20</b>	Sygnał ostrzegający o utracie ciśnienia w oponach ....	203
Pojazd E-Tech 100% electric (EV).....	20	Systemy wspomagania prowadzenia pojazdu.....	208
Karta .....	55	Dodatkowe funkcje wspomagające prowadzenie pojazdu.....	213
Digital key .....	64	Ogranicznik.....	274
Drzwi i elementy otwierane nadwozia .....	67	Regulator prędkości.....	280
Rozpoznawanie twarzy.....	75	Adaptacyjny tempomat Stop and Go.....	285
Miejsca przednie.....	76	Pomoce przy parkowaniu .....	303
Miejsca tylne .....	83	Połączenie alarmowe .....	333
Pasy bezpieczeństwa .....	85	<b>Komfort jazdy.....</b>	<b>336</b>
Dodatkowe urządzenia zabezpieczające .....	90	MULTI-SENSE.....	336
W celu zapewnienia bezpieczeństwa dzieciom.....	100	Nawiewy, ogrzewanie i klimatyzacja.....	338
Foteliki dla dzieci .....	107	MULTIMEDIALNE ELEMENTY WYPOSAŻENIA.....	354
Bezpieczeństwo dzieci: wyłączanie, włączanie przedniej poduszki powietrznej pasażera .....	125	Wyposażenie kabiny.....	356
Miejsce kierowcy.....	131	Schowki, elementy wyposażenia kabiny .....	360
Komputer pokładowy .....	136	Przewożenie ładunku .....	364
Lampki ostrzegawcze .....	150	<b>Obsługa .....</b>	<b>367</b>
Układ kierowniczy.....	155	Dostęp do silnika, poziomy .....	367
Widok z tyłu .....	157	Akumulator:.....	372
Oświetlenie i sygnalizacja.....	163	Czyszczenie.....	374
Sygnały dźwiękowe i świetlne .....	171	<b>Rady praktyczne .....</b>	<b>378</b>

# SPIS TREŚCI

Ogumienie .....	378
postępowanie w razie awarii.....	387
Reflektory, światła: wymiana żarówek .....	391
Pióra wycieraczek: wymiana .....	394
Bezpieczniki.....	396
Ważne zalecenia .....	401
Nieprawidłowości w działaniu .....	403
<b>Dane techniczne .....</b>	<b>407</b>
Informacje o pojeździe.....	407
Części zamienne i naprawy.....	414
Potwierdzenia wykonania przeglądów.....	415
Kontrola antykorozyjna .....	421

# NA ZEWNĄTRZ

1

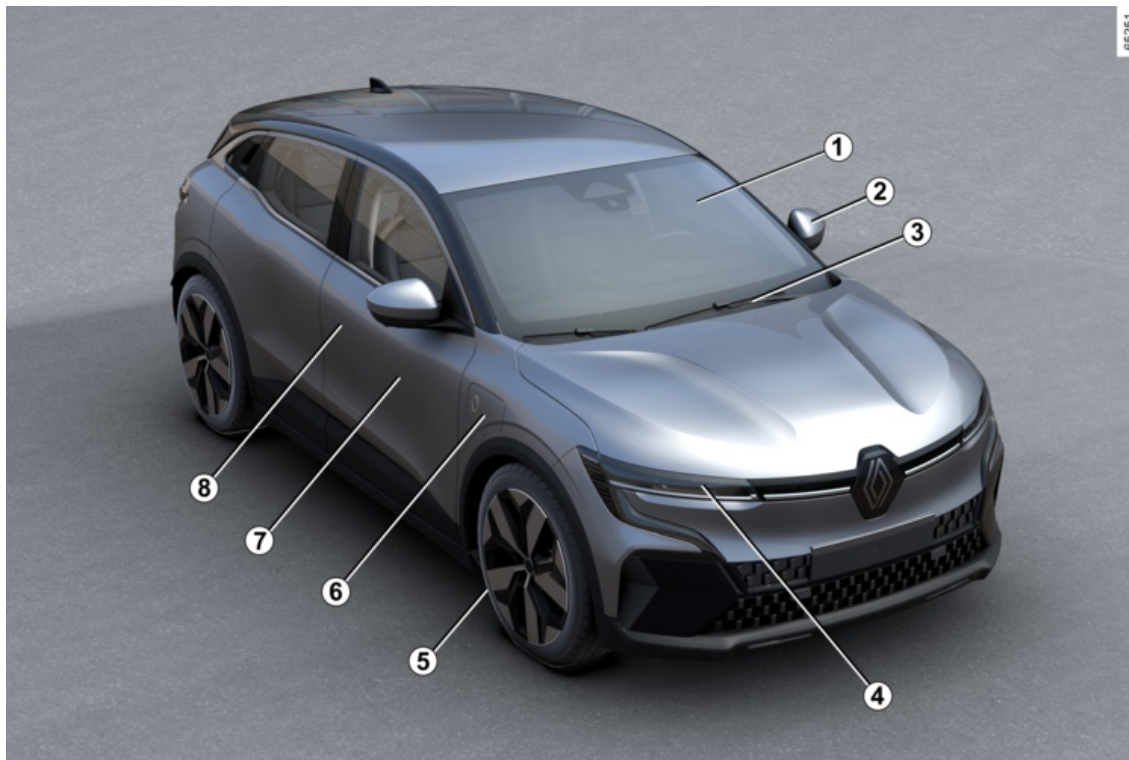

05251

4 - Witamy w gronie użytkowników pojazdów elektrycznych naszej marki

# NA ZEWNĄTRZ

1. Podnośniki szyb sterowane elektrycznie → 356
2. Lusterka wsteczne → 157
3. Wycieraczka, spryskiwacz szyby → 172 → 176  
Usuwanie zaparowania → 348
4. Światła: działanie → 163  
Światła: wymiana → 391
5. Opony → 378
6. Obciążenie → 30
7. Konserwacja nadwozia → 374
8. Karta → 55  
Blokowanie, odblokowywanie zamków drzwi → 69

# KABINA

1

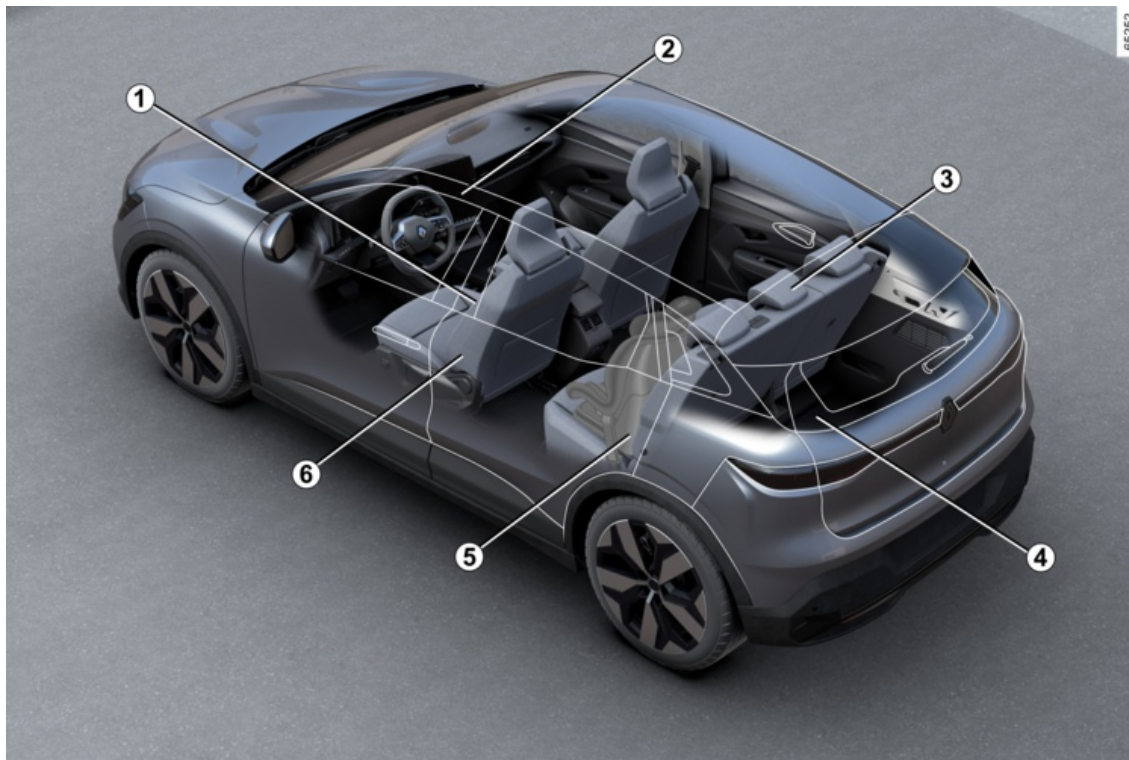

6 - Witamy w gronie użytkowników pojazdów elektrycznych naszej marki



# KABINA

1. Ustawienie fotela kierowcy → 85
2. Schowki / elementy wyposażenia kabiny → 360
3. Zagłówki tylne → 83  
Tylne kanapa → 84
4. Przewożenie przedmiotów → 364
5. Bezpieczeństwo dzieci → 100
6. Zagłówki przednie → 76  
Przednie fotele regulowane ręcznie → 77  
Przednie fotele sterowane elektrycznie → 78

# MIEJSCE KIEROWCY

1

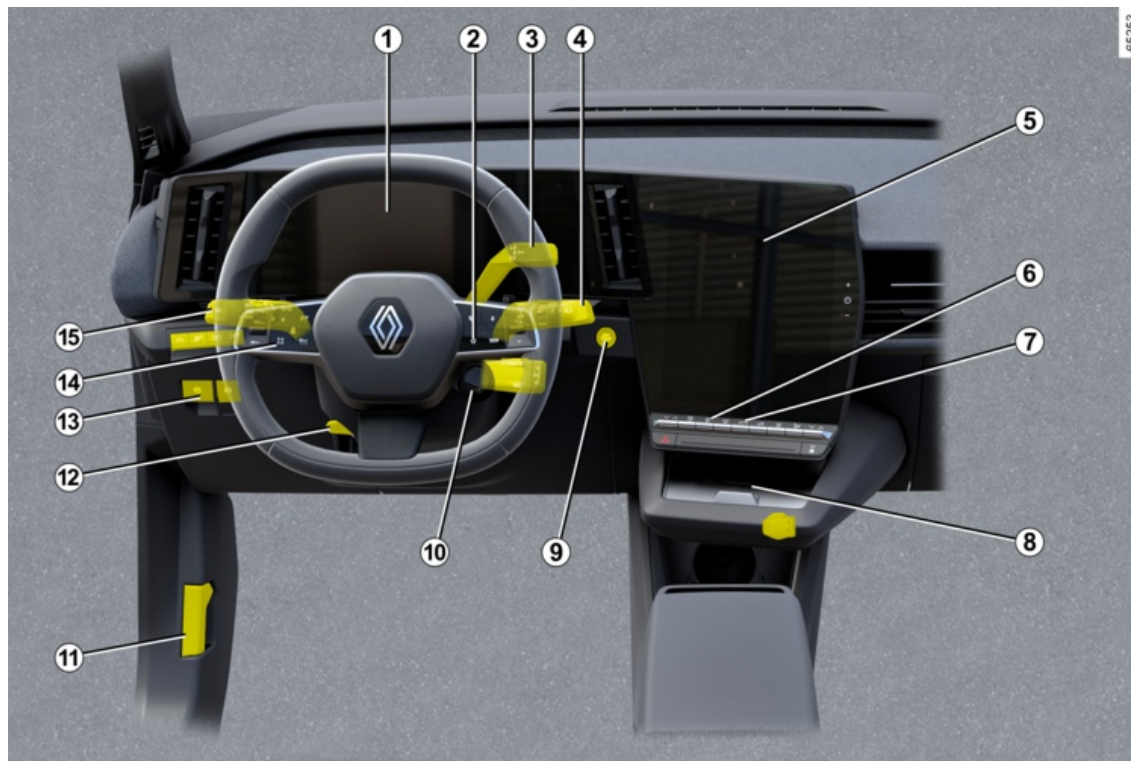

8 - Witamy w gronie użytkowników pojazdów elektrycznych naszej marki

# MIEJSCE KIEROWCY

1. Tablica wskaźników → 150
2. Elementy sterujące komputerem pokładowym → 136
3. Zmiana biegów → 181
4. Sterowanie wycieraczkami/spryskiwaczami szyb → 172 → 176
5. Panel multimedialny → 354
6. Podgrzewane fotele → 76
7. Ogrzewanie/klimatyzacja → 345 → 342
8. Środkowy schowek/strefa ładowania indukcyjnego → 360
9. Przycisk uruchamiania/wyłączania silnika → 178
10. Przełącznik systemu MULTI-SENSE → 336
11. Dźwignia otwierania pokrywy komory silnika → 367
12. Regulacja kierownicy → 155
13. Automatyczny hamulec parkingowy → 188
14. Ogranicznik prędkości → 274  
Regulator prędkości → 280
15. Oświetlenie zewnętrzne → 163

# POMOC W PROWADZENIU POJAZDU

1

62354



# POMOC W PROWADZENIU POJAZDU

- Systemy wspomagania prowadzenia pojazdu → **208**
- Ostrzeżenie o zmianie pasa ruchu → **214**
- Zapobieganie zmianie pasa ruchu → **219**
- Awaryjne zapobieganie zmianie pasa ruchu → **226**
- Aktywne hamowanie awaryjne → **241**
- Aktywne hamowanie awaryjne na biegu wstecznym → **271**
- Monitorowanie martwego pola → **233**
- Ostrzeżenie o wyjeździe z parkingu → **327**
- Sygnał ostrzegający o utracie ciśnienia w oponach → **203**
- System kontroli ciśnienia w ogumieniu → **198**
- Ogranicznik prędkości → **274**
- Regulator prędkości → **280**
- Adaptacyjny tempomat Stop and Go → **285**
- Wykrywanie znaków drogowych → **250**
- Asystent parkowania → **303**
- Kamera cofania → **309**
- Kamera 360° → **318**
- System automatycznego parkowania → **312**
- System zapewniający bezpieczeństwo podczas wysiadania → **330**
- Ostrzeżenie o bezpiecznej odległości → **237**
- System monitorujący zmęczenie kierowcy → **248**

# BEZPIECZEŃSTWO PASAŻERÓW

1

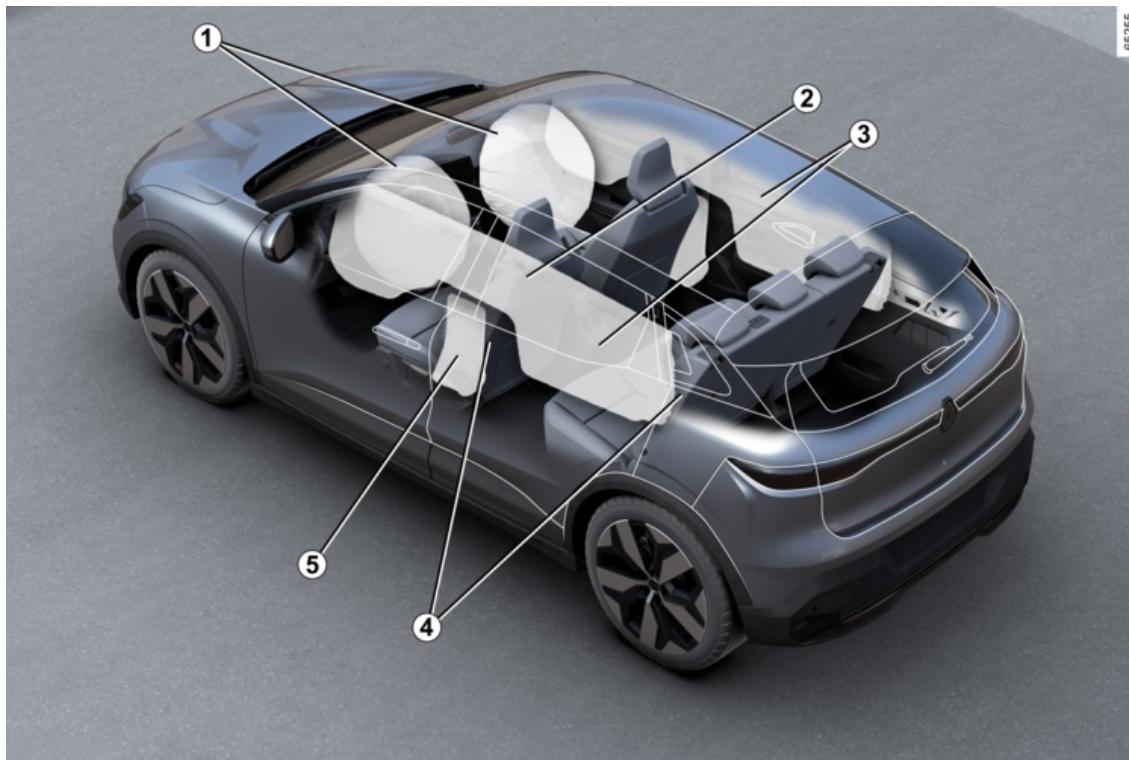

# BEZPIECZEŃSTWO PASAŻERÓW

1. Przednie poduszki powietrzne → 91  
Wyłączanie przedniej poduszki powietrznej pasażera → 125
2. Środkowa poduszka powietrzna → 97
3. Kurtyny powietrzne → 97
4. Pasy bezpieczeństwa → 85
5. Boczne poduszki powietrzne → 97

# IDENTYFIKACJA POJAZDU - ETYKIETY

1

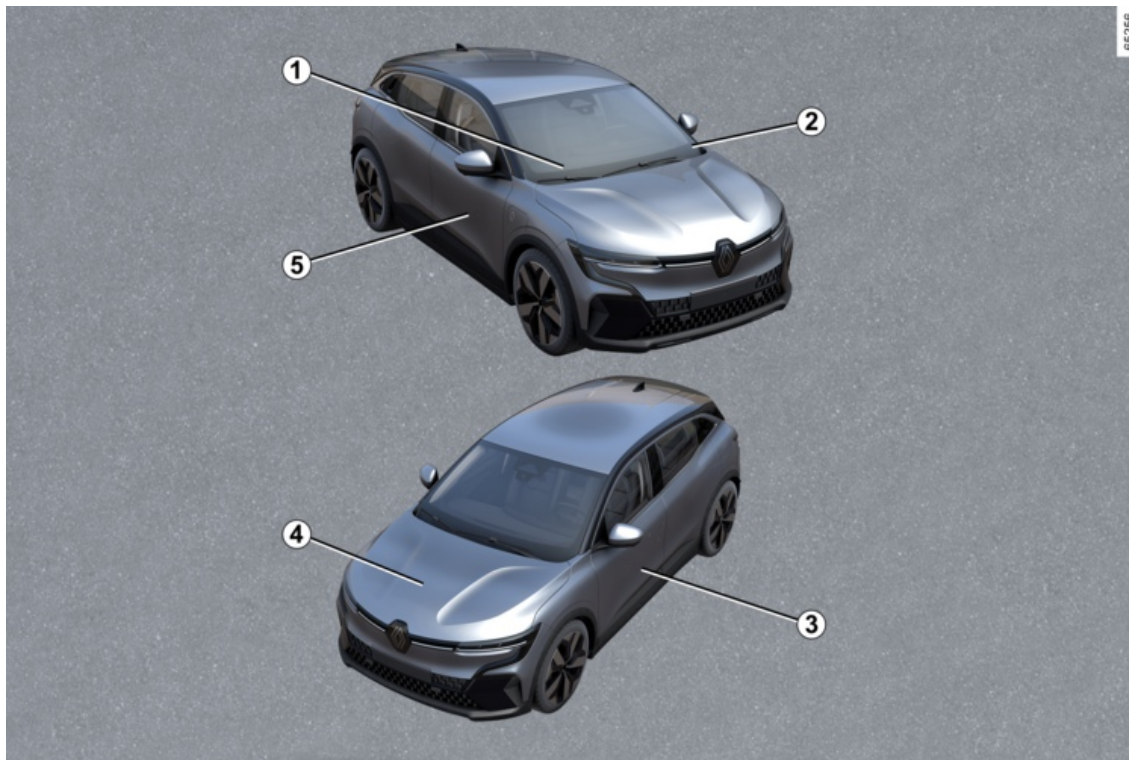



## IDENTYFIKACJA POJAZDU - ETYKIETY

1. Informacje techniczne dla służb ratowniczych → **407**
2. Przypomnienie numeru identyfikacyjnego pojazdu → **407**
3. Etykiety z informacją o ciśnieniu w oponach → **203 → 378**
4. Identyfikacja silnika → **408**
5. Tabliczka identyfikacyjna pojazdu → **407**

## KOMORA SILNIKA (RUTYNOWY PRZEGLĄD)

1

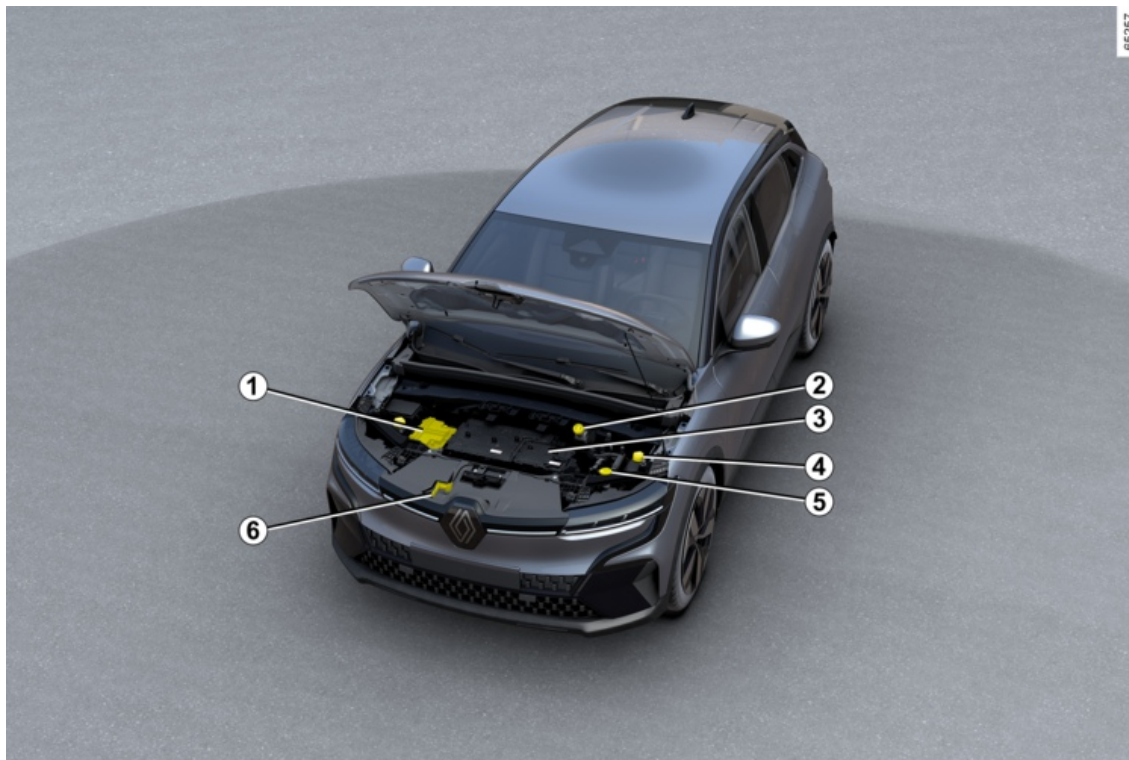

## KOMORA SILNIKA (RUTYNOWY PRZEGLĄD)

1. Akumulator → 372
2. Płyn hamulcowy → 370
3. Układ elektryczny „400 V” → 20
4. Płyn chłodzący → 369
5. Płyn do spryskiwaczy szyb → 371
6. Otwieranie pokrywy komory silnika → 367

# POSTĘPOWANIE W RAZIE AWARII

1

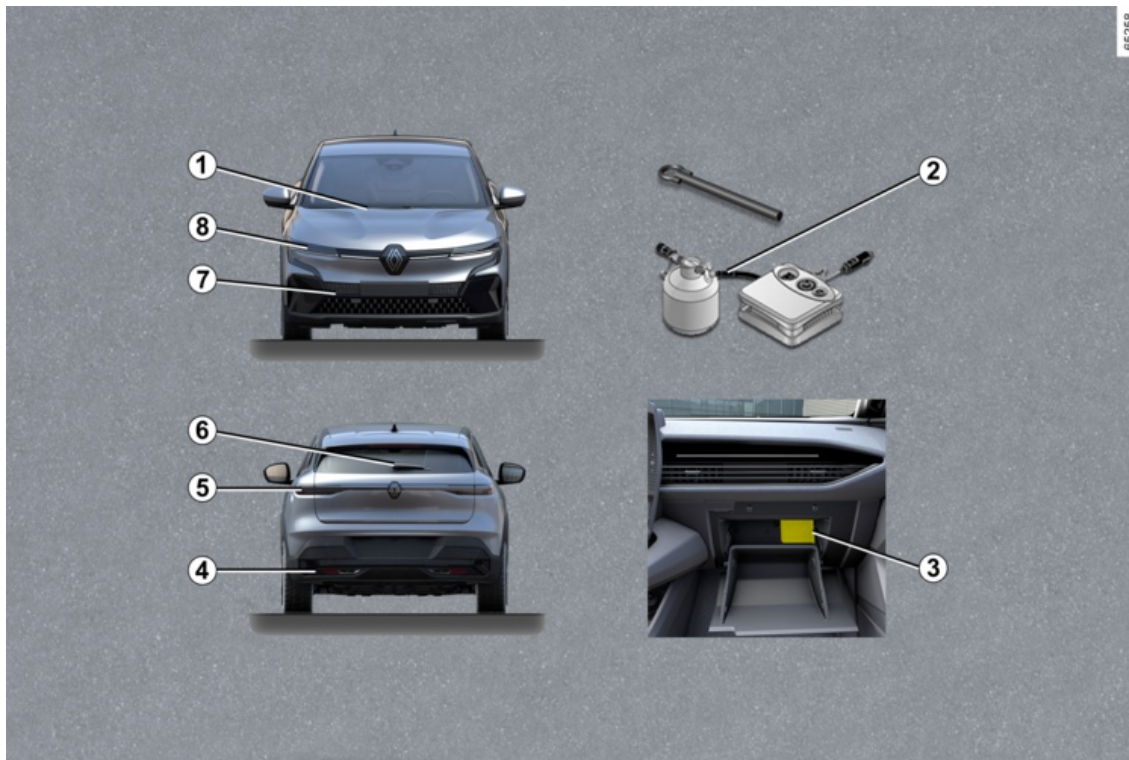

## POSTĘPOWANIE W RAZIE AWARII

1. Wymiana piór wycieraczek przedniej szyby → 394
2. Przebicie opony → 382  
Narzędzia → 386
3. Bezpieczniki → 396
4. Punkt holowniczy z tyłu → 387
5. Wymiana żarówek tylnych świateł → 391
- 6 Wymiana pióra wycieraczki tylnej → 394
7. Punkt do holowania z przodu → 387
8. Wymiana żarówek reflektorów → 391

## POJAZD E-TECH 100% ELECTRIC (EV)

Pojazdy elektryczne charakteryzują się pewnymi specyficznymi właściwościami, lecz działają w sposób zbliżony do pojazdów z silnikami cieplnymi.

2

Najważniejszą różnicą w przypadku pojazdu elektrycznego jest wykorzystywanie energii elektrycznej zamiast paliwa, które napędza samochody z silnikiem termicznym.

Zalecamy zatem uważną lekturę niniejszej instrukcji zawierającej opis pojazdu z napędem elektrycznym.



# POJAZD E-TECH 100% ELECTRIC (EV)

Prezentacja

## 2 Schemat pojazdu elektrycznego

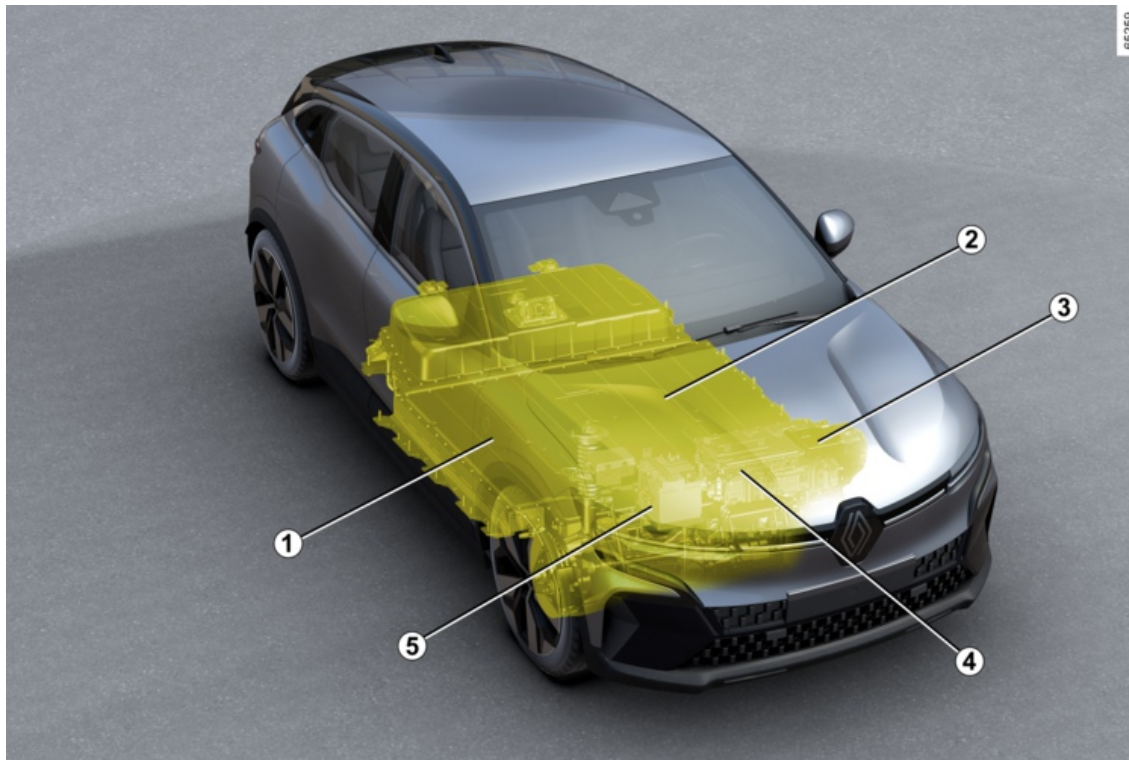



## POJAZD E-TECH 100% ELECTRIC (EV)

- 1 Gniazdo ładowania elektrycznego (strona pasażera)
- 2 Akumulator trakcyjny „400 V”
- 3 Silnik elektryczny
- 4 Okablowanie układu elektrycznego w kolorze pomarańczowym
- 5 Dodatkowy akumulator 12 V

## POJAZD E-TECH 100% ELECTRIC (EV)

### Usługi przesyłu danych

2

#### Prezentacja

Pojazd elektryczny umożliwia korzystanie z usług powiązanych, które pozwalają sprawdzić następujące elementy i/lub sterować nimi:

- stan ładowania pojazdu z ostrzeżeniem o niskim poziomie naładowania akumulatora;
- programowanie ładowania akumulatora napędowego w zależności od niektórych proponowanych opcji wyboru;
- pozostały zasięg pojazdu;
- ...

Dostęp do tych usług można uzyskać przez:

- zewnętrzne urządzenia cyfrowe (telefon komórkowy, tablet, itp.);
- ekran multimedialny pojazdu.

Aby uzyskać więcej informacji, zapoznać się z instrukcjami dotyczącymi sprzętu multimedialnego lub skontaktować się z ASO.



W dowolnym momencie można wykupić usługę przesyłu danych lub ją przedłużyć, wystarczy skontaktować się z Autoryzowanym Partnerem marki

#### Akumulatory

Pojazd elektryczny posiada dwa rodzaje akumulatorów:

- akumulator napędowy "400 V";
- dodatkowy akumulator 12 V.

#### akumulator napędowy "400 V"

Akumulator ten przechowuje energię, która umożliwia właściwe działanie silnika w pojeździe elektrycznym. Jak każdy akumulator, także i on rozładowuje się podczas użytkowania, w związku z czym wymaga regularnego ładowania.

Nie ma konieczności czekania, aż energia spadnie do poziomu rezerwy, by naładować akumulator napędowy.

Czas ładowania zależy od typu stacji ładowania; terminala naściennego lub słupka, do którego zostanie podłączony pojazd.

Zasięg pojazdu zależy nie tylko od stopnia naładowania akumulatora na-

pędowego, ale również od stylu jazdy → 196.

Układ klimatyzacji pojazdu służy również do chłodzenia akumulatora napędowego.

Aby wydłużyć żywotność akumulatora napędowego, zleć kontrolę układu klimatyzacji wykwalifikowanemu specjalście. Kontrolę wykonuj w szczególności w przypadku stwierdzenia spadku wydajności klimatyzacji.

#### Dodatkowy akumulator 12 V

Drugi akumulator to dodatkowy akumulator 12 V: dostarcza energię niezbędną do obsługi wyposażenia pojazdu (światła, wycieraczki, ABS itp.).

A

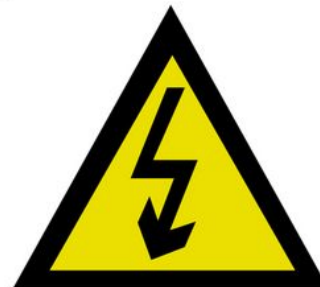

61607

Ikona **A** przedstawia elementy elektryczne pojazdu mogące stwarzać za-

# POJAZD E-TECH 100% ELECTRIC (EV)

groźenie dla bezpieczeństwa użytkownika.

## Instalacja elektryczna 400 V



Instalację elektryczną "400 V" można rozpoznać po pomarańczowych przewodach 9 i elementach opatrzonych

symbolem .



Układ napędowy pojazdu elektrycznego wykorzystuje napięcie prądu stałego wynoszące około

400 V.

System może być gorący w trakcie działania oraz po wyłączeniu zapłonu. Należy przestrzegać ostrzeżeń znajdujących się na etykietach obecnych w pojeździe. Wszelka ingerencja lub modyfikacja systemu elektrycznego 400 V pojazdu (części, kable, łączniki, akumulator trakcyjny) jest całkowicie zabroniona ze względu na ryzyko dla bezpieczeństwa użytkownika. Skontaktuj się z ASO.

**Niebezpieczeństwo poważnych poparzeń lub porażeń prądem elektrycznym mogących spowodować śmierć.**

## Jazda

Podobnie jak w przypadku pojazdów z automatyczną skrzynią biegów, należy się odzwyczaić od używania lewej stopy i hamowania nią.

Po zdjęciu nogi z pedału przyspieszenia lub po naciśnięciu pedału hamowania, podczas zwalniania, silnik wytwa-

rza prąd elektryczny, który jest wykorzystywany do hamowania pojazdu i ładowania akumulatora napędowego → 194.

Jazda w złą pogodę, drogi zalane wodą:



Nie należy jeździć po drogach, na których zalewająca je woda sięga powyżej dolnej krawędzi obręczy kół.



Hamowanie silnikiem nie może w żadnym wypadku zastępować używania pedału hamulca.

## Hałas

Pojazdy elektryczne są wyjątkowo ciche. Prawdopodobnie nie jesteś przyzwyczajony do tego faktu, podobnie jak inni użytkownicy drogi. Trudno im będzie usłyszeć nadjeżdżający pojazd elektryczny.

Ponieważ silnik pracuje cicho, usłyszysz dźwięki, których zwykle nie słychać (hałas aerodynamiczny, opony itd.).

Przy każdym wyłączeniu zapłonu wentylacja wyłącza się po około dziesięciu sekundach.

## POJAZD E-TECH 100% ELECTRIC (EV)

2



### Przeszkoda w prowadzeniu

Po stronie kierowcy należy koniecznie używać dywanika przeznaczanego do danego pojazdu, mocując go założonymi łącznikami i regularnie sprawdzać jego zamocowanie. Nie stosować wielu dywaników.  
**Ryzyko zablokowania pedałów**

### Sygnał dźwiękowy ostrzegający pieszych

System sygnalizuje innym użytkownikom ruchu, w szczególności pieszym i rowerzystom, o obecności pojazdu na drodze.

System ostrzegania pieszych włącza się automatycznie w momencie uruchamiania silnika. System emituje dźwięk ostrzegawczy, gdy samochód porusza się z prędkością od ok. 1 do 30 km/h.

Więcej informacji na temat sygnału dźwiękowego ostrzegającego pieszych można znaleźć w instrukcji systemu multimedialnego.

W przypadku awarii klaksonu dla pie-

szych  na tablicy rozdzielczej

świeci się lampka ostrzegawcza, której towarzyszy komunikat "Usterka dźwięku zewnętrznego".

Należy skontaktować się z Autoryzowanym Partnerem marki.



Pojazd elektryczny nie emituje hałasu. Przed opuszczeniem go wyłączyć silnik, przytrzymując pedał hamulca we wciśniętym położeniu.

**RYZYKO Poważnych obrażeń**

## Ważne zalecenia



Prosimy o uważne przeczytanie tych zaleceń. Ich nieprzestrzeganie może wiązać się z **ryzykiem wystąpienia pożaru, poważnych obrażeń lub porażenia prądem elektrycznym, a w konsekwencji prowadzić do śmierci. W razie wystąpienia wypadku lub uderzenia**

W razie wypadku lub uderzenia w podwozie (np. najechania na słupkę, podwyższony krawężnik lub inny element infrastruktury drogowej) układ elektryczny pojazdu lub akumulator napędowy może ulec uszkodzeniu.

Należy zlecić wykonanie kontroli pojazdu Autoryzowanemu Partnerowi marki.

Nigdy nie dotykać podzespołów zasilanych napięciem 400 V lub pomarańczowych przewodów znajdujących się wewnątrz i na zewnątrz pojazdu.

W razie poważnego uszkodzenia akumulatora trakcyjnego, może dojść do wycieków:

- nigdy nie dotykać płynów (substancji itp.) wyciekających z akumulatora trakcyjnego;
- jeśli dojdzie do kontaktu ze skórą, dane miejsce należy obficie opłukać wodą i natychmiast skontaktować się z lekarzem.

W przypadku choćby niewielkiego uderzenia w kłapkę i/lub zawór gniazda ładowania, należy jak najszybciej zlecić wykonanie kontroli tych części Autoryzowanemu Partnerowi marki.

### **W przypadku pożaru**

W razie pożaru należy natychmiast opuścić pojazd i nakazać opuszczenie go przez inne osoby oraz wezwać służby ratownicze, informując, że chodzi o pojazd elektryczny.

Jeżeli interwencja jest konieczna, używaj tylko środków gaśniczych typu ABC lub BC przeznaczonych do gaszenia pożarów instalacji elektrycznych. Nie używać wody ani środków gaśniczych innego typu.

We wszystkich przypadkach uszkodzeń układu elektrycznego należy skontaktować się z Autoryzowanym Partnerem marki.

### **W celu holowania**

→ 387.

### **Czyszczenie pojazdu**

Nigdy nie czyścić komory silnika, gniazda ładowania i akumulatora napędowego za pomocą myjki wysokociśnieniowej.

### **Ryzyko uszkodzenia układu elektrycznego.**

Nigdy nie myć pojazdu podczas jego ładowania. Nigdy nie myj przewodu do ładowania podczas ładowania pojazdu. Nigdy nie myj przewodu do ładowania ani jego wtyczki, gdy przewód nie jest podłączony, aby zapobiec korozji styków ładujących.

## POJAZD E-TECH 100% ELECTRIC (EV)

Ryzyko porażenia prądem elektrycznym mogące prowadzić do śmierci.

2



# POJAZD E-TECH 100% ELECTRIC (EV)

Ładowanie

2

Schemat

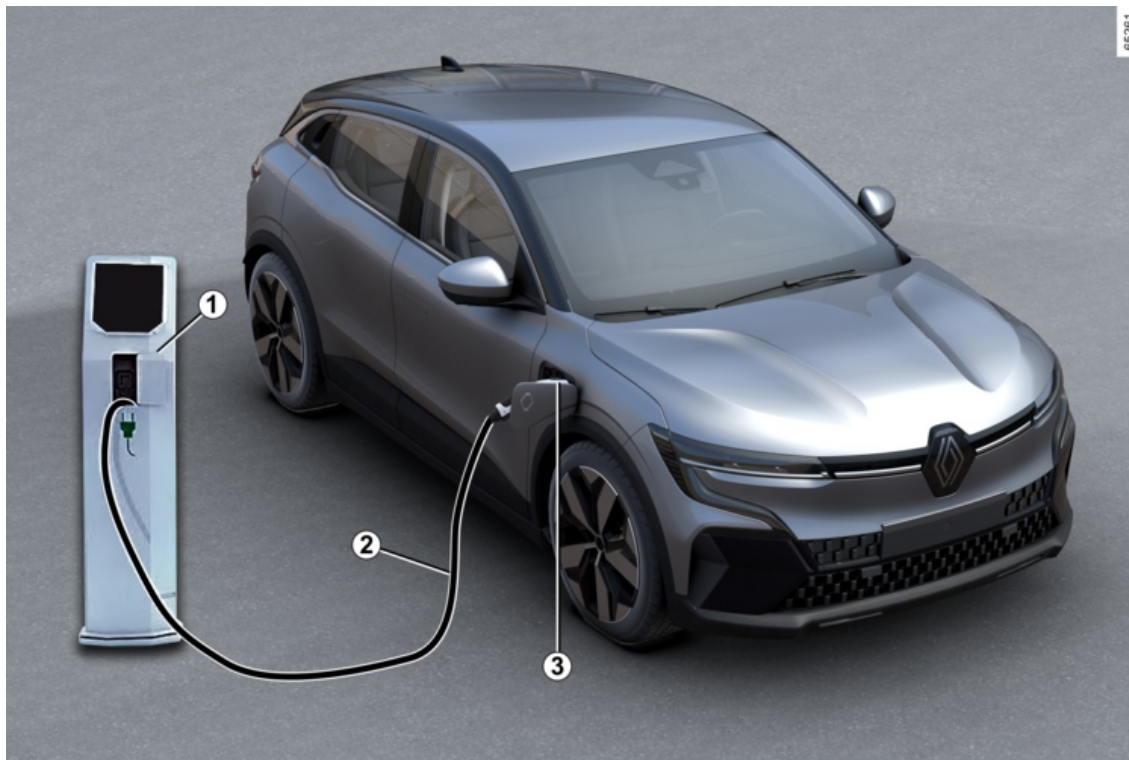



## POJAZD E-TECH 100% ELECTRIC (EV)

- 1 Stacja ładowania w postaci terminala naściennego lub słupka
- 2 Przewód do ładowania
- 3 Gniazdo ładowania elektrycznego (strona pasażera)



W razie pytań dotyczących sprzętu wymaganego do ładowania samochodu należy skontaktować się z Autoryzowanym Partnerem marki.



### Ważne zalecenia dotyczące ładowania samochodu

Prosimy o uważne przeczytanie tych zaleceń. Ich nieprzestrzeganie może wiązać się z **ryzykiem wystąpienia pożaru, poważnych obrażeń lub porażenia prądem elektrycznym, a w konsekwencji prowadzić do śmierci.**  
**Ładowanie**

Podczas ładowania nie wolno dokonywać żadnych prac przy pojeździe (mycie, prace w komorze silnika itd.)

W przypadku stwierdzenia obecności wody, śladów korozji lub ciał obcych w złączu kabla ładowania lub gnieździe ładowania pojazdu, nie należy ładować samochodu. Ryzyko pożaru.

Nie należy dotykać bolców kabla ładowania, gniazda domowego lub gniazda ładowania pojazdu, ani też wkładać do nich przedmiotów.

Nigdy nie należy podłączać kabla ładowania do adaptera, rozdzielacza lub przedłużacza.

Użycie generatora prądotwórczego jest zabronione.

Nie wolno rozmontowywać ani modyfikować gniazda ładowania pojazdu lub kabla ładowania. Ryzyko pożaru.

Nie wolno modyfikować ani dokonywać żadnych prac przy instalacji elektrycznej podczas ładowania.

W przypadku choćby niewielkiego uderzenia w klapę ładowania lub osłonę, należy jak najszybciej zlecić kontrolę Autoryzowanemu Partnerowi marki.

Dbaj o przewód do ładowania: nie zgniataj go, nie zanurzaj w wodzie, nie rozciągaj ani nie uderzaj go.

Należy regularnie sprawdzać dobry stan przewodu do ładowania.

W przypadku uszkodzenia przewodu do ładowania (korozja, przepalenie, przecięcie itp.) po stronie urządzenia lub gniazda ładowania pojazdu nie należy ich używać. Konieczne jest zwrócenie się do Autoryzowanego Partnera w celu dokonania wymiany.

W przypadku braku aktywacji mechanizmu blokującego klapkę gniazda ładowania i/lub odblokowania gniazda ładowania pojazdu z napędem elektrycznym należy się skontaktować z ASO.

## POJAZD E-TECH 100% ELECTRIC (EV)

### Przewód do ładowania A

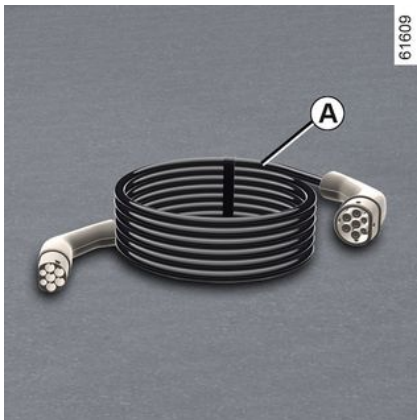

Ten kabel jest przeznaczony do danego pojazdu i służy do standardowego ładowania akumulatora trakcyjnego przez podłączenie do terminala naciennego lub słupkowego.

**i** Do ładowania akumulatora trakcyjnego zaleca się używanie kabla ładowania pozwalającego na ładowanie w trybie zwykłym.

**i** Przed czyszczeniem przewodu do ładowania upewnij się, że przewód jest odłączony.  
Wyczyść przewód za pomocą ściereczki lekko zwilżonej wodą. Podczas czyszczenia upewnij się, że ściereczka nie styka się z końcówkami przewodu (złączami, stykami ładowania), aby uniknąć ryzyka korozji.

**i** Każdy przewód do ładowania jest przechowywany w bagażniku pojazdu → 72.

### Przewód do ładowania B

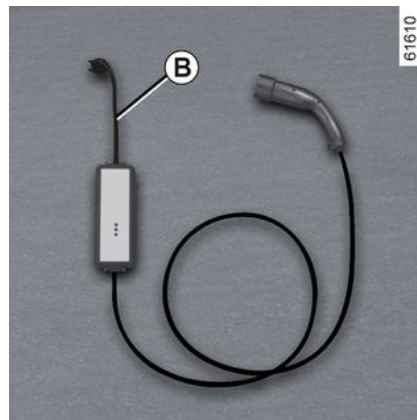

Przewód można stosować w następujących przypadkach:

- podczas normalnego użytkowania za pomocą gniazda używanego tylko w pojeździe (ładowanie prądem 14 A/ 16 A);
- sporadyczne ładowanie z gniazdką domowego (ładowanie prądem 8 A), np. podczas nieobecności w domu.

We wszystkich przypadkach gniazda muszą być zamontowane zgodnie z instrukcją dołączoną do przewodu do ładowania **B**.

## POJAZD E-TECH 100% ELECTRIC (EV)

2

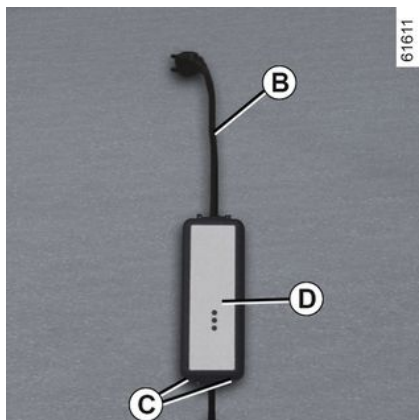

**i** W przypadku wystąpienia problemu na poziomie przewodu podczas ładowania (zapalenie się czerwonej lampki ostrzegawczej na obudowie **D**) należy natychmiast przerwać ładowanie. Patrz instrukcja obsługi.

We wszystkich przypadkach należy **uważnie** przeczytać instrukcję obsługi przewodu do ładowania **B**.

**i** Nigdy nie zostawiać przewodu zwisającego luźno z modułu. Użyj zaczepów **C**, aby go powiesić.

## Ważne zalecenia



### Ważne zalecenia dotyczące ładowania samochodu

Prosimy o uważne przeczytanie tych zaleceń. Ich nieprzestrzeżenie może wiązać się z **ryzykiem wystąpienia pożaru, poważnych obrażeń lub porażenia prądem elektrycznym, a w konsekwencji prowadzić do śmierci.**

#### Wybór kabla ładowania

Standardowe kable ładowania zostały opracowane specjalnie dla tego pojazdu. Zaprojektowano je w taki sposób, aby chronić użytkownika przed potencjalnym ryzykiem śmiertelnego porażenia prądem lub pożaru.

Nie wolno podłączać do kabli ładowania ze starszych pojazdów, ponieważ nie są one przystosowane.

Ze względu na bezpieczeństwo kierowcy, używanie kabla ładowania w sposób niezgodny z zaleceniami producenta jest surowo wzbronione. Nieprzestrzeżenie tego zalecenia może wiązać się z ryzykiem wystąpienia pożaru lub porażenia prądem elektrycznym, a w konsekwencji prowadzić do śmierci. W kwestii wyboru kabla ładowania odpowiedniego do posiadanego pojazdu, należy skontaktować się z Autoryzowanym Partnerem marki.

#### Używanie przewodu do ładowania **B**

Należy uważnie przeczytać instrukcję obsługi dostarczoną razem z przewodem do ładowania, aby poznać środki ostrożności związane z użytkowaniem produktu oraz wymagania techniczne odnośnie podłączania gniazda.

#### Zasada montażu

##### Gniazdo ścienne

Instalacja terminala naściennego powinna zostać wykonana przez specjalistę.

##### W przypadku ładowania z sieci domowej

Poproś wykwalifikowanego specjalistę o sprawdzenie, czy każde gniazdo, do którego podłączasz przewód do ładowania spełnia normy i przepisy obowiązujące w Twoim kraju oraz specyfikacje opisane w części "Systemy zasilania".

##### Systemy zasilania

Używaj tylko terminali do ładowania, które są zgodne z normą IEC 61851-1 i punktów dostępu posiadających następujące zabezpieczenie:

- wyłącznik różnicowo-prądowy z prądem resztkowym 30 mA typu A przeznaczony do używanego gniazda;
- zabezpieczenie nadprądowe;
- urządzenia chroniące przed przepięciami wywołanymi przez piorun w narażonych strefach (IEC 62305-4);

## POJAZD E-TECH 100% ELECTRIC (EV)

- połączenie uziemiające zgodne z normami obowiązującymi w danym kraju.

2



# POJAZD E-TECH 100% ELECTRIC (EV)

Typy ładowania zgodne z normami europejskimi

2



# POJAZD E-TECH 100% ELECTRIC (EV)

## Prąd przemienny (AC)

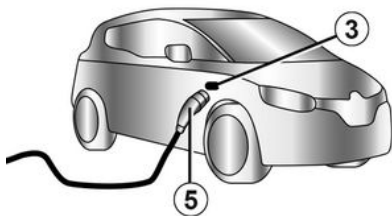
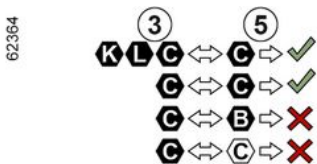
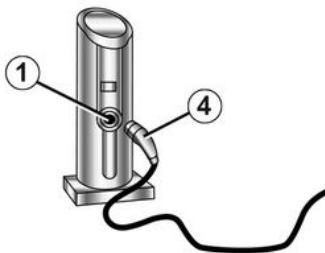

Jeżeli na klapce do ładowania pojazdu znajduje się etykieta z instrukcjami, postępuj zgodnie z wytycznymi.





Przed podłączeniem przewodu ładującego sprawdź, czy:

- kolor i jedna z liter gniazda wejściowego **1** odpowiadają kolorowi i jednej z liter na końcówce przewodu **4**;
- kolor i jedna z liter gniazda wejściowego **3** odpowiadają kolorowi i jednej z liter na końcówce przewodu **5**.

# POJAZD E-TECH 100% ELECTRIC (EV)

## Naklejki

2

Typ ładowania	Prąd przemienny (AC)			
Podłączenie	Terminal ładujący 1/przewód do ładowania 4		Pojazd 3/przewód do ładowania 5	
Typy ładowania zgodne z normami europejskimi (we wszystkich innych przypadkach skonsultuj się z ASO).				



# POJAZD E-TECH 100% ELECTRIC (EV)

## Prąd stały (DC)

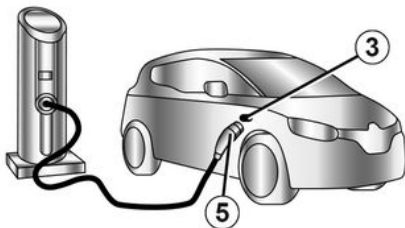
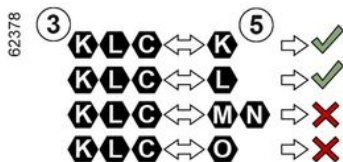





Jeżeli na klapce do ładowania pojazdu znajduje się etykieta z instrukcjami, postępuj zgodnie z wytycznymi.

Przed podłączeniem przewodu do ładowania upewnij się, że kolor i jedna z liter gniazda wejściowego **3** odpowiadają kolorowi i jednej z liter na końcówce **5** przewodu do ładowania.

# POJAZD E-TECH 100% ELECTRIC (EV)

## Naklejki

Typ ładowania	Prąd stały (DC)				
Podłączenie	Pojazd 3/przewód do ładowania 5				
Typy ładowania zgodne z normami europejskimi (we wszystkich innych przypadkach skonsultuj się z ASO).					

2

# POJAZD E-TECH 100% ELECTRIC (EV)

## Gniazdo elektryczne 3 do ładowania

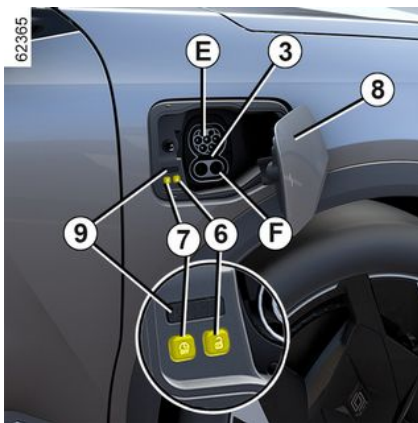



**Uwaga:** w przypadku zaśnieżenia, przed podłączeniem lub odłączeniem pojazdu należy usunąć śnieg z okolic gniazda ładowania pojazdu po stronie pasażera.

Przedostanie się śniegu do gniazda mogłoby zablokować gniazdo kabla ładowania.

Pojazd jest wyposażony w dwa złącza ładowania umieszczone w przedniej części, po stronie pasażera:

- gniazdo **E** do ładowania o mocy maks. 22 kW;
- gniazdo **F** do szybkiego ładowania (zależnie od pojazdu).

Pod klapką gniazda ładowania znajdują się również dwa przyciski:

- przycisk  **6** odblokowuje przewód do ładowania;
- przycisk  **7** uruchamia natychmiastowe ładowanie pojazdu;

### Ostrzeżenia

Do codziennego użytku zaleca się naładowanie pojazdu do 80%, aby wydłużyć żywotność akumulatora.

Należy unikać ładowania lub parkowania samochodu w ekstremalnych warunkach temperaturowych (upał lub mróz).

W ekstremalnych warunkach rozpoczęcie ładowania może zająć kilka minut (czas niezbędny na schłodzenie lub rozgrzanie akumulatora napędowego).

Jeżeli przy temperaturze poniżej około  $-25^{\circ}\text{C}$  pojazd stoi zaparkowany ponad 7 dni, naładowanie akumulatora napędowego może być niemożliwe.

Jeśli pojazd stoi zaparkowany ponad 3 miesiące z poziomem naładowania akumulatora bliskim zera, naładowanie akumulatora może być niemożliwe.

Dostępny poziom energii zależy od temperatury akumulatora. W związku z tym poziom może się różnić między zatrzymaniem a ponownym urucho-

mieniem pojazdu, jeżeli akumulator jest zimny lub ciepły.

Aby wydłużyć czas eksploatacji akumulatora napędowego, należy unikać postojów pojazdu z wysokim poziomem naładowania akumulatora dłuższych niż jeden miesiąc. Zalecenie to dotyczy zwłaszcza okresów upałów.

Akumulator napędowy najlepiej ładować po jeździe oraz/lub w miejscu o umiarkowanej temperaturze. W innym wypadku ładowanie może zająć więcej czasu lub być niemożliwe.

Zaleca się ładowanie pojazdu po jeździe, jeżeli poziom naładowania jest niski ( $< 25\%$ ) i gdy temperatury są ujemne.

### Porady

- w przypadku upałów zaleca się parkowanie i ładowanie samochodu w zacienionym/zadaszonym miejscu;
- ładowanie jest możliwe podczas deszczu lub podczas opadów śniegu;
- Włączenie klimatyzacji wydłuża czas ładowania.

### Ładowanie akumulatora napędowego

#### Pojazd nieruchomy, zapłon wyłączony:

- wyjąć przewód do ładowania **2** ze schowka w bagażniku pojazdu;

## POJAZD E-TECH 100% ELECTRIC (EV)

– nacisnąć kłapkę gniazda ładowania **8**, aby ją odblokować. Zapala się biała lampka ostrzegawcza **9**;

**i** W zależności od pojazdu, gdy kłapka gniazda ładowania jest otwarta lub niewłaściwie zamknięta, na tablicy wskaźników pojawia się komunikat "Otwarta kłapka ładowania".

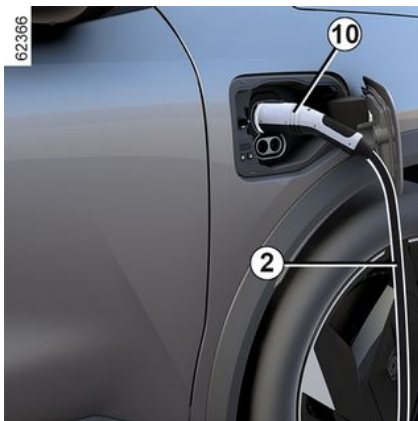

– podłączyć wtyczkę przewodu do źródła zasilania;  
– chwycić kławkę **10**;  
– podłącz kabel do pojazdu. Lampka kontrolna **9** zacznie migać na żółto;

**i** Nie używaj kłapki gniazda do ładowania **8** do wieszania przewodu do ładowania **2** podczas ładowania pojazdu.

**i** W zależności od pojazdu, jeżeli właśnie zaakceptowałeś aktualizację systemu za pośrednictwem systemu multimedialnego, ładowanie akumulatora napędowego zostanie opóźnione lub anulowane. Poczekaj na zakończenie aktualizacji przed podłączeniem przewodu ładowania do pojazdu. W celu uzyskania informacji na temat aktualizacji systemu należy zapoznać się z instrukcją obsługi systemu multimedialnego.

– po usłyszeniu kliknięcia sygnalizującego zablokowanie sprawdź, czy przewód do ładowania jest prawidłowo podłączony. Aby sprawdzić zablokowanie, delikatnie pociągnij za uchwyt **10**;  
– jeżeli zaprogramowane jest ładowanie odroczone i chcesz natychmiast rozpocząć ładowanie, naciśnij przycisk **7**, aby rozpocząć ładowanie ➔ **350**.

Kabel do ładowania jest automatycznie blokowany w pojeździe. Uniemożliwi to odłączenie kabla ładowania od pojazdu.

**i** W przypadku szybkiego ładowania pojazdu (DC) przewód ładujący między pojazdem a terminalem do ładowania nie może być dłuższy niż **30 metrów**. W przypadku wątpliwości co do długości przewodu skonsultuj się z właścicielem terminala do ładowania (DC).

**i** Niezbędne jest prawidłowe rozwinięcie kabla zasilania, tak aby uniknąć przegrzania.



Nie używać przedłużaczy, rozgałęziaczy ani przejściówek.  
**Ryzyko pożaru.**

## POJAZD E-TECH 100% ELECTRIC (EV)

Podczas ładowania lampka kontrolna **9** miga na niebiesko.

Po rozpoczęciu ładowania na tablicy wskaźników wyświetlane są następujące informacje:

– poziom energii na wskaźniku akumulatora **12**;

**i** Czas ładowania akumulatora napędowego zależy od poziomu pozostałej energii oraz od mocy dostarczonej przez terminal ładowania. Informacja wyświetla się na tablicy wskaźników podczas ładowania → **143**.  
**Uwaga:** w pewnych warunkach rzeczywisty czas ładowania może być dłuższy niż czas ładowania wyświetlany na tablicy wskaźników. Zależy to od następujących czynników:

- jakość sieci elektrycznej;
- początkowy poziom naładowania;
- bardzo niska temperatura zewnętrzna;
- ...

W przypadku problemu z przewodem do ładowania zalecamy zastąpienie go innym przewodem o takich samych parametrach. Skontaktować się z Autoryzowanym Partnerem marki.



- stopień naładowania akumulatora;
- szacunkowy czas pozostały do końca ładowania (czas pozostały do końca ładowania od poziomu 95% naładowania);
- lampka ostrzegawcza **11** wskazuje, że pojazd jest podłączony do źródła zasilania;
- zasięg pojazdu będzie się różnić w zależności od poziomu naładowania.

Wskazanie na tablicy wskaźników zniknie po kilku sekundach. Pojawia się ponownie na tablicy wskaźników po otwarciu drzwi.

Gdy ładowanie zostanie zakończone, lampka kontrolna **9** zaczyna świecić na zielono światłem ciągłym.



## POJAZD E-TECH 100% ELECTRIC (EV)

Aby naładować pojazd, nie trzeba czekać do prawie całkowitego rozładowania akumulatora.

### Nieprawidłowości w działaniu

Jeśli lampka kontrolna **9** świeci na czerwono światłem ciągłym, należy zwrócić się do ASO.

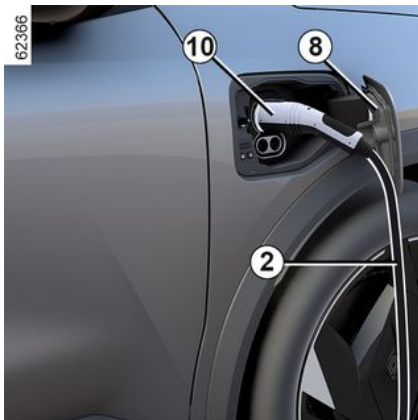

### Środki ostrożności podczas odłączania od gniazda

- Nacisnąć przycisk **6** lub **nacisnąć i przytrzymać** przycisk odblokowywania drzwi na karcie w celu zwolnienia przewodu do ładowania pojazdu;
- chwycić klamkę **10**;



Należy bezwzględnie przestrzegać kolejności operacji rozłączenia.

- odłączyć przewód do ładowania **2** od pojazdu;
- zamknąć klapkę gniazda ładowania **8** i docisnąć, aby ją zablokować;
- odłączyć przewód do ładowania **2** od źródła zasilania **1**;
- schować przewód do ładowania **2** w schowku w bagażniku.

**Uwaga:** natychmiast po długim ładowaniu akumulatora napędowego przewód może być gorący. Należy korzystać z uchwytów.



Po naciśnięciu na przycisk odblokowujący przewód do ładowania należy odpiąć go w ciągu 30 sekund. Po tym czasie przewód zablokuje się ponownie.

### Etykieta 13

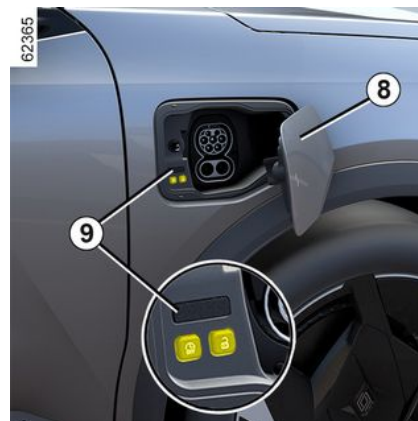

Etykieta **13** znajdująca się na klapce ładowania **8** dostarcza informacji o fazie ładowania zależnie od statusu lampki ostrzegawczej **9**:

- gdy świeci na biało, oznacza to, że przewód jest podłączony do pojazdu, a system przeprowadza kontrole;
- gdy świeci w sposób ciągły na niebiesko, oznacza to, że programowanie ładowania jest aktywowane;
- gdy świeci na niebiesko, oznacza to, że ładowanie jest w toku;
- gdy świeci w sposób ciągły na zielono, oznacza to, że pojazd jest w pełni naładowany;

## POJAZD E-TECH 100% ELECTRIC (EV)

- miga na zielono: gdy włączona jest funkcja Vehicle to Grid (V2G) ➔ 49 lub Vehicle to Load (V2L) ➔ 49;
- gdy świeci w sposób ciągły na czerwono, oznacza to usterkę działania.

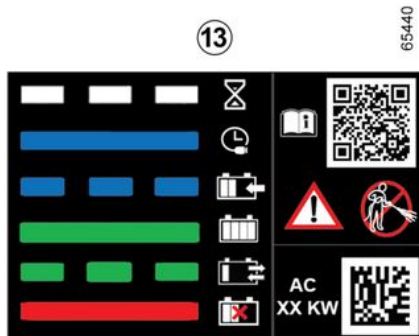

Etykieta **13** po prawej stronie przypomina o następujących instrukcjach:

- klapki ładowania nie wolno myć strumieniem wody pod wysokim ciśnieniem;
- gniazdo i klapkę gniazda ładowania można otworzyć tylko wtedy, gdy pojazd stoi;
- podczas jazdy osłona i klapka ładowania muszą być zamknięte;
- otworzyć klapkę, aby podłączyć kabel ładowania;

- zamknąć klapkę po odłączeniu kabla;
- podłączyć do gniazda sieci domowej, gniazda ładowania prądem zmiennym lub gniazda terminala szybkiego ładowania;
- Informacje na temat ładowania można znaleźć w instrukcji obsługi pojazdu.

### Programowanie ładowania

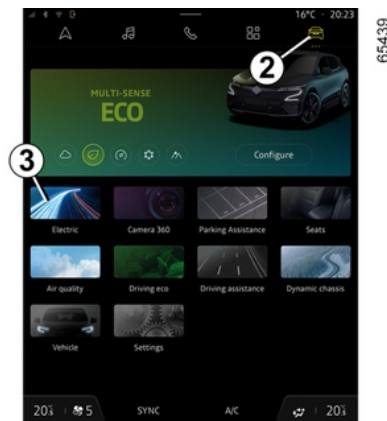
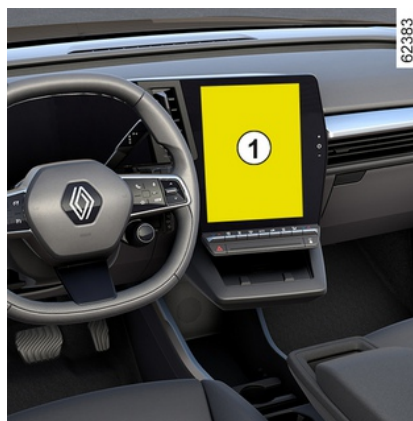

Gdy pojazd stoi nieruchomo, a silnik pracuje, w trybie "Pojazd" **2** na ekranie multimedialnym **1** otwórz menu "Elektryczny" **3**, aby zaprogramować ładowanie pojazdu lub temperaturę wewnątrz pojazdu.

Korzystając z zakładki "Programy", możesz:

- dodać nowy program ładowania; lub
- uzyskać dostęp do wstępnie zapisanych programów ładowania.

W celu uzyskania dodatkowych informacji odnieś się do instrukcji dotyczącej multimediiów.

## POJAZD E-TECH 100% ELECTRIC (EV)



Ze względów bezpieczeństwa, czynności te należy wykonywać na postoju.

Gdy programowanie zostanie zatwierdzone, na tablicy wskaźników zapali

się lampka kontrolna .

**Uwaga:** ładowanie rozpocznie się, gdy silnik zostanie wyłączony, pojazd zostanie podłączony do źródła zasilania i nastąpi autoryzacja dostępu.



W zależności od pojazdu, jeżeli właśnie zaakceptowałeś aktualizację systemu za pośrednictwem systemu multimedialnego, ładowanie akumulatora napędowego zostanie opóźnione lub anulowane.

Poczekaj na zakończenie aktualizacji przed podłączeniem przewodu ładowania do pojazdu.

W celu uzyskania informacji na temat aktualizacji systemu należy zapoznać się z instrukcją obsługi systemu multimedialnego.

### Ładowanie przy użyciu funkcji Vehicle to Grid (V2G)

Zależnie od pojazdu, gdy pojazd jest nieruchomy i podłączony przy użyciu przewodu ładowania, ładowanie przy użyciu funkcji Vehicle to Grid (V2G) umożliwia redystrybucję energii zgromadzonej w akumulatorze pojazdu do domu i do sieci energetycznej.

Musisz mieć kompatybilny dwukierunkowy terminal ładowania prądem przemiennym i subskrybować usługę V2G. W celu uzyskania dodatkowych informacji odnieś się do instrukcji dotyczącej multimediiów.



Przed przystąpieniem do jakichkolwiek prac przy instalacji elektrycznej lub jej modyfikowaniu odłącz pojazd.



Aby skonfigurować ładowanie V2G, zapoznaj się z multimedialną instrukcją obsługi.

### Funkcja Vehicle to Load (V2L)

Po zatrzymaniu pojazdu i zaciągnięciu hamulca postojowego funkcja "Vehicle to Load (V2L)" umożliwia podłączenie urządzeń elektrycznych bezpośrednio do pojazdu.

System zapewnia zasilanie prądem przemiennym (maks. 16 A/3,7 kW) z wykorzystaniem energii elektrycznej zgromadzonej w akumulatorze napędowym pojazdu → 20.

Złącze V2L umożliwia podłączanie urządzeń elektrycznych do gniazda ładowania z przodu pojazdu.

2

# POJAZD E-TECH 100% ELECTRIC (EV)

## Ważne zalecenia

2



Prosimy o uważne przeczytanie tych zaleceń.

Ich nieprzestrzeżenie może wiązać się z **ryzykiem wystąpienia pożaru, poważnych obrażeń lub porażenia prądem elektrycznym, a w konsekwencji prowadzić do śmierci.**

**Środki ostrożności, które należy podjąć podczas korzystania z funkcji V2L.**

Nie próbuj zasilać domu, ponieważ może to prowadzić do uszkodzeń i porażenia prądem.

Podczas korzystania z funkcji V2L nie myj pojazdu ani nie pracuj w komorze silnika.

Nie używaj funkcji V2L:

- Jeśli w złączu V2L lub w gnieździe ładowania pojazdu znajduje się woda;
- jeśli złącze V2L pojazdu lub gniazdo wejściowe ładowania pojazdu jest uszkodzone (pęknięcie, ślady korozji, odbarwienie itp.), skontaktuj się z ASO w celu zorganizowania wymiany;

– na zewnątrz, jeżeli warunki pogodowe są nieodpowiednie (np. pada deszcz lub trwa burza z piorunami).

Na złączu V2L nie wolno umieszczać metalowych przedmiotów.

Nie modyfikuj złącza V2L ani nie ingeruj w nie podczas korzystania z funkcji V2L.

Nigdy nie podłączaj adaptera do złącza V2L.

**Środki ostrożności, które należy podjąć podczas obsługiowania i użytkowania złącza V2L.**

Używaj wyłącznie złącza V2L dostępnego fabrycznie w pojeździe.

Złącze V2L jest zaprojektowane specjalnie dla danego pojazdu.

Ze względu na bezpieczeństwo używanie złącza V2L niezgodnego z zaleceniami producenta jest surowo wzbronione.

Aby uzyskać więcej informacji na temat tego, które złącze V2L jest odpowiednie dla danego pojazdu, skonsultuj się z ASO.

Nie opieraj żadnych przedmiotów o złącze V2L, nie wieszaj urządzeń za kabel zasilający z gniazdka prądu przemiennego (AC) na złączu V2L. **Ryzyko powstania uszkodzeń.**

Należy dbać o złącze V2L. Nie demontuj go, nie zanurzaj w wodzie ani nie ciągnij, gdy jest podłączone, i nie pozwól, aby cokolwiek o nie uderzyło. Regularnie sprawdzaj stan złącza przed każdym użyciem.

**Środki ostrożności, które należy podjąć podczas korzystania z urządzeń elektrycznych/elektronicznych.**

Przed podłączeniem i użyciem urządzenia (przedłużacza, wtyczek wielofunkcyjnych itp.) należy zapoznać się ze środkami ostrożności dotyczącymi użytkowania opisanymi w jego instrukcji obsługi.

Nie podłączaj:

- urządzeń wymagających ciągłego zasilania, takich jak sprzęt medyczny. W zależności od warunków pracy pojazdu zasilanie może zostać przerwane;

## POJAZD E-TECH 100% ELECTRIC (EV)

- urządzeń o poborze prądu większym niż 16 A;
- urządzeń, które nie są zgodne z krajowymi przepisami i normami;
- uszkodzonych urządzeń (jednostek, kabli itp.);
- urządzeń, których wstępne zalecenia dotyczące użytkowania nie są dostosowane do środowiska, w którym będą użytkowane (zagrożenia związane z kontaktem z pyłem i wodą);
- więcej niż jednego rozgałęźacza. Jeżeli go używasz, nie podłączaj produktów pobierających więcej niż 8 A;
- przedłużacza o długości ponad 20 m. Jeśli go używasz, pamiętaj, aby całkowicie go rozwinąć.

### Złącze funkcji Vehicle to Load (VLC) A

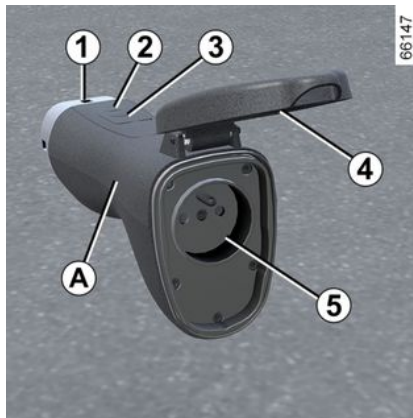

- 1 Gniazdo ładowania;
  - 2 Lampka ostrzegawcza sygnalizująca pracę;
  - 3 Wyłącznik;
  - 4 Pokrywa ochronna;
  - 5 Gniazdo sieciowe AC.
- Złącze V2L jest przechowywane w zestawie narzędzi, który znajduje się pod wykładziną bagażnika.

-  Przed przystąpieniem do konserwacji złącza V2L upewnij się, że jest ono odłączone.  
Wyczyść złącze ściereczką lekko zwilżoną wodą.  
Podczas czyszczenia upewnij się, że ściereczka nie styka się z końcówkami złącza (złączami, stykami ładowania), aby uniknąć ryzyka korozji.

### Czynność



- Podczas używania funkcji V2L hamulec postojowy musi być zawsze zaciągnięty.



- Należy przestrzegać kolejności podłączania/odłączania złącza V2L.

## POJAZD E-TECH 100% ELECTRIC (EV)

2

**i** Przed podłączeniem lub odłączeniem urządzenia upewnij się, że lampka kontrolna **2** na złączu złącza V2L jest wyłączona.

### Podłączanie złącza V2L

Gdy pojazd jest nieruchomy, elementy otwierające są odblokowane, a zapłon wyłączony:

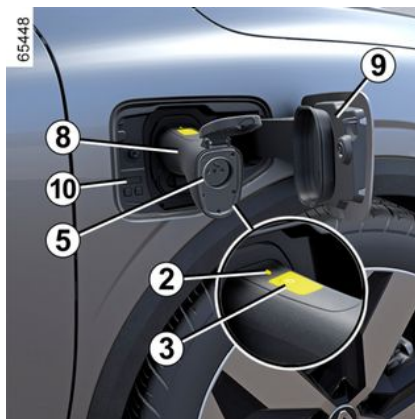
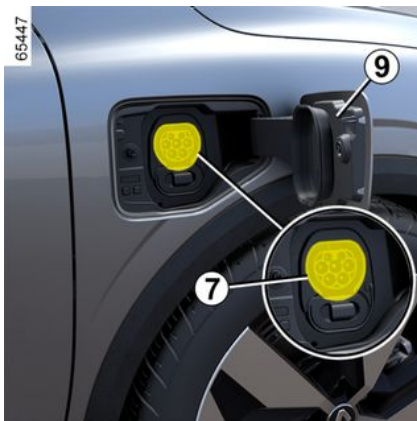

- naciśnij klapy gniazda ładowania **9**, aby ją odblokować;
- chwyć za uchwyt złącza **8** i podłącz końcówkę **1** złącza do gniazda ładowania pojazdu **7**;
- delikatnie pociągając za uchwyt **8**, sprawdź, czy złącze V2L jest prawidłowo podłączone. Przed rozpoczęciem rozładowania następuje zablokowanie gniazda. Złącze V2L jest automatycznie blokowane w pojeździe. Uniemożliwia to odłączenie złącza od pojazdu;
- podłącz urządzenie elektryczne do gniazda AC złącza V2L **5**;
- naciśnij przełącznik złącza V2L **3** przez co najmniej trzy sekundy, aż lampka kontrolna **2** zaświeci się na zielono. Funkcja V2L jest włączona, lampka kontrolna na gnieździe ładowa-

nia **10** miga na zielono, a urządzenie elektryczne jest zasilane.

**Uwaga:** nie ciągnij za uchwyt **8**, gdy złącze V2L jest zablokowane w pojeździe.



Po rozpoczęciu poboru prądu na tablicy wskaźników wyświetlane są następujące informacje:

- lampka kontrolna **11** wskazuje, że pojazd jest podłączony do złącza V2L;
- szacowany czas **12** pozostały do osiągnięcia minimalnego progu naładowania akumulatora;
- poziom naładowania akumulatora **13**.

**Uwaga:** zasilanie wyłącza się automatycznie, gdy:

- funkcja V2L nie jest używana przez około godzinę (brak urządzeń elektrycznych podłączonych do gniazda AC złącza V2L lub brak zużycia energii);
- zostało podłączone urządzenie elektryczne wymagające mocy większej niż maksymalna;

## POJAZD E-TECH 100% ELECTRIC (EV)

- elementy otwierające zostały wcześniej zablokowane, drzwi kierowcy są odblokowane;
- osiągnięto minimalny próg naładowania akumulatora napędowego skonfigurowany przy użyciu wyświetlacza multimedialnego.

Po wyłączeniu zasilania na tablicy wskaźników jest wyświetlany komunikat z potwierdzeniem.

### Odłączenie złącza V2L

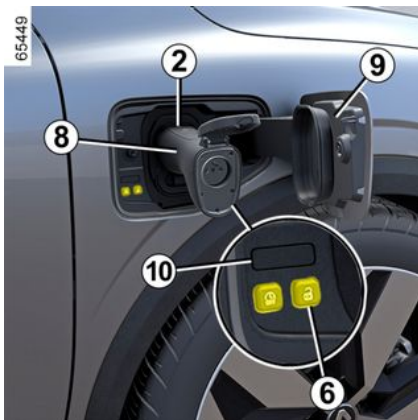

Mając kartę przy sobie lub gdy elementy otwierane w pojeździe są odblokowane:

- naciśnij przycisk  **6** znajdujący się obok gniazda ładowania, aby zatrzymać rozładowywanie. Lampka kontrolna **2** gaśnie, lampka kontrolna na gnieździe ładowania **10** gaśnie, a funkcja V2L jest wyłączona;

- złącze V2L zostanie automatycznie odblokowane w pojeździe. Umożliwia to odłączenie złącza od pojazdu;
- odłącz urządzenie elektryczne i chwyć za uchwyt złącza **8** V2L, aby odłączyć je od pojazdu **w ciągu około 15 sekund**. W przeciwnym razie gniazdo ładowania **7** zostanie automatycznie ponownie zablokowane;
- zamknij i dociśnij klapkę gniazda ładowania **9**, aby ją zablokować;
- włóż złącze V2L do schowka.

 Nie prowadź pojazdu, gdy klapka **ładowania 9** jest otwarta. Po odłączeniu złącza V2L od pojazdu upewnij się, że osłona jest założona i klapka gniazda do ładowania **9** jest prawidłowo zamknięta.

### Ustawienia



Wartość progową minimalnego poziomu naładowania akumulatora napędowego można ustawić na ekranie multimedialnym **14**.

W celu uzyskania dodatkowych informacji odnieś się do instrukcji dotyczącej multimediiów.

### Nieprawidłowości w działaniu

W przypadku awarii działania lampka kontrolna **2** na złączu V2L zgaśnie, a zasilanie (rozładowanie) V2L wyłączy się automatycznie. Na tablicy wskaźników pojawia się ostrzegawczy komunikat.

## POJAZD E-TECH 100% ELECTRIC (EV)

2

**W przypadku wewnętrznej awarii funkcji V2L** na tablicy wskaźników pojawia się komunikat "V2L rozładowanie niemożliwe V2L skontroluj": odłącz urządzenie elektryczne i odłącz złącze V2L. Skontaktować się z Autoryzowanym Partnerem marki.

**W przypadku awarii funkcji V2L z urządzenia podłączonego do gniazda AC złącza V2L**, na tablicy wskaźników wyświetlany jest komunikat "V2L rozładowanie niemożliwe Usterka podłączonego urządzenia":

- odłącz urządzenie elektryczne i złącze V2L;
- sprawdź, czy urządzenie i złącze V2L nie są uszkodzone i czy wtyczka zasilania nie jest uszkodzona lub skrodowana;
- upewnij się, że urządzenie elektryczne nie przekracza maksymalnej mocy, jaką może zapewnić pojazd.

Jeżeli problem nadal występuje, należy zwrócić się do Autoryzowanego Partnera marki.



# KARTA

## Informacje ogólne

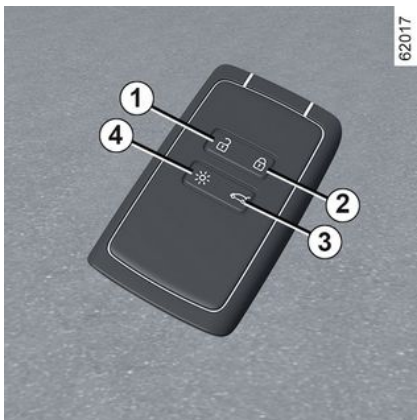

1. Odblokowanie wszystkich zamków.
2. Zablokowanie wszystkich zamków.
3. Blokowanie-odblokowanie bagażnika.
4. Zdalne włączanie oświetlenia.

### Karta umożliwia:

- blokowanie/odblokowywanie elementów otwieranych (drzwi, pokrywa bagażnika) oraz rozkładanie lub składanie klamek przednich drzwi;
- odblokowanie klapy gniazda ładowania → 20;
- zdalne włączanie świateł pojazdu;

- automatyczne zdalne zamykanie szyb z podnośnikiem elektrycznym → 69;
- automatyczne zdalne otwieranie szyb z podnośnikiem elektrycznym → 69.

**i** W zależności od pojazdu digital key oferuje wszystkie funkcje karty. Jeżeli karta pozostała w pojeździe, a drzwi zostały zablokowane digital key, wszystkie funkcje karty będą nieaktywne. Więcej informacji znajduje się w rozdziale "Digital key" → 64.

### Zasięg

Należy się upewnić, że bateria jest w dobrym stanie, odpowiada danemu modelowi i jest prawidłowo włożona. Okres eksploatacji wynosi około dwóch lat: należy ją wymienić, gdy na tablicy wskaźników pojawi się komunikat "Bateria karty do wymiany" → 57.

### Zasięg działania karty

Zależnie od otoczenia: należy uważać, aby nie zablokować lub nie odblokować zamków poprzez przypadkowe naciśnięcie przycisku karty.

**Uwaga:** jeśli drzwi lub pokrywa bagażnika są otwarte lub niedomknięte, zamki nie zostaną zablokowane. W takim przypadku rozlega się sygnał dźwiękowy, ale światła awaryjne (kierunkowskazy) nie migają.

**i** Jeśli bateria jest rozładowana, można nadal zablokować/odblokować zamki i uruchomić silnik w samochodzie → 178 → 69 → 55.

### Funkcja "Zdalne włączanie świateł"

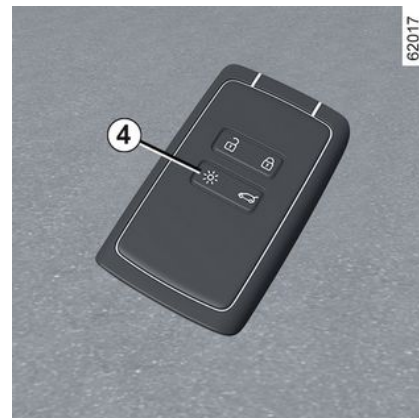

Naciśnięcie przycisku 4 powoduje włączenie świateł mijania i oświetlenia ze-

## KARTA

wnętrznego na około 20 sekund. Funkcja ta umożliwia np. odnalezienie pojazdu stojącego na parkingu. Naciśnięcie przycisku **4** i przytrzymanie go przez około dwie sekundy powoduje włączenie oświetlenia zewnętrznego i emisję sygnału dźwiękowego.

**Uwaga:** ponowne naciśnięcie przycisku **4** powoduje wyłączenie oświetlenia.



### Rada

Nie należy zbliżać karty do źródła ciepła, zimna lub wilgoci.

Nie należy umieszczać karty w miejscach, w których mogłyby ulec wygięciu, a nawet przypadkowemu uszkodzeniu: może się tak zdarzyć na przykład, gdy usiądziemy na karcie schowanej w tylnej kieszeni ubrania.



### Wymiana karty: konieczność posiadania dodatkowej karty

Nową kartę w razie jej zgubienia lub na zapas można otrzymać w ASO.

W przypadku wymiany karty należy przyprowadzić pojazd **wraz ze wszystkimi kartami** do ASO, aby zaprogramować system.

Do jednego samochodu można przyporządkować maksymalnie cztery karty.

### Zakłócenia

Zależnie od warunków panujących w najbliższym otoczeniu (urządzenia zewnętrzne lub inne działające na tej samej częstotliwości co nadajnik), w działaniu nadajnika mogą wystąpić zakłócenia.



### Odpowiedzialność kierowcy podczas parkowania lub zatrzymywania pojazdu

Nigdy nie należy opuszczać pojazdu, pozostawiając w kabinie, nawet na bardzo krótki czas, dziecko, niesamodzielną osobę dorosłą lub zwierzę.

Mogłyby one narazić na niebezpieczeństwo siebie lub inne osoby włączając silnik, uruchamiając takie elementy wyposażenia, jak na przykład podnośniki szyb lub zablokować zamki drzwi...

Ponadto, należy pamiętać, że w przypadku upalnych i/lub bardzo słonecznych dni, temperatura w kabinie wzrasta bardzo szybko.

**RYZYKO ŚMIERCI LUB POWAŻNYCH OBRAŻEŃ.**

# KARTA

## Zakładanie paska na rękę 7



Przesunąć tylną obudowę **5** w dół, dociskając strefę **A**.

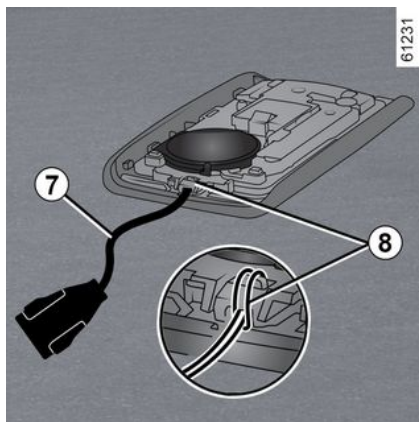

Włożyć pasek w element **8** i przelożyć koniec paska przez sprzączkę.

Umieścić pasek w otworze **6** i zamknąć obudowę.

**Uwaga:** sprawdzić, czy średnica sznurka paska **7** pasuje do otworu **6**.

## Karta

### Sposób użycia



Istnieją dwa sposoby blokowania/odblokowania zamków pojazdu:

- w trybie "wolne ręce" przy zbliżeniu i oddalaniu się od pojazdu;
- za pomocą karty w trybie zdalnego sterowania.



Karty nie wolno chować w miejscu, w którym może mieć kontakt z innymi urządzeniami elektronicznymi (komputer, telefon itp.), ponieważ może to zakłócić jej działanie.

### Wyłączanie/włączanie trybu "wolne ręce"

W zależności od pojazdu można wyłączyć/włączyć odblokowywanie podczas zbliżania się i blokowanie podczas oddalania się od pojazdu.

Można również wyłączyć/włączyć sygnał dźwiękowy, który funkcja emituje w momencie blokowania przy oddalaniu się od pojazdu → 147.



Nigdy nie należy opuszczać pojazdu, pozostawiając kartę wewnątrz.



### Odpowiedzialność kierowcy podczas parkowania lub zatrzymywania pojazdu

Nigdy nie należy opuszczać pojazdu, pozostawiając w kabinie, nawet na bardzo krótki czas, dziecko, niesamodzielną osobę dorosłą lub zwierzę.

Mogłyby one narazić na niebezpieczeństwo siebie lub inne osoby włączając silnik, uruchamiając takie elementy wyposażenia, jak na przykład podnośniki szyb lub zablokować zamki drzwi...

Ponadto, należy pamiętać, że w przypadku upalnych i/lub bardzo słonecznych dni, temperatura w kabinie wzrasta bardzo szybko.

**RYZIKO ŚMIERCI LUB POWAŻNYCH OBRAŻEŃ.**

### Odblokowywanie w trybie "wolne ręce" przy zbliżeniu się do pojazdu;



65267

Gdy karta znajduje się w strefie dostępu **1**, zamki zostaną odblokowane.

Klamki przednich drzwi się wysuwają i kierunkowskazy **migają jeden raz**, aby zasignalizować odblokowanie drzwi; w niektórych pojazdach lusterka zewnętrzne rozkładają się automatycznie.

### Blokowanie w trybie "wolne ręce" podczas oddalania się od pojazdu



65268

Mając kartę "wolne ręce" przy sobie, zamknij drzwi i pokrywę bagażnika, następnie oddal się od pojazdu: po opuszczeniu strefy dostępu **1** nastąpi automatyczne zablokowanie zamków. Klamki przednich drzwi się składają, kierunkowskazy **migają dwa razy**, **następnie pozostają zapalone** przez około cztery sekundy i brzęczyk emituje sygnał dźwiękowy sygnalizujący zablokowanie drzwi; w niektórych pojazdach lusterka zewnętrzne składają się automatycznie.

**Uwaga:** odległość, przy której możliwe jest zablokowanie zamków drzwi po-

## KARTA

jazdu zależy od uwarunkowań zewnętrznych.

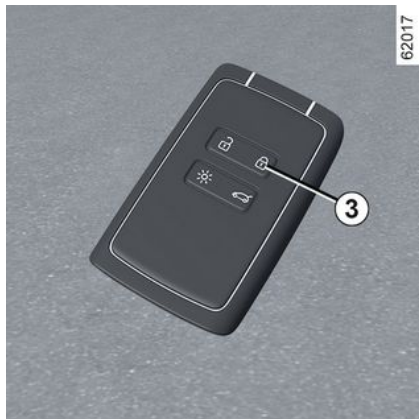

Gdy karta znajduje się w strefie działania **1** systemu przez około 15 minut, funkcja zdalnego blokowania zostaje wyłączona. Aby odblokować pojazd, należy nacisnąć przycisk **3** karty.

Pojazd można zdalnie zablokować wyłącznie w przypadku, gdy karta znajduje się w strefie **2**.

### Odblokowywanie w trybie "wolne ręce" poprzez otwarcie bagażnika



Gdy karta znajduje się w strefie **1** i pojazd jest zablokowany, naciśnięcie przycisku **4** powoduje odblokowanie wszystkich zamków pojazdu.

Klamki przednich drzwi się wysuwają i kierunkowskazy **migają jeden raz**, aby zasygnalizować odblokowanie drzwi.

### Specjalne funkcje systemu odblokowywania

W określonych okolicznościach odblokowanie przy zbliżaniu się do pojazdu jest nieaktywne:

– jeśli pojazd nie był używany przez osiem dni;

– jeżeli karta pozostaje blisko strefy **1** pojazdu przez około pięć minut **od momentu zablokowania pojazdu**;  
– po kilku przejazdach w pobliżu strefy **1** pojazdu **bez odblokowania drzwi**.

Nacisnąć przycisk otwierania pokrywy bagażnika **4** lub użyć karty zdalnego sterowania, aby odblokować pojazd i ponownie włączyć tryb "wolne ręce".

### Specjalne funkcje systemu blokowania w trybie "wolne ręce"

Po zablokowaniu pojazdu w trybie "wolne ręce" należy odczekać około trzech sekund przed odblokowaniem pojazdu. W ciągu tych trzech sekund można sprawdzić zablokowanie zamków poprzez chwycenie i pociągnięcie klamki drzwi.

**Uwaga:** jeśli drzwi lub pokrywa bagażnika są otwarte lub niedomknięte, zamki nie zostaną zablokowane. W takim przypadku rozlega się sygnał dźwiękowy, ale światła awaryjne (kierunkowskazy) nie migają.

## KARTA

### Użycie karty zdalnego sterowania

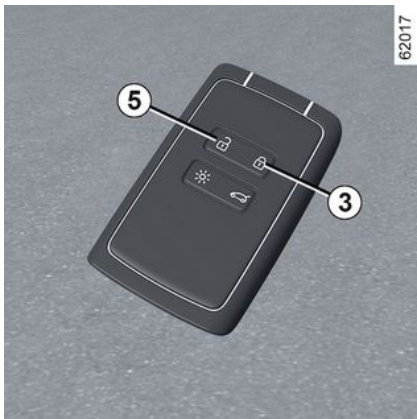

#### Odblokowanie zamków za pomocą karty

Nacisnąć przycisk **5**.

Klamki przednich drzwi się wysuwają i kierunkowskazy **migają jeden raz**, aby zasygnalizować odblokowanie drzwi.



Przy pracującym silniku przyciski karty są nieaktywne.

#### Blokowanie za pomocą karty

Zamknąć drzwi i pokrywę bagażnika, nacisnąć przycisk **3**: nastąpi zablokowanie zamków.

Klamki przednich drzwi się składają i kierunkowskazy **migają dwa razy**, aby zasygnalizować zablokowanie drzwi; w niektórych pojazdach lusterka zewnętrzne składają się automatycznie.

W zależności od pojazdu dwukrotne naciśnięcie przycisku **3** blokuje pojazd. Naciśnięcie i przytrzymanie przycisku **3** powoduje zamknięcie przednich i tylnych szyb.

#### Cecha szczególna:

- maksymalna odległość, przy której możliwe jest zablokowanie zamków pojazdu zależy od uwarunkowań zewnętrznych;
- jeżeli drzwi lub pokrywa bagażnika są otwarte lub nieprawidłowo zamknięte, pojazd nie zostanie zablokowany. W takim przypadku rozlega się sygnał dźwiękowy, ale światła awaryjne (kierunkowskazy) nie migają.



**Gdy silnik jest uruchomiony**, jeżeli po otwarciu lub zamknięciu drzwi karta znajduje się poza strefą **2**, komunikat "Karta niewykryta" informuje o tym, że karta nie znajduje się już w pojeździe. Pozwala to uniknąć na przykład takiej sytuacji, w której karta pozostałaby u pasażera po opuszczeniu przez niego samochodu.

Sygnal ostrzegawczy znika, gdy tylko karta zostaje ponownie wykryta.

## KARTA

### Blokowanie/odblokowywanie samego bagażnika

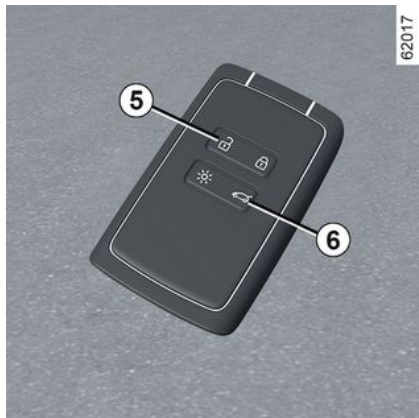

Nacisnąć przycisk **6**, aby zablokować/odblokować tylko zamek bagażnika.



### Odpowiedzialność kierowcy podczas parkowania lub zatrzymywania pojazdu

Nigdy nie należy opuszczać pojazdu, pozostawiając w kabinie, nawet na bardzo krótki czas, dziecko, niesamodzielną osobę dorosłą lub zwierzę.

Mogłyby one narazić na niebezpieczeństwo siebie lub inne osoby włączając silnik, uruchamiając takie elementy wyposażenia, jak na przykład podnośniki szyb lub zablokować zamki drzwi...

Ponadto, należy pamiętać, że w przypadku upalnych i/lub bardzo słonecznych dni, temperatura w kabinie wzrasta bardzo szybko.

**RYZIKO ŚMIERCI LUB POWAŻNYCH OBRAŹEŃ.**

### Odblokowywanie przewodu ładowania

Nacisnąć przycisk **5**, aby odblokować przewód ładowania pojazdu.

### Karta: zabezpieczenie przeciwwłamaniowe

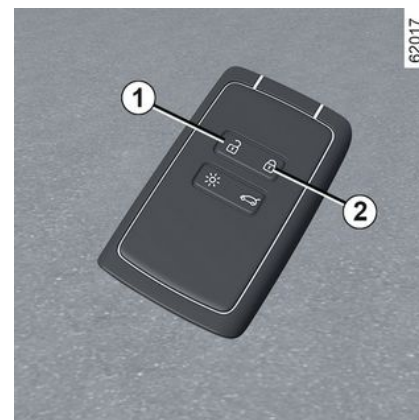

W przypadku, gdy pojazd posiada takie wyposażenie, pozwala ono na zablokowanie elementów otwieranych nadwozia oraz na uniemożliwienie otwarcia drzwi za pomocą klamek wewnętrznych (przypadek stłuczenia szyby w celu otwarcia drzwi od wewnątrz).



Nigdy nie należy korzystać z funkcji zabezpieczenia antywłamaniowego drzwi, jeżeli wewnątrz samochodu pozostała jakaś osoba.

## KARTA

### Włączanie antywłamaniowego zabezpieczenia zamków

Naciśnij przycisk **2** dwa razy szybko po sobie.

Kierunkowskazy **migają wolno dwa razy i szybko trzy razy**, aby zasygnalizować zablokowanie.

W zależności od pojazdu, lusterka zewnętrzne składają się automatycznie w momencie blokowania pojazdu → 157.

### Aby wyłączyć zabezpieczenie antywłamaniowe drzwi

Naciśnij przycisk **1**.

Odblokowanie zamków drzwi zostaje zasygnalizowane **jednokrotnym miganiem** świateł awaryjnych.

### Karta typu "wolne ręce": bateria

#### Wymiana baterii

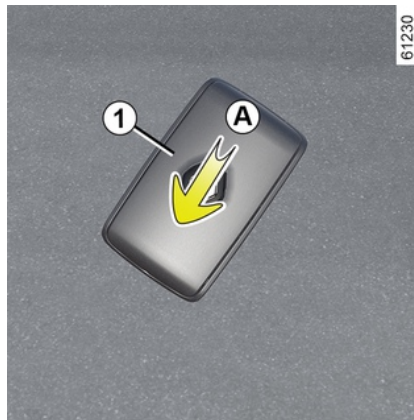

Gdy na tablicy wskaźników pojawi się komunikat "Bateria karty do wymiany", należy wymienić baterię w karcie:

- przesunąć tylną obudowę **1** w dół, dociskając strefę **A**;
- wymontować pokrywę baterii **2**;
- wyjąć baterię, naciskając ją z jednej strony i podnosząc z drugiej;
- wymienić baterię zgodnie z kierunkiem i szablonem widocznym po wewnętrznej stronie osłony.



Aby zmontować element, wykonaj procedurę demontażu w odwrotnej kolejności, następnie stań w pobliżu pojazdu i naciśnij czterokrotnie jeden z przycisków karty: po kolejnym uruchomieniu silnika komunikat zniknie.

Upewnij się, że osłona została prawidłowo przypięta.

**Uwaga:** podczas wymiany baterii nie należy dotykać układu elektronicznego ani styków znajdujących się na karcie.



## KARTA

 Baterie są dostępne u Autoryzowanego Partnera marki, ich trwałość wynosi około dwóch lat. Należy sprawdzić, czy na baterii nie ma śladów tuszu: ryzyko wystąpienia nieprawidłowego styku elektrycznego.

 W razie konieczności wymiany należy użyć baterii tego samego typu lub odpowiednika (należy się skonsultować z ASO).

 Podczas wymiany:  
– upewnij się, że baterie są prawidłowo włożone.

### Ryzyko wybuchu.

– jeżeli kłapka nie zamyka się prawidłowo, nie używaj karty i przechowuj ją poza zasięgiem dzieci.

### Nieprawidłowości w działaniu

Jeżeli bateria jest zbyt słaba, aby zapewnić prawidłowe działanie, nadal będzie można uruchomić i zablokować/odblokować pojazd ➔ 69.

26913



 Nie wyrzucaj zużytych baterii do kosza na śmieci. Zanieś je do autoryzowanego dealera lub skontaktuj się z urzędem gminy, aby uzyskać informacje na temat odpowiednich punktów zbiórki odpadów.



### Środki ostrożności dotyczące baterii:

– przechowywać (nowe lub używane) baterie poza zasięgiem dzieci;

– nie połykaj baterii;

**Ryzyko poparzenia chemicznego, które może doprowadzić do śmierci.**

– W przypadku połknięcia lub włożenia w jakąkolwiek część ciała, należy jak najszybciej skonsultować się z lekarzem.

# DIGITAL KEY

## Informacje ogólne

2

W zależności od kraju i subskrypcji możesz zainstalować digital key do swojego pojazdu na smartfonie.

Digital key umożliwia blokowanie/odblokowywanie i uruchamianie pojazdu za pomocą smartfona. W ten sposób Twój smartfon zastępuje Twoją kartę.

Instalacja, administracja i przekazywanie cyfrowych kluczyków odbywa się za pomocą aplikacji producenta.

Po zainstalowaniu aplikacji producenta na smartfonie i aktywowaniu subskrypcji należy aktywować klucz cyfrowy z poziomu aplikacji producenta.

 Jeżeli musisz powierzyć swój pojazd komuś innemu, upewnij się, że masz przy sobie kartę pojazdu, aby zagwarantować dostęp do pojazdu (np. w ramach interwencji w pojeździe, wizyty w ASO lub spotkania wykwalifikowanym specjalistą itp.).

### **Bezpieczny dostęp do digital key w smartfonie**

Obowiązkiem właściciela digital key i wyznaczonych użytkowników jest ochrona i zabezpieczenie dostępu do digital key w smartfonie.

Upewnij się, że zainstalowałeś niezbędne narzędzia bezpieczeństwa i ochrony na smartfonie (takie jak zabezpieczenie ekranu hasłem).

## Warunki działania

Aktywuj Bluetooth® na smartfonie, następnie otwórz aplikację producenta, aby uzyskać dostęp do różnych funkcji przycisków cyfrowych.

**Uwaga:** smartfon musi być wystarczająco naładowany, aby można było korzystać z kluczyka cyfrowego. W przypadku niskiego poziomu naładowania na tablicy wskaźników pojawia się komunikat "Rożładowana bateria smartfona".

 Zasięg roboczy kluczyka cyfrowego będzie zależał od połączenia Bluetooth® Twojego smartfona.

## Użyczenie digital key

W aplikacji producenta utworzyć menu "Share Virtual Key" i uzupełnić informacje dotyczące okazjonalnego użytkownika. Po zatwierdzeniu do użytkownika zostanie wysłany e-mail.

 W przypadku wypożyczenia właściciel kluczyka cyfrowego digital key jest odpowiedzialny za wyznaczenie zaufanej osoby jako użytkownika pojazdu.

Aby uniknąć błędów w przesyłaniu kluczyka cyfrowego digital key do okazjonalnego użytkownika (na przykład: brak dostępu do sieci Wi-Fi lub komórkowej itp.), należy przewidzieć procedurę wypożyczenia.

W tym celu:

– okazjonalny użytkownik musi wcześniej pobrać i zainstalować aplikację producenta.

## DIGITAL KEY

- przez cały czas trwania procedury Twój smartfon i smartfon okazjonalnego użytkownika muszą być połączone z Internetem (poprzez sieć Wi-Fi lub komórkową);
- po zakończeniu procedury trzeba aktywować okazjonalny kluczyk cyfrowy digital key użytkownika.

### Unieważnianie klucza cyfrowego

Użytkownik może samodzielnie unieważnić klucz cyfrowy. Po unieważnieniu klucza cyfrowego użytkownik może aktywować nowy klucz.

Więcej informacji znajduje się w aplikacji producenta.

### Włączanie/wyłączanie ekranu multimedialnego

Istnieje możliwość dezaktywacji i ponownej aktywacji funkcji "Digital key", aby pojazd nie komunikował się z żadnym digital key. Zapoznaj się z instrukcją obsługi systemu multimedialnego.

**Uwaga:** wyłączenie funkcji nie spowoduje usunięcia istniejących cyfrowych kluczyków digital key. Wyłącza jedynie możliwość komunikowania się pojazdu z nimi.

### Blokowanie/odblokowywanie drzwi i bagażnika, aktywacja

### zabezpieczenia antywłamaniowego, zdalnego oświetlenia

Przy pierwszym odblokowaniu lub uruchomieniu pojazdu za pomocą nowego klucza cyfrowego lub nowego smartfona identyfikacja klucza cyfrowego zainstalowanego w smartfonie zajmie kilka sekund.

Na smartfonie z włączoną funkcją Bluetooth® otwórz aplikację producenta i odkryj różne funkcje dostępne dla Twojego digital key. Są takie same, jak funkcje dostępne na karcie.

### Funkcje specjalne związane z odblokowaniem elementów otwierających

W pewnych okolicznościach (np. po ośmiu dniach nieużywania pojazdu) nie jest możliwe odblokowanie pojazdu za pomocą kluczyka cyfrowego: naciśnij przycisk otwierania bagażnika, a następnie odblokuj pojazd za pomocą kluczyka cyfrowego.

Te funkcje to:

- blokowanie/odblokowywanie wszystkich elementów otwierających: patrz "Karta typu wolne ręce: użytkowanie" → 55;
- blokowanie/odblokowywanie bagażnika (w zależności od pojazdu): patrz "Karta typu wolne ręce: użytkowanie" → 55;
- zabezpieczenie antywłamaniowe (w zależności od pojazdu): patrz "Karta

typu wolne ręce: zabezpieczenie antywłamaniowe" → 61;

- oświetlenie zdalne: patrz informacje w części "Funkcja zdalnego oświetlenia" → 55;
- zdalny dźwięk klaksonu (pozwala zidentyfikować pojazd z daleka lub po zaparkowaniu np. na zatłoczonym parkingu);
- uruchamianie/wyłączanie silnika: patrz "Uruchamianie, wyłączanie silnika" → 178.

### Uruchamianie/wyłączanie silnika

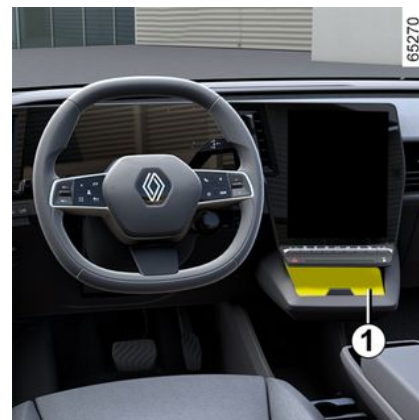

Przy pierwszym użyciu i za każdym razem, gdy używany jest nowy smartfon,

## DIGITAL KEY

konieczna jest synchronizacja digital key z pojazdem.

W tym celu aktywuj w smartfonie Bluetooth®, a następnie postępuj zgodnie z procedurą w aplikacji producenta.

Podczas kalibracji smartfon musi znajdować się w dedykowanej strefie **1**.

Aby uruchomić/zatrzymać silnik, system sprawdza, czy smartfon znajduje się w dedykowanej strefie **1** przed zezwoleniem na uruchomienie silnika.

Aby uzyskać więcej informacji, patrz akapit "Włączanie i wyłączenie silnika" → 178.

Smartfon musi pozostać w pojeździe przez cały czas jazdy.

### Uwaga:

Jeżeli wypożyczony jest klucz cyfrowy, możesz go usunąć, wykonując procedurę odwołania za pomocą smartfona, gdy jest on umieszczony w dedykowanej strefie **1**.

W przeciwnym razie żądanie usunięcia pozostaje oczekujące i jest potwierdzane dopiero po uruchomieniu silnika przy użyciu innego kluczyka cyfrowego digital key lub karty.

**i** Niezbędne jest umieszczenie smartfona w dedykowanej strefie w celu włączenia i wyłączenia silnika oraz podczas synchronizacji.



Jeżeli przy wyłączeniu silnika smartfon znajduje się poza kabiną, na tablicy wskaźników pojawia się komunikat: należy nacisnąć przycisk włączania/wyłączenia silnika **2** i przytrzymać go przez ponad dwie sekundy.

Jeżeli smartfon nie znajduje się już w kabinie, należy upewnić się, że można go odzyskać przed naciśnięciem i przytrzymaniem przycisku. Bez smart-

fona lub karty nie będzie można ponownie uruchomić pojazdu.

## Cechy szczególne kluczyka cyfrowego

– Aby cyfrowy kluczyk pozostał aktywny, smartfon musi być łączony z Internetem (przez sieć WIFI lub sieć komórkową) co najmniej raz na 48 godzin. W przeciwnym razie podłącz smartfon do Internetu na kilka minut, aby można było ponownie aktywować klucz cyfrowy.

– Jeżeli karta pozostała w pojeździe, a drzwi zostały zablokowane kluczem cyfrowym, wszystkie funkcje karty zostaną zablokowane. Funkcje karty pozostaną nieaktywne do momentu ponownego uruchomienia silnika.

W takim przypadku do uruchomienia silnika konieczne będzie użycie klucza cyfrowego lub karty innej niż pozostawiona w pojeździe.

**i** Podczas uruchamiania lub wyłączenia silnika smartfon powinien być zawsze wystarczająco naładowany, aby móc korzystać z klucza cyfrowego.

# DRZWI I ELEMENTY OTWIERANE NADWOZIA

## Otwieranie i zamykanie drzwi

### Otwieranie z zewnątrz

#### Przednie drzwi

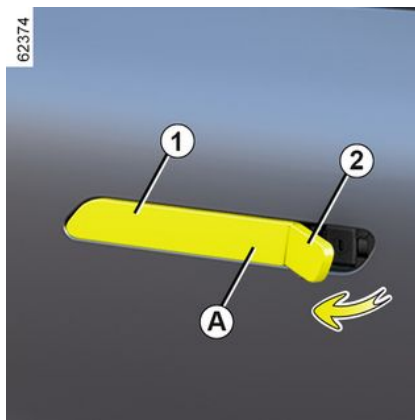
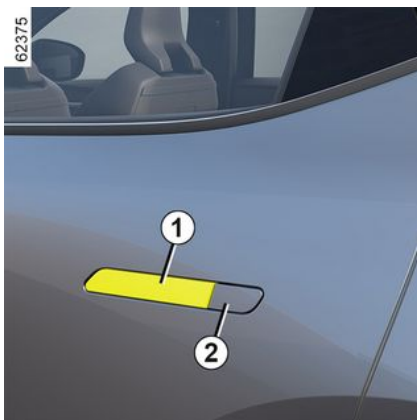

Przednie drzwi są wyposażone w klamki, które rozkładają się i chowają automatycznie w zależności od statusu pojazdu:

- w momencie odblokowywania pojazdu klamki rozkładają się, aby umożliwić dostęp do pojazdu;
- w momencie blokowania pojazdu klamki się składają;
- po przekroczeniu prędkości 5 km/h klamki się składają;
- podczas cofania klamki się składają.

Po rozłożeniu klamki składają się automatycznie po upływie ok. trzech minut, jeżeli nie zostanie wykonana żadna czynność związana z elementami otwieranymi nadwozia.

Klamkę można rozłożyć ręcznie lub elektrycznie; w tym celu należy przesunąć osłonę zamka **2** i chwycić za koniec **A** klamki **1** palcem.

#### Drzwi tylne

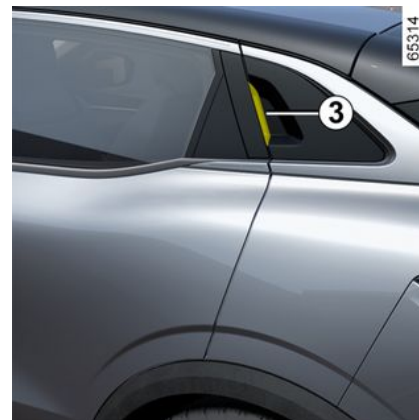

Przy odblokowanych drzwiach należy wsunąć rękę w klamkę **3** i pociągnąć do siebie.



Ze względów bezpieczeństwa, czynności otwierania/zamykania należy wykonywać wyłącznie podczas postoju.

2

## DRZWI I ELEMENTY OTWIERANE NADWOZIA

### Otwieranie od wewnątrz



Pociągnąć za klamkę **4**.

Przednie zewnętrzne klamki można rozłożyć od wewnętrznej strony pojazdu:

- poprzez otwarcie drzwi;
- poprzez jednokrotne naciśnięcie przycisku centralnego zamka, gdy pojazd jest zablokowany lub dwukrotne naciśnięcie tego przycisku, gdy pojazd jest odblokowany.

Podczas jazdy klamki składają się automatycznie:

- gdy pojazd przekroczy prędkość około 5 km/h;
- podczas cofania.

### Sygnał dźwiękowy informujący o pozostawieniu zapalonych świateł

Sygnał dźwiękowy emitowany w momencie otwarcia drzwi kierowcy sygnalizuje pozostawienie włączonych świateł.

### Alarm sygnalizujący otwarcie drzwi lub pokrywy bagażnika

Gdy pojazd stoi, na tablicy wskaźników pojawia się lampka ostrzegawcza



i jednocześnie zapala się lampka ostrzegawcza sygnalizująca, które z elementów otwieranych (drzwi, pokrywa bagażnika) są otwarte lub nieprawidłowo zamknięte.

Gdy pojazd osiągnie prędkość około 20 km/h, lampka ostrzegawcza sygnalizuje, że bagażnik lub drzwi są otwarte lub niedokładnie zamknięte. Jednocześnie pojawia się komunikat "Otwarta pokrywa bagażnika" lub "Otwarte drzwi" oraz rozlega się sygnał dźwiękowy, który trwa około 40 sekund lub do momentu zamknięcia drzwi/pokrywy bagażnika.

### Cecha szczególna

Po wyłączeniu silnika, światła i akcesoria (radio, itd.) będą nadal działać, do momentu otwarcia drzwi kierowcy.

### W celu zapewnienia bezpieczeństwa dzieciom



Chcąc uniemożliwić otwarcie tylnych drzwi od wewnątrz, należy opuścić dźwignię **8** i sprawdzić od środka, czy drzwi są prawidłowo zablokowane.

## DRZWI I ELEMENTY OTWIERANE NADWOZIA



### Odpowiedzialność kierowcy podczas parkowania lub zatrzymywania pojazdu

Nigdy nie należy opuszczać pojazdu, pozostawiając w kabinie, nawet na bardzo krótki czas, dziecko, niesamodzielną osobę dorosłą lub zwierzę.

Mogłyby one narazić na niebezpieczeństwo siebie lub inne osoby włączając silnik, uruchamiając takie elementy wyposażenia, jak na przykład podnośniki szyb lub zablokować zamki drzwi.

Ponadto, należy pamiętać, że w przypadku upalnych i/lub bardzo słonecznych dni, temperatura w kabinie wzrasta bardzo szybko.

**RZYKO ŚMIERCI LUB POWAŻNYCH OBRAŻEŃ.**

### Blokowanie i odblokowanie elementów otwieranych i drzwi

Jeżeli karta nie działa:

W niektórych przypadkach karta może nie działać:

- gdy bateria karty RENAULT jest zużyta, akumulator jest rozładowany, itd.;
- zakłócenia spowodowane przez urządzenia elektroniczne znajdujące się w pobliżu nadajnika (np. telefon komórkowy);
- pojazd znajduje się w strefie o silnym promieniowaniu elektromagnetycznym;
- Pojazd zablokowany digital key → 64.

Można wtedy:

- użyć kluczyka wbudowanego w kartę;
- zablokować ręcznie zamki wszystkich drzwi;
- Używanie wewnętrznego przycisku blokowania/odblokowania zamków;
- do użycia digital key → 64, w zależności od pojazdu.

### Kluczyk wbudowany w kartę

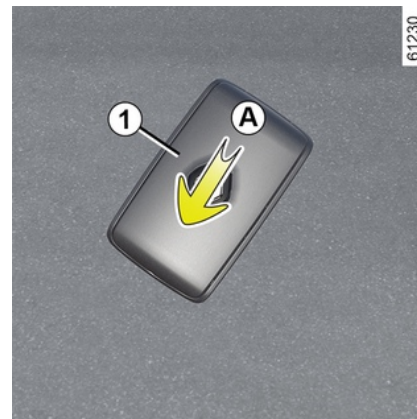

Wbudowany kluczyk 2 służy do blokowania lub odblokowania przednich lewych drzwi, gdy karta nie może zadziałać.

2

## DRZWI I ELEMENTY OTWIERANE NADWOZIA

### Dostęp za pomocą klucza 2



Przesunąć tylną obudowę **1** w dół, dociskając strefę **A**.

### Używanie kluczyka wbudowanego w kartę

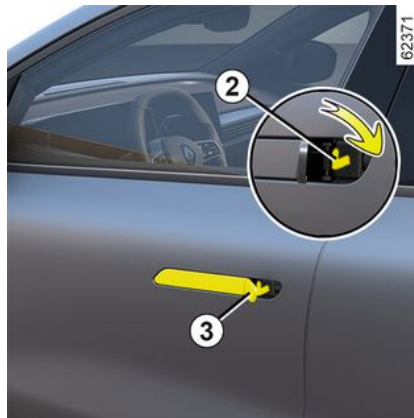

Przesuń pokrywę zamka **3**, naciskając lewą część, włóż kluczyk **2** do zamka i zablokuj lub odblokuj drzwi kierowcy.

### Ręczne blokowanie zamków drzwi



Gdy drzwi są otwarte, przekręcić śrubę **4** (za pomocą końcówki kluczyka) i zamknąć drzwi.

Drzwi są odciążone i zablokowane od zewnątrz.

Otwarcie drzwi będzie możliwe tylko od wewnątrz lub przy pomocy kluczyka zapasowego w przypadku przednich lewych drzwi.



## DRZWI I ELEMENTY OTWIERANE NADWOZIA

Sterowanie blokowaniem/odblokowaniem zamków drzwi od wewnątrz



Przełącznik **5** jednocześnie steruje drzwiami i klapą bagażnika.

Jeżeli jedno z elementów otwieranych nadwozia (drzwi lub pokrywa bagażnika) są otwarte lub niedomknięte, następuje szybkie zablokowanie-odblokowanie zamków.

W przypadku przewożenia przedmiotów z otwartym bagażnikiem można zablokować zamki drzwi: **po wyłączeniu zapłonu** nacisnąć i przytrzymać przez ponad pięć sekund przełącznik **5** w celu zablokowania pozostałych elementów otwieranych.

Lampka kontrolna sygnalizująca otwarcie drzwi i pokrywy bagażnika

**Przy włączonym zapłonie** lampka kontrolna przełącznika **5** sygnalizuje status zablokowania elementów otwieranych:

- gdy lampka ostrzegawcza świeci, zamki drzwi i pokrywy bagażnika są zablokowane;
- wyłączona lampka kontrolna wskazuje, że elementy otwierane nadwozia są odblokowane.

**Jeśli zapłon jest wyłączony**, po zamknięciu drzwi lampka ostrzegawcza świeci przez pewien czas, następnie gaśnie.



Po zablokowaniu/odblokowaniu zamków pojazdu za pomocą przycisków karty funkcja blokowania i odblokowania zamków w trybie "wolne ręce" jest wyłączona. Aby przywrócić tryb "wolne ręce", ponownie uruchomić pojazd.

Zablokowanie zamków drzwi bez użycia karty

Na przykład w przypadku rozładowanej baterii, chwilowego braku działania karty itd.

**Przy wyłączonym zapłonie i otwartych drzwiach lub pokrywie bagażnika** nacisnąć i przytrzymać przełącznik **5**.

Po zamknięciu drzwi wszystkie elementy otwierane nadwozia zostaną zablokowane.

**Uwaga:** pojazd można odblokować od zewnątrz wyłącznie za pomocą karty znajdującej się w zasięgu pojazdu lub za pomocą kluczyka wbudowanego w kartę.



Nigdy nie należy opuszczać pojazdu, pozostawiając kartę wewnątrz.



**Odpowiedzialność kierowcy**

W przypadku jazdy z zablokowanymi zamkami drzwi, należy pamiętać, że może to utrudnić ratownikom dostęp do kabiny w razie wypadku.

## DRZWI I ELEMENTY OTWIERANE NADWOZIA

### Automatyczne blokowanie zamków podczas jazdy

2

#### Zasada działania



Po ruszeniu system automatycznie zablokuje zamki drzwi, gdy pojazd osiągnie prędkość około 10 km/h.

Odblokowanie następuje:

- przez naciśnięcie przełącznika **1** odblokowania zamków drzwi;
- na postoju, przez otwarcie od środka jednych przednich drzwi.

**Uwaga:** w przypadku otwarcia lub zamknięcia drzwi zostaną one automatycznie zablokowane, gdy pojazd osiągnie prędkość około 10 km/h.

### Włączanie/wyłączanie funkcji

**Aktywacja:** gdy pojazd stoi z pracującym silnikiem, nacisnąć przycisk **1** i przytrzymać go przez co najmniej pięć sekund, aby rozległ się sygnał dźwiękowy.

**Wyłączanie:** gdy pojazd stoi z pracującym silnikiem, nacisnąć przycisk **1** i przytrzymać go co najmniej przez pięć sekund, aby rozległy się dwa sygnały dźwiękowe.

Funkcję można również włączyć i wyłączyć z poziomu ekranu multimedialnych ➔ **147** (w zależności od pojazdu).

### Nieprawidłowości w działaniu

W razie stwierdzenia nieprawidłowości w działaniu (funkcja centralnego blokowania nie działa, lampka w przełączniku **1** nie zapala się przy próbie zablokowania zamków drzwi i pokrywy bagażnika itp.) należy sprawdzić, czy funkcja centralnego blokowania nie została przez pomyłkę wyłączona oraz czy wszystkie elementy otwierane zostały prawidłowo zamknięte. Jeżeli są prawidłowo zamknięte, należy udać się do Autoryzowanego Partnera marki.



### Odpowiedzialność kierowcy

W przypadku jazdy z zablokowanymi zamkami drzwi, należy pamiętać, że może to utrudnić ratownikom dostęp do kabiny w razie wypadku.

## BAGAŻNIK

### Otwieranie

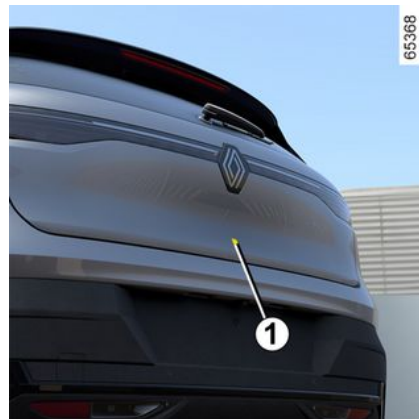

Naciśnij przycisk **1** i podnieś pokrywę bagażnika.

## DRZWI I ELEMENTY OTWIERANE NADWOZIA

### Zamykanie

Opuścić pokrywę bagażnika, zależnie od wersji pojazdu, trzymając początkowo za wewnętrzny uchwyt.



**Nigdy nie używaj siłowników do zamykania tylnej klapy.**

### Otwieranie ręczne od wewnątrz



W przypadku braku możliwości odblokowania bagażnika można go otworzyć ręcznie od wewnątrz:

– uzyskaj dostęp do bagażnika poprzez złożenie oparcia lub oparcie tylnej kanapy;

– wsuń płaski śrubokręt lub podobny przedmiot w dźwignię awaryjnego otwierania **2** i przesuwaj w lewo, jak pokazano na rysunku;  
– następnie pchnąć pokrywę bagażnika, aby go otworzyć.



Na pokrywie bagażnika nie wolno montować żadnych bagażników (do przewozu rowerów, kufrow itp.). Aby zamontować bagażnik, skontaktować się z autoryzowanym dealerem.

### Schówek na przewody do ładowania

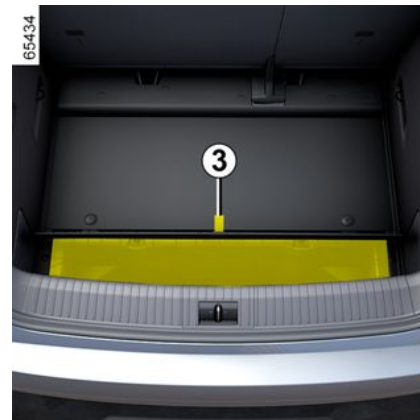

Schówek służy do przechowywania przewodów do ładowania. Maksymalne dopuszczalne obciążenie schowka wynosi 10 kg.

Aby uzyskać do niego dostęp, otwórz bagażnik, następnie podnieś wykładzinę bagażnika za pomocą uchwyty **3**.

2

## DRZWI I ELEMENTY OTWIERANE NADWOZIA

2



W przypadku stwierdzenia obecności wody, śladów korozji lub ciał obcych w złączu przewodu do ładowania lub gnieździe do ładowania pojazdu nie wolno ładować samochodu.

### Ryzyko pożaru.

Dbaj o przewód do ładowania: nie zgniataj go, nie zanurzaj w wodzie, nie rozciągaj ani nie uderzaj go.

Regularnie sprawdzaj i czyść schowek do przechowywania.

### Tylna półka



Aby wymontować element:

- opuść zagłówki tylnych foteli;
- odepnij dwie linki mocujące **4**;
- podnieś półkę **5**, aby ją odpiąć;



Maksymalne obciążenie tylnej półki: 2 kg (przy równomiernie rozłożonym ładunku).

- dociśnij półkę **5** do środka i ją obróć;
- pociągnąć półkę do siebie.

W celu założenia pokrywy postępować w odwrotnej kolejności.



Na tylnej półce nie należy umieszczać żadnych przedmiotów, a zwłaszcza ciężkich lub twardych.

W razie gwałtownego hamowania lub wypadku mogłyby one stanowić zagrożenie dla osób podróżujących pojazdem.

## ROZPOZNAWANIE TWARZY



Po zapisaniu profilu przy użyciu systemu multimedialnego, przy wsiadaniu do pojazdu można za pomocą kamery **A** przywoływać ustawienia użytkownika (miejsca kierowcy itp.).

Więcej informacji na temat zapisywania profilu za pomocą funkcji rozpoznawania twarzy można znaleźć w multimedialnej instrukcji obsługi.

System włącza się po zamknięciu drzwi kierowcy. Gdy tylko wykryje zarejestrowany profil powiązany z rozpoznawaniem twarzy, system multimedialny zasugeruje bezpośrednie użycie tego profilu. Na ekranie systemu multimedialnego jest wyświetlana prośba o wprowadzenie kodu odblokowującego, o ile został on wcześniej skonfigurowa-

ny podczas tworzenia profilu. W takim przypadku wprowadź swój kod.

Zostaną wówczas aktywowane zapisane ustawienia (miejsce kierowcy, podłączony telefon, kalendarz itp.).

Jeżeli podczas rozpoznawania zdjęcie twarzy nie zostanie zidentyfikowane przez kamerę, system zasugeruje ostatnio używany profil.

**Uwaga:** należy pilnować, aby kamera nie była zanieczyszczona (brud, błoto itd.).



Podczas przywoływania pozycji (zapamiętywania, zmiany profilu) należy upewnić się, że nikt nie znajduje się w pobliżu ruchomych części (zwłaszcza na tylnych siedzeniach).  
Ze względów bezpieczeństwa, ustawienia te należy wykonywać na postoju.

# MIEJSCA PRZEDNIE

## Zagłówki przednie

### 2 Zdejmowanie zagłówka

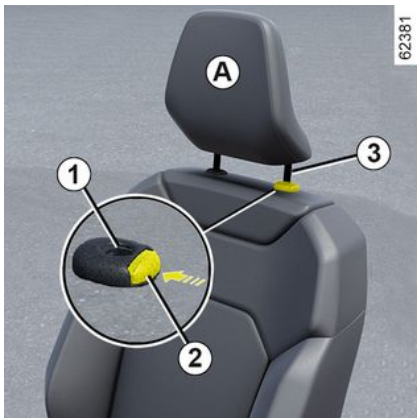

Pociągnąć zagłówek w górę do żądanej wysokości. Sprawdzić prawidłowe zablokowanie.

### Opuszczanie zagłówka

Wcisnąć przycisk 2 i przytrzymując go, opuścić zagłówek do wybranej wysokości. Sprawdzić prawidłowe zablokowanie.

### Zdejmowanie zagłówka

Ustaw zagłówek w najwyższym położeniu (w razie potrzeby odchył oparcie

do tyłu). Wcisnąć przycisk 2 i podnieść zagłówek w celu wyjęcia go.

### Montaż zagłówka

Należy dbać o czystość trzpieni zagłówka 3.

Wprowadzić trzpień zagłówka w prowadnicę 1 (odchylić oparcie do tyłu w razie potrzeby). Opuścić zagłówek do oporu, następnie nacisnąć przycisk 2, aby wyregulować do żądanej wysokości. Sprawdzić, czy wszystkie trzpienie 3 są zablokowane w oparciu fotela.

61287

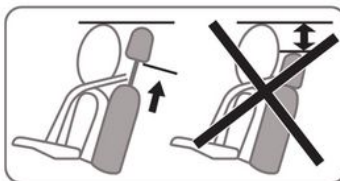

Zagłówki są elementami wyposażenia wpływającymi na bezpieczeństwo jazdy; powinny zawsze być prawidłowo zamontowane i ustawione w oparciach foteli: górna część zagłówka musi znajdować się jak najbliżej czubka głowy. Odległość między głową a powierzchnią A powinna być jak najmniejsza.

## MIEJSCA PRZEDNIE

### Miejsca przednie

#### Przednie fotele regulowane ręcznie

##### Przesuwanie fotela do przodu i do tyłu



Podnieść dźwignię **1**, aby ją odblokować. Po przesunięciu fotela do wybranego położenia, puść dźwignię i upewnij się, czy fotel został zablokowany.

#### Regulacja kształtu oparcia fotela kierowcy na wysokości lędźwi

(zależnie od wersji pojazdu)

Przesunąć przełącznik **2** w przód lub w tył, aby ustawić podparcie odcinka lędźwiowego fotela.

#### Aby podnieść lub opuścić siedzenie

Zmieniać położenie dźwigni **3** w górę lub w dół tyle razy ile jest to konieczne.

#### Pochylenie oparcia

Podnieść dźwignię **4** oporu i odchylić oparcie fotela do pożądanej pozycji. Po przesunięciu fotela do wybranego położenia, puść dźwignię i upewnij się, czy fotel został zablokowany.



Po dokonaniu regulacji upewnij się, że oparcia foteli są prawidłowo zablokowane.



Ze względów bezpieczeństwa, ustawienia należy zmieniać na postoju.

Radzimy nie odchyłać nadmiernie oparcia fotela do tyłu, ponieważ może to zmniejszyć skuteczność działania pasów bezpieczeństwa. Żaden przedmiot nie może znajdować się na podłodze (przed fotelem kierowcy): w przypadku gwałtownego hamowania przedmiot może się przesunąć w kierunku pedałów i uniemożliwić ich użycie.

## MIEJSCA PRZEDNIE

### Ogrzewane fotele



W zależności od pojazdu, przy włączonym zapłonie, podgrzewane fotele można aktywować za pomocą ekranu multimedialnego **5**:

- naciśnięcie ikony  danego fotele po raz pierwszy powoduje włączenie maksymalnej mocy podgrzewania. Świecą się trzy lampki ostrzegawcze z przelącznikami;
- drugie naciśnięcie powoduje zmniejszenie mocy podgrzewania do średniego poziomu. Świecą się dwie zintegrowane lampki ostrzegawcze;



- trzecie naciśnięcie powoduje zmniejszenie mocy podgrzewania do minimum. Jedna zintegrowana lampka ostrzegawcza jest podświetlona;
- czwarte naciśnięcie wyłącza funkcję podgrzewania.

Aby uniknąć niepotrzebnego zużycia energii, podgrzewany fotel pasażera można wyłączyć automatycznie w przypadku nieobecności pasażera.

### Funkcja "Ulubione"

W zależności od pojazdu, naciskając przycisk na kierownicy **6** można aktywować podgrzewane fotele zgodnie z zapisanymi ustawieniami użytkownika.

Więcej informacji na temat programowania tej funkcji znajduje się w instrukcji systemu multimedialnego.

### Przednie fotele sterowane elektrycznie



Użyć przełącznika **1**, aby uzyskać dostęp do menu "Siedzenia" na ekranie systemu multimedialnego.

### Regulacja oparcia

**Aby odchylić oparcie**, należy przesunąć górną część przełącznika **2** do przodu lub do tyłu.



## MIEJSCA PRZEDNIE

### Regulacja kształtu oparcia fotela kierowcy na wysokości lędźwi

Przesuwać przełącznik **3** do przodu, do tyłu, w górę lub w dół.

### Regulacja siedzenia



### Przesuwanie fotela do przodu i do tyłu

Przesunąć przełącznik **4** do przodu lub do tyłu.

### Aby podnieść lub opuścić siedzenie

Przesunąć tylną część przycisku **4** w górę lub w dół.



Ze względów bezpieczeństwa, ustawienia należy zmieniać na postoju.

Radzimy nie odchyłać nadmiernie oparcia fotela do tyłu, ponieważ może to zmniejszyć skuteczność działania pasów bezpieczeństwa. Żaden przedmiot nie może znajdować się na podłodze (przed fotelem kierowcy): w przypadku gwałtownego hamowania przedmiot może się przesunąć w kierunku pedałów i uniemożliwić ich użycie.

### Ogrzewane fotele



W zależności od pojazdu, przy włączonym zapłonie, podgrzewane fotele można aktywować za pomocą ekranu multimedialnego **5**:

- naciśnięcie ikony  danego fotela po raz pierwszy powoduje włączenie maksymalnej mocy podgrzewania. Świecą się trzy lampki ostrzegawcze zintegrowane z przełącznikami;
- drugie naciśnięcie powoduje zmniejszenie mocy podgrzewania do średniego poziomu. Świecą się dwie zintegrowane lampki ostrzegawcze;

## MIEJSCA PRZEDNIE

2



– trzecie naciśnięcie powoduje zmniejszenie mocy podgrzewania do minimum. Jedna zintegrowana lampka ostrzegawcza jest podświetlona;  
– czwarte naciśnięcie wyłącza funkcję podgrzewania.

Aby uniknąć niepotrzebnego zużycia energii, podgrzewany fotel pasażera można wyłączyć automatycznie w przypadku nieobecności pasażera.

### Funkcja "Ulubione"

W zależności od pojazdu, naciskając przycisk na kierownicy **6** można aktywować podgrzewane fotele zgodnie z zapisanymi ustawieniami użytkownika.

Więcej informacji na temat programowania tej funkcji znajduje się w instrukcji systemu multimedialnego.

### Funkcje



Na ekranie wielofunkcyjnym można uzyskać dostęp do wielu funkcji foteli w zależności od wersji pojazdu.

W pojazdach z takim wyposażeniem przełącznik **A** umożliwia bezpośredni dostęp do menu "Fotele" na wyświetlaczu multimedialnym.



### Funkcja "Aktywowane podparcie lędźwiowe"

(zależnie od wersji pojazdu)

Funkcję "Aktywowane podparcie lędźwiowe" można włączać w fotelu kierowcy lub, w zależności od wersji pojazdu, przednim fotelu pasażera.

Przy włączonym zapłonie, na ekranie multimedialnym wybierasz tryb "Pojazd" **1**, "Fotele", następnie "Aktywowane podparcie lędźwiowe".

Przejdź przez menu "Kierowca" lub "Pasażer", aby:

- wybrać typ sekwencji ("Niski", "Rozszerzony", "Alternatywny");
- ustawić intensywność;
- włączyć/wyłączyć fotel z masażem.

## MIEJSCA PRZEDNIE

Naciśnij i przytrzymaj przełącznik fotela **A**, w którym chcesz włączyć funkcję "Włączony masaż lędźwiowy", zgodnie ze zdefiniowanymi parametrami.

### Ustawienia

Informacje na temat dostępu do różnych ustawień znajdują się w instrukcji systemu multimedialnym.

Można włączyć lub wyłączyć następujące elementy:

- funkcja łatwego dostępu dla kierowcy i pasażera;
- informacja zwrotna o bieżącym ruchu.

**Uwaga:** jeżeli profil użytkownika to "Gość", funkcje automatycznej regulacji nie będą dostępne.

### Łatwy dostęp do siedzenia

Gdy funkcja jest wyłączona:

- siedzenie kierowcy, gdy pojazd stoi:
  - przesuwają się do tyłu, gdy drzwi są otwarte (jeżeli silnik jest wyłączony), albo gdy silnik jest wyłączony (jeżeli drzwi są otwarte);
  - przesuwają się do przodu po uruchomieniu silnika (jeżeli drzwi są zamknięte), albo gdy drzwi są zamknięte (jeżeli silnik pracuje);

– fotel pasażera przesuwa się do tyłu, gdy drzwi są otwarte, i przesuwa się do przodu, gdy drzwi są zamknięte.

Fotele przesuwają się automatycznie. Ruch możesz przerwać, naciskając jeden z przycisków regulacji fotela **3**, **4** lub **5**.



Przed zamontowaniem fotelika dziecięcego na przednim siedzeniu pasażera lub na tylnych siedzeniach wyłącz funkcję "Łatwy dostęp do siedzenia".

### Ryzyko obrażeń

## Położenie



61943

2

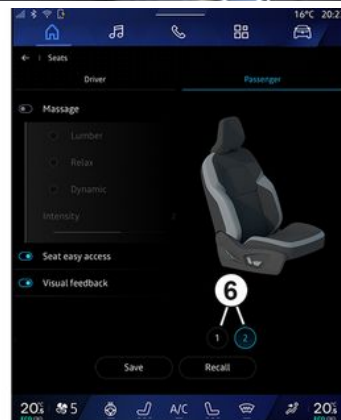

62479

Istnieje możliwość zapisania ustawień fotela kierowcy i/lub pasażera.

## MIEJSCA PRZEDNIE

Pamięć ustawień miejsca kierowcy umożliwia zapamiętanie ustawienia siedziska i oparcia fotela oraz zewnętrznych lusterek wstecznych.

Korzystając z systemu multimediiów, możesz zapisywać i przywracać ustawienia miejsca kierowcy, naciskając przyciski **3**, **4** i **5** (➔ **78**).

- Poprzez zmianę profilu użytkownika;
- poprzez naciśnięcie przycisku "Przywróć" (fotel kierowcy);
- poprzez naciśnięcie przycisków **6** dla fotela pasażera.

### Zapamiętywanie ustawienia fotela kierowcy

- Ustaw fotel kierowcy za pomocą przycisków **3**, **4** i **5** ➔ **78**;
- wyreguluj zewnętrzne lusterka wsteczne ➔ **157**.

Informacje na temat dostępu do zapisanej pozycji jazdy można znaleźć w instrukcji systemu multimediiów.

W pamięci zapisywane jest ustawienie zewnętrznych lusterek wstecznych do jazdy w przód i w tył oraz ustawienie fotela kierowcy.

### Przywoływanie ustawień miejsca kierowcy zapisanych w pamięci

Informacje na temat zapisywania ustawień stanowiska kierowcy znajdują się w instrukcji systemu multimediiów.

Przypomnienie o zapisanej pozycji jazdy można przerwać, naciskając jeden z przycisków regulacji fotela **3**, **4** lub **5**.

### « Pozycja Relax »

Podczas postoju, robiąc sobie przerwę, możesz przesunąć i odchylić siedzenie do pozycji relaksującej. W tym celu naciśnij "Włącz" **2**.

Ruch możesz przerwać, naciskając jeden z przycisków regulacji fotela **3**, **4** lub **5** albo naciskając przycisk "Powrót do pozycji do kierowania" na ekranie multimedialnym.

**Uwaga:** podczas ładowania pojazdu na ekranie multimedialnym jest automatycznie wyświetlany komunikat z pytaniem, czy chcesz aktywować pozycję. Podczas aktywacji możesz uzyskać dostęp do ustawień "Pozycja Relax";

Więcej informacji o "Pozycja Relax" zamieszczono w instrukcji dotyczącej multimediiów.



Przed użyciem "Pozycja Relax" lub przywołaniem pozycji do kierowania (pamięć pozycji, zmiana profilu) sprawdź, czy nikt nie znajduje się w pobliżu przesuwanych części (zwłaszcza na tylnych siedzeniach).

**Ryzyko obrażeń**

## MIEJSCE TYLNE

### Zagłówki tylne

#### Zdejmowanie zagłówka



#### Położenie użytkowe

Podnieść zagłówek do oporu tak, aby go zablokować. Sprawdzić prawidłowe zablokowanie.

#### Zdejmowanie zagłówka

Przechyl kanapę do przodu, podnieś maksymalnie zagłówek, naciśnij przycisk **1** i wymontuj zagłówek.

#### Montaż zagłówka

Przechyl kanapę do przodu, następnie wsuń pręty do otworów i wepchnij zagłówek aż do zablokowania, aby użyć go w wysokiej pozycji. Sprawdzić prawidłowe zablokowanie.

#### Pozycja składania zagłówka 2

Naciśnij przycisk **1** i całkowicie opuść zagłówek.

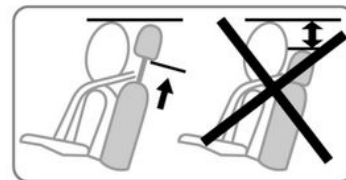

**Zagłówek całkowicie opuszczony znajduje się w pozycji złożonej:** zagłówek nie wolno składać, gdy na fotelu siedzi pasażer.



Zagłówki są elementami wyposażenia wpływającymi na bezpieczeństwo jazdy. Powinny zawsze być prawidłowo zamontowane i ustawione w oparciach foteli.

26342

2

## MIEJSCE TYLNE

### Tylna kanapa: funkcje

#### Funkcje



#### Składanie oparcia

Należy upewnić się, czy fotele przednie są wystarczająco przesunięte do przodu.

Przed złożeniem oparcia opuść zagłówek fotela do skrajnego dolnego położenia.

Przed złożeniem dowolnego tylnego skrajnego fotela **zapnij pas bezpieczeństwa** danego fotela, wykorzystując odpowiedni zamek.

Zapobiegnie to przycięciu pasa bezpieczeństwa w momencie ustawiania fotela w pionowym położeniu.

W każdym przypadku należy sprawdzić prawidłowe działanie pasów bezpieczeństwa.

Pociągnij dźwignikę **1** i opuść oparcie fotela **A**.

**Uwaga:** ze względów bezpieczeństwa oparcie fotela **A** jest wyposażone w system blokowania. Podczas obsługi możesz napotkać opór.

**Abym ponownie zamontować oparcie,** postępować w odwrotnej kolejności.

Ponownie podnieść oparcie do poziomu zapięcia blokady oparcia.

Uważaj, aby pas bezpieczeństwa nie został uwięziony między oparciem fotela a tylną półką.

Sprawdź działanie pasa bezpieczeństwa.



Przy wykonywaniu jakichkolwiek czynności przy tylnych fotelach należy sprawdzić, czy nic nie blokuje mocowań (część ciała pasażera, zwierzę, żwir, kawałki materiału, zabawki itp.).



Przy ponownym rozkładaniu oparcia, należy zwrócić uwagę, czy jest ono prawidłowo za-

blokowane.

**W przypadku używania pokrowców foteli,** należy sprawdzić, czy nie przeszkadzają one w zablokowaniu oparcia.

Należy sprawdzić prawidłowe ułożenie pasów.

Konieczne jest również ponowne ustawienie zagłówków.

# PASY BEZPIECZEŃSTWA

Chcąc zapewnić maksymalne bezpieczeństwo zaleca się korzystanie z pasów niezależnie od długości trasy. Ponadto, w poszczególnych krajach obowiązują różne uregulowania prawne określające zasady stosowania pasów, z którymi każdy użytkownik samochodu musi się zapoznać.

**Przed uruchomieniem pojazdu, należy najpierw ustawić pozycję fotela kierowcy, następnie wszyscy pasażerowie powinni wyregulować pasy bezpieczeństwa, aby uzyskać jak najlepsze zabezpieczenie.**

## Pasy bezpieczeństwa

### Ustawienie fotela kierowcy

- **Usiąść wygodnie w fotelu** (po zdjęciu płaszcza, kurtki, itd.) Jest to ważne dla odpowiedniego ustawienia kręgosłupa;
- **ustawić odległość fotela od pedałów**. Siedzenie powinno być na tyle odsunięte, aby umożliwić wciśnięcie pedałów do oporu. Oparcie fotela powinno być ustawione w taki sposób, aby ramiona pozostawały lekko zgięte;
- **ustawić pozycję zagłówka**. Dla zapewnienia maksimum bezpieczeństwa, odległość między głową a zagłówkiem powinna być jak najmniejsza;

- **ustawić wysokość siedzenia**. Regulacja pozwala na uzyskanie optymalnego pola widzenia podczas jazdy;
- **ustawić kierownicę w odpowiednim położeniu**.



Aby zapewnić prawidłowe działanie tylnych pasów bezpieczeństwa → 84, należy sprawdzić, czy tylna kanapa została prawidłowo zablokowana.



Niewłaściwie ułożone lub skrócone pasy bezpieczeństwa mogą stać się przyczyną poważnych obrażeń w razie wypadku. Dla jednej osoby, dorosłej lub dziecka, należy używać tylko jednego pasa bezpieczeństwa. Nawet kobiety w ciąży powinny zapiąć pasy. W takim przypadku, należy jednak zwrócić uwagę, aby pas biodrowy nie uciskał nadmiernie dolnej części brzucha i nie był zbyt luźny.

## Regulacja pasów bezpieczeństwa



W celu prawidłowej regulacji i ułożenia pasów bezpieczeństwa na wszystkich fotelach:

- wyreguluj fotele (przesunięcie siedziska i kąt pochylenia oparcia, zależnie od dostępnych regulacji);
- usiądź na fotelu tak, aby docisnąć całą powierzchnię pleców do oparcia fotela;
- przesunąć pas obojczykowy **1** jak najbliżej podstawy szyi, tak aby nie opierał się o szyję (w razie potrzeby wyregulować wysokość pasa bezpieczeństwa, jeżeli taka regulacja jest możliwa) i upewnić się, że pas obojczykowy **1** przylega do ramienia;

## PASY BEZPIECZEŃSTWA

– ułożyć pas biodrowy **2** tak, aby leżał płasko na udach i przylegał do miednicy.

Pas powinien możliwie jak najdokładniej przylegać do ciała (należy unikać jazdy w wielu warstwach odzieży, jazdy z wypełnionymi kieszeniami itd.).

### Blokowanie

Rozwinąć pas bezpieczeństwa **powoli i bez szarpania**, aby klamra **3** została wpięta w zamek **5** (pociągnąć za klamrę **3**, aby sprawdzić, czy pas jest zablokowany).

W przypadku zablokowania, wycofać jego spory odcinek i jeszcze raz go rozwinąć.

W przypadku całkowitego zablokowania pasa, wolno, lecz zdecydowanie pociągnąć za pas, aby wyciągnąć około 3 cm taśmy. Puścić pas, umożliwiając samoczynne nawinięcie się taśmy na rolkę, a następnie rozwinąć go ponownie.

Jeżeli problem nadal występuje, należy zwrócić się do Autoryzowanego Partnera marki.

### odblokowanie

Nacisnąć przycisk **4**, a pas zostanie zwinięty automatycznie. Należy przytrzymać pas podczas zwijania.



### Ostrzegawcza lampka kontrolna informująca o niezapiętych pasach bezpieczeństwa

### Ostrzeżenie sygnalizujące niezapięcie przednich i tylnych pasów bezpieczeństwa



Gdy drzwi są zamknięte, po włączeniu zapłonu na tablicy wskaźników przez około 60 sekund wyświetlany jest schemat **6**. Informuje kierowcę o stanie zapięcia pasów bezpieczeństwa za każdym razem, gdy następuje jedno z poniższych zdarzeń:

– drzwi otwierają się podczas jazdy (prędkość pojazdu powyżej zera);

– pas bezpieczeństwa jest zapięty/odpięty.

### Znaczenie schematu 6:

- symbol w kolorze zielonym: zapięty pas bezpieczeństwa;
- symbol w kolorze czerwonym: fotel jest zajęty, a pas bezpieczeństwa nie jest zapięty;
- symbol w kolorze szarym: miejsce nie jest zajęte.

Gdy drzwi są zamknięte, po włączeniu zapłonu na centralnym wyświetlaczu zapala się lampka ostrzegawcza



, jeżeli pas bezpieczeństwa kierowcy i/lub pasażera (o ile ten fotel jest zajęty) nie został zapięty.

Gdy prędkość pojazdu jest mniejsza niż około 20 km/h, lampka ostrzegawcza



na centralnym wyświetlaczu pojawia się, gdy pas bezpieczeństwa na zajętych fotelach nie jest zapięty.

Równocześnie przy każdym zapięciu lub odpięciu jednego z pasów bezpieczeństwa przez około 60 sekund wyświetla się schemat **6**.

Gdy prędkość pojazdu przekroczy ok. 20 km/h i jeden z pasów bezpieczeństwa jest lub zostanie odpięty:

– lampka ostrzegawcza  zaczyna migać na centralnym wyświetlaczu;



## PASY BEZPIECZEŃSTWA

i

– przez około 120 sekund rozlega się sygnał dźwiękowy;

i

– schemat **6** wyświetla się przez około 180 sekund, a symbol odpowiedniego fotela zmienia kolor na czerwony.

Należy zawsze sprawdzić, czy pasażerowie z przodu mają prawidłowo zapięte pasy i czy wskazywana liczba zapiętych pasów odpowiada liczbie zajętych tylnych foteli.

**Uwaga:** w niektórych przypadkach przedmioty położone na fotelach mogą spowodować zapalenie lampek ostrzegawczych.

### Regulacja wysokości przednich pasów bezpieczeństwa



Posłużyć się przyciskiem **7**, ustawiając pas bezpieczeństwa na takiej wysokości, która zapewni położenie pasa obojczykowego spełniające warunki opisane powyżej. Wcisnąć przycisk **7** i podnieść lub obniżyć pas. Po przeprowadzeniu regulacji należy sprawdzić prawidłowe zablokowanie.

### Tylnie pasy bezpieczeństwa

#### Boczne tylnie pasy bezpieczeństwa **8**



Zapinanie, odpinanie i regulacje wykonuje się w taki sam sposób jak przy pasach bezpieczeństwa z przodu.



Za każdym razem, gdy przy tylnej kanapie są wykonywane jakiegokolwiek czynności, należy sprawdzić prawidłowe położenie i działanie tylnych pasów bezpieczeństwa.

2

## PASY BEZPIECZEŃSTWA

Tylny środkowy pas bezpieczeństwa **9**

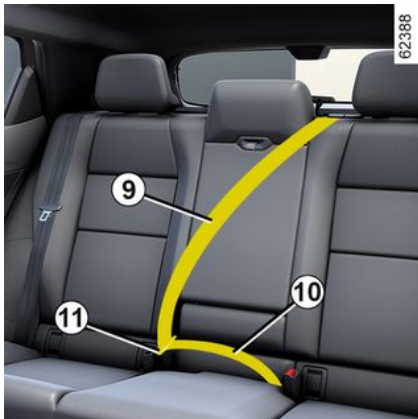

Rozwinąć powoli taśmę pasa **9**.

Wpiąć klamrę **10** w czerwony zatrzask **11**.

# PASY BEZPIECZEŃSTWA

## Ostrzeżenia

Niżej wymienione zalecenia dotyczą przednich i tylnych pasów bezpieczeństwa.



- Nie można dokonywać żadnych zmian w elementach oryginalnego systemu zabezpieczeń: dotyczy to zarówno pasów, foteli jak również ich fabrycznych mocowań. W szczególnych przypadkach (np. montaż fotelika dla dziecka), prosimy skontaktować się z autoryzowanym dealerem.
- Nie stosować dodatkowych elementów, mogących spowodować poluzowanie pasów (np.: klamerek do bielizny, klipsów itp.), gdyż w razie wypadku, zbyt luźny pas może być przyczyną powstania obrażeń.
- Nigdy nie przekładać części obojczykowej pasa pod ramieniem lub za plecami.
- Pas może zabezpieczać tylko jedną osobę zajmującą wybrane miejsce siedzące. W żadnym wypadku nie można przypinać pasem niemowlaka lub dziecka siedzącego na kolanach osoby dorosłej.
- Pas nie może być skręcony.
- Po wypadku należy skontrolować działanie pasów i w razie potrzeby je wymienić. Podobnie należy postąpić z pasem nieprawidłowo działającym.
- Przy przestawianiu tylnej kanapy do tyłu należy zwrócić uwagę na prawidłowe ułożenie pasów oraz sprzączek pasów bezpieczeństwa, aby elementy prawidłowo spełniały swoją funkcję.
- Trzeba uważać, by wprowadzić klamrę do odpowiedniego zamka.
- Należy pamiętać, aby nie umieszczać przedmiotów w strefie zamka pasa, gdyż może to utrudnić jego prawidłowe działanie.
- Sprawdzić prawidłowe ustawienie zamka (nie może być ukryty, przygnieciony, przyciśnięty... ani przez żadną osobę, ani przedmiot).

## DODATKOWE URZĄDZENIA ZABEZPIEZAJĄCE

2

### Zabezpieczenia uzupełniające przedni pas bezpieczeństwa

Składają się z następujących elementów:

- **napinacze zwijacza pasa bezpieczeństwa;**
- **napinacze biodrowego pasa bezpieczeństwa;**
- **ograniczniki napięcia pasa obojczykowego;**
- **airbags kierowca i pasażer.**

Systemy te mogą działać oddzielnie lub łącznie podczas czołowego zderzenia samochodu z przeszkodą.

W zależności od siły uderzenia, możliwe jest zadziałanie następujących urządzeń zabezpieczających:

- zablokowanie pasa bezpieczeństwa;
- napinacz zwijacza pasa bezpieczeństwa, który jest uruchamiany, aby skorygować luz pasa;
- napinacz biodrowego pasa bezpieczeństwa w celu przytwierdzenia pasażera do fotela;
- przednia airbag.

### Napinacze pasów bezpieczeństwa

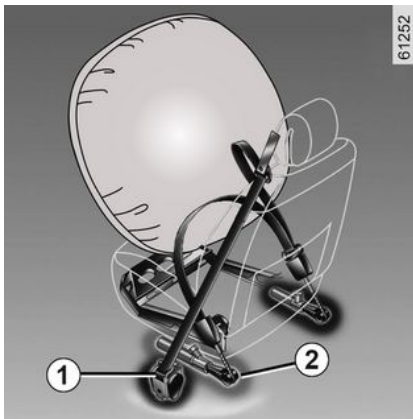

Napinacze pasów mają zapewnić przyleganie pasa do ciała pasażera oraz dociśnięcie pasażera do fotela, a co za tym idzie – zwiększenie skuteczności zabezpieczenia.

System zaczyna działać dopiero po włączeniu zapłonu, w przypadku silnego uderzenia czołowego. Zależnie od siły uderzenia, możliwe jest zadziałanie następujących urządzeń:

- napinacz zwijacza pasa bezpieczeństwa **1**, który powoduje natychmiastowe zwinięcie pasa;
- napinacz zwijacza biodrowego pasa bezpieczeństwa **2** przednich foteli.



– Po wypadku należy zlecić kontrolę działania systemu zabezpieczeń.

– Wszelkie naprawy i modyfikacje systemu (napinacze pasów, airbags, elektroniczne moduły sterujące, przewody) oraz wykorzystywanie jego elementów w innych pojazdach, nawet identycznych są surowo zabronione.

– W celu uniknięcia włączenia systemu w nieprzewidzianym momencie i ewentualnego powstania szkód z tym związanych, należy powierzać wykonanie napraw napinaczy pasów i airbags wyłącznie Autoryzowanemu Partnerowi marki.

– Kontrola poszczególnych parametrów elektrycznych zapałnika systemu może być dokonywana jedynie przez odpowiednio przeszkolony personel, wykorzystujący do tego celu specjalistyczny sprzęt.

## DODATKOWE URZĄDZENIA ZABEZPIEZAJĄCE

– W przypadku złomowania pojazdu należy zwrócić się do Autoryzowanego Partnera marki, w celu dokonania kasacji generatora gazu napinaczy pasów i airbags.

### Ogranicznik napięcia pasa

Przy szczególnie silnym uderzeniu, urządzenie to rozciąga się nieznacznie, pozwalając na ograniczenie nacisku wywieranego na ciało przez pas.

### Czołowe poduszki powietrzne kierowcy i pasażera



Pojazdy mogą być wyposażone w poduszkę powietrzną po stronie kierowcy i pasażera.

Symbol na dolnej części przedniej szyby wskazuje, czy to wyposażenie jest zamontowane (w zależności od pojazdu).

Każdy system airbag składa się z następujących elementów:

- airbag i generator gazu instalowanych w kierownicy samochodu dla kierowcy i w desce rozdzielczej dla pasażera;
- elektronicznego modułu monitorowania systemu sterującego zapalnikiem elektrycznym generatora gazu;

- zdalne czujniki;
- lampki ostrzegawcze na konsoli dachowej **3**:

-  zapalona: poduszka powietrza airbag pasażera aktywna;
-  zapalona: poduszka powietrza airbag pasażera nieaktywna.

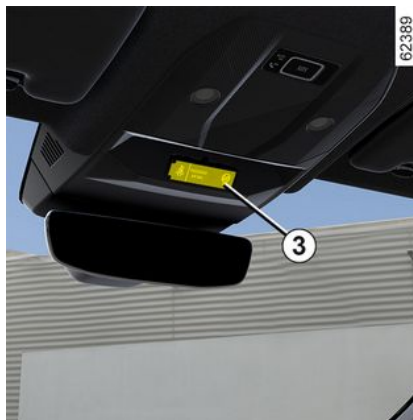

System airbag działa w oparciu o zasadę pirotechniki. Dlatego w momencie uruchamiania poduszki powietrznej wydziela się ciepło i dym (które nie są oznaką pożaru) oraz słychać odgłos przypominający detonację. Rozwinięcie airbag, które powinno odbywać się w błyskawiczny sposób, może spowodować obrażenia na powierzchni skóry lub inne niepożądane konsekwencje.



Czynność

## DODATKOWE URZĄDZENIA ZABEZPIEZAJĄCE

System zaczyna działać dopiero po włączeniu zapłonu.

W przypadku silnego uderzenia czołowego airbags zostają gwałtownie napełnione gazem, co pozwala zamortyzować uderzenie głowy i klatki piersiowej kierowcy o kierownicę lub pasażera o deskę rozdzielczą. Po spełnieniu swojej funkcji poduszki zostają natychmiast rozpompowane, aby pasażerowie mogli szybko opuścić pojazd po wypadku.

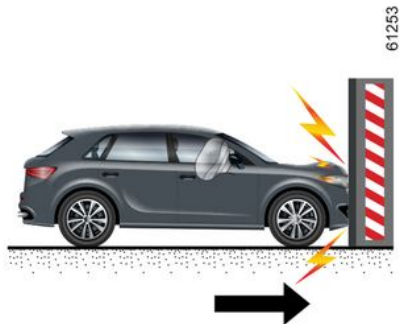

### Nieprawidłowości w działaniu



Lampka ostrzegawcza zapala się po uruchomieniu silnika i gaśnie po około 65 sekundach.

Jeśli nie zapala się po włączeniu zapłonu lub pozostaje zapalona, sygnalizuje usterkę systemu.

Należy jak najszybciej skontaktować się z Autoryzowanym Partnerem marki;

Zwlekanie z przeprowadzeniem kontroli może spowodować zmniejszenie skuteczności zabezpieczenia.

Następujące przypadki powodują uruchomienie napinaczy lub Airbags.

**Uderzenie czołowe w sztywną (nieodkształcalną) powierzchnię przy prędkości uderzenia równej lub większej niż 25 km/h.**

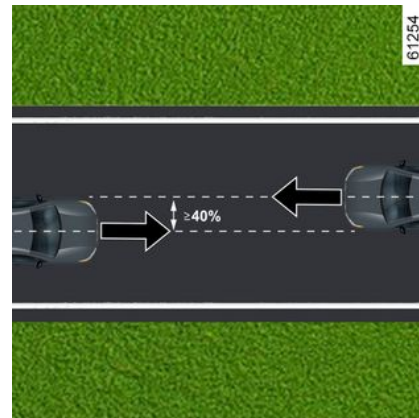

**W przypadku zderzenia czołowego z innym pojazdem podobnej lub wyższej klasy, z obszarem uderzenia równym lub większym niż 40%, jeżeli prędkość obu pojazdów jest równa lub większa niż 40 km/h.**

## DODATKOWE URZĄDZENIA ZABEZPIEZAJĄCE

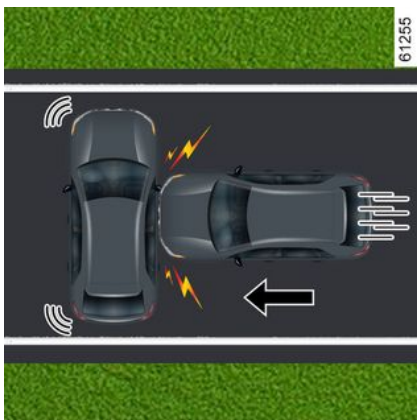

**Uderzenie boczne z innym pojazdem podobnej lub wyższej klasy, przy prędkości uderzenia równej lub większej niż 50 km/h.**

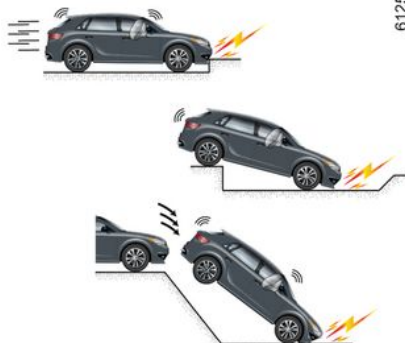

**Napinacze lub Airbags mogą zadziałać w następujących sytuacjach:**

- uderzenie spodem pojazdu (np. o krawężnik);
- dziury;
- spadek lub twarde lądowanie;
- kamienie;
- ...



**Napinacze lub Airbags nie zadziałają w następujących sytuacjach:**

- uderzenie z tyłu, nawet o dużej sile;
- wywrócenie się pojazdu;

## DODATKOWE URZĄDZENIA ZABEZPIEZAJĄCE

2



- uderzenie boczne z przodu lub tyłu pojazdu;
- uderzenie czołowe takie, jak wjazd pod wystającą część samochodu ciężarowego;
- uderzenie czołowe w przeszkodę o ostrym narożniku;
- ...

**Wszystkie wymienione w dalszej części tekstu zalecenia mają na celu umożliwienie pełnego rozwinięcia poduszki powietrznej airbag oraz uniknięcie poważnych obrażeń ciała przy jej odpaleniu.**



## Ostrzeżenia



### Ostrzeżenia dotyczące kierowcy airbag

- Nie wolno dokonywać modyfikacji kierownicy ani poduszki.
- Nie wolno zasłaniać poduszki w kierownicy żadnymi przedmiotami.
- Nie wolno mocować żadnych przedmiotów (spinek, znaczków, zegarków, uchwytu telefonu...) na poduszce kierownicy.
- Nie wolno demontować kierownicy (za wyjątkiem czynności wykonywanych przez wykwalifikowany personel ASO).
- Nie należy przysuwać się zbyt blisko kierownicy: ramiona powinny być lekko zgięte w łokciach (patrz "Ustawienie fotela kierowcy" ➔ 85). Taka pozycja pozwoli na zachowanie wolnej przestrzeni, wystarczającej dla pełnego rozwinięcia i skutecznego działania poduszki.

### Ostrzeżenia dotyczące pasażera airbag

- **Zakładanie pokrowców na przednie fotele jest zabronione, ponieważ mogło by to utrudniać działanie airbag pasażera.**
- Nie mocować na desce rozdzielczej żadnych przedmiotów (spinek, znaczków, zegarków, uchwytu telefonu, itp.) w miejscu zamontowania airbag.
- Nie umieszczać żadnych przedmiotów lub zwierząt między deską rozdzielczą a pasażerem (zwierzę, parasol, laska, paczki itd.).
- Nie opierać nóg na desce rozdzielczej lub na fotelu, gdyż może to stać się przyczyną poważnych obrażeń. Wszystkie części ciała (kolana, ręce, głowa, itd.) powinny znajdować się w bezpiecznej odległości od deski rozdzielczej.

## DODATKOWE URZĄDZENIA ZABEZPIEZAJĄCE

### Zabezpieczenia uzupełniające tylne pasy bezpieczeństwa

Składają się z następujących elementów:

- **napinacze zwijacza bocznego pasa bezpieczeństwa;**
- **ograniczniki napięcia pasa ramieniowego.**

Systemy te mogą działać oddzielnie lub łącznie podczas czołowego zderzenia samochodu z przeszkodą.

W zależności od siły uderzenia, możliwe jest zadziałanie następujących urządzeń zabezpieczających:

- zablokowanie pasa bezpieczeństwa;
- napinacz zwijacza pasa bezpieczeństwa (który uruchamia się, aby wyeliminować luz pasa).

### Ogranicznik napięcia pasa

Przy szczególnie silnym uderzeniu, urządzenie to rozciąga się nieznacznie, pozwalając na ograniczenie nacisku wywieranego na ciało przez pas.

### Napinacze bocznych pasów bezpieczeństwa

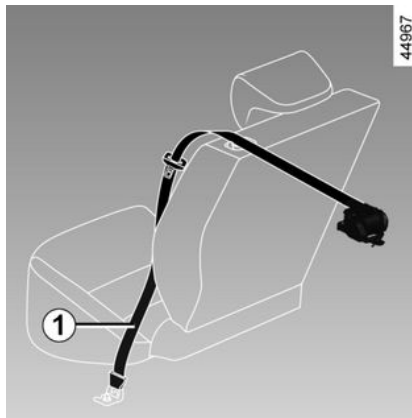

Napinacze pasów mają zapewnić przyleganie pasa do ciała pasażera oraz dociśnięcie pasażera do fotela, a co za tym idzie – zwiększenie skuteczności zabezpieczenia.

Przy włączonym zapłonie, w przypadku mocnego uderzenia czołowego i zależnie od siły uderzenia, system może uruchomić napinacz zwijacza pasa bezpieczeństwa **1**, który natychmiast skraca pas.



– Po wypadku należy zlecić kontrolę działania systemu zabezpieczeń.

– Jakiegokolwiek naprawy całego systemu (napinacze, airbagsmoduły elektroniczne, przewody) lub ponowne wykorzystywanie jego elementów w innych pojazdach, nawet identycznych, jest surowo wzbronione.

– Aby zapobiec przypadkowemu zadziałaniu systemu i wynikającym z tego obrażeniom, tylko wykwalifikowany personel ASO może wykonywać prace przy napinaczach i airbags.

– Kontrola poszczególnych parametrów elektrycznych zapalnika systemu może być dokonywana jedynie przez odpowiednio przeszkolony personel, wykorzystujący do tego celu specjalistyczny sprzęt.

– W razie konieczności złomowania pojazdu należy zwrócić się do ASO w celu utylizacji generatora gazu napinaczy i airbags.

# DODATKOWE URZĄDZENIA ZABEZPIEZAJĄCE

## Zabezpieczenia boczne

### Boczna poduszka powietrzna

Ta airbag znajduje się w przednich fotelach i napęlnia się po stronie drzwi; poduszki tego typu chronią pasażerów w przypadku uderzenia bocznego o dużej sile.

### Kurtyna powietrzna

Ta airbag zamontowana w suficie wzdłuż boku pojazdu. Rozwijają się wzdłuż szyb bocznych przednich i tylnych drzwi i mają za zadanie chronić pasażerów w przypadku gwałtownego uderzenia w bok samochodu.

### Środkowa poduszka powietrzna

Ta airbag jest zamontowana w fotelu kierowcy i napęlnia się między fotelem kierowcy a fotelem pasażera w celu ochrony kierowcy i pasażera w przypadku uderzenia bocznego o dużej sile.

Napęlnia się również, aby chronić kierowcę, jeżeli jest jedyną osobą zajmującą przednie fotele w przypadku uderzenia bocznego o dużej sile.

# DODATKOWE URZĄDZENIA ZABEZPIEZAJĄCE

## Ostrzeżenia

2



**Ostrzeżenie dotyczące poduszki powietrznej airbag pasażera, bocznej poduszki powietrznej i airbag środkowej poduszki powietrznej**

- **Zakładać pokrowców na przednie fotele jest zabronione, ponieważ może to utrudnić działanie airbag pasażera.**
- Żadne przedmioty, ani zwierzęta nie powinny znajdować się między oparciem fotela, drzwiami a obciami. Nie należy przykrywać oparcia fotela przedmiotami takimi jak ubrania lub akcesoria. Mogłyby to utrudnić działanie airbag lub spowodować obrażenia podczas napełniania poduszki powietrznej.
- Nie należy jeździć ze środkowym podłokietnikiem w pozycji otwartej, ponieważ może to utrudnić działanie airbag i/lub spowodować obrażenia podczas napełniania poduszki powietrznej.
- Nie wolno umieszczać żadnych przedmiotów na pokrywie schowka środkowego podłokietnika, ponieważ może to utrudnić działanie airbag i/lub spowodować obrażenia podczas napełniania poduszki powietrznej.
- Nie wolno pozostawiać żadnych przedmiotów wystających ze schowka środkowego podłokietnika, ponieważ może to utrudnić działanie airbag i/lub spowodować obrażenia podczas napełniania poduszki powietrznej.
- Demontaż lub modyfikacja fotela i elementów wyposażenia wnętrza są zabronione, z wyjątkiem wykonywania ich przez ASO.
- Rowki w przednich oparciach (od strony drzwi i centralnej konsoli) odpowiadają obszarowi rozwinięcia airbags : zabrania się wkładać w nie jakiegokolwiek przedmioty.

# DODATKOWE URZĄDZENIA ZABEZPIEZAJĄCE

## Dodatkowe urządzenia zabezpieczające

Wszystkie ostrzeżenia, które następują później, służą uniknięciu detonacji airbag i poważnych obrażeń spowodowanych odrzutem przedmiotów w trakcie jej napelniania.



Czołowa poduszka powietrzna pasażera airbag uzupełnia działanie pasów bezpieczeństwa, a airbag i pasy bezpieczeństwa są integralnymi częściami tego samego systemu zabezpieczeń. Zapięcie pasów podczas jazdy jest zatem konieczne. Niezapięty pas bezpieczeństwa może narazić osoby podróżujące pojazdem na podwyższone ryzyko poważnych obrażeń ciała w razie wypadku. Może to również zwiększyć ryzyko wystąpienia niewielkich obrażeń na powierzchni skóry, powstałych w wyniku napelniania airbag .

Napinacze lub airbags nie są automatycznie wyzwalane w przypadku wywrócenia się pojazdu lub uderzenia w tył, nawet o dużej sile. Uderzenia w podwozie pojazdu spowodowane uderzeniem w krawężnik, dziurami w nawierzchni, kamieniami... mogą wywołać uruchomienie tych systemów.

- Jakiegokolwiek prace lub modyfikacje przy całym systemie airbag (airbags, napinacze, moduł elektroniczny, wiązka przewodów itp.) są **surowo zabronione** (z wyjątkiem wykwalifikowanego personelu ASO).
- W celu zapewnienia prawidłowego działania systemu oraz uniknięcia jego nieoczekiwanego uruchomienia, należy pamiętać, że jedynie personel ASO jest upoważniony do wykonywania napraw airbag.
- Ze względów bezpieczeństwa system należy poddać kontroli, airbag gdy samochód uległ kolizji, został skradziony, bądź był przedmiotem próby kradzieży.
- W przypadku sprzedaży lub wypożyczenia samochodu należy poinformować nabywcę o tych warunkach, wręczając mu niniejszą instrukcję obsługi pojazdu.
- W razie konieczności złomowania pojazdu należy zwrócić się do ASO w celu dokonania kasacji generatorów gazu.

# W CELU ZAPEWNIENIA BEZPIECZEŃSTWA DZIECIOM

## Informacje ogólne

2

### Przewożenie dziecka

W poszczególnych krajach obowiązują różne uregulowania prawne określające zasady stosowania pasów, z którymi każdy użytkownik samochodu musi się zapoznać.

Zarówno dzieci, jak i osoby dorosłe, powinny prawidłowo siedzieć i być przypięte pasami, niezależnie od długości trasy. Prowadzący pojazd jest odpowiedzialny za przewożone dzieci.

Dziecko to nie osoba dorosła w pomniejszeniu. Jest narażone na specyficzne obrażenia, ponieważ jego mięśnie i jego kości jeszcze się rozwijają. Sam pas bezpieczeństwa nie zapewnia odpowiedniego zabezpieczenia. Używaj homologowanego fotelika dziecięcego i upewnij się, że używasz go prawidłowo.



Aby uniemożliwić otwarcie drzwi, należy użyć blokady zabezpieczającej przed otwarciem drzwi przez dzieci → 67.



Uderzenie przy prędkości 50 km/h odpowiada upadkowi z wysokości 10 m.

Niezapięcie dziecka pasów bezpieczeństwa wiąże się z takim samym ryzykiem, co pozostawienie go bawiącego się na balkonie bez balustrady na czwartym piętrze!!

Nigdy nie należy trzymać dziecka na rękach.

W razie wypadku, niemożliwe jest utrzymanie go, nawet jeśli jest się zapiętym pasem bezpieczeństwa. Jeśli pojazd uczestniczył w wypadku drogowym, należy wymienić fotelik dla dziecka i zlecić kontrolę pasów bezpieczeństwa oraz mocowań ISOFIX.



**Odpowiedzialność kierowcy podczas parkowania lub zatrzymywania pojazdu**

Nigdy nie należy opuszczać pojazdu, pozostawiając w kabinie, nawet na bardzo krótki czas, dziecko, niesamodzielną osobę dorosłą lub zwierzę.

Mogłyby one narazić na niebezpieczeństwo siebie lub inne osoby włączając silnik, uruchamiając takie elementy wyposażenia, jak na przykład podnośniki szyb lub zablokować zamki drzwi.

Ponadto, należy pamiętać, że w przypadku upalnych i/lub bardzo słonecznych dni, temperatura w kabinie wzrasta bardzo szybko.

**RYZYKO ŚMIERCI LUB POWAŻNYCH OBRAŻEŃ.**

### Używanie fotelika dla dziecka

Poziom zabezpieczenia zapewniany przez fotelik zależy od stopnia, w jakim dziecko może być w nim przytrzymane oraz od sposobu montażu. Nieprawidłowy montaż zagraża bezpieczeństwu dziecka w przypadku gwałtownego hamowania lub zderzenia.

## W CELU ZAPEWNIENIA BEZPIECZEŃSTWA DZIECIOM

Przed zakupieniem fotelika dla dziecka, należy sprawdzić, czy jest on zgodny z przepisami obowiązującymi w kraju użytkowania i daje się zamontować w Państwa samochodzie. Należy skontaktować się z Autoryzowanym Partnerem marki, aby dowiedzieć się, jakie foteliki są zalecane do Państwa samochodu.

Przepisy dotyczące przewożenia dzieci są specyficzne dla każdego kraju. Korzystanie z fotelika dziecięcego podczas transportu zależy od wieku, wzrostu i/lub wagi dziecka.

W przypadku dzieci, które nie muszą być przewożone w foteliku dziecięcym upewnij się, że pas bezpieczeństwa jest prawidłowo wyregulowany i zapięty.

W każdym przypadku należy zapewnić zgodność z przepisami obowiązującymi w danym kraju.

Przed zamontowaniem fotelika dla dziecka, należy przeczytać jego instrukcję obsługi i zastosować się do zawartych w niej wskazówek. W przypadku trudności z zainstalowaniem, skontaktować się z producentem wyposażenia. Zachować instrukcję przez cały czas używania fotelika.



Należy dawać przykład zapinając swój pas i ucząc dziecko:

- w celu prawidłowego zapięcia pasów bezpieczeństwa;
- zawsze należy wsiadać i wysiadać z samochodu od strony kierowcy, a nie od strony ruchu.

Nie korzystać z używanego fotelika dla dziecka lub takiego, do którego nie ma instrukcji obsługi. Zwrócić uwagę, by żaden przedmiot w foteliku dla dziecka albo w jego pobliżu, nie przeszkadzał w montażu.



Nigdy nie pozostawiać dziecka samego w pojeździe bez opieki.

Upewnij się, że dziecko jest cały czas zapięte i że jego pas bezpieczeństwa lub szelki są prawidłowo wyregulowane i dopasowane. Unikać noszenia obszernej odzieży, która może spowodować poluzowanie się pasów → 85. Nie dopuścić, aby dziecko wystawiło przez okno głowę lub ręce. Należy sprawdzać, czy dziecko zachowuje właściwą postawę przez cały czas trwania jazdy, zwłaszcza, kiedy śpi.



Przed zamontowaniem fotelika dziecięcego na jednym z tylnych siedzeń upewnij się, że fotele kierowcy lub pasażera mają wyłączoną funkcję łatwego dostępu → 80.

**RYZYKO OBRAŻEŃ.**

# W CELU ZAPEWNIENIA BEZPIECZEŃSTWA DZIECIOM

## Wybór fotelika dla dziecka

Foteliki dziecięce instalowane tyłem do kierunku jazdy

2



Głowa dziecka, proporcjonalnie do wagi ciała, jest cięższa niż głowa dorosłego, a jego szyja jest bardzo delikatna. Należy jak najdłużej przewozić dziecko w tej pozycji (co najmniej do wieku 2 lat). Podtrzymuje ona głowę i szyję.

Należy wybrać wzmocniony fotelik zapewniający lepszą ochronę boczną i wymienić go, gdy głowa dziecka zaczyna wystawać poza korpus.

Foteliki dla dziecka montowane przodem do kierunku jazdy



Dziecko do wagi 18 kg lub do wieku 4 lata może podróżować na foteliku zwróconym przodem do kierunku jazdy. Wybierz miejsce siedzące zgodnie z rozmiarem dziecka: jego głowa i brzuch to obszary, które muszą być najlepiej chronione. Fotelik dla dziecka solidnie zamocowany w pojeździe w pozycji przodem do kierunku jazdy zmniejsza ryzyko urazu głowy. Dziecko należy przewozić w foteliku dostosowanym do wzrostu i ustawionym przodem do kierunku jazdy, zabezpieczone szelkami.

Wybrać fotelik otaczając go w celu lepszej ochrony bocznej.

Poduszki podwyższające



Powyżej 15 kg lub 4 lat dziecko może podróżować na poduszce podwyższającej, która pozwala dopasować pas bezpieczeństwa do budowy jego ciała. Siedzenie poduszki podwyższającej powinno być wyposażone w prowadnice układające pas na udach dziecka, a nie na brzuchu. Oparcie z regulacją wysokości i wyposażone w prowadnice taśmy pasa są zalecane w celu ułożenia pasa pośrodku ramienia. Nie powinien on nigdy znajdować się na szyi ani na zewnętrznej części ramienia. Wybrać fotelik otaczając go w celu lepszej ochrony bocznej.



# W CELU ZAPEWNIENIA BEZPIECZEŃSTWA DZIECIOM

## Wybór mocowania fotelika dla dziecka

Istnieją dwa systemy mocowania fotelika dla dziecka: przy użyciu pasa bezpieczeństwa lub systemu ISOFIX.

## Mocowanie przy pomocy pasa

Pas bezpieczeństwa powinien być tak dopasowany, by spełniał swoją funkcję w przypadku gwałtownego hamowania lub zderzenia.

Zachować sposób ułożenia taśmy pasa wskazany przez producenta fotelika dla dziecka.

Zawsze należy sprawdzić zapięcie pasa bezpieczeństwa przez pociągnięcie w górę, następnie napiąć go maksymalnie dociskając do fotelika dla dziecka.

Sprawdzić prawidłowe przymocowanie fotelika wykonując ruch w lewo-w prawo i do przodu-do tyłu: fotelik powinien pozostać sztywno umocowany.

Sprawdzić, czy fotelik dla dziecka nie jest zainstalowany ukośnie i czy nie opiera się o szybę.



Nie używaj fotelika, jeżeli pas przytrzymujący go bezpieczeństwa może się odpiąć: podstawa fotelika nie może spoczywać na zamku i/lub sprzączce pasa bezpieczeństwa.



Pas bezpieczeństwa nigdy nie może być luźny ani skręcony. Nigdy nie przekładać go pod ramieniem ani za plecami. Sprawdzić, czy pas nie jest uszkodzony przez ostre krawędzie. Jeśli pas bezpieczeństwa nie działa w normalny sposób, nie może chronić dziecka. Skontaktować się z Autoryzowanym Partnerem marki. Nie korzystaj z takiego miejsca dopóki pas nie zostanie naprawiony.

## Mocowanie przy pomocy systemu ISOFIX

Homologowane foteliki dla dzieci ISOFIX są znormalizowane zgodnie z obowiązującymi przepisami, jeśli występuje dowolny z czterech następujących przypadków:

- Uniwersalny fotelik ISOFIX mocowany 3-punktowo, do montażu przodem do kierunku jazdy;
- Półuniwersalny fotelik ISOFIX mocowany 2-punktowo;
- Specjalny do danego pojazdu;
- homologowany fotelik i-Size wyposażony w:
  - pas przypinany do trzeciego punktu mocowania danego siedzenia;
  - lub podporę dopasowaną do homologowanego fotelika i-Size, która opiera się o podłogę samochodu i unieruchamia fotelik w momencie zderzenia.

W ostatnich trzech przypadkach należy na podstawie listy zgodnych pojazdów sprawdzić, czy fotelik dla dziecka może być zamontowany.

## W CELU ZAPEWNIENIA BEZPIECZEŃSTWA DZIECIOM

2



Nie można dokonywać żadnych zmian w elementach fabrycznie zamontowanego systemu zabezpieczeń: dotyczy to zarówno pasów, systemu ISOFIX, foteli, jak i poszczególnych elementów mocujących.

Należy przypiąć fotelik dla dziecka za pomocą mocowań ISOFIX, jeśli samochód jest w nie wyposażony. System ISOFIX zapewnia łatwy, szybki i bezpieczny montaż.

System ISOFIX składa się z dwóch punktów mocowania (w niektórych przypadkach z trzech).



Punkty mocujące ISO-FIX zostały opracowane specjalnie do fotelików dla dzieci wyposażonych w system ISOFIX.

Nigdy nie należy w nich mocować innego typu fotelików dziecięcych ani pasów bądź innych przedmiotów.

Upewnić się, że w okolicy punktów mocujących nie ma żadnych elementów utrudniających montaż.

Jeśli pojazd uczestniczył w wypadku drogowym, należy zlecić kontrolę punktów mocujących ISOFIX oraz wymienić fotelik dla dziecka.



Przed użyciem fotelika dla dziecka ISOFIX zakupionego do innego pojazdu, należy upewnić się, czy jego montaż jest dozwolony. Sprawdzić, w dokumentacji producenta wyposażenia, listę pojazdów, w których fotelik może być wykorzystany.



Dwa pierścienie **1** są umieszczone między oparciem a siedziskiem fotela i mają oznaczenia .

## W CELU ZAPEWNIENIA BEZPIECZEŃSTWA DZIECIOM

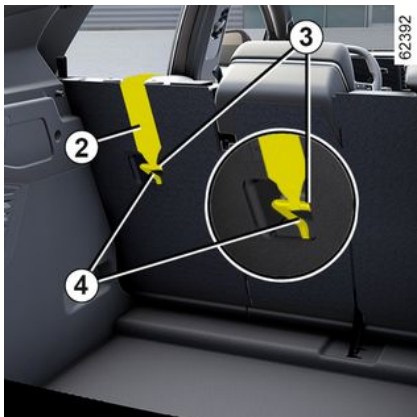

Trzeci punkt mocowania **4** jest używany do przypięcia górnego pasa niektórych wersji fotelików dla dziecka. **2** w niektórych wersjach fotelików dla dziecka.

### Miejsce tylne

Górny pas **2** należy przełożyć między oparciem a tylną półką. W tym celu należy wyjąć tylną półkę → 72.

Umocuj zacpek **3** w jednym z punktów mocowania **4** oznaczonym symbolem



### Miejsce pasażera z przodu

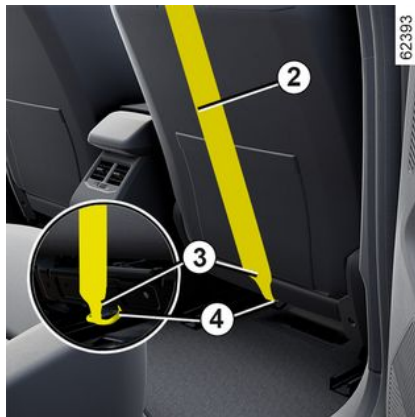

Przymocować zacpek **3** górnego pasa **2** do punktu mocowania **4** oznaczonego symbolem



### Wszystkie miejsca

Naciągnij górny pas **2**, tak aby oparcie fotelika dla dziecka dotykało oparcia fotela pojazdu.



Punkty mocujące ISO-FIX zostały opracowane specjalnie do fotelików dla dzieci wyposażonych w system ISOFIX. Nigdy nie należy w nich mocować innego typu fotelików dziecięcych ani pasów bądź innych przedmiotów. Upewnij się, że w okolicy punktów mocujących nie ma żadnych elementów utrudniających montaż.

Jeśli pojazd uczestniczył w wypadku drogowym, należy zlecić kontrolę punktów mocujących ISOFIX oraz wymienić fotelik dla dziecka.



Upewnij się, że oparcie fotelika dla dziecka montowanego przodem do kierunku jazdy styka się z oparciem fotela pojazdu. W takim przypadku, fotelik dla dziecka nie zawsze spoczywa na siedzeniu fotela pojazdu.

## W CELU ZAPEWNIENIA BEZPIECZEŃSTWA DZIECIOM

2



Zamocować **koniecznie** taśmę pasa fotelika dla dziecka w odpowiednim punkcie mocowania.

# FOTELIKI DLA DZIECI

## Montaż fotelika dla dziecka, informacje ogólne

Na niektórych miejscach montaż fotelika dla dziecka nie jest dozwolony.

Schematy na stronach ➔ 107 pokazują, gdzie można zamocować fotelik dla dziecka.



Najlepiej jest montować fotelik dla dziecka na fotelu tylnym.

Upewnić się, czy fotelik lub nogi dziecka nie utrudniają prawidłowego zablokowania przedniego fotela ➔ 77.

Upewnić się, że fotelik jest zainstalowany w pojeździe w taki sposób, że nie istnieje ryzyko jego odblokowania się od podstawy. Jeśli trzeba było wyjąć zagłówek, należy upewnić się, że jest dobrze schowany, tak by nie mógł zostać wyrzucony w górę w przypadku gwałtownego hamowania lub zderzenia.

Fotelik dla dziecka powinien być zawsze zamocowany w samochodzie, nawet gdy nie jest używany, tak by nie mógł zostać wyrzucony w górę w przypadku gwałtownego hamowania lub zderzenia.

Wymienione typy fotelika dla dziecka mogą nie być dostępne. Przed użyciem innego fotelika dla dziecka, należy sprawdzić u producenta, czy da się on zamontować.

## Z przodu

Przewożenie dziecka na przednim miejscu pasażera podlega odrębnym uregulowaniom w różnych krajach. Należy zapoznać się z obowiązującymi przepisami i postępować zgodnie ze wskazówkami podanymi w schemacie.

Przed montażem fotelika dla dziecka na tym miejscu (jeśli jest dozwolony):

- maksymalnie opuścić pas bezpieczeństwa;
- przesunąć fotel maksymalnie do tyłu;
- przechylić lekko oparcie względem pozycji pionowej (o około 25°);
- maksymalnie podnieść siedzisko fotela (zależnie od wyposażenia).

Zawsze należy ustawić zagłówek w skrajnym górnym położeniu, aby nie dotykał fotelika dla dziecka ➔ 76.

Po zainstalowaniu fotelika dla dziecka, gdy jest to możliwe, można przesunąć fotel pojazdu w przód (tak, aby pozostawić wystarczająco dużo miejsca pasażerom zajmującym tylne fotele albo umożliwić montaż dodatkowych fotelików dla dzieci). Fotelik dla dziecka montowany tyłem do kierunku jazdy nie powinien stykać się z deską rozdzielczą ani być maksymalnie przesunięty do przodu.

Nie zmieniać już ustawień po zainstalowaniu fotelika dla dziecka.

## FOTELIKI DLA DZIECI

2



### NIEBEZPIECZEŃSTWO POWODUJĄCE RYZYKO ŚMIERCI LUB PO- WAŻNYCH OBRAŻEŃ:

przed zamontowaniem fotelika dziecięcego tyłem do kierunku jazdy na fotelu pasażera należy sprawdzić, czy czołowa poduszka powietrzna pasażera została odłączona:

- **Przed zamontowaniem fotelika** w pojazdach wyposażonych w przełącznik blokowania/odblokowywania poduszki powietrznej → 125;
- **Po zamontowaniu fotelika** w pojazdach wyposażonych w system wykrywający obecność pasażera → 127.

### Na miejscu tylnym bocznym

Gondola jest instalowana poprzecznie względem kierunku jazdy i zajmuje co najmniej dwa miejsca. Ułóż dziecko w taki sposób, aby jego głowa była skierowana do wnętrza pojazdu.

Przed zainstalowaniem fotelika dla dziecka ustawionego tyłem do kierunku jazdy przesunąć przedni fotel maksymalnie do przodu, następnie przesunąć go maksymalnie do tyłu tak, aby nie stykał się z fotelikiem dla dziecka.

Dla bezpieczeństwa dziecka w pozycji przodem do kierunku jazdy:

- odsunąć jak najdalej do tyłu siedzenie, w którym będzie siedzieć dziecko;
- Przesunąć fotel znajdujący się przed dzieckiem do przodu i wyprostować jego oparcie, aby dziecko nie dotykało go nogami.



Upewnić się, czy fotelik lub nogi dziecka nie utrudniają prawidłowego zablokowania przedniego fotela → 77.



Przed zamontowaniem fotelika dziecięcego na jednym z tylnych siedzeń upewnij się, że fotele kierowcy lub pasażera mają wyłączoną funkcję łatwego dostępu → 80.  
**RYZIKO OBRAŻEŃ.**

W takich przypadkach należy zdjąć gałków tylnego fotela, na którym

umieszczony jest fotelik → 83. W razie potrzeby przesunąć tylny fotel maksymalnie do tyłu. Czynności te należy wykonać przed założeniem fotelika. Sprawdzić, czy fotelik dla dziecka opiera się o oparcie tylnego fotela.



### Montaż podstawki pod- wyższającej (grupa 2 lub 3)

Sprawdź, czy pas bezpieczeństwa → 85 działa prawidłowo (zwiąż się).

Wyreguluj pas bezpieczeństwa, ustawiając:

- pas obojczykowy na ramieniu dziecka tak, aby nie dotykał jego szyi;
- Pas biodrowy tak, aby leżał płasko na udach i przylegał do miednicy.

W razie potrzeby, należy dostosować położenie fotela pojazdu.

## FOTELIKI DLA DZIECI



Najlepiej jest montować fotelik dla dziecka na fotelu tylnym.

Aby zamontować fotelik ISOFIX na tylnym lewym fotelu, odepnij ręcznie środkowy pas bezpieczeństwa przed użyciem blokad.

### Na miejscu środkowym tylnym

Należy sprawdzić, czy pas bezpieczeństwa jest dostosowany do mocowania Państwa fotelika dla dziecka. Skontaktować się z Autoryzowanym Partnerem marki.



Na tylnym środkowym fotelu nie wolno montować fotelika dla dzieci wyposażonego we

wsporniki.

**RYZIKO ŚMIERCI LUB PO-  
WAŻNYCH OBRAŻEŃ.**

# FOTELIKI DLA DZIECI

## Mocowanie przy pomocy pasa

2

### Schemat instalacji

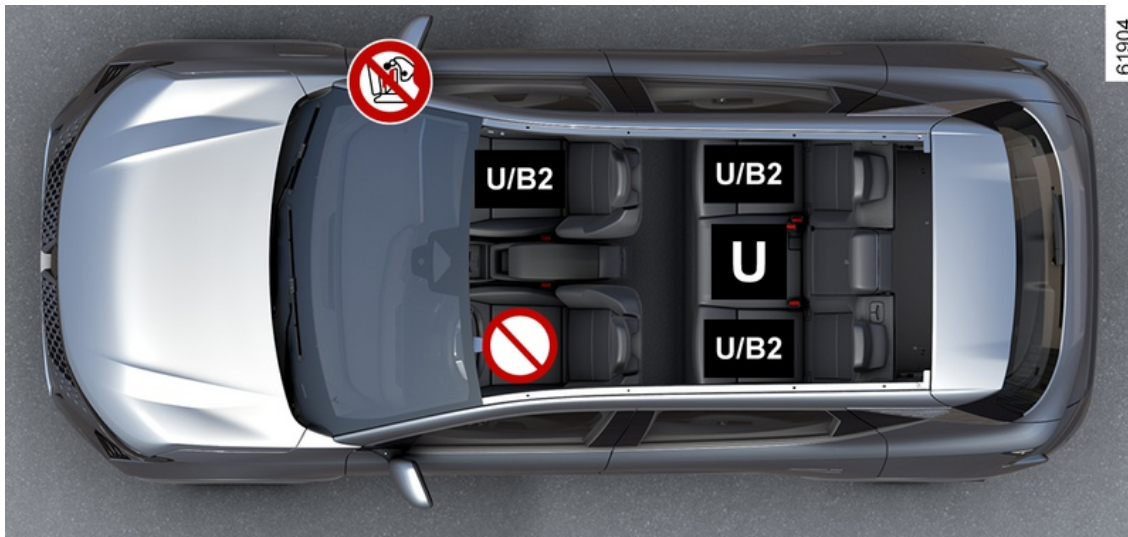



## FOTELIKI DLA DZIECI



**NIEBEZPIECZEŃSTWO POWODUJĄCE RYZYKO ŚMIERCI LUB POWAŻNYCH OBRAŻEŃ:** przed zamontowaniem fotelika dziecięcego tyłem do kierunku jazdy na fotelu pasażera należy sprawdzić, czy czołowa poduszka powietrzna pasażera została odłączona:

- **Przed zamontowaniem fotelika** w pojazdach wyposażonych w przełącznik blokowania/odblokowywania poduszki powietrznej → **125**;
- **Po zamontowaniu fotelika** w pojazdach wyposażonych w system wykrywający obecność pasażera → **127**.



Sprawdzić stan airbag, zanim pasażer zajmie miejsce lub przed zamontowaniem fotelika dla dziecka.



Miejsce, na którym zabroniony jest montaż fotelika dla dziecka.

### Fotelik dla dziecka mocowany przy pomocy pasa



Fotel przystosowany do przypięcia atestowanego "uniwersalnego" fotelika pasem bezpieczeństwa.



Miejsce, na którym dozwolony jest montaż fotelika z homologacją "B2" za pomocą pasa bezpieczeństwa.



Używanie systemu zabezpieczenia dzieci nieprzystosowanego do danego pojazdu nie zapewni skutecznej ochrony niemowlęcia lub dziecka. Mogłoby ono doznać groźnych lub śmiertelnych obrażeń.



Upewnij się, że dziecko jest cały czas zapięte i że jego pas bezpieczeństwa lub szelki są prawidłowo wyregulowane i dopasowane.

W razie potrzeby odpowiednio wyreguluj pozycję fotela.

## FOTELIKI DLA DZIECI



Nie montuj fotelika dla dziecka, gdy duże oparcie fotela jest złożone.

2



# FOTELIKI DLA DZIECI

## Tabela specyfikacji montażu

Poniższa tabela zawiera te same informacje co schemat na stronie poprzedniej, umożliwiając stosowanie się do obowiązujących przepisów.

Typ fotelika dla dziecka	Waga dziecka	Miejsca przednie pasażera (7)		Miejsca tylne boczne (7)	Miejsce tylne środkowe (7)
		Gdy airbag jest wyłączona	Gdy airbag jest włączona		
<b>Łóżeczko mocowane poprzecznie</b> Grupa 0	< do 10 kg	X	X	U (2)	U (2)
<b>Fotelik z obudową montowany tyłem do kierunku jazdy</b> Grupy 0 lub 0 +	< 10 kg i < 13 kg	U (1) (5)	X	U (3)	U (3) (6)
<b>Fotelik z obudową / montowany tyłem do kierunku jazdy</b> Grupy 0+ i 1	< do 13 kg i od 9 do 18 kg	U (1) (5)	X	U (3)	U (3) (6)
<b>Fotelik montowany przodem do kierunku jazdy</b> Grupa 1	9 do 18 kg	U (5)	X	U (4)	U (4) (6)
<b>Poduszka podwyższająca</b> Grupy 2 i 3	15 do 25 kg i 22 do 36 kg	U / B2 (5)	X	U / B2 (4)	U (4)

## FOTELIKI DLA DZIECI



**(1) RYZYKO ŚMIERCI LUB POWAŻNYCH OBRAŻEŃ:** przed zainstalowaniem fotelika dla dziecka tyłem do kierunku jazdy na fotelu pasażera należy sprawdzić, czy poduszka powietrzna została wyłączona:

- **Przed zamontowaniem fotelika** w pojazdach wyposażonych w przełącznik blokowania/odblokowywania poduszki powietrznej → **125**;
- **Po zamontowaniu fotelika** w pojazdach wyposażonych w system wykrywający obecność pasażera → **127**.

**X** = Miejsce, na którym montaż tego typu fotelika dla dziecka jest zabroniony.

**U** = Miejsce, na którym dozwolony jest montaż "uniwersalnego" fotelika za pomocą pasa bezpieczeństwa; sprawdź możliwość montażu.

**B2** = Podstawki podwyższające z grupy 2 i 3 (15 do 25 kg i 22 do 36 kg).

**(2)** Gondolę należy ustawiać poprzecznie do kierunku jazdy, co najmniej na dwóch miejscach siedzących. Ułóż dziecko w taki sposób, aby jego głowa była skierowana do wnętrza pojazdu.

**(3)** W razie potrzeby ustaw fotel pojazdu w położeniu maksymalnie odsuniętym do tyłu. Przed zainstalowaniem fotelika dla dziecka ustawionego tyłem do kierunku jazdy przesunij przedni fotel maksymalnie do przodu, następnie przesunij go maksymalnie do tyłu tak, aby nie stykał się z fotelikiem dla dziecka.

**(4)** W takich przypadkach wymontuj zagłówki tylnego fotela, na którym umieszczony jest fotelik. Czynności te należy wykonać przed założeniem fotelika. Przesunij fotel, który jest przed dzieckiem i wyprostuj oparcie tak, aby dziecko nie dotykało nogami fotela.

**(5)** Ustaw fotel w położeniu maksymalnie przesuniętym do tyłu i maksymalnie podwyższonym, następnie lekko odchyl oparcie (około 25°).



**(6) RYZYKO ŚMIERCI LUB POWAŻNYCH OBRAŻEŃ:** nie wolno montować fotelika dziecięcego z podstawką.

## FOTELIKI DLA DZIECI



(7) Przed zamontowaniem fotelika dziecięcego na przednim siedzeniu pasażera lub na tylnych siedzeniach wyłącz funkcję łatwego dostępu → 80.

**Ryzyko obrażeń**

2



# FOTELIKI DLA DZIECI

## Mocowanie przy pomocy systemu ISOFIX

### 2 Schemat instalacji



65435



## FOTELIKI DLA DZIECI



W przypadku fotela pasażera zaleca się stosowanie fotelika dziecięcego ze wspornikiem podłogowym, aby uniknąć wyzwolenia sygnału ostrzegawczego pasa bezpieczeństwa.



Używanie systemu zabezpieczenia dzieci nieprzystosowanego do danego pojazdu nie zapewni skutecznej ochrony niemowlęcia lub dziecka. Mogłoby ono doznać groźnych lub śmiertelnych obrażeń.



Instalacja fotelika ISOFIX na lewym tylnym miejscu uniemożliwia skorzystanie z miejsca środkowego. Pas środkowy jest niedostępny i nie można go użyć.



**NIEBEZPIECZEŃSTWO POWODUJĄCE RYZYKO ŚMIERCI LUB POWAŻNYCH OBRAŻEŃ:** przed zamontowaniem fotelika dziecięcego tyłem do kierunku jazdy na fotelu pasażera należy sprawdzić, czy czołowa poduszka powietrzna pasażera została odłączona:

- **Przed zamontowaniem fotelika** w pojazdach wyposażonych w przełącznik blokowania/odblokowywania poduszki powietrznej → 125;
- **Po zamontowaniu fotelika** w pojazdach wyposażonych w system wykrywający obecność pasażera → 127.



Miejsce, na którym zabroniony jest montaż tego typu fotelika dla dziecka.

### Fotelik dla dziecka mocowany za pomocą systemu ISOFIX



Fotel wyposażony w zaczepy ISOFIX lub i-Size do mocowania fotelika dziecięcego.

## FOTELIKI DLA DZIECI



Przednie i tylne fotele mają mocowania, które umożliwiają montaż uniwersalnego fotelika dla dziecka ISOFIX przodem do kierunku jazdy. Punkty mocowania znajdują się na oparciu fotela pasażera w przypadku miejsca przedniego i na oparciu tylnej kanapy w przypadku miejsc tylnych.



Upewnij się, że dziecko jest cały czas zapięte i że jego pas bezpieczeństwa lub szelki są prawidłowo wyregulowane i dopasowane.

W razie potrzeby odpowiednio wyreguluj pozycję fotela.



Nie montuj fotelika dla dziecka, gdy duże oparcie fotela jest złożone.



Najlepiej jest montować fotelik dla dziecka na fotelu tylnym.

Aby zainstalować fotelik ISOFIX na tym fotelu, należy ręcznie odpiąć pas środkowy przed założeniem blokad.



# FOTELIKI DLA DZIECI

## Tabela specyfikacji montażu

Poniższa tabela zawiera te same informacje co schemat na stronie poprzedniej, umożliwiając stosowanie się do obowiązujących przepisów.

Typ fotelika dla dziecka	Waga dziecka	Rozmiar fotelika [mocowanie]	Miejsce pasażera z przodu (7)		Miejsca tylne boczne (7)	Miejsce tylne środkowe (7)
			Gdy airbag ISOFIX jest wyłączona	Gdy airbag ISOFIX jest aktywna		
<b>Łóżeczko mocowane poprzecznie</b> Grupa 0	< do 10 kg	L1 [F] L2 [G]	X	X	IL (2)	X
<b>Fotelik z obudową montowany tyłem do kierunku jazdy</b> Grupy 0 lub 0 +	< do 13 kg	R1 [E]	IL (3)	X	IL (4)	X
<b>Fotelik montowany tyłem do kierunku jazdy</b> Grupy 0+ i 1	< do 13 kg i od 9 do 18 kg	R3 [C] R2 [D]	IL (1) (3)	X	IL (4)	X
<b>Fotelik montowany przodem do kierunku jazdy</b> Grupa 1	9 do 18 kg	F3 [A] F2 [B] F2X [B1]	IUF-IL (3)	X	IUF-IL (5)	X
<b>Poduszka podwyższająca</b> Grupy 2 i 3	15 do 25 kg i 22 do 36 kg	B2	IUF-IL (6)	X	IUF-IL (5)	X

## FOTELIKI DLA DZIECI

fotele i-Size	Foteliki montowane tyłem do kierunku jazdy	i-U (1) (3)	X	i-U (4)	X
	Foteliki montowane przodem do kierunku jazdy	i-UF (3)	X	i-UF (5)	X
	Poduszka podwyższająca	i-UF (6)	X	i-UF (5)	X

2

**X** = Miejsce, na którym zabroniony jest montaż tego typu fotelika dla dziecka.

**IUF-IL** = Miejsce, na którym dozwolony jest montaż fotelika dla dziecka posiadającego homologację "Uniwersalny/półuniwersalny" za pomocą ISOFIX (zależnie od wyposażenia pojazdu): sprawdź możliwość montażu.

**i-U** = Nadaje się do "uniwersalnych" fotelików z homologacją i-Size, ustawionych przodem i tyłem do kierunku jazdy.

**i-UF** = Nadaje się wyłącznie do "uniwersalnych" fotelików i-Size z homologacją "Uniwersalną" ustawionych przodem lub tyłem do kierunku jazdy.



**(1) RYZYKO ŚMIERCI LUB POWAŻNYCH OBRAŻEŃ:** przed zainstalowaniem fotelika dla dziecka tyłem do kierunku jazdy na fotelu pasażera należy sprawdzić, czy poduszka powietrzna została odłączona.

- **Przed zamontowaniem fotelika** w pojazdach wyposażonych w przełącznik blokowania/odblokowywania poduszki powietrznej → **125**;
- **Po zamontowaniu fotelika** w pojazdach wyposażonych w system wykrywający obecność pasażera → **127**.

**(2)** Gondolę należy ustawiać poprzecznie do kierunku jazdy, co najmniej na dwóch miejscach siedzących. Ułóż dziecko w taki sposób, aby jego głowa była skierowana do wnętrza pojazdu.

**(3)** Przesuń fotel pojazdu maksymalnie do tyłu i ustaw w najniższym położeniu, następnie lekko przechył oparcie fotela (o około 25°).

**(4)** Przed zainstalowaniem fotelika dziecięcego montowanego tyłem do kierunku jazdy, przesuń przedni fotel maksymalnie do przodu; po zainstalowaniu fotelika dziecięcego, przesuń przedni fotel maksymalnie do tyłu tak, aby nie dotykał do fotelika dziecięcego.

**(5)** W takich przypadkach należy zdjąć zagłówki tylnego fotela, na którym umieszczony jest fotelik. Czynności te należy wykonać przed założeniem fotelika. Przesuń fotel, który jest przed dzieckiem i wyprostuj oparcie tak, aby dziecko nie dotykało nogami fotela.

## FOTELIKI DLA DZIECI

(6) Fotel ustawić w położeniu maksymalnie przesuniętym do tyłu i maksymalnie podwyższonym, następnie lekko odchylić oparcie (około 25°).

Wielkość fotelika dla dziecka ISOFIX jest oznaczona literą:

- F3, F2, F2X [A, B, B1]: foteliki dziecięce montowane przodem do kierunku jazdy grupy 1 (od 9 do 18 kg);
- B2: podstawki podwyższające z grupy 2 i 3 (15-25 kg i 22-36 kg);
- R3, R2 [C, D]: foteliki montowane tyłem do kierunku jazdy lub foteliki kubelkowe grupy 0+ (poniżej 13 kg) lub grupy 1 (od 9 do 18 kg);
- R1 [E]: foteliki kubelkowe montowane tyłem do kierunku jazdy grupy 0 (poniżej 10 kg) lub 0+ (poniżej 13 kg);
- L1, L2 [F, G]: gondole grupy 0 (poniżej 10 kg).



(7) Przed zamontowaniem fotelika dziecięcego na przednim siedzeniu pasażera lub na tylnych siedzeniach wyłączyć funkcję łatwego dostępu → 80.

**Ryzyko obrażeń**

# BEZPIECZEŃSTWO DZIECI: WYŁĄCZANIE, WŁĄCZANIE PRZEDNIEJ PODUSZKI POWIETRZNEJ PASAŻERA

Bezpieczeństwo dzieci: wyłączenie, włączenie przedniej poduszki powietrznej pasażera

Odłączanie poduszki powietrznej pasażera z przodu

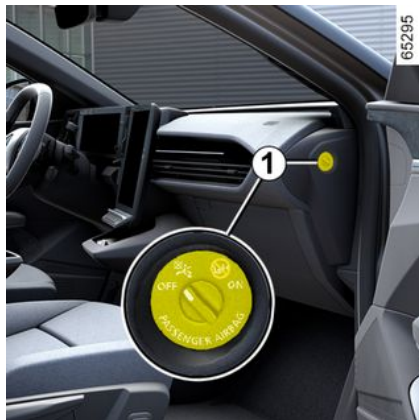

(zależnie od wersji pojazdu)

Przed zamontowaniem fotelika dla dziecka na przednim fotelu pasażera:

- sprawdzić, czy fotelik może być zamontowany na tym fotelu;
- bezwzględnie **wyłączyć** poduszkę powietrzną airbag w przypadku montażu fotelika ustawionego tyłem do kierunku jazdy.



Pojazdy bez blokady **1**  
➔ 127.

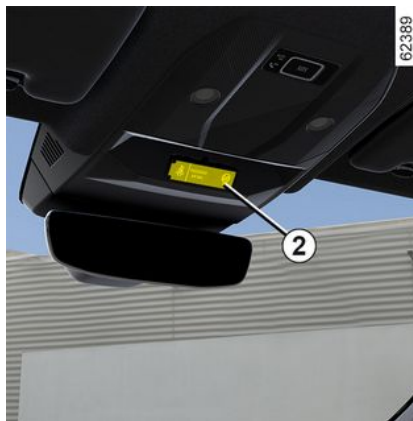

**Wyłączenie airbag : gdy pojazd stoi z wyłączonym zapłonem**, nacisnąć i obrócić blokadę **1** w położenie OFF.

Po włączeniu zapłonu **bezwzględnie** sprawdzić, czy zapaliła się lampka

ostrzegawcza  na wyświetlaczu **2**.

**Lampka świeci się światłem ciągłym w celu potwierdzenia możliwości zainstalowania fotelika dla dziecka.**



airbag pasażera można włączać i wyłączać tylko w czasie, gdy **pojazd stoi z wyłączonym za-**

**płonem.**

W przypadku wykonywania tych czynności w czasie jazdy, zapala-

ją się lampki kontrolne  i



W celu powrotu do stanu poduszki airbag zgodnego z położeniem blokady należy wyłączyć zapłon, a następnie ponownie go włączyć.

2

# BEZPIECZEŃSTWO DZIECI: WYŁĄCZANIE, WŁĄCZANIE PRZEDNIEJ PODUSZKI POWIETRZNEJ PASAŻERA

2



## NIEBEZPIECZEŃSTWO

Ponieważ rozwinięcie airbag pasażera z przodu nie jest dostosowane

do fotelika dziecięcego zamontowanego tyłem do kierunku jazdy, **W ŻADNYM WYPADKU nie wolno montować fotelika dla dziecka tyłem do kierunku jazdy na fotelu pasażera z AKTYWNA czołową airbag.** Może to spowodować **ŚMIERĆ DZIECKA** lub **POWAŻNE OBRAŻENIA.**



## NIEBEZPIECZEŃSTWO

Ponieważ rozwinięcie airbag pasażera z przodu nie jest dostosowane

do fotelika dziecięcego zamontowanego tyłem do kierunku jazdy, **W ŻADNYM WYPADKU nie wolno montować fotelika dla dziecka tyłem do kierunku jazdy na fotelu pasażera z AKTYWNA czołową airbag.** Może to spowodować **ŚMIERĆ DZIECKA** lub **POWAŻNE OBRAŻENIA.**



przeciwsłonecznej pasażera **3** (wzór naklejki powyżej) przypominają o tych zaleceniach.

## Włączenie funkcji poduszki powietrznej pasażera z przodu



Oznaczenia na desce rozdzielczej i naklejki **A** po obu stronach osłony



# BEZPIECZEŃSTWO DZIECI: WYŁĄCZANIE, WŁĄCZANIE PRZEDNIEJ PODUSZKI POWIETRZNEJ PASAŻERA

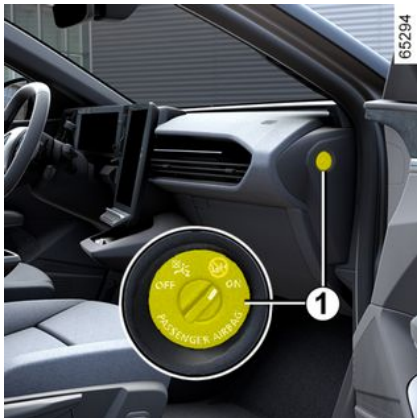

(zależnie od wersji pojazdu)

Z chwilą usunięcia fotelika dla dziecka z przedniego fotela pasażera należy ponownie włączyć poduszki powietrzne airbag, aby zapewnić pasażerowi podróżującemu z przodu ochronę w razie zderzenia.

**Włączanie airbag: gdy pojazd stoi z wyłączonym zapłonem**, naciśnij i obróć blokadę **1** w położenie ON.

Przy włączonym zapłonie **koniecznie** sprawdź, czy lampka ostrzegawcza



jest zgaszona i czy lampka

ostrzegawcza  świeci się na wyświetlaczu **2** przez około 1 minutę po każdym uruchomieniu silnika.

airbag pasażera z przodu jest włączona.

## Nieprawidłowości w działaniu

W przypadku błędu układu aktywacji/dezaktywacji airbag montaż fotelika tyłem do kierunku jazdy na fotelu pasażera z przodu jest niedozwolony.

Przewożenie innych pasażerów na tym fotelu jest również zabronione.

Należy jak najszybciej skontaktować się z Autoryzowanym Partnerem marki;



Poduszkę powietrzną po stronie pasażera należy włączać i wyłączać airbag **gdy pojazd stoi z wyłączonym zapłonem**.

Próba wykonania tych czynności podczas jazdy skutkuje zapaleniem się lampek kontrolnych



Aby przywrócić stan airbag w zależności od położenia zamka wyłączyć zapłon, a następnie włączyć go ponownie.

## System wykrywający obecność pasażera

### Czynność

Zależnie od pojazdu system wykrywający obecność pasażera automatycznie zarządza włączaniem i wyłączeniem poduszki powietrznej airbag pasażera w zależności od tego, czy fotel pasażera jest zajęty.

Poduszka powietrzna airbag pasażera jest automatycznie wyłączana, jeżeli fotelik dziecięcy jest zamontowany na fotelu pasażera lub jeżeli fotel pasażera nie jest zajęty.

Przed zamontowaniem fotelika dziecięcego na przednim fotelu pasażera, zapoznaj się z różnymi typami fotelików → **102** i sposobami ich montażu → **125**.

Aby sprawdzić, jaki typ fotelika dla dziecka można montować na przednim fotelu pasażera → **107**.

2

## BEZPIECZEŃSTWO DZIECI: WYŁĄCZANIE, WŁĄCZANIE PRZEDNIEJ PODUSZKI POWIETRZNEJ PASAŻERA

2



### Czynność

Po fazie inicjalizacji trwającej około 5 sekund lampki ostrzegawcze **1** i **2** umożliwiają kontrolę statusu aktywacji poduszki powietrznej pasażera airbag:

– Zapalona lampka ostrzegawcza



**1**, wyłączona poduszka powietrzna airbag pasażera. W takim przypadku lampka ostrzegawcza świeci światłem ciągłym;

– Zapalona lampka ostrzegawcza



**2**, włączona poduszka powietrzna airbag pasażera. W takim przypadku lampka ostrzegawcza świeci przez około 65 sekund.

Po fazie inicjalizacji, jeżeli system wykryje zmianę statusu (np. zajęty fotel pasażera po włączeniu zapłonu, następnie fotel zwolniony), na tablicy wskaźników wyświetlają się następujące komunikaty:

– "Poduszka powietrzna pasażera aktywna", której towarzyszy lampka

ostrzegawcza

lub

– "Poduszka powietrzna pasażera nieaktywna", której towarzyszy lampka

ostrzegawcza



### NIEBEZPIECZEŃSTWO

Po zamontowaniu fotelika dla dziecka tyłem do kierunku jazdy sprawdź, czy poduszka powietrzna airbag jest wyłączona (zapalona lampka ostrzegawcza **1**).

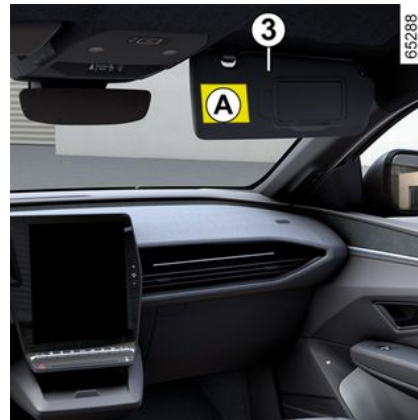

Oznaczenia na desce rozdzielczej i etykiety **A** po obu stronach osłony przeciwsłonecznej pasażera **3** (takie jak etykieta przedstawiona powyżej) przypominają, że nie wolno umieszczać dziecka w foteliku ustawionym tyłem do kierunku jazdy, gdy poduszka powietrzna airbag pasażera jest włączona.

# BEZPIECZEŃSTWO DZIECI: WYŁĄCZANIE, WŁĄCZANIE PRZEDNIEJ PODUSZKI POWIETRZNEJ PASAŻERA



Jeżeli lampka ostrzegawcza aktywacji  się świeci, gdy zamontowany jest fotelik dziecięcy ustawiony tyłem do kierunku jazdy:

- wyłączyć zapłon;
- wymontuj fotelik dziecięcy z fotela pasażera;
- usuń wszelkie dodatkowe elementy, które mogą znajdować się między fotelikiem dziecięcym a fotelem pasażera;
- zamontuj fotelik dziecięcy zgodnie z instrukcjami producenta fotelika;
- uruchom silnik.

Jeżeli problem nie ustąpi, ustaw fotelik dziecięcy na tylnym fotelu i skontaktuj się z ASO.



Nigdy nie należy wyłączać silnika przed całkowitym zatrzymaniem samochodu. Wyłączenie silnika powoduje wyłączenie układu wspomagania (hamulców, kierownicy itd.) oraz systemów bezpieczeństwa biernego (airbags, napinacze pasów bezpieczeństwa itd.).

Jeżeli lampka ostrzegawcza sygnalizująca wyłączenie  się świeci, gdy na fotelu pasażera siedzi dorosły pasażer, pasażer może nie siedzieć prawidłowo.

Wykonaj następujące czynności, aby umożliwić systemowi wykrycie pasażera:

- usuń z siedziska wszelkie dodatkowe elementy, takie jak ręczniki plażowe, pokrowce na fotele itp.;
- upewnij się, że oparcie fotela nie jest odchylone zbyt mocno do tyłu;
- pasażer powinien usiąść prosto, w środkowej osi siedziska, z wygodnie wyciągniętymi nogami;
- pozostaw pasażera siedzącego w tej pozycji przez dwie do trzech minut po zapaleniu się lampki ostrzegawczej.

Jeżeli problem będzie się powtarzał, poproś pasażera, aby usiadł z tyłu i skontaktuj się z ASO.



## NIEBEZPIECZEŃSTWO

Po zamontowaniu fotelika dla dziecka tyłem do kierunku jazdy sprawdź, czy poduszka powietrzna airbag jest wyłączona (zapalona lampka ostrzegawcza 1).

## Dodatkowe czynniki wpływające na działanie systemu

Pasy bezpieczeństwa pomagają utrzymać pasażera w odpowiedniej pozycji na fotelu podczas manewrowania i hamowania. Pomaga to systemowi wykrywania pasażerów w utrzymaniu statusu poduszki powietrznej airbag pasażera.

Gruba warstwa materiału dodatkowego (gruba odzież, poduszka, duży przedmiot umieszczony w tylnej kieszeni pasażera, urządzenie grzewcze lub masujące) może utrudnić prawidłowe działanie systemu wykrywającego obecność pasażera.

**Uwaga:** przedmiot położony na miejscu pasażera może w niektórych przy-

## BEZPIECZEŃSTWO DZIECI: WYŁĄCZANIE, WŁĄCZANIE PRZEDNIEJ PODUSZKI POWIETRZNEJ PASAŻERA

padkach spowodować zapalenie lampki ostrzegawczej.

2



**Ostrzeżenie dotyczące poduszki powietrznej airbag pasażera: nie wolno zakładać pokrowców na przednie fotele.**

Mokry fotel może powodować nieprawidłowe działanie systemu wykrywającego obecność pasażera. Jeżeli fotel pasażera jest mokry, natychmiast go wysusz.



# MIEJSCE KIEROWCY

Miejsce kierowcy kierownica z lewej strony

2

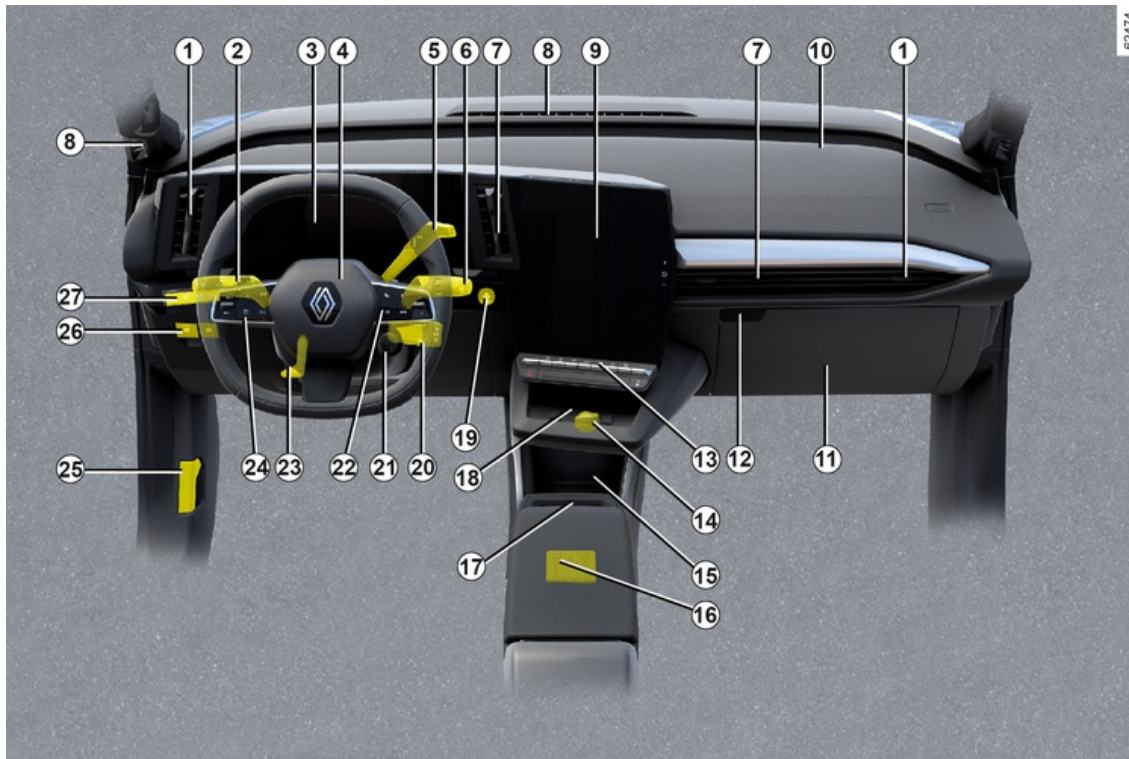

## MIEJSCE KIEROWCY

**Obecność poniżej opisanych elementów ZALEŻY OD WERSJI POJAZDU I KRAJU JEGO PRZEZNACZENIA.**

1. Nawiewy boczne.
2. Dźwignia sterująca:
  - światła kierunkowskazów;
  - oświetlenia zewnętrznego;
  - świateł przeciwmgielnych tylnych.
3. Tablica wskaźników.
4. Miejsce airbag kierowcy, klakson.
5. Elektroniczna dźwignia wybieraka.
6. Dźwignia wycieraczek/spryskiwaczy przedniej i tylnej szyby.
7. Nawiewy centralne
8. Dysza nawiewu.
9. Ekran multimedialny.
10. Lokalizacja poduszki powietrznej airbag pasażera.
11. Skrzynka bezpieczników.
12. Zamykany schowek
13. Sterowanie:
  - ogrzewanie lub klimatyzacja;
  - światła awaryjne;
  - centralny zamek;
  - ...

14. Gniazdko do podłączenia akcesoriów.
15. Uchwyt na butelki.
16. Gniazda USB-C w konsoli środkowej.
17. Gniazdo karty typu "wolne ręce".
18. Środkowy schowek lub strefa ładowania indukcyjnego.
19. Przycisk uruchamiania/wyłączania silnika.
20. Elementy zdalnego sterowania radiem.
21. Element sterujący funkcją MULTISENSE.
22. Sterowanie:
  - wyświetlaniem informacji z komputera pokładowego oraz menu ustawień osobistych pojazdu;
  - zdalne sterowanie radiem i systemem nawigacji.
23. Sterowanie regulacją wysokości i wysunięcia koła kierownicy.
24. Główny przełącznik i elementy sterujące regulatorem/ogranicznikiem prędkości, adaptacyjnym regulatorem prędkości Stop and Go i funkcjami aktywnego systemu wspomagającego kierowcę.

25. Dźwignia odblokowania pokrywy komory silnika.

26. Sterowanie:

- włączaniem/wyłączaniem automatycznego hamulca parkingowego;
- włączaniem/wyłączaniem funkcji AUTO-HOLD;
- ...

27. Sterowanie:

- natężeniem oświetlenia przyrządów kontrolnych;
- funkcja "My Safety"
- włączaniem/wyłączaniem funkcji "utrzymywania pojazdu na pasie ruchu" (ostrzeżenie przed zmianą pasa ruchu, utrzymywanie pojazdu na środku pasa ruchu);
- element sterujący otwieraniem bagażnika;
- ...

# MIEJSCE KIEROWCY

Miejsce kierowcy – kierownica z prawej strony

2

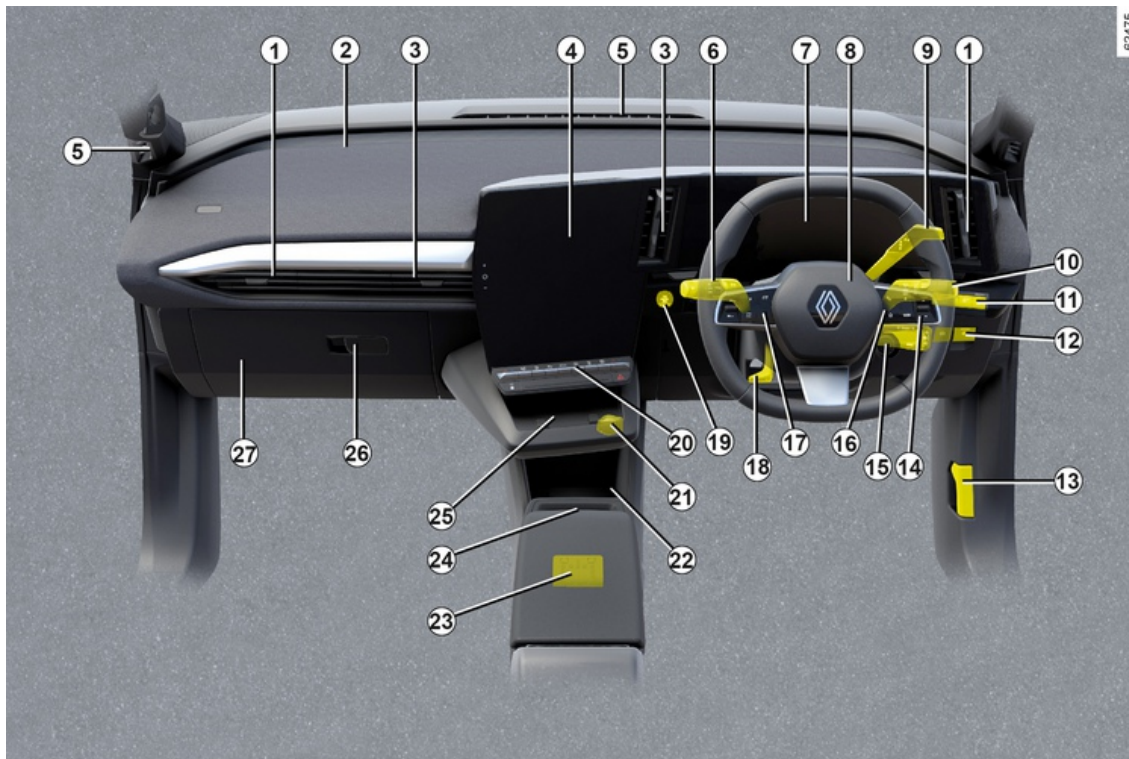



# MIEJSCE KIEROWCY

**Obecność poniżej opisanych elementów ZALEŻY OD WERSJI POJAZDU I KRAJU JEGO PRZEZNACZENIA.**

1. Nawiewy boczne.
2. Lokalizacja poduszki powietrznej airbag pasażera.
3. Nawiewy centralne
4. Ekran multimedialny.
5. Dysze nawiewu.
6. Dźwignia sterująca:
  - światła kierunkowskazów;
  - oświetlenia zewnętrznego;
  - świateł przeciwmgielnych tylnych.
7. Tablica wskaźników.
8. Miejsce airbag kierowcy, klakson.
9. Elektroniczna dźwignia wybieraka.
10. Dźwignia wycieraczek/spryskiwaczy przedniej i tylnej szyby.
11. Sterowanie:
  - natężeniem oświetlenia przyrządów kontrolnych;
  - funkcja "My Safety"
  - włączanie/wyłączanie funkcji "utrzymywania pojazdu na pasie ruchu" (ostrzeżenie przed zmianą pasa ruchu, utrzymywanie pojazdu na środku pasa ruchu);

- element sterujący otwieraniem bagażnika;
- ...

## 12. Sterowanie:

- włączaniem/wyłączaniem automatycznego hamulca parkingowego;
- włączanie/wyłączanie funkcji AUTO-HOLD;
- ...

## 13. Dźwignia odblokowania pokrywy komory silnika.

## 14. Elementy zdalnego sterowania radiem.

## 15. Element sterujący funkcją MULTI-SENSE.

## 16. Sterowanie:

- wyświetlaniem informacji z komputera pokładowego oraz menu ustawień osobistych pojazdu;
- zdalne sterowanie radiem i systemem nawigacji.

## 17. Główny przełącznik i elementy sterujące regulatorem/ogranicznikiem prędkości, adaptacyjnym regulatorem prędkości Stop and Go i funkcjami aktywnego systemu wspomagającego kierowcę.

## 18. Sterowanie regulacją wysokości i wysunięcia koła kierownicy.

## 19. Przycisk uruchamiania/wyłączenia silnika.

## 20. Sterowanie:

- ogrzewanie lub klimatyzacja;
- światła awaryjne;
- centralny zamek;
- ...

## 21. Gniazdko do podłączenia akcesoriów.

## 22. Uchwyt na butelki.

## 23. Gniazda USB-C w konsoli środkowej.

## 24. Gniazdo karty typu "wolne ręce".

## 25. Środkowy schowek lub strefa ładowania indukcyjnego.

## 26. Zamykany schowek

## 27. Skrzynka bezpieczników.

# KOMPUTER POKŁADOWY

## Informacje ogólne

### 2 Komputer pokładowy i system ostrzegawczy A



Zależnie od wersji pojazdu, łączy on następujące funkcje:

- przebieg;
- parametry podróży;
- komunikaty informacyjne;
- komunikaty o usterkach (wyświetlają się zwykle wraz z lampką ostrze-

gawczą );

- komunikaty alarmowe (wyświetlają się wraz z lampką kontrolną

.

Wszystkie funkcje są szczegółowo opisane w instrukcji obsługi pojazdu.

Naciskać kilkakrotnie w górę/w dół przełącznik **1**, aby przeglądać te funkcje.

#### Z tablicy wskaźników **A**:

- ustawienia trasy:
  - średnie zużycie energii od ostatniego zerowania i bieżące zużycie energii;
  - Dystans przebyty od ostatniego resetowania.
- zresetować ciśnienie w oponach;
- częstotliwość przeglądów;
- dziennik pokładowy, wyświetlanie komunikatów informacyjnych oraz komunikatów sygnalizujących usterki.

#### Zerowanie parametrów podróży (Top départ)

Po wybraniu na wyświetlaczu jednego z parametrów podróży, nacisnąć i przytrzymać przycisk **1** aż do wyzerowania wartości.

#### Automatyczne zerowanie parametrów podróży

Przy przeładowaniu pamięci jednego z parametrów, następuje jej automatyczne wyzerowanie.

#### Interpretacja wartości zużycia energii

Niektóre elementy wyposażenia pojazdu zużywają energię: energia zużywana przez pojazd może zatem różnić się od energii zużywanej wskazanej na liczniku elektrycznym.

#### Interpretacja wartości pojawiających się na wyświetlaczu po przejechaniu kilku kilometrów od momentu wciśnięcia przycisku Top Départ

Wartości określające średnie zużycie energii i średni zasięg stają się bardziej dokładne i miarodajne w miarę jak rośnie liczba kilometrów przejechanych od chwili ostatniego wciśnięcia przycisku "Reset".

Przy pierwszych kilometrach po naciśnięciu przycisku „Top Départ”, można stwierdzić, że wskazanie liczby kilometrów, którą można przejechać na paliwie pozostałym w zbiorniku, zwiększa się w czasie jazdy. System bierze pod uwagę średnie zużycie energii od ostatniego resetowania. Jednak średnie zużycie energii zmniejsza się w następujących sytuacjach:

- samochód przestał przyspieszać;
- po jeździe w ruchu miejskim samochód wyjeżdża na drogę poza miastem.

# KOMPUTER POKŁADOWY



Niektóre informacje komputera pokładowego wyświetlane są na wyświetlaczu systemu nawigacji. Licznik przebiegu parametrów podróży jest zerowany jednocześnie na komputerze pokładowym i w systemie nawigacji.

## Resetowanie przewidywalnej drogi

Po całkowitym naładowaniu akumulatora napędowego można wybrać jeden z dwóch sposobów resetowania: ręczny lub automatyczny.

### Resetowanie ręczne

Wybierz ustawienia cyklu jazdy, które chcesz zresetować, następnie naciśnij i przytrzymaj przycisk **1**, aby zresetować zakres.

### Resetowanie automatyczne



Zasięg jest automatycznie resetowany po pełnym naładowaniu akumulatora napędowego. Obliczona wartość odpowiada przeciętnemu użytkownikowi, uwzględniając temperaturę zewnętrzną. W przypadku stwierdzenia szczególnie oszczędnego stylu jazdy obliczenia są korygowane, a zasięg zwiększany.

# KOMPUTER POKŁADOWY

## Ustawienia podróży

2

Wyświetlanie niżej podanych informacji ZALEŻY OD WYPOSAŻENIA ORAZ KRAJU PRZEZNACZENIA POJAZDU

Przykłady wyboru	Interpretacja wyświetlanych informacji
	<b>a) Ustawienia trasy.</b>
 + 13,4 kWh	<b>Chwilowe zużycie energii.</b>
 12,8 kWh/100 km	<b>Średnie zużycie energii.</b> Wartość jest wyświetlana po przejechaniu co najmniej 400 metrów od ostatniego wciśnięcia przycisku Top Départ.
Przejazd 1284,7 km	<b>Przebyty dystans</b> od ostatniego wciśnięcia przycisku Top Départ.
Ciśnienie kół naciśnij reset	<b>b) Zresetować ciśnienie w oponach</b> ➔ 203 lub ➔ 198 zależnie od wersji pojazdu
Przykłady wyboru	Interpretacja wyświetlanych informacji
Przeгляд za 1936 km lub 3 miesiące	<b>c) Częstotliwość przeglądów.</b> Odległość pozostała do następnego przeglądu (wyświetlana w kilometrach), następnie gdy zbliża się ona do określonej wartości, możliwych jest kilka przypadków:

# KOMPUTER POKŁADOWY

2

Przykłady wyboru	Interpretacja wyświetlanych informacji
	<ul style="list-style-type: none"> <li>– przedział mniejszy niż <b>1500 km lub jeden miesiąc</b>: wyświetla się komunikat "Przeгляд za" wraz z pozostałym dystansem lub czasem;</li> <li>– gdy zbliża się przeгляд, wyświetla się komunikat "Wymagany przeгляд" wraz z pierwszym limitem (odległość lub czas);</li> <li>– zasięg równy <b>0 km lub osiągnięta data przeгляdu</b>: wyświetlony komunikat "Wykonaj przeгляд" i zapalona lampka ostrzegawcza  .</li> </ul> <p>Należy jak najszybciej zgłosić się z pojazdem na przeгляд.</p>
<p><b>Przywrócenie początkowych ustawień wyświetlacza po wykonaniu przeгляdu zgodnie z programem przeглядów.</b></p> <p>Parametry związane z częstotliwością przeглядów należy ustawić dopiero po wykonaniu przeгляdu, zgodnie z zaleceniami figurującymi w książce przeглядów.</p> <p><b>Cecha szczególna:</b> w celu zresetowania funkcji należy wcisnąć i przytrzymać przez około 10 sekund bez przerwy jeden z przycisków resetowania na wyświetlaczu, aż informacja o przebiegu pozostałym do przeгляdu zacznie się świecić w sposób ciągły.</p>	

Przykłady wyboru	Interpretacja wyświetlanych informacji
Ustawienia (OK)	<p><b>d) Menu ustawień osobistych pojazdu.</b></p> <p>➔ 147</p>
Otwarty bagażnik	<p><b>e) Dziennik pokładowy.</b></p> <p>Kolejne wyświetlanie:</p> <ul style="list-style-type: none"> <li>– komunikaty informacyjne;</li> <li>– komunikaty o nieprawidłowościach w działaniu.</li> </ul>

# KOMPUTER POKŁADOWY

## Komunikaty informacyjne

Mogą one dostarczać informacji pomocnych w fazie uruchamiania pojazdu, informacji o wybranych ustawieniach lub o stanie niektórych elementów pojazdu podczas jazdy.

Przykłady komunikatów informacyjnych znajdują się poniżej.

Przykłady komunikatów	Interpretacja wyświetlanych informacji
"Odłącz przewód, aby uruchomić pojazd"	Oznacza, że kabel ładowania jest nadal podłączony do pojazdu.
"Sprawdź połączenia"	Należy odłączyć, a następnie ponownie podłączyć pojazd. Jeśli komunikat wyświetla się nadal, może to wynikać z innych przyczyn związanych z zewnętrznymi warunkami ładowania lub z instalacją domową.
"Sprawdź terminal ładowania"	Wskazuje możliwą usterkę elektryczną lub uszkodzony kabel ładowania: zmienić zacisk ładowania lub lokalizację albo sprawdzić kabel.
"Odcięcie zasilania podczas ładowania"	Oznacza problem z instalacją elektryczną występujący podczas ładowania. Należy ponownie rozpocząć ładowanie. Jeżeli to nie poskutkuje, należy sprawdzić instalację elektryczną.

## Komunikaty o nieprawidłowościach w działaniu

Mogą zostać wyświetlone wraz z lampką ostrzegawczą , co sygnalizuje konieczność niezwłocznego udania się do ASO i prowadzenia pojazdu z dużą ostrożnością. Nieprzestrzeganie tego zalecenia może doprowadzić do uszkodzenia samochodu.

Znikają po pojedynczym naciśnięciu na przycisk wyboru informacji wyświetlanych na ekranie lub po kilku sekundach i są zapamiętane w dzienniku pokładowym. Lampka kontrolna  nadal świeci. Przykłady komunikatów o nieprawidłowościach w działaniu znajdują się poniżej.

Przykłady komunikatów	Interpretacja wyświetlanych informacji
"Skontroluj poduszkę pow."	Oznacza nieprawidłowe działanie zabezpieczeń uzupełniających pasy bezpieczeństwa. Istnieje ryzyko, że nie zadziałają one w razie wypadku.
"Sprawdź pojazd"	Sygnalizuje uszkodzenie jednego z czujników pedałów lub układu sterującego dodatkowym akumulatorem 12 V.
"Sprawdź układ hamulcowy"	Informuje o zużyciu lub potrzebie sprawdzenia układu hamulcowego.
"Sprawdź gniazdo pojazdu"	Oznacza przegrzanie się gniazda ładowania z boku pojazdu. Poczekaj około 20 minut, następnie spróbuj ponownie. W przypadku niepowodzenia należy się skontaktować z ASO.
"Sprawdź układ elektryczny"	Oznacza usterkę systemu trakcji.
"Ładowanie akumulatora niemożliwe"	Oznacza awarię systemu ładowania akumulatora trakcyjnego.

## Komunikaty alarmowe

2

Mogą zostać wyświetlone wraz z lampką ostrzegawczą **STOP** i oznacza, że należy natychmiast zatrzymać pojazd ze względów bezpieczeństwa, jeżeli tylko pozwalają drogowe umożliwiają wykonanie takiego manewru. Należy wyłączyć silnik i nie uruchamiać go ponownie. Skontaktować się z Autoryzowanym Partnerem marki.

Przykłady komunikatów alarmowych znajdują się poniżej. **Uwaga:** komunikaty pojawiają się na wyświetlaczu pojedynczo, lub na przemian (w przypadku konieczności wyświetlenia kilku komunikatów), może im towarzyszyć świecenie lampki kontrolnej i/lub emisja sygnału dźwiękowego.

Przykłady komunikatów	Interpretacja wyświetlanych informacji
"Usterka układu hamulcowego"	Oznacza usterkę układu hamulcowego.
"Usterka układu kierowniczego"	Informuje o usterce w układzie kierowniczym.
"Usterka silnika elektrycznego"	Oznacza utratę mocy pojazdu.
"Usterka elektryczna"	Oznacza usterkę systemu elektrycznego.
"Przebicie opony"	Oznacza, że przynajmniej jedna z opon jest przebita lub brakuje w niej zbyt dużo powietrza.



W przypadku parkowania na poboczu należy ostrzec innych użytkowników drogi o obecności pojazdu za pomocą trójkąta ostrzegawczego lub innych elementów sygnalizacyjnych określonych przez lokalne przepisy danego kraju.



# KOMPUTER POKŁADOWY

## Wyświetlacze i wskaźniki

### Tablica wskaźników A



Zapala się w momencie otwarcia drzwi kierowcy. Zaświeceniu się niektórych lampek kontrolnych towarzyszy komunikat.

### Wybór widoków

W zależności od wersji pojazdu na tablicy wskaźników może być dostępnych kilka widoków. Aby wybrać widok, naciśnij element sterujący **1** tyle razy, ile to konieczne, aby przewijać różne widoki na tablicy wskaźników **A**, aż dojdiesz dożądanego widoku.

We wszystkich widokach na tablicy wskaźników są wyświetlane następujące najważniejsze informacje:

- prędkościomierz;
- informacje o włączonych systemach wspomagających kierowcę;
- strefę informacji.

Tylko podczas ładowania pojazdu, **widok "Ładowania"** na tablicy wskaźników zawiera zasięg, procent naładowania akumulatora i pozostały czas ładowania.

**W widoku "Systemy wspomagające kierowcę"** na tablicy wskaźników są wyświetlane najważniejsze informacje w tym dotyczące aktywnych systemów wspomagających kierowcę w trybie pełnoekranowym.

**W widoku "Klasyczny"** na tablicy wskaźników są wyświetlane najważniejsze informacje: prędkość, aktywne systemy wspomagające kierowcę, obszar informacyjny oraz, w zależności od pojazdu, wskaźnik mocy.

**W widoku "Nawigacja"** są wyświetlane najważniejsze informacje oraz mapa drogowa powielona z systemu multimedialnego na całej tablicy wskaźników.

### Widok "Realistyczny" B

617292



W widoku **B** na tablicy wskaźników są wyświetlane najważniejsze informacje wraz z pojazdem i jego otoczeniem (pasy ruchu, otaczające pojazdy poruszające się w tym samym kierunku itp.).

**Uwaga:** system rozpoznaje tylko pojazdy zaliczające się do kategorii samochodów osobowych, samochodów ciężarowych i motocykli.

**W widoku "Minimalnym"** na desce rozdzielczej są wyświetlane tylko najważniejsze informacje.

2

# KOMPUTER POKŁADOWY

## Wyświetlacz informacji

2

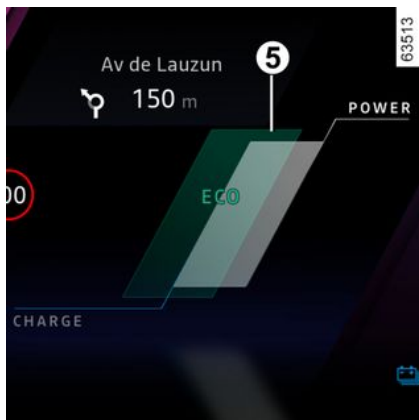
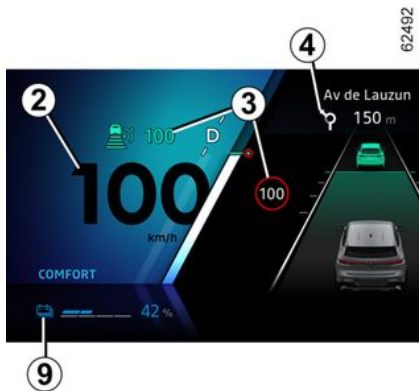

### Prędkościomierz 2.

Prędkość pojazdu jest ograniczona do około 150 km/h lub 160 km/h, w zależności od pojazdu.

### Alarm dźwiękowy sygnalizujący przekroczenie prędkości

W zależności od pojazdu i kraju pojawia się

lampka ostrzegawcza  i rozlega się sygnał dźwiękowy. Ten sygnał dźwiękowy rozlega się, gdy tylko pojazd przekroczy prędkość 120 km/h.

Ta lampka ostrzegawcza pozostaje zapalona, dopóki pojazd jedzie z prędkością ponad 120 km/h.

**Informacje na temat systemów wspomagających prowadzenie pojazdu 3.**

**Komunikat o włączonym systemie nawigacji 4.**

**Wskaźnik mocy 5.**

**Licznik całkowitego przebiegu 6.**

**Lampka ostrzegawcza poziomego hamowania regeneracyjnego 8.**

**Informacje o akumulatorze 9 (szybkość ładowania akumulatora napędowego, szacowany zasięg).**



**Obszar informacyjny 7:** przeglądając za pomocą elementu sterującego 10, możesz wybierać widżety na tablicy wskaźników A:

– informacje z komputera (wskaźnik przebiegu, zużycie energii itp.);

## KOMPUTER POKŁADOWY

- telefon, informacje multimedialne (aktualnie odtwarzane źródło dźwięku itp.);
- Informacje o pojeździe (komunikaty ostrzegawcze itp.);
- ...

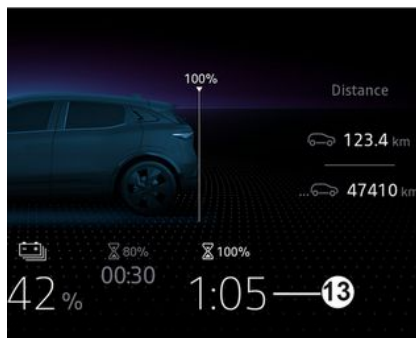

### Lampka kontrolna podłączenia kabla ładowania 11

Zapala się w momencie podłączenia przewodu ładowania do pojazdu.

### Poziom naładowania 12

Wskaźnik pokazuje pozostałą ilość energii.

### Czas pozostały do końca ładowania 13

### Stopień naładowania akumulatora napędowego 14

### Granica rezerwy

W zależności od pojazdu, gdy poziom naładowania akumulatora osiągnie około 7% lub około 12%, wskaźnik i

lampa ostrzegawcza 15  świe-

cą na żółto i rozlega się sygnał dźwiękowy.

Aby zoptymalizować zasięg, patrz ➔ 196.

### Progi zbliżającego się unieruchomienia pojazdu

W zależności od pojazdu, gdy poziom naładowania osiągnie około 4% lub około 6%, ponownie rozlegnie się sygnał dźwiękowy, a wskaźnik zaświeci się na czerwono lub, w zależności od pojazdu, 30 sekund po tym, gdy wskaźnik zaświeci się na czerwono.

W zależności od pojazdu, gdy poziom naładowania osiągnie 3,5% lub około 5%, zasięg nie jest już wyświetlany. Wydajność silnika stopniowo zmniejsza się do momentu zatrzymania pojazdu ➔ 387.

### Szacowany zasięg 16

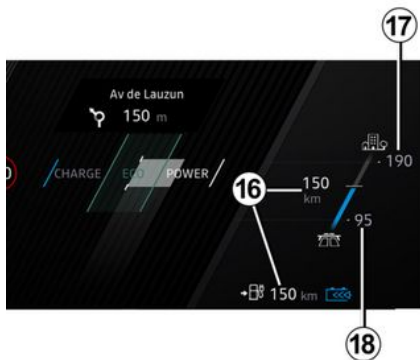

Duży **17**: prognoza zasięgu w optymalnych warunkach (np. jazda po drogach ekspresowych lub dwujezdniowych przy niewielkim komforcie cieplnym).

Mały **18**: prognoza zasięgu w niekorzystnych warunkach (np. jazda autostradą zimą lub w korku z intensywnym zapewnianiem komfortu cieplnego).

Aby zoptymalizować zasięg, patrz → **196**.

## Tablica wskaźników skonfigurowana w milach



(istnieje możliwość przełączenia na km/h)

Gdy pojazd stoi z pracującym silnikiem, wybierz na ekranie multimedialnym **16** tryb "Pojazd", otwórz menu "Ustawienia", "System", a następnie naciśnij "Jednostki" i "Prędkość".

Wybrać km/h lub mph.

Wskazanie prędkościomierza i niektóre informacje o odległości wyświetlane na tablicy rozdzielczej są przeliczane.

W celu powrotu do poprzedniego trybu wykonać taką samą operację.

**Uwaga:** w obu przypadkach, po odłączeniu akumulatora komputer pokładowy

wywróci automatycznie do fabrycznie ustawionej jednostki.

W celu uzyskania dalszych informacji należy zapoznać się z instrukcją dotyczącą multimediiów.

 Aby korzystać z niektórych funkcji wspomaganie prowadzenia pojazdu, konieczna jest zmiana jednostki miary na tablicy wskaźników w celu uzyskania odpowiednich informacji podczas jazdy w kraju, w którym jednostki prędkości różnią się od tych ustawionych domyślnie w pojeździe.



Ze względów bezpieczeństwa, ustawienia należy zmieniać na postoju.

# KOMPUTER POKŁADOWY

## Menu ustawień osobistych pojazdu



Funkcja ta umożliwia włączanie/wyłączanie i regulację niektórych funkcji w pojeździe, zależnie od poziomu wyposażenia.

### Dostęp do menu ustawień

Gdy pojazd stoi z pracującym silnikiem, na ekranie multimedialny **1** wybrać "Pojazd", nacisnąć menu "Pojazd", następnie zakładkę "Na zewnątrz", aby uzyskać dostęp do różnych ustawień.

### Ustawianie parametrów

Wybrać zakładkę, a następnie funkcję do modyfikacji (wskazanie zależy od wyposażenia pojazdu i kraju):

#### a) "Dostęp":

- « Automatyczna blokada drzwi podczas jazdy » ;
- « Blokowanie/odblokowanie bez użycia rąk » ;
- « Uzyskaj dostęp i uruchamiaj telefonem » ;
- ...

#### b) "Witamy":

- « Sekwencja oświetlenia zewnętrznego » ;
- « Dźwięk powitalny » ;
- « Automatyczne rozkładanie lusterek » ;
- « Funkcja oświetlenia wewnętrznego » ;
- ...

#### c) "Światła drogowe":

- « Adaptive Vision » ;
- « Wybór strony kierowcy » ;
- ...

#### d) "Wycieranie":

- « Tylna wycieraczka przy włąc. wstecznym biegu » ;
- « Automatyczny ruch przedniej wycieraczki » ;
- ...

Zależnie od wyposażenia, wybierz:

– "ON" lub "OFF", aby włączyć lub wyłączyć;  
lub

– przedział czasu na dostosowanie czasu aktywacji reflektorów (np. dla funkcji "Autom. funkcja follow me home").

W celu uzyskania dodatkowych informacji odnieś się do instrukcji dotyczącej multimediiów.



Ze względów bezpieczeństwa, ustawienia należy zmieniać na postoju.

# KOMPUTER POKŁADOWY

## Funkcja "Ulubione"



W zależności od pojazdu, naciskając przycisk **2** na kierownicy można włączyć następujące funkcje, zgodnie z zapisanymi ustawieniami użytkownik:

- podgrzewane fotele;
- podgrzewana kierownica;
- wybór ustawień (dostęp, powitanie, oświetlenie, wycieraczkę itp.);
- funkcja "Asystent parkowania bez użycia rąk";
- tryb ECO;
- Kamera 360°;
- ...

Więcej informacji na temat programowania tej funkcji znajduje się w instrukcji systemu multimedialnego.



Ze względów bezpieczeństwa, ustawienia należy zmieniać na postoju.

## Godzina i temperatura zewnętrzna

### Ustawienie godziny



Na ekranie multimedialnym wyświetlana jest godzina oraz temperatura zewnętrzna **1**.

Aby dostosować czas, wybrać na ekranie multimedialnym **1** menu "Pojazd", kliknąć menu "Ustawienia", następnie "Data i godzina".

Możesz uzyskać dostęp do poniższych ustawień:

- "Format czasu";
- "Wybierz strefę czasową";
- "Ustawianie strefy czasowej";
- ...

W celu uzyskania dodatkowych informacji odnieś się do instrukcji dotyczącej multimedialnych.

### Wskaźnik temperatury zewnętrznej

#### Przypadek szczególny:

Gdy temperatura zewnętrzna zawiera się w przedziale między  $-3^{\circ}\text{C}$  i  $+3^{\circ}\text{C}$ , napis  $^{\circ}\text{C}$  miga (sygnalizując ryzyko gołoledzi).



W przypadku przerwy w zasilaniu (odłączony akumulator, odłączony przewód zasilający, itd.), należy ponownie ustawić zegar.

Radzimy nie przeprowadzać regulacji w czasie jazdy.



### **Wskaźnik temperatury zewnętrznej**

Tworzenie się gołoledzi jest związane z wieloma lokalnymi czynnikami meteorologicznymi, jak nasłonecznienie, wilgotność powietrza; samo określenie temperatury powietrza nie może więc być wystarczające, by stwierdzić występowanie gołoledzi na drodze.

## LAMPKI OSTRZEGAWCZE

Wyświetlanie niżej podanych informacji **ZALEŻY OD WYPOSAŻENIA ORAZ KRAJU PRZEZNACZENIA POJAZDU**.



**Tablica wskaźników A:** podświetlenie zapala się w momencie otwarcia drzwi kierowcy. Aby wyregulować jasność deski rozdzielczej, zapoznaj się z instrukcjami dotyczącymi systemu multimedialnego.

Zaświeceniu się niektórych lampek kontrolnych towarzyszy komunikat.



Lampka kontrolna  informuje o konieczności jak najszybszego udania się do Autoryzowanego Partnera marki i **prowadzenia pojazdu z dużą ostrożnością**. Nieprzestrzeganie tego zalecenia może doprowadzić do uszkodzenia samochodu.



Ze względu na bezpieczeństwo lampka ostrzegawcza **STOP** informuje o konieczności natychmiastowego zatrzymania pojazdu, jeżeli pozwalają na to warunki ruchu drogowego. Należy wyłączyć silnik i nie uruchamiać go ponownie. Skontaktuj się z ASO.



Brak wznowienia trybu wizualnego i dźwiękowego oznacza usterkę tablicy wskaźników. Oznacza to konieczność natychmiastowego zatrzymania pojazdu, jeśli tylko pozwalają na to warunki ruchu drogowego. Należy upewnić się, że pojazd jest prawidłowo unieruchomiony i skontaktować z Autoryzowanym Partnerem marki.



Lampka kontrolna świateł pozycyjnych



Lampka kontrolna świateł mijania



Lampka kontrolna świateł drogowych



Lampka kontrolna automatycznych świateł drogowych



Lampka kontrolna tylnego światła przeciwmgielnego



Lampka kontrolna świateł lewego kierunkowskazu



## LAMPKI OSTRZEGAWCZE



Lampka kontrolna świateł  
prawego kierunkowskazu



Lampka ostrzegawcza zlej po-  
gody



lampki ostrzegawcze "Adapti-  
ve Vision" awarii świateł



Lampka ostrzegawcza infor-  
mująca o pozostawieniu otwartych  
drzwi



Lampka kontrolna zaciągnię-  
tego automatycznego hamulca par-  
kingowego → 188



Lampka ostrzegawcza syste-  
mu "Autohold"



Lampka ostrzegawcza usterki  
sygnału dźwiękowego ostrzegające-  
go pieszych



Lampka ostrzegawcza usterki  
airbag po stronie kierowcy i pasaże-  
ra → 125



Lampka ostrzegawcza niskie-  
go poziomu spryskiwaczy przedniej  
szyby



Lampka ostrzegawcza syste-  
mu automatycznych wycieraczek



Lampka sygnalizująca ko-  
niecność zatrzymania się

Zapala się przy włączeniu zapłonu, a następnie gaśnie po uruchomieniu sil-  
nika. Ta lampka ostrzegawcza zapala  
się równocześnie z innymi lampkami i/  
lub komunikatami, towarzyszy jej sy-  
gnał dźwiękowy.

Funkcja związana z bezpieczeństwem,  
która informuje o konieczności natych-  
miastowego zatrzymania pojazdu, je-  
żeli tylko pozwalają na to warunki ru-  
chu drogowego. Należy wyłączyć silnik  
i nie uruchamiać go ponownie.  
Skontaktuj się z ASO.



Lampka ostrzegająca

Zapala się przy włączeniu zapłonu, a  
następnie gaśnie po uruchomieniu sil-  
nika. Ta lampka ostrzegawcza może  
zaświecić się równocześnie z innymi  
lampkami i/lub komunikatami wyświe-  
tlanymi na tablicy wskaźników.  
Należy **zachować ostrożność** i nie-  
zwłocznie zwrócić się do ASO. Nie-  
przestrzeganie tego zalecenia może  
doprowadzić do uszkodzenia samo-  
chodu.



Lampka ostrzegająca

Jeśli zapala się na czerwono podczas  
jazdy i towarzyszy jej lampka kontrolna



, ze względów bezpieczeń-  
stwa należy zatrzymać pojazd, gdy tyl-  
ko pozwolą na to warunki na drodze.  
Należy wyłączyć silnik i nie urucha-  
miać go ponownie.

Skontaktuj się z ASO.

Jeśli zapala się na żółto podczas jazdy  
i towarzyszy jej lampka ostrzegawcza



, należy niezwłocznie udać się  
do autoryzowanego dealera. **Można  
kontynuować jazdę z zachowaniem  
szczególnej ostrożności.** Nieprze-  
strzeganie tego zalecenia może dopro-  
wadzić do uszkodzenia samochodu.



Lampka ostrzegawcza syste-  
mu elektrotechnicznego

Zapala się wraz z lampką ostrzegaw-

czą **STOP** i sygnałem dźwiękowym,  
gdy temperatura zespołu elektryczne-  
go jest zbyt wysoka. Zatrzymaj pojazd  
i wyłącz zapłon. Skontaktować się z  
Autoryzowanym Partnerem marki.  
**Jeśli zapali się wraz z lampką**

ostrzegawczą **STOP**, sygnałem  
dźwiękowym i komunikatem "OPU-  
SC POJAZD BEZPIECZNIE", wyłącz

## LAMPKI OSTRZEGAWCZE

zapłon i nie uruchamiaj ponownie silnika. Opuść pojazd i skontaktuj się z ASO.



Komunikat "OPUSC POJAZD BEZPIECZNIE" wraz z lampką ostrze-

gawczą **STOP** i sygnałem dźwiękowym oznaczają konieczność niezwłocznego zatrzymania pojazdu, w zależności od warunków na drodze. Wyłącz zapłon. Pozostaw wyłączony. Wszystkie osoby powinny wysiąść z pojazdu i się od niego oddalić, zwracając uwagę na panujące warunki ruchu drogowego.

**Ryzyko pożaru**



W przypadku parkowania na poboczu należy ostrzec innych użytkowników drogi o obecności pojazdu za pomocą trójkąta ostrzegawczego lub innych elementów sygnalizacyjnych określonych przez lokalne przepisy danego kraju.



**Lampka ostrzegawcza usterki systemu elektrotechnicznego**

Gdy się zapali, oznacza usterkę elektrotechniczną związaną z zespołem elektrycznym (akumulator napędowy i silnik elektryczny). Należy jak najszybciej skontaktować się z Autoryzowanym Partnerem marki.



**Lampka ostrzegawcza usterki silnika elektrycznego**

Gdy się zapali, oznacza usterkę układu elektrotechnicznego powiązanego z silnikiem elektrycznym. Należy jak najszybciej skontaktować się z Autoryzowanym Partnerem marki.



**Lampka kontrolna wskaźnika akumulatora napędowego**

Zapala się na żółto po osiągnięciu mi-

nimalnego progu naładowania akumulatora.



**Lampka ostrzegawcza usterki akumulatora napędowego**

Pojawienie się podczas jazdy wraz z

lampką ostrzegawczą  oznacza usterkę akumulatora napędowego. Należy jak najszybciej skontaktować się z Autoryzowanym Partnerem marki.



**Lampka kontrolna ładowania akumulatora dodatkowego 12 V**

Jeżeli zapali się wraz z lampką ostrze-

gawczą **STOP** i emisją sygnału dźwiękowego, oznacza przeciążenie obwodu elektrycznego lub rozładowanie akumulatora ➔ 372.



**Lampka ostrzegawcza ograniczonych osiągów**

Zapala się, gdy akumulator napędowy chwilowo nie wytwarza znamionowej mocy wyjściowej. W tym czasie wydajność pojazdu spada.

Zmiana stylu jazdy na płynniejszy spowoduje, że lampka ostrzegawcza zniknie.



**Lampka sygnalizująca podłączenie kabla ładowania**

## LAMPKI OSTRZEGAWCZE

Zapala się w momencie podłączenia przewodu do ładowania do pojazdu  
➔ 20.



**Lampka kontrolna układu ABS (układ zabezpieczający przed blokowaniem kół podczas hamowania).**

Zapala się po włączeniu zapłonu, a po kilku sekundach gaśnie.

Jeśli nie gaśnie po włączeniu zapłonu lub zapala się w czasie jazdy, sygnalizuje usterkę systemu zapobiegającego blokowaniu kół. W takim wypadku, układ hamulcowy działa w sposób „klasyczny”, tak jak w pojazdach nie wyposażonych w system ABS. Należy jak najszybciej skontaktować się z Autoryzowanym Partnerem marki.



**Lampka kontrolna systemu kontroli toru jazdy (ESC) oraz układu antypoślizgowego**

Lampka ostrzegawcza może się zapalić z kilku powodów.



**Lampka kontrolna systemu kontroli toru jazdy (ESC) i układu antypoślizgowego**



**Lampka ostrzegawcza niskiego ciśnienia w oponach**

Zapala się przy włączeniu zapłonu lub uruchamianiu silnika i gaśnie po kilku

sekundach ➔ 198 ➔ 203.



**Lampka ostrzegawcza systemu automatycznego parkowania**



**Lampka kontrolna układu kierowniczego ze zmiennym wspomaganie**

Zapala się przy włączaniu zapłonu albo w chwili uruchomienia silnika, a następnie gaśnie po kilku sekundach.

Jeżeli ta lampka kontrolna zapala się w czasie jazdy wraz z lampką kontrol-

ną **STOP**, oznacza to usterkę systemu.

Skontaktuj się z ASO.



**Lampka kontrolna informująca o usterce układu hamulcowego**

Zapala się przy włączaniu zapłonu albo w chwili uruchomienia silnika, a następnie gaśnie po kilku sekundach.

Jeżeli zaświeci się podczas hamowa-

nia wraz z lampką kontrolną **STOP** i

emisją sygnału dźwiękowego, sygnalizuje obniżenie poziomu płynu w układzie lub usterkę układu hamulcowego.

Należy zatrzymać się w bezpiecznym miejscu i skontaktować z Autoryzowanym Partnerem marki.



**Lampka kontrolna stopy na pedale hamulca**

Zapala się, kiedy wymagane jest naciśnięcie pedału hamulca.



**Lampka ostrzegawcza programowania ładowania**



**Wskaźnik programowania układu klimatyzacji**



**Lampka ostrzegawcza sygnalizująca zdjęcie rąk z kierownicy**



**Lampka kontrolna niedostępności lub usterki funkcji "Zaawansowane bezpieczeństwo"**



**Lampka ostrzegawcza sygnalizująca przekroczenie prędkości**



**Kontrolka ostrzeżenia o zmianie pasa ruchu**



**Lampka ostrzegawcza systemu ostrzegającego o zmianie pasa ruchu**



**Lampka ostrzegawcza systemu utrzymywania pojazdu na środku pasa ruchu**

## LAMPKI OSTRZEGAWCZE

2

 Lampka kontrolna ogranicznika prędkości

 Lampka kontrolna tempomatu

 Lampka kontrolna adaptacyjnego tempomatu Stop and Go

Na wyświetlaczu *B*



 Pasażer Airbag ON → 127  
→ 125

 Pasażer Airbag OFF → 127  
→ 125

 Lampka ostrzegawcza sygnalizująca niezapięty przedni pas bezpieczeństwa

Na lusterku wstecznym *C*  
(zależnie od wersji pojazdu)



 Lampka ostrzegawcza funkcji kamery cofania → 159

# UKŁAD KIEROWNICZY

## Kierownica

### Regulacja wysokości położenia i stopnia wysunięcia kierownicy



Opuścić dźwignię **1** i ustawić kierownicę w wybranym położeniu.

Następnie z całej siły podnieść dźwignię poza punkt oporu, aby zablokować kierownicę.

Upewnić się, czy kierownica jest zablokowana prawidłowo.



Ze względów bezpieczeństwa, regulacji należy dokonywać na postoju.

### Podgrzewanie kierownicy

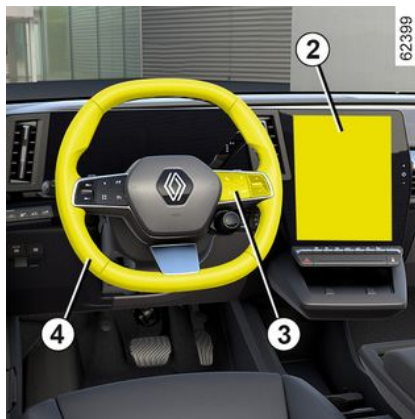

(zależnie od wersji pojazdu)

Funkcja umożliwi podgrzewanie kierownicy **4**.

#### Zasada działania

Po osiągnięciu zaprogramowanej temperatury funkcja utrzymuje temperaturę podgrzewanych stref przez około 30 minut i automatycznie się wyłącza.

#### Włączenie funkcji

Przy włączonym zapłonie naciśnięć przycisk **5** na ekranie multimedialnym **2**.

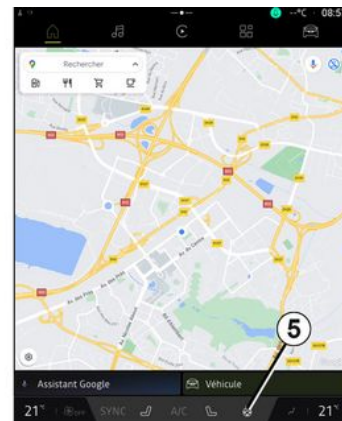

#### Wyłączenie funkcji

– **Automatycznie;**

Funkcja wyłącza się automatycznie po około 30 minutach podtrzymywania zaprogramowanej temperatury.

– **Ręcznie;**

Aby wyłączyć funkcję w fazie regulacji, naciśnięć przycisk **5** na ekranie multimedialnym **2**.

**Uwaga:** funkcja jest również dostępna pod przyciskiem **3** "Ulubione" na kierownicy **4**.

# UKŁAD KIEROWNICZY

## Funkcja "Ulubione"



W zależności od pojazdu, naciskając przycisk na kierownicy **6** można aktywować podgrzewanie kierownicy zgodnie z zapisanymi ustawieniami użytkownika.

Więcej informacji na temat programowania tej funkcji znajduje się w instrukcji systemu multimedialnego.

## Wspomaganie układu kierowniczego

UKŁAD KIEROWNICZY ze zmiennym wspomaganie jest wyposażony w system kontroli elektronicznej, który dostosowuje siłę wspomaganie kierownicy do prędkości pojazdu.

Kręcenie kierownicą jest ułatwione przy manewrach parkowania (dla zapewnienia komfortu), natomiast w miarę jak rośnie prędkość pojazdu, ruchy kierownicą wymagają użycia większej siły (dla zapewnienia bezpieczeństwa przy dużych prędkościach).



Nigdy nie należy wyłączać silnika podczas jazdy (wyłączenie funkcji wspomaganie).



Nie należy utrzymywać kierownicy w położeniu maksymalnego skrętu, gdy pojazd stoi.

Jeżeli silnik jest wyłączony lub w przypadku usterki systemu, zawsze możliwe jest obrócenie kierownicy. Zwiększy się siła wywierana na koło kierownicy.

Szybkemu przesunięciu kierownicy może towarzyszyć odgłos. Jest to normalne zjawisko.

## WIDOK Z TYŁU

### Lusterka wsteczne

#### Zewnętrzne lusterka wsteczne z regulacją elektryczną:

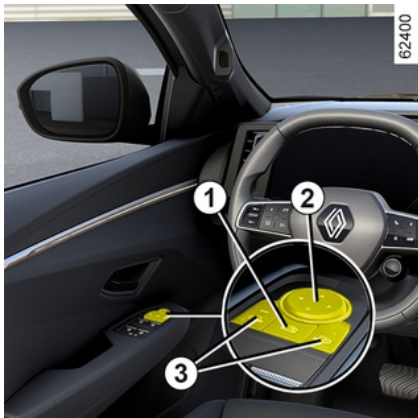

Wybrać lusterko wsteczne za pomocą przełączników **3**, następnie użyć przycisku **2** w celu ustawienia lusterka w żądanej pozycji.

#### Podgrzewane lusterka wsteczne

Przy pracującym silniku, usuwanie szronu z lusterka odbywa się równocześnie z usuwaniem szronu i zaparowania z tylnej szyby.



Ze względów bezpieczeństwa, ustawienia należy zmieniać na postoju.

#### Lusterka składane elektrycznie

Lusterka wsteczne rozkładają się automatycznie w momencie odblokowywania pojazdu. Zewnętrzne lusterka wsteczne składają się automatycznie w momencie blokowania pojazdu.

Można wyłączyć/włączyć funkcję automatycznego składania lusterek zewnętrznych → **147**.

Możesz wymusić złożenie lusterek, w tym celu nacisnąć przycisk **1**. W tej sytuacji lusterka wsteczne pozostaną złożone do czasu ponownego naciśnięcia przycisku **1**, niezależnie od funkcji automatycznego składania.

#### Przypadek szczególny:

Gdy lusterka są rozłożone lub złożone ręcznie, można je ustawić w położeniu użytkowym w dowolnym momencie.

W tym celu nacisnąć przycisk **1**. Będzie słyszalne kliknięcie zestawu lusterka.

Jeśli nie słycać stukania, nacisnąć ponownie przycisk **1**, aż odgłos stuka-

nia w lusterku zewnętrznym będzie słyszalny.



Obiekty widziane w lusterkach wstecznych są w rzeczywistości bliżej niż się wydają.

Ze względów bezpieczeństwa należy to uwzględnić w celu prawidłowej oceny odległości przez wykonaniem manewru.

#### Lusterka wsteczne z możliwością regulacji pochylenia przy włączonym biegu wstecznym.

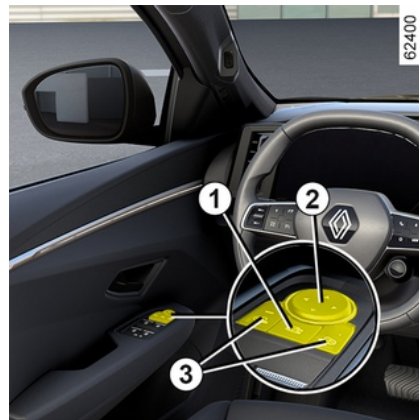

## WIDOK Z TYŁU

2 W przypadku pojazdów wyposażonych w fotel kierowcy z pamięcią ustawień istnieje możliwość regulacji pochylenia lusterek wstecznych podczas jazdy na biegu wstecznym i zapisania tego ustawienia w pamięci.

Gdy pojazd stoi z włączonym biegiem wstecznym, wybrać lusterko wsteczne za pomocą jednego z przełączników 3, następnie użyć przycisku 2 w celu ustawienia lusterka w żądanej pozycji.

### Przywrócenie pozycji do jazdy

Możliwe jest przejście z biegu wstecznego na bieg do przodu:

- około dziewięć sekund po wyłączeniu biegu wstecznego, kiedy prędkość jest niższa niż 10 km/h;
- podczas jazdy do przodu, gdy prędkość przekracza 10 km/h;
- gdy silnik jest wyłączony.

### Zapamiętywanie ustawień

- Ustawić zewnętrzne lusterka wsteczne (patrz poprzedni punkt);
- Informacje o korzystaniu z pamięci ustawień znajdują się w instrukcji obsługi systemu multimedialnego. Zapisz ustawienia.

Położenie zewnętrznych lusterek do jazdy w przód i w tył oraz położenie fotela kierowcy jest zapisywane jednocześnie.

### Automatyczne ustawianie fotela w położeniu zapamiętanym

Informacje o dostępie do zapamiętanych ustawień znajdują się w instrukcji obsługi systemu multimedialnego.

Wybrać "Przypomnij".

Przywrócone zostają ustawienia zewnętrznych lusterek wstecznych dla biegów umożliwiających jazdę w przód, dla biegu wstecznego oraz ustawienia przednich foteli.



Ze względów bezpieczeństwa, ustawienia należy zmieniać na postoju.

### Lusterko wsteczne wewnętrzne

Zależnie od potrzeby, istnieje możliwość jego regulacji.

### Lusterko wsteczne z dźwigną 4



W czasie jazdy nocą, chcąc uniknąć oślepienia przez światła pojazdu jadącego z tyłu, należy zmienić położenie małej dźwigni 4 znajdującej się za lusterkiem.



## WIDOK Z TYŁU

### Lusterko wsteczne z dźwigienką 5



Lusterko wsteczne automatycznie się przyciemnia, gdy z tyłu jedzie inny pojazd z włączonymi światłami drogowymi lub przy wysokim natężeniu oświetlenia.

### Widok do tyłu z kamery

W zależności od pojazdu, lusterko wsteczne może być wyposażone w wyświetlacz przedstawiający strefę znajdującą się za pojazdem; widok przesyła kamera zamontowana za tylną szybą.

Więcej informacji → 159.

### Widok do tyłu z kamery

#### Zasada działania



W zależności od pojazdu może być wyświetlany widok z kamery tylnej 1. Bezpośredni, stały widok do tyłu zapewnia lusterko wsteczne.

Kamera 1 jest zamontowana za tylną szybą, w pobliżu wycieraczki.

Upewnij się, że kamera 1 nie jest zanieczyszczona (brud, błoto, śnieg, skropliny itd.).



Po włączeniu zapłonu lusterko wsteczne 2 na środkowej konsoli dachowej wyświetla widok strefy znajdującej się za pojazdem, który przesyła kamera 1.

#### Cecha szczególna:

– Obraz z kamery 1 jest przesyłany tylko w przypadku, gdy lusterko wsteczne jest w trybie "ekranu".

2

## WIDOK Z TYŁU

2



Funkcja ma charakter pomocniczy. W żadnym wypadku nie zwalnia go z obowiązku uważnego i odpowiedzialnego sposobu prowadzenia pojazdu. Kierowca powinien zawsze być przygotowany na nagłe zdarzenia, jakie mogą wystąpić podczas jazdy: w czasie wykonywania manewrów należy zwrócić uwagę na wąskie przeszkody ruchome (np. dziecko, zwierzę, wózek, rower, kamień, słupek itp.).

### Regulacja lusterka wstecznego 2

Jeżeli odbicia zmniejszają widoczność obrazu z kamery, lusterko wsteczne 2 można przestawić w lewo, w prawo, w górę lub w dół.

### Czynność

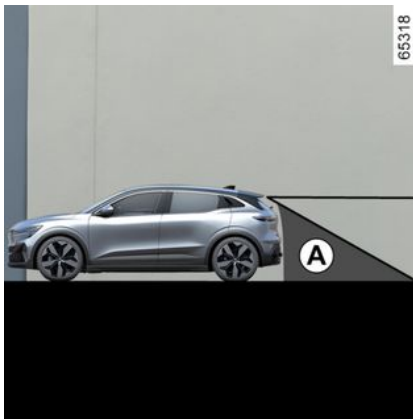

Pole widzenia kamery nie obejmuje całego obszaru za pojazdem, a w szczególności obszaru martwej strefy **A**.

### Wyłączenie funkcji

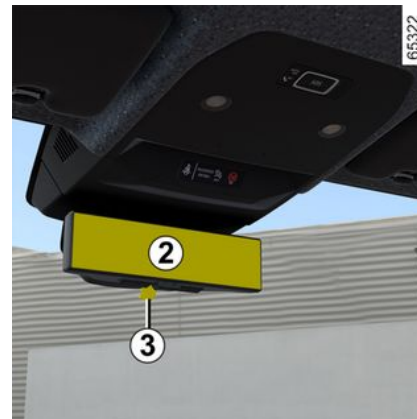

Wyświetlacz wyłącza się natychmiast po wyłączeniu zapłonu.

**Uwaga:** tryb "lusterko" można aktywować za pomocą dźwigni **3**.

## WIDOK Z TYŁU

**i** W zależności od wzroku może być konieczny czas adaptacji, aby ustawić ostrość na obrazie z kamery.

Obiekty, które pojawiają się na krawędzi lusterka wstecznego **2** mogą wyglądać na zniekształcone.

W przypadku zbyt silnego natężenia światła (śnieg, pojazd stojący w słońcu itp.) może dojść do częściowego zakłócenia widoczności obrazu z kamery.

Przy niskim natężeniu światła lub w złych warunkach atmosferycznych obraz na ekranie może być zniekształcony.

### Czynność

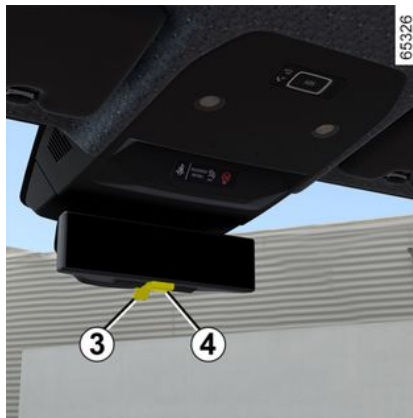

Użyć dźwigni **3**, aby przełączać się między trybem lusterka i trybem ekranu.

Zielona dioda LED **4** oraz piktogram wyświetlany w prawym górnym rogu lusterka wstecznego wskazuje, że tryb ekranu działa prawidłowo.

Gaśnie po przełączeniu na tryb "lusterko" lub w przypadku usterki.

**i** Po każdym uruchomieniu pojazdu funkcja powraca do ustawień zapisanych przy ostatnim zatrzymaniu silnika.

### Regulacja wyświetlacza i kamery

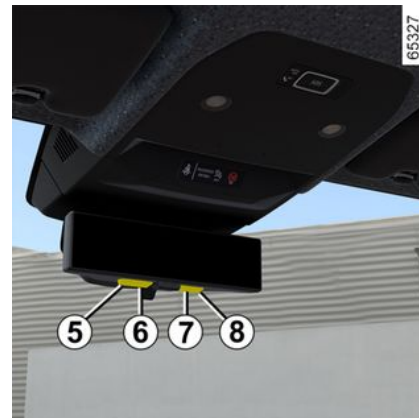

Nacisnąć przycisk **5 "Menu"**, aby uzyskać dostęp do menu ustawień.

Kilka razy nacisnąć przyciski **6 i 7**, aby przewijać opcje ustawień. Naciśnij przycisk "OK" **8**, aby uzyskać dostęp dożądanego ustawienia.

Użyć przycisków **6 i 7**, aby dostosować lub aktywować/dezaktywować żądane ustawienia.

#### Wybór ustawień:

- a) regulacja jasności;
- b) regulacja kąta widzenia w pionie;
- c) regulacja kąta widzenia w poziomie;
- d) regulacja kąta obrotu;

## WIDOK Z TYŁU

**e)** włączanie/wyłączanie wyświetlania menu ustawień na lusterku wstecznym;

**f)** wybór języka;

**g)** włączanie/wyłączanie podświetlenia przycisków.

Wyjście z menu ustawień następuje automatycznie po około pięciu sekundach, jeżeli nie zostanie naciśnięty żaden przycisk.



**Ze względów bezpieczeństwa, ustawienia należy zmieniać na postoju.**

Przed rozpoczęciem jazdy wyreguluj pole widzenia systemu i zewnętrzne lusterka wsteczne. Pamiętaj, aby wyregulować środkowe lusterko wsteczne przed przełączeniem na tryb "ekran".

## Cechy szczególne związane z biegiem wstecznym



Podczas cofania pojazdu analizować obrazy przesyłane przez kamerę cofania (ekran multimedialny **9**) oprócz rzeczy widocznych w lusterku wstecznym → **309**, ponieważ za pojazdem pozostaje martwe pole widzenia.

## Nieprawidłowości w działaniu

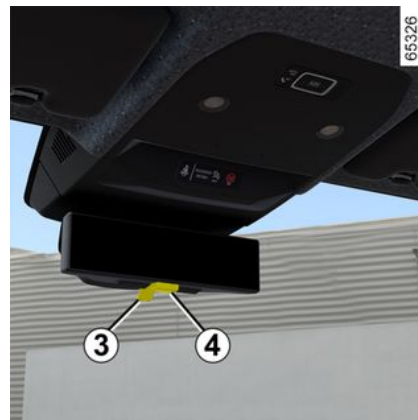

Gdy system wykryje usterkę działania, lusterko wsteczne **2** zmienia kolor na

czarny, piktogram  wyświetlany w prawym górnym rogu lusterka wstecznego znika i dioda LED **4** gaśnie.

Może to być spowodowane usterką, która wpływa na działanie kamery lub ekranu (ostrość, zablokowanie obrazu, opóźniona komunikacja itp.).

Jeżeli czarne tło się utrzymuje, włącz tryb lusterka i skonsultuj się z ASO.

# OŚWIETLENIE I SYGNALIZACJA

## Oświetlenie i sygnalizacja zewnętrzna

### Światła dzienne



Obracaj pierścień **3**, aż symbol AUTO zostanie dopasowany do oznaczenia **2**.

Światła dzienne zapalają się automatycznie (bez konieczności przestawiania dźwigni **1**) przy uruchamianiu silnika i wyłączają się w momencie wyłączenia silnika.

### Światła boczne

 Obróć pierścień **3** tak, aby ustawić symbol naprzeciw oznaczenia **2**.

Na tablicy wskaźników zapala się lampka kontrolna.

**Uwaga:** zależnie od pojazdu, światła pozycyjne można włączyć ręcznie tyl-

ko wtedy, gdy zaciągnięty jest hamulec parkingowy lub, w zależności od pojazdu, gdy dźwignia zmiany biegów znajduje się w położeniu **P**. W przeciwnym razie na tablicy wskaźników pojawi się komunikat "Światła pozycj. niedostępne" informujący o braku możliwości włączenia światel pozycyjnych.

### Światła mijania



#### Działanie ręczne

Obróć pierścień **3** tak, aby ustawić symbol naprzeciw oznaczenia **2**.

Na tablicy wskaźników zapala się lampka kontrolna.



Przed wyruszeniem w drogę nocą, należy sprawdzić prawidłowe działanie urządzeń elektrycznych i ustawić reflektory (jeśli obciążenie samochodu jest inne, niż zwykle).

Należy zawsze zwracać uwagę, aby światła nie były niczym pokryte lub zasłonięte (brud, błoto, śnieg, przewożone przedmioty itd.).

### Działanie automatyczne

# OŚWIETLENIE I SYGNALIZACJA

2

Obrócić pierścień **3** tak, aby symbol AUTO znalazł się naprzeciw znacznika **2**: przy pracującym silniku światła mijania zapalają się lub gasną automatycznie, w zależności od natężenia światła zewnętrznego, bez konieczności ręcznego przestawiania dźwigni **1**.

W zależności od wersji światła mijania zapalają się automatycznie po kilku przetarciach wycieraczek przedniej szyby.



Podczas jazdy lewą stroną drogi pojazdem z kierowca po lewej stronie (lub odwrotnie) należy koniecznie przełączyć światła reflektorów ➔ **168**.

## Adaptacyjny system oświetlenia przedniego

(zależnie od wersji pojazdu)

Funkcja automatycznie dostosowuje szerokość i zasięg światła mijania do prędkości i warunków pogodowych.

Obrócić pierścień **3** tak, aby ustawić symbol AUTO naprzeciw znacznika **2**, gdy silnik pracuje.

Funkcję można wyłączyć; aby uzyskać więcej informacji, skorzystaj z instrukcji systemu multimedialnego.

## Nieprawidłowości w działaniu

Kiedy komunikat "Skontroluj światła automat." pojawia się na tablicy wskaźników, system jest wyłączony.

Skontaktować się z Autoryzowanym Partnerem marki.

## Funkcja "zła pogoda"



(zależnie od wersji pojazdu)

Funkcja jest częścią systemu adaptacyjnego oświetlenia przedniego. Zastępuje stosowanie przednich światła przeciwmgielnych. Funkcję można włączyć przy mglistej lub śnieżnej pogodzie lub w każdym innym przypadku słabej widoczności.

Aby włączyć funkcję, obróć pierścień **3** tak, aby ustawić ikonę AUTO naprzeciw oznaczenia **2**, następnie naciśnij przełącznik obrotowy, aby ustawić oznaczenie **4** naprzeciw ikony **5**.

Na tablicy wskaźników świeci się

lampka kontrolna .

## Wyłączenie światła

Aby wyłączyć tę funkcję, obrócić ponownie przełącznik obrotowy tak, aby znacznik **4** znajdował się naprzeciwko symbolu **5**.

Lampka kontrolna  na tablicy wskaźników zgaśnie.

Wyłączenie oświetlenia zewnętrznego powoduje wyłączenie funkcji "zła pogoda".

## Dodatkowe światła skrętu

(zależnie od wersji pojazdu)

Jeżeli podczas jazdy do przodu włączone są światła mijania lub światła drogowe i kierowca skręci kierownicę o odpowiedni kąt, funkcja dostosowuje szerokość wiązki w celu poprawy widoczności w zakręcie lub na skrzyżowaniu.

# OŚWIETLENIE I SYGNALIZACJA

## Światła drogowe:



62414

 Przy pracującym silniku, po włączeniu świateł mijania przesunąć do przodu dźwignię **1** (ruch **A**).

Na tablicy wskaźników zapala się lampka kontrolna.

Aby ponownie włączyć światła mijania, jeszcze raz nacisnąć dźwignię **1**.

## Automatyczne światła drogowe



62413

 W zależności od wersji pojazdu, ten system automatycznie zapala i gasi światła drogowe.

Funkcja wykorzystuje kamerę znajdującą się za lusterkiem wstecznym w kabinie w celu wykrycia pojazdów jadących w tę samą i w przeciwną stronę.

**Uwaga:** w nocy na obszarach miejskich z oświetleniem ulicznym automatyczne światła drogowe wyłączają się automatycznie.

Światła drogowe włączają się automatycznie, jeżeli:

- poziom oświetlenia zewnętrznego jest niski;
- nie wykryto żadnego pojazdu ani świateł;
- prędkość pojazdu jest większa niż ok. 40 km/h.

Jeśli nie spełniono któregoś z warunków, system przełączy się na światła mijania.

**Uwaga:** przednia szyba nie może być zanieczyszczona (brud, błoto, śnieg, zaparowanie itd.).

## Włączanie/wyłączanie

### Aby włączyć automatyczne światła drogowe:

Obrócić pierścień **3**, aż AUTO symbol znajduje się obok znacznika **2**, a następnie nacisnąć przełącznik **6**.

Lampka kontrolna  pojawia się na tablicy rozdzielczej, jeśli włączone są światła mijania.

### Aby wyłączyć automatyczne światła drogowe

Nacisnąć przełącznik **6**,  na tablicy wskaźników zgaśnie.

**Uwaga:** nacisnąć dźwignię **1**, aby wyłączyć funkcję automatycznych świateł

# OŚWIETLENIE I SYGNALIZACJA

do jazdy dziennej,  zgaśnie z tablicy rozdzielczej, a światła drogowe zostaną włączone.



System może ulegać zakłóceniom w niektórych warunkach, szczególnie takich

jak :

- ekstremalne warunki klimatyczne (deszcz, śnieg, mgła itd.) ;
- zasłonięta przednia szyba lub kamera;
- kiedy pojazd z tyłu lub z przodu posiada mniej widoczne lub zasłonięte światła;
- nieprawidłowa regulacja światel przednich;
- systemy odblaskowe;
- ...

## Nieprawidłowości w działaniu

Jeśli na tablicy rozdzielczej pojawi się komunikat "Sprawdź automatyczne oświetlenie", system zostanie dezaktywowany.

Należy skontaktować się z Autoryzowanym Partnerem marki.



Korzystanie nocą z przenośnego systemu nawigacji w strefie przedniej szyby znajdującej się pod kamerą może powodować zakłócenia w działaniu systemu automatycznych światel drogowych (ryzyko odblasku na przedniej szybie).



System automatycznych światel drogowych w żadnym wypadku nie zwalnia z konieczności zachowania uwagi oraz odpowiedzialności kierowcy za światła pojazdu i ich dostosowanie do warunków oświetlenia, widoczności i ruchu.

## Wyłączenie światel

Światła gasną automatycznie w momencie otwarcia drzwi kierowcy lub zablokowaniu zamków pojazdu albo jedną minutę po wyłączeniu silnika.

W takim przypadku, gdy silnik zostanie ponownie uruchomiony, światła zapalą

się, zgodnie z położeniem pierścienia 3.

## Sygnal dźwiękowy informujący o pozostawieniu zapalonych światel

W przypadku, gdy światła były zapalone po wyłączeniu silnika, w chwili otwarcia drzwi kierowcy włącza się dźwiękowy sygnał ostrzegawczy, powiadamiający o pozostawieniu zapalonych światel.

## Nieprawidłowości w działaniu

W zależności od pojazdu, jeżeli pojawi się komunikat "Sprawdź oświetlenie"

wraz z  lampką ostrzegawczą

i/lub  lampkami ostrzegawczymi na tablicy wskaźników, występuje usterka oświetlenia.

Należy skontaktować się z Autoryzowanym Partnerem marki.

## Funkcja powitania i pożegnania

(zależnie od wersji pojazdu)

Gdy funkcja jest włączona, światła dzienne i tylne światła pozycyjne zapalają się automatycznie w chwili wykrycia karty lub przy otwieraniu pojazdu.

Wyłączają się automatycznie:



# OŚWIETLENIE I SYGNALIZACJA

- około piętnaście sekund po włączeniu;
- przy uruchamianiu silnika w zależności od położenia dźwigni oświetlenia; lub
- przy blokowaniu pojazdu.

## Włączanie/wyłączanie funkcji

Aby aktywować lub dezaktywować powitanie zewnętrzne, skorzystaj z instrukcji systemu multimedialnego.

## "Zewnętrzne oświetlenie towarzyszące"

Funkcja umożliwia chwilowe zapalenie świateł pozycyjnych i świateł mijania (aby oświetlić bramę podczas otwierania, itp.).

**Gdy silnik i światła są wyłączone** i drzwi kierowcy zostaną otwarte, a pierścień **3** znajduje się w położeniu AUTO, pociągnij dźwignię **1** do siebie: światła pozycyjne i światła mijania zapalą się na około 30 sekund, a na tablicy wskaźników zapalą się lampki

ostrzegawcze  i .

Aby wydłużyć ten czas, można pociągnąć dźwignię maksymalnie cztery razy (całkowity czas jest ograniczony do około dwóch minut).

Pojawi się komunikat "Oświetlenie włączone podczas \_ \_ \_" wraz z czasem

świecenia na tablicy rozdzielczej, aby potwierdzić działanie.

Następnie można zablokować zamki w pojeździe.

## Wyłączenie funkcji "Zewnętrzne oświetlenie towarzyszące"

Aby wyłączyć światła, zanim nastąpi to w trybie automatycznym, obróć pierścień **3** w dowolne położenie, po czym ponownie ustaw go w położeniu AUTO.

**Uwaga:** jeżeli funkcja "Powitanie i pożegnanie" jest aktywna, po wyłączeniu silnika należy przed pociągnięciem dźwigni wykonać procedurę wyłączenia funkcji "Zewnętrzne oświetlenie towarzyszące" (w przeciwnym razie światła pozostaną włączone przez funkcję "Powitanie i pożegnanie").

## Tylne światło przeciwmgielne



 Aby włączyć funkcję, obróć pierścień **3** tak, aby ustawić ikonę AUTO naprzeciw oznaczenia **2**, następnie naciśnij przełącznik obrotowy, aby ustawić oznaczenie **4** naprzeciw ikony **7**.

Na tablicy wskaźników świeci się

lampka kontrolna .

Działanie światła zależy od włączonego w danym momencie oświetlenia zewnętrznego; włączeniu świateł przeciwmgielnych towarzyszy zaświecenie odpowiedniej lampki kontrolnej na tablicy wskaźników.

## OŚWIETLENIE I SYGNALIZACJA

Należy pamiętać o wyłączeniu tego światła, gdy korzystanie z niego nie jest już konieczne, by nie oślepiać innych użytkowników dróg.

2

### Wyłączenie świateł

Aby wyłączyć tę funkcję, obrócić ponownie przełącznik obrotowy tak, aby znacznik **4** znajdował się naprzeciwko symbolu **7**.

Lampka kontrolna  na tablicy wskaźników zgaśnie.

Wyłączenie oświetlenia zewnętrznego powoduje zgaszenie tylnych świateł przeciwmgielnych.

 W czasie mgły, gdy pada śnieg lub gdy przewozi się przedmioty wystające poza dach, automatyczne włączanie reflektorów nie odbywa się w sposób automatyczny. Kierowca steruje działaniem świateł przeciwmgielnych: lampki ostrzegawcze na tablicy wskaźników informują o statusie świateł (włączone/wyłączone).

### Regulacja ustawienia reflektorów



W zależności od pojazdu przełącznika **A** można używać do regulacji wysokości wiązki światła reflektorów w zależności od obciążenia.

Po włączeniu świateł mijania nacisnąć przycisk lub przełącznik podnoszenia **A** niezbędną ilość razy, aby wybrać wymaganą pozycję na tablicy wskaźników. Wybrana pozycja jest wyświetlana na tablicy wskaźników przez około 15 sekund.

**Uwaga:** jeżeli światła są włączone, przy każdym uruchomieniu silnika wybrana pozycja jest wyświetlana na tablicy wskaźników przez około 15 sekund.

 Poruszając się w ruchu lewostronnym samochodem z kolumną kierownicy po lewej stronie (lub odwrotnie), należy koniecznie **tymczasowo** regulować światła na czas przebywania w danym terenie.

# OŚWIETLENIE I SYGNALIZACJA

Tabela przykładów pozycji regulacji

	Przykłady ustawienia regulacji elementu sterującego <i>A</i> w zależności od obciążenia pojazdu
Sam kierowca lub z pasażerem z przodu	0
Wszystkie fotele zajęte	1
Kierowca z pasażerami i bagażem (lub ładunkiem): obciążenie bliskie maksymalnej ładowności pojazdu	2
Kierowca bez pasażerów i bagażu (lub ładunku): obciążenie bliskie maksymalnej ładowności pojazdu	3

Poniższa tabela zawiera kilka przykładów. We wszystkich przypadkach należy ustawić element sterujący *A* zgodnie z obciążeniem pojazdu tak, aby reflektory oświetlały dobrze drogę i nie oślepiły innych kierowców.

# OŚWIETLENIE I SYGNALIZACJA

## Okresowa regulacja

2

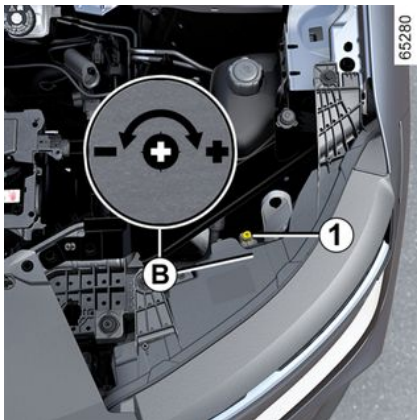

Powrót do początkowego położenia po zakończonej jeździe: obróć śrubę **1** o ćwierć obrotu w kierunku oznaczonym symbolem +, aby podnieść wiązkę światła.

Można to regulować za pomocą ekranu multimedialnego ➔ 147.

W zależności od pojazdu regulacja musi być przeprowadzona ręcznie.

Nacisnąć lub podnieść przełącznik **A** tyle razy, ile potrzeba, aby wybrać pozycję 0 na tablicy wskaźników.

Otworzyć osłonę silnika i odnaleźć oznaczenie **B** w pobliżu jednego z przednich reflektorów.

Przy każdym reflektorze obróć śrubę **1** o pół obrotu w kierunku oznaczonym symbolem - płaskim śrubokrętem, aby obniżyć wiązkę jego światła.

# SYGNAŁY DŹWIĘKOWE I ŚWIETLNE

## Dźwiękowy sygnał ostrzegawczy



Wcisnąć poduszkę kierownicy **A**, aby uruchomić klakson.

## Sygnal świetlny

Pociągnąć dźwignię **1** do siebie i zwolnić ją, aby mrugnąć światłami.

## Kierunkowskazy

Przełożyć dźwignię **1** w tym samym kierunku, w którym jest obracana kierownica.

## Tryb impulsowy

Krótko przełożyć dźwignię **1** w górę lub w dół, nie przekraczając punktu

oporu, następnie zwolnić ją: dźwignia powróci do pierwotnej pozycji, a odpowiedni kierunkowskaz mignie trzy razy.

## Światła awaryjne (ostrzegawcze)



Nacisnąć przełącznik **2**. Uruchomienie światel awaryjnych powoduje włączenie wszystkich czterech kierunkowskazów jednocześnie.

Światel awaryjnych należy używać wyłącznie w razie niebezpieczeństwa w celu ostrzeżenia innych kierowców, o konieczności zatrzymania pojazdu w nieodpowiednim lub niedozwolonym miejscu lub w szczególnych warunkach jazdy albo ruchu drogowego.

## WYCIERACZKI

### Wycieraczka, spryskiwacz przedniej szyby

2

Pojazdy wyposażone w wycieraczki z przerywanym biegiem pracy

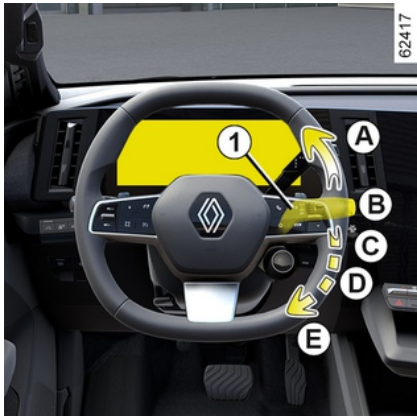

#### **A. jednolite wycieranie**

Krótkie naciśnięcie powoduje jedno przetarcie szyby.

#### **B. zatrzymanie**

#### **C. przerywany bieg wycieraczek**

Pomiędzy jednym a drugim przetarciem szyby, wycieraczki zatrzymują się na kilka sekund. Istnieje możliwość regulacji odstępu czasu między kolejnymi przetarciami szyby za pomocą pierścienia 2.

*D. powolny, ciągły bieg wycieraczek*

*E. szybki, ciągły bieg wycieraczek*



#### **Cecha szczególna**

**Zatrzymanie** jadącego pojazdu, powoduje zmniejszenie prędkości pracy wycieraczek.

Z biegu szybkiego, ciągłego następuje przejście na bieg ciągły, wolny.

Gdy samochód ruszy, wycieraczki powracają automatycznie do trybu pracy wybranego przed zatrzymaniem pojazdu.

Wszelka zmiana położenia dźwigni 1 powoduje anulowanie trybu automatycznego.

Pojazdy wyposażone w wycieraczki z czujnikiem opadów

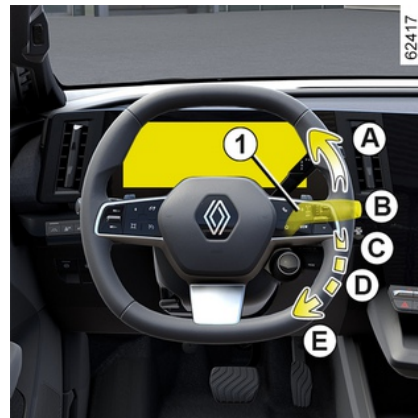

Czujnik deszczu znajduje się na przedniej szybie, przed lusterkiem wstecznym w kabinie.

#### **A. jednolite wycieranie**

Krótkie naciśnięcie powoduje jedno przetarcie szyby.

#### **B. wył.**



## C. funkcja automatycznego włączania wycieraczek

W przypadku wybrania tego ustawienia, system wykrywa obecność wody na przedniej szybie i uruchamia wycieraczki, odpowiednio dostosowując prędkość ich pracy.

Możliwa jest zmiana progu włączania wycieraczek oraz czasu między kolejnymi przetarciami szyby za pomocą pierścienia **2**:

- **F**: maksymalna czułość;
- **G**: minimalna czułość.

Im wyższa jest czułość, tym wycieraczki szybciej reagują i zwiększają częstotliwość wycierania.

Podczas uruchamiania automatycznego wycierania lub podczas zwiększenia czułości dochodzi do jednokrotnego wytarcia.

Zapalona lampka ostrzegawcza na tablicy wskaźników sygnalizuje, że funkcja jest włączona.



## Cecha szczególna:

- czujnik deszczu ma wyłącznie funkcję wspierającą. W przypadku ograniczonej widoczności kierowca musi uruchomić ręcznie wycieraczki szyby. W przypadku wystąpienia mgły lub opadów śniegu nie działa funkcja automatycznego włączania wycieraczek i wymaga obsługi ze strony kierowcy;
- w przypadku temperatury ujemnej automatyczne wycieranie nie jest aktywne po włączeniu zapłonu. Włącza się automatycznie, kiedy pojazd przekracza prędkość progową (około 8 km/h);
- nie uruchamiaj automatycznego wycierania w czasie suchej pogody;
- przed uruchomieniem automatycznego wycierania usuń całkowicie oblodzenie z przedniej szyby;
- w przypadku mycia pojazdu w myjni automatycznej ustaw pierścień dźwigni **1** w położeniu **B**, aby wyłączyć automatyczne wycieranie.

## Nieprawidłowości w działaniu

W przypadku nieprawidłowej pracy automatycznego wycierania wycieraczka szyby działa systemem przerywanym. Skontaktuj się z ASO.

Działanie czujnika opadów może być zakłócone w następujących sytuacjach:

- uszkodzone wycieraczki przedniej szyby: warstwa wody lub ślady pozostawione przez pióra w strefie rozpoznania czujnika mogą zwiększyć czas reakcji funkcji automatycznych wycieraczek lub zwiększyć częstotliwość wycierania;
- przednia szyba ma odprysk lub zarysowanie w pobliżu czujnika lub przednia szyba jest pokryta kurzem, brudem, owadami, szronem, woskiem pielęgnacyjnym lub środkami niechłonnymi wody. Wycieraczka szyby przedniej będzie mniej czuła lub może nawet w ogóle nie reagować.

## D. powolny, ciągły bieg wycieraczek

## E. szybki, ciągły bieg wycieraczek

## Cecha szczególna

**Zatrzymanie** jadącego pojazdu, powoduje zmniejszenie prędkości pracy wycieraczek.

Z biegu szybkiego, ciągłego następuje przejście na bieg ciągły, wolny.

Gdy samochód ruszy, wycieraczki powracają automatycznie do trybu pracy

## WYCIERACZKI

wybranego przed zatrzymaniem pojazdu.

Wszelka zmiana położenia dźwigni **1** powoduje anulowanie trybu automatycznego.

### Ostrzeżenia

– Jeśli jest mróz, przed pierwszym uruchomieniem wycieraczki należy sprawdzić, czy pióra nie są przyklejone do szyby. Jeśli pióra są przyklejone, uruchomienie wycieraczek może spowodować uszkodzenie zarówno piór, jak i silnika wycieraczek.

– Nie włączać wycieraczek, gdy szyba jest sucha. Spowoduje to przedwczesne zużycie lub uszkodzenie piór wycieraczek.

### Specyficzne położenie przedniej wycieraczki (położenie serwisowe)

To położenie umożliwia podniesienie piór i ich oddalenie od szyby.

Może być przydatne:

- do czyszczenia piór wycieraczek;
- do odsunięcia piór wycieraczek od przedniej szyby w zimie;
- wymienić pióra ➔ **394**.

Przy wyłączonym lub pracującym silniku podnieś dwa razy dźwignię **1** do położenia **A** (pojedyncze przetarcie).

Pióra zatrzymują się w położeniu odsuniętym od pokrywy komory silnika.

Aby ustawić pióra w dolnym położeniu, przy włączonym zapłonie upewnij się, że wycieraczki zsunęły się na przednią szybę, następnie przesun dźwignię **1** w położenie **A** (pojedyncze przetarcie).

Przed włączeniem zapłonu połóż wycieraczki na przedniej szybie. W przeciwnym razie istnieje ryzyko uszkodzenia pokrywy komory silnika lub wycieraczek w momencie ich włączenia.



Przed jakąkolwiek czynnością związaną z przednią szybą (mycie pojazdu, usuwanie szronu, czyszczenie przedniej szyby itp.) ustaw dźwignię **1** w położeniu **B** (położenie spoczynkowe).  
**Ryzyko obrażeń i/lub uszkodzeń.**



W przypadku wystąpienia zanieczyszczeń na przedniej szybie (brud, śnieg, szron itp.) należy oczyścić przednią szybę (łącznie z jej strefą środkową znajdującą się za wewnętrznym lusterkiem wstecznym) oraz tylną szybę przed uruchomieniem wycieraczek (ryzyko przegrzania silnika).

Jeżeli jakaś przeszkoda uniemożliwia ruch pióra, może się ono zatrzymać.

Usunąć przeszkodę i ponownie uruchomić wycieraczkę dźwignią wycieraczek.



# WYCIERACZKI

## Spryskiwacze przedniej szyby

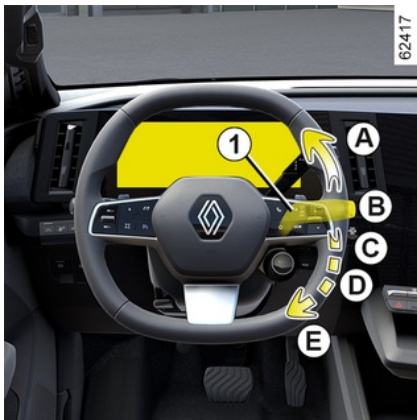

**Przy włączonym zapłonie** pociągnąć dźwignię **1**, następnie puścić ją.

Dłuższe pociągnięcie dźwigni powoduje, poza uruchomieniem spryskiwacza szyby, dwa przetarcia szyby, a po kilku sekundach, trzecie przetarcie.

### Cecha szczególna:

- Działanie spryskiwacza przedniej szyby przy dźwigni **1** trwające dłużej niż 30 sekund może spowodować wyłączenie pompy spryskiwacza przedniej szyby. **Zapobiega to przegrzaniu pompy;**
- przy ujemnej temperaturze płyn do spryskiwaczy może zamarzać na szybie, tym samym ograniczając widoczność. Przed czyszczeniem ogrzać szy-

bę, kierując na nią nawiew usuwania zaparowania.



Podczas wykonywania czynności pod pokrywą komory silnika należy sprawdzić, czy dźwignia wycieraczek znajduje się w położeniu **B** (zatrzymanie).

### Ryzyko obrażeń



### Skuteczność pióra wycieraczki

Należy systematycznie kontrolować stan piór wycieraczek. Okres ich eksploatacji zależy od użytkownika:

- powinny zawsze być czyste: regularnie czyścić pióra wycieraczek i szybę wodą z dodatkiem mydła;
- nie włączać wycieraczek, gdy szyba jest sucha;
- odchylić pióro wycieraczki od szyby, jeżeli wycieraczka nie była używana od dłuższego czasu.

W każdym przypadku należy wymienić wycieraczkę, gdy tylko zmniejszy się skuteczność jej działania: średnio raz w roku  
➔ **394.**

### Środki ostrożności związane z użytkowaniem wycieraczek

- Przy ujemnej temperaturze lub w czasie opadów śniegu należy usunąć szron lub śnieg z szyby przed uruchomieniem wycieraczek (ryzyko przegrzania silnika);

## WYCIERACZKI

- upewnić się, że żadne przedmioty nie utrudniają ruchu pióra.

2

### Wycieraczka, spryskiwacz tylnej szyby

#### Wycieraczka tylnej szyby



62476

 Przy włączonym zapłonie, obrócić pierścień **3** na dźwigni **1** tak, aby ustawić symbol naprzeciw znacznika **2**

- **wył.;**
- **przerwywany bieg wycieraczek;**

Pomiędzy jednym a drugim przetarciem szyby, wycieraczki zatrzymują się na kilka sekund. Częstotliwość wycie-

rania zmienia się w zależności od prędkości pojazdu;

- **powolny, ciągły bieg wycieraczek.**

Aby zatrzymać działanie, ponownie obrócić pierścień **3**.

**Uwaga:** w przypadku mycia pojazdu w myjni automatycznej ustawić pierścień **3** na dźwigni **1** w położeniu zatrzymania, aby wyłączyć automatyczne wycieraczki.

Należy przestrzegać zaleceń dotyczących użytkowania.

Po zakończeniu użytkowania pamiętaj, aby ponownie ustawić przełącznik wycieraczki tylnej szyby w położeniu zatrzymania, aby wycieraczka nie uruchomiła się przypadkowo podczas następnego uruchomienia pojazdu.



Nie postugiwać się ramieniem wycieraczki w celu otwarcia lub zamknięcia pokrywy bagażnika.



Przed jakąkolwiek czynnością związaną z tylną szybą (mycie pojazdu, ogrzewanie, czyszczenie przedniej szyby itp.) ustawić dźwignię **1** w położeniu wyłączenia.

**Ryzyko obrażeń i/lub uszkodzeń.**



## Skuteczność pióra wycieraczki

Należy systematycznie kontrolować stan piór wycieraczek. Okres ich eksploatacji zależy od użytkownika:

- powinny zawsze być czyste: regularnie czyścić pióra wycieraczek i szybę wodą z dodatkiem mydła;
- nie włączać wycieraczek, gdy szyba jest sucha;
- odchylić pióro wycieraczki od szyby, jeżeli wycieraczka nie była używana od dłuższego czasu.

W każdym przypadku należy wymienić wycieraczkę, gdy tylko zmniejszy się skuteczność jej działania: średnio raz w roku  
➔ 394.

### Środki ostrożności związane z użytkowaniem wycieraczek

- Przy ujemnej temperaturze lub w czasie opadów śniegu należy usunąć szron lub śnieg z szyby przed uruchomieniem wycieraczek (ryzyko przegrzania silnika);

- upewnić się, że żadne przedmioty nie utrudniają ruchu pióra.

## Włączanie/wyłączanie wycieraczki tylnej szyby

Włączenie wstecznego biegu uruchamia tylną wycieraczkę w pozycji przerywanego biegu (jeśli działają przednie wycieraczki). Jeżeli pojazd jest wyposażony w menu własnych ustawień, można wybrać, czy ta funkcja ma być włączona/wyłączona ➔ 147.

W przypadku pojazdów nie wyposażonych w menu ustawień osobistych należy wyłączyć funkcję u autoryzowanego partnera marki.

W przypadku wystąpienia przeszkód na tylnej szybie (brud, śnieg itp.) wycieraczka próbuje zgarnąć wszystkie przeszkody. Jeśli jakiś przedmiot uniemożliwia ruch pióra, można je zatrzymać. Usunąć przeszkodę, odczekać około 30 sekund i ponownie włączyć wycieraczkę przy pomocy dźwigni wycieraczki.

### Ostrzeżenia

- Jeżeli jest mróz, przed pierwszym uruchomieniem wycieraczek należy sprawdzić, czy pióra nie są przyklejone do szyby. Uruchomienie wycieraczki w momencie, kiedy pióro jest zablokowane przez mróz, może spowodować

uszkodzenie zarówno pióra, jak i silnika wycieraczki.

- Nie uruchamiać wycieraczek, gdy szyba jest sucha. Spowoduje to przedwczesne zużycie lub uszkodzenie piór wycieraczek.

## Wycieraczka/spryskiwacz tylnej szyby



Przy włączonym zapłonie popchnąć dźwignię **1** i przytrzymać ją, a następnie zwolnić.

Przytrzymanie dźwigni przez dłuższy czas (oprócz spryskiwacza szyby przedniej) spowoduje dwukrotne przeciągnięcie wycieraczki tylnej szyby, a po kilku sekundach trzecie, dodatkowe przeciągnięcie (funkcja osuszania szyby).

Po zwolnieniu końcówki dźwigni, powraca ona do pozycji włączenia tylnej wycieraczki.

**Uwaga:** działanie spryskiwacza tylnej szyby przy dźwigni **1** aktywowanej na dłużej niż 30 sekund może spowodować wyłączenie pompy spryskiwacza przedniej szyby. **Zapobiega to przegrzaniu pompy.**

# URUCHAMIANIE/WYŁĄCZANIE SILNIKA

## Uruchamianie silnika



65268



65310

### Przypadki szczególne

– Jeżeli jeden z warunków uruchomienia silnika nie jest spełniony, komunikat "Hamulec + START" wyświetla się na tablicy wskaźników.

**i** W zależności od pojazdu digital key oferuje wszystkie funkcje karty. Jeżeli karta pozostała w pojeździe, a drzwi zostały zablokowane digital key, wszystkie funkcje karty będą nieaktywne. Więcej informacji znajduje się w rozdziale "Digital key" ➔ 64.

**i** Podczas aktualizacji systemu za pośrednictwem systemu multimedialnego nie ma możliwości uruchomienia pojazdu. Poczekaj na zakończenie aktualizacji przed uruchomieniem pojazdu. W celu uzyskania informacji na temat aktualizacji systemu należy zapoznać się z instrukcją obsługi systemu multimedialnego.

**i** Uruchomienie samochodu będzie możliwe, jeśli przewód ładowania zostanie odłączony od pojazdu.

Karta musi znajdować się w dedykowanej strefie 1.

### Aby uruchomić silnik, należy:

– wcisnąć pedał hamulca;  
– nacisnąć na przycisk 2. Na tablicy wskaźników pojawia się komunikat READY, któremu towarzyszy sygnał dźwiękowy.

Komunikat znika, gdy prędkość pojazdu przekroczy ok. 5 km/h.

## URUCHAMIANIE/WYŁĄCZANIE SILNIKA



### Rozruch przy otwartym bagażniku w trybie "wolne ręce"

W takim przypadku, aby uniknąć ryzyka zgubienia, karta nie może znajdować się w bagażniku.

#### Funkcja „Akcesoria“

(włączenie zapłonu)

Po uzyskaniu dostępu do pojazdu, dostępne są niektóre funkcje (radioodtwarzacz, system nawigacji, wycieraczki,...).

Aby uzyskać dostęp do pozostałych funkcji, gdy karta znajduje się w kabinie, naciśnij przycisk **2** bez wciskania pedałów.

### Nieprawidłowości w działaniu



W niektórych przypadkach karta - typu "wolne ręce" może przestać działać:

- rozładowana bateria karty, rozładowany dodatkowy akumulator 12 V itp.;
- gdy w pobliżu znajdują się urządzenia działające na tej samej częstotliwości co karta (monitor, telefon komórkowy, urządzenie do gier wideo itp.);
- pojazd znajduje się w strefie o silnym promieniowaniu elektromagnetycznym.

Na tablicy wskaźników pojawia się komunikat "Umieść kartę w strefie +START".

Wcisnąć pedał hamulca, następnie umieścić kartę **4** (dolną stronę) w stre-

fie **3** (górną konsolę **A** lub dolną konsolę **B**, w zależności od pojazdu).

Naciśnij przycisk **2**, aby uruchomić pojazd. Komunikat gaśnie.

### Wyłączenie silnika



Pojazd należy zatrzymać.

Naciśnij przycisk **2**: silnik zostanie wyłączony, komunikat READY zniknie z tablicy wskaźników i automatyczny hamulec parkingowy zostanie zaciągnięty.

Jeżeli w momencie próby wyłączenia silnika karta znajduje się poza kabiną, na tablicy wskaźników pojawia się komunikat "Karta nieobecna naciśnij START": należy wtedy naciśnąć przyci-

## URUCHAMIANIE/WYŁĄCZANIE SILNIKA

sk 2 i przytrzymać go przez ponad dwie sekundy.

Po wyłączeniu silnika, dodatkowe urządzenia (radioodtwarzacz, itp.) włączone w tym momencie działają jeszcze przez około 45 minut.

Po otwarciu drzwi po stronie kierowcy, urządzenia przestają działać.



Nigdy nie należy wyłączać silnika przed całkowitym zatrzymaniem samochodu. Wyłączenie silnika powoduje wyłączenie układu wspomagania kierownicy oraz systemów bezpieczeństwa biernego (poduszki powietrzne Airbags, napinacze pasów bezpieczeństwa itd.).



### Odpowiedzialność kierowcy podczas parkowania lub zatrzymywania pojazdu

Nigdy nie należy opuszczać pojazdu, pozostawiając w kabinie, nawet na bardzo krótki czas, dziecko, niesamodzielną osobę dorosłą lub zwierzę.

Mogłyby one narazić na niebezpieczeństwo siebie lub inne osoby włączając silnik, uruchamiając takie elementy wyposażenia, jak na przykład podnośniki szyb lub zablokować zamki drzwi...

Ponadto, należy pamiętać, że w przypadku upalnych i/lub bardzo słonecznych dni, temperatura w kabinie wzrasta bardzo szybko.

**RYZIKO ŚMIERCI LUB POWAŻNYCH OBRAŹEŃ.**

# ZMIENIANIE BIEGÓW

## Sterowanie biegami, dźwignia elektroniczna

### Elektroniczna dźwignia zmiany biegów 1



65394

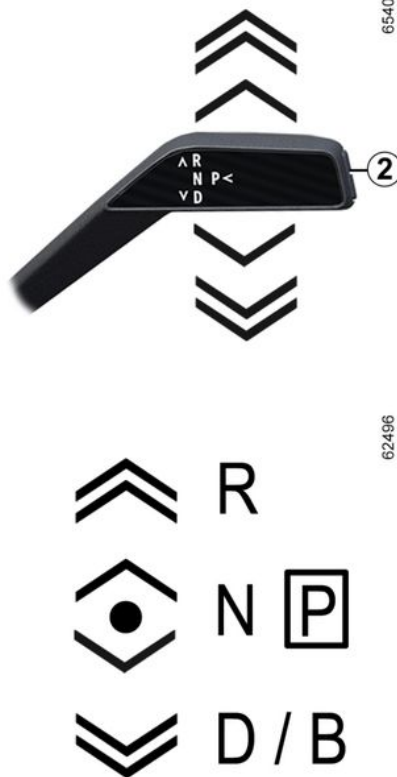

65405

62496

R: bieg wsteczny  
N: położenie neutralne

D: tryb automatyczny  
B: zależnie od pojazdu, tryb regeneracji  
P: parking, przycisk 2  
Aktualnie włączony bieg wyświetla się na tablicy wskaźników.

### Bezpośrednie działanie wybieraka

Przesunąć dźwignię zmiany biegów 1 o jedno lub dwa nacięcia w górę lub w dół dożądanego położenia (R, N, D lub, w zależności od pojazdu, B), a następnie zwolnić dźwignię, aż powróci ona do stabilnego położenia.

Informacja o włączonym położeniu pojawia się na tablicy wskaźników.

Jeżeli w istniejących warunkach wybranie określonej pozycji jest niemożliwe, bieżąca pozycja miga na tablicy wskaźników.

3

# ZMIENIANIE BIEGÓW

## Aby włączyć przełożenie P

65407

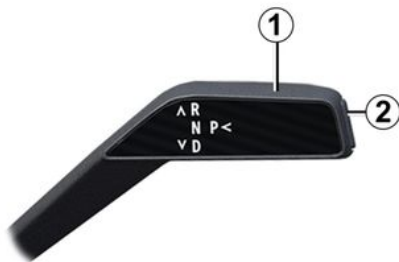

Przy zatrzymanym pojeździe, przy pracującym silniku lub po włączeniu zapłonu, naciśnięciu na przycisk 2, aby włączyć bieg P.



Przed opuszczeniem pojazdu sprawdź, czy lampka ostrzegawcza P na tablicy wskaźników

się świeci.

**Ryzyko utraty unieruchomienia pojazdu.**

## Aby wyłączyć przełożenie P

Gdy pojazd stoi i silnik pracuje, wciśnij pedał hamulca i przesunąć dźwignię zmiany biegów 1 w górę lub w dół, zależnie od wymaganej pozycji.

Jeśli pedał hamulca nie jest wciśnięty, komunikat "Wciśnij pedał hamulca" i



pojawiają się na tablicy wskaźników.

## Ustawić położenie neutralne

Przy nieruchomym pojeździe i pracującym silniku, aby ustawić położenie N, należy wciśnięciem pedala hamulca przed przesunięciem dźwigni wybieraka 1 o jedną pozycję w górę lub w dół.

## Prowadzenie pojazdu z użyciem automatycznego trybu przełożeń

Przy nieruchomym pojeździe, pracującym silniku i wciśniętym pedale hamulca przestaw dźwignię zmiany biegów 1 o dwie pozycje w dół, aby włączyć przełożenie D.

**Uwaga:** jeśli pozycja D, R lub, w zależności od pojazdu, pozycja B jest włączona w nieruchomym pojeździe pojazd rusza do przodu, gdy tylko zostanie zwolniony pedał hamulca (bez naciskania pedala przyspieszenia).

Jeżeli jeden z warunków nie jest spełniony, bieżące położenie miga przez około 5 sekund i na tablicy wskaźników przez około 5 sekund wyświetla się komunikat "Wciśnij pedał hamulca".

W większości sytuacji napotykanym w czasie jazdy nie ma już więcej potrzeby posługiwania się dźwignią zmiany biegów.

**Uwaga:** przy włączonym silniku i pojeździe poruszającym się w zakresie od 0 do 8 km/h, pozycja N lub R, konieczne jest naciśnięcie pedala hamulca w celu włączenia pozycji D.

## Jazda w trybie B

(zależnie od wersji pojazdu)

Tryb ten umożliwia jazdę z bardziej dynamiczną rekuperacją. Po zwolnieniu pedala przyspieszenia pojazd jest spowalniany przy użyciu hamowania rekuperacyjnego. W ten sposób silnik generuje więcej prądu elektrycznego, który umożliwia ładowanie akumulatora trakcyjnego.

**Uwaga:** pozycja D, R lub, w zależności od pojazdu, pozycja B jest włączona w nieruchomym pojeździe pojazd rusza do przodu, gdy tylko zostanie zwolniony pedał hamulca (bez naciskania pedala przyspieszenia).



# ZMIENIANIE BIEGÓW

W trybie B hamowanie rekuperacyjne jest osłabiane, jeśli akumulator jest wychłodzony lub całkowicie naładowany.

## Zmienić pozycję z D na B lub z B na D

(zależnie od wersji pojazdu)

W celu zmiany pozycji należy przechylić dźwignię o jeden krok lub dwa kroki do tyłu.

Informacja o włączonym biegu widnieje na tablicy wskaźników.

## Włączanie wstecznego biegu

Gdy pojazd stoi i silnik pracuje, przesunąć dźwignię wybieraka **1** o dwie pozycje w górę, aby włączyć przełożenie R.

**Uwaga:** jeśli pozycja D, R lub, w zależności od pojazdu, pozycja B jest włączona w nieruchomym pojeździe pojazd rusza do przodu, gdy tylko zostanie zwolniony pedał hamulca (bez naciskania pedału przyspieszenia).

Jeżeli pedał hamulca nie jest wciśnięty, brzęczyk emituje sygnał dźwiękowy, na schemacie wyświetlonym na tablicy wskaźników bieżące przełożenie miga przez około pięć sekund i komunikat "Wciśnij pedał hamulca" wyświetla się przez około pięć sekund.

**Uwaga:** przy pracującym silniku, prędkości od 0 do 8 km/h i włączonym bie-

gu N, D lub, w zależności od pojazdu, B, należy wcisnąć pedał hamulca, aby włączyć przełożenie. R.

## Zatrzymanie samochodu

Położenie P ustawia się automatycznie; jeżeli pojazd jest wyposażony w automatyczny hamulec parkingowy, jego aktywacja następuje w następujących warunkach:

- silnik zostanie wyłączony;
- pojazd stoi i kierowca ma odpięty pas bezpieczeństwa;

i

- pojazd stoi i drzwi kierowcy zostaną otwarte.

P wyświetla się na tablicy wskaźników.



Przełożenie P należy włączyć wyłącznie, gdy pojazd stoi.

Położenie P jest **automatycznie włączone** przy wyłączeniu silnika, czasem jest konieczne ustawienie pojazdu w pozycji N, na przykład w niektórych myjniach:

- Jeżeli silnik pracuje, naciśnij przycisk P, przesunąć dźwignię wybieraka **1** o jedną pozycję w górę lub w dół, aby

ustawić położenie N, a następnie wyłączyć silnik;

- Jeżeli silnik nie pracuje i zapłon jest włączony, przesunąć dźwignię wybieraka **1** o jedną pozycję w górę lub w dół, następnie wyłączyć zapłon.

Gdy silnik zostanie uruchomiony następnym razem, pozycja P zostanie włączona automatycznie zgodnie z opisanymi wcześniej przypadkami.



Ze względów bezpieczeństwa, nie należy nigdy wyłączać silnika przed całkowitym zatrzymaniem samochodu.

## Nieprawidłowości w działaniu

W przypadku usterki silnika lub usterki elektrycznej (awaria akumulatora itp.) upewnij się, że pojazd jest odpowiednio unieruchomiony.

Jeżeli komunikat "Usterka automatycznej skrzyni biegów P" pojawia się na tablicy wskaźników, uruchomienie hamulca parkingowego może nie być możliwe. Upewnij się, że pojazd został zabezpieczony automatycznym hamulcem parkingowym i skonsultuj się z ASO.

## ZMIENIANIE BIEGÓW



W przypadku uderzenia w podwozie samochodu podczas wykonywania manewru (na przykład: uderzenie w słupek, podwyższony krawężnik lub inny element drogi) może nastąpić uszkodzenie pojazdu (np. odkształcenie osi).  
W celu uniknięcia ryzyka wystąpienia poważniejszej usterki, należy zlecić wykonanie kontroli pojazdu Autoryzowanemu Partnerowi marki.

3

## UKŁAD HAMOWANIA Z ODZYSKIWANIEM ENERGII

Po zwolnieniu pedału przyspieszenia pojazd jest spowalniany przy użyciu hamowania z funkcją odzyskiwania energii.

Część tej energii jest przekształcana w energię elektryczną wykorzystywaną do ładowania akumulatora napędowego.

Dźwignienki za kierownicą mogą służyć do zwiększania lub zmniejszania siły hamowania regeneracyjnego.



Hamowanie regeneracyjne nie może w żadnym wypadku zastępować używania pedału hamulca.

ca.

### Dźwignienki 1 i 2 do zmiany siły hamowania regeneracyjnego



W zależności od wersji pojazdu, do zmiany siły hamowania regeneracyjnego można używać dźwignienek 1 i 2 gdy dźwignia znajduje się w położeniu D.

**1:** zwiększenie siły hamowania regeneracyjnego.

**2:** zmniejszenie siły hamowania regeneracyjnego.

Dźwignienki mogą być obsługiwane tylko w przełożeniu D. Nie można używać łopatek, gdy aktywowany jest tempomat lub tempomat adaptacyjny  
➔ 280 i ➔ 285.

### Jazda z wykorzystaniem dźwignienek



3

- A
- B
- C
- D
- E **ONE PEDAL**

62486

# UKŁAD HAMOWANIA Z ODZYSKIWIANIEM ENERGII

## Dźwigniki do regulacji siły hamowania regeneracyjnego

Lampka ostrzegawcza **3** informuje o sile hamowania regeneracyjnego:

- Poziom **A** "swobodnego toczenia" dla łagodnej, ekonomicznej jazdy. Wymaga jazdy z przewidywaniem;
- **B**: niski poziom hamowania regeneracyjnego;
- **C**: średni poziom hamowania regeneracyjnego;
- **D**: wysoki poziom hamowania regeneracyjnego;
- **E**: (w zależności od pojazdu) maksymalny poziom hamowania regeneracyjnego i włączona funkcja jednego pedału.

## Funkcja Jeden pedał

W wyposażonych pojazdach funkcja Jeden pedał ułatwia jazdę w terenie zabudowanym lub w dużym natężeniu ruchu, głównie za pomocą pedału przyspieszenia.

Po odpowiednim zwolnieniu pedału przyspieszenia pojazd hamuje aż do całkowitego zatrzymania.

Po całkowitym zwolnieniu pedału przyspieszenia poziom hamowania regeneracyjnego osiąga wartość maksymalną.

Wciśnij ponownie pedał przyspieszenia, aby odzyskać prędkość.

## Włączenie



665408

64814



Gdy dźwignia znajduje się w pozycji **D**, naciśnij łopatkę **1** niezbędną ilość ra-

zy, aż pojawi się komunikat "One Pedal uruchomiony". Pojawi się lampka ostrzegawcza **JEDEN PEDAŁ 3** wraz z sygnałem dźwiękowym, aby potwierdzić, że jest aktywowana.



Funkcja Jeden pedał nie powoduje zatrzymania awaryjnego, a skuteczność hamowania jest ograniczona.



Funkcja ta jest dodatkowym ułatwieniem w prowadzeniu pojazdu. Funkcja w żadnym razie nie zastępuje kierowcy, który musi zachować uwagę i który ponosi odpowiedzialność za utrzymanie ciągłej kontroli nad pojazdem.

**Uwaga:** przy włączonej funkcji "Jeden pedał", stojącym pojeździe i dźwigni ustawionej w pozycji **D** pojazd nie ruszy po zwolnieniu pedału hamulca.

## Stan czuwania

Po wybraniu biegu wstecznego funkcja przechodzi w tryb czuwania. Na tablicy

## UKŁAD HAMOWANIA Z ODZYSKIWANIEM ENERGII

wskaźników pojawi się szara lampka ostrzegawcza JEDEN PEDAŁ.

Funkcja aktywuje się ponownie w pozycji **D** przekraczającej określony próg prędkości. Lampka ostrzegawcza JEDEN PEDAŁ pojawia się na niebiesko, aby potwierdzić ponowną aktywację.

**Uwaga:** hamulec postojowy jest uruchamiany automatycznie, gdy pojazd pozostaje nieruchomy dłużej niż około trzy minuty.

### Wyłączenie

Wyłączanie funkcji:

- Podczas jazdy nacisnąć łopatkę **2**;
- Podczas postoju nacisnąć pedał hamulca, a następnie łopatkę **2**.

Na tablicy wskaźników wyświetla się komunikat "Jeden pedał wyłączony". Lampka ostrzegawcza JEDEN PEDAŁ **3** znika, wraz z sygnałem dźwiękowym, aby potwierdzić dezaktywację.

Funkcja wyłącza się automatycznie po zatrzymaniu silnika.

### Granice działania

- Na nawierzchniach o małej przyczepności (mróz, śnieg itp.) funkcja może być nadmiernie opóźniona, w którym to przypadku zaleca się stosowanie poziomów A, B lub C ➔ **185**;
- W przypadku stromego zbrocza, przy zwolnieniu pedału przyspieszenia,

funkcja jednego pedału może nie wystarczyć do utrzymania pojazdu w bezruchu. Upewnij się, że pojazd stoi nieruchomo, wciskając pedał hamulca, uruchamiając automatyczny hamulec parkingowy lub, w zależności od pojazdu, ręczny hamulec parkingowy.

### Nieprawidłowości w działaniu

Gdy system wykryje awarię, komunikat "Jeden pedał niedostępny" informuje, że jest on niedostępny. Należy skontaktować się z Autoryzowanym Partnerem marki.

## HAMULEC PARKINGOWY

### Automatyczny hamulec parkingowy

#### Automatyczne działanie



#### Włączanie automatycznego hamulca parkingowego

Gdy pojazd stoi, można użyć elektronicznego hamulca parkingowego, aby go unieruchomić:

– poprzez naciśnięcie przycisku rozruchu silnika 1 ;

lub

– gdy pas bezpieczeństwa kierowcy jest odpięty;

lub

– gdy drzwi kierowcy są otwarte;



lub

– po włączeniu przełożenia P.



Pojazd można unieruchomić za pomocą automatycznego hamulca parkingowego. Przed opuszczeniem pojazdu należy sprawdzić, czy hamulec parkingowy ze wspomaganiem jest rzeczywiście włączony. Lampka ostrzegawcza 2 przełącznika 3

oraz lampka ostrzegawcza (P) na tablicy wskaźników potwierdzają uruchomienie hamulca parkingowego. Lampki gasną po zablokowaniu drzwi. W zależności od pojazdu, w górnej części przedniej szyby znajduje się nalepka przypominająca o tym.

W innych przypadkach automatyczny hamulec parkingowy nie uruchamia się automatycznie. Należy wtedy użyć trybu ręcznego.

Funkcja automatycznego hamulca parkingowego jest niedostępna w niektórych wersjach przeznaczonych na określone kraje. Zapoznać się z informacjami w części "Ręczny tryb sterowania".

Włączenie automatycznego hamulca parkingowego potwierdza lampka

## HAMULEC PARKINGOWY

ostrzegawcza  na tablicy wskaźników oraz lampka **2** na przełączniku **3**.

Po wyłączeniu silnika, lampka kontrolna **2** gaśnie po kilku minutach od zaciągnięcia automatycznego hamulca parkingowego, a lampka ostrzegawcza

 zostaje wyłączona w momencie zablokowania zamków w pojeździe.

**Uwaga:** w niektórych sytuacjach (awaria hamulca parkingowego, ręczne zwolnienie hamulca parkingowego itd.) rozlega się sygnał dźwiękowy, a na tablicy wskaźników pojawia się komunikat "Zablokuj hamulec parkingowy":

- **gdy silnik jest wyłączony:** po otwarciu drzwi kierowcy;
- **gdy silnik jest wyłączony:** po otwarciu przednich drzwi.

W takim wypadku należy pociągnąć, a następnie zwolnić przełącznik **3** w celu uruchomienia automatycznego hamulca parkingowego.

### Automatyczne zwalnianie hamulca parkingowego

Hamulec parkingowy zostaje zwolniony:

- gdy pojazd zacznie przyspieszać; lub
- przy przełączeniu z położenia P.



Pojazd można unieruchomić za pomocą automatycznego hamulca parkingowego. Przed opuszczeniem pojazdu należy sprawdzić, czy hamulec parkingowy ze wspomaganiem jest rzeczywiście włączony. Lampka ostrzegawcza **2** przełącznika **3**

oraz lampka ostrzegawcza  na tablicy wskaźników potwierdzają uruchomienie hamulca parkingowego. Lampki gasną po zablokowaniu drzwi. W zależności od pojazdu, w górnej części przedniej szyby znajduje się nalepka przypominająca o tym.

### Działanie ręczne

Automatyczny hamulec parkingowy można uruchamiać ręcznie.

### Ręczna aktywacja automatycznego hamulca parkingowego

Pociągnąć przełącznik **3**. Lampka ostrzegawcza **2** i lampka ostrzegawcza  są podświetlane na tablicy rozdzielczej.

### Ręczne zwalnianie automatycznego hamulca parkingowego

Nacisnąć przycisk **1** bez naciskania pedałów, aby włączyć zapłon. Nacisnąć pedał hamulca, a następnie nacisnąć przełącznik **3**: lampka ostrzegawcza **2** na przełączniku i lampka

 Lampka ostrzegawcza na tablicy wskaźników gaśnie.

### Chwilowe zatrzymanie

Aby ręcznie uruchomić automatyczny hamulec parkingowy (podczas oczekiwania na czerwonym świetle lub postoju przy pracującym silniku itp.): pociągnąć i zwolnić przełącznik **3**. Wyłączenie następuje automatycznie w chwili ponownego uruchomienia pojazdu.

### Przypadki szczególne

W przypadku konieczności zatrzymania pojazdu na pochyłym terenie lub pojazdu ciągnącego przyczepę należy pociągnąć przełącznik **3** i przytrzymać go przez kilka sekund, aby uzyskać maksymalną siłę hamowania.

Parkowanie ze zwolnionym automatycznym hamulcem parkingowym (np. ryzyko przymarznienia okładzin hamulcowych):

## HAMULEC PARKINGOWY

- włącz bieg P: wał napędowy mechanicznie zablokuje koła napędowe;
- wyłączyć silnik, wciskając przycisk Start/Stop silnika **1**;
- odpiąć pasa przy fotelu kierowcy;
- otwórz drzwi kierowcy;
- ręcznie zwolnij automatyczny hamulec parkingowy (patrz "Ręczne zwalnianie automatycznego hamulca parkingowego" na poprzedniej stronie);
- w zależności od wersji pojazdu, automatyczny hamulec parkingowy uruchamia się automatycznie. Należy go zwolnić ręcznie.

Przy otwartych lub niedokładnie zamkniętych drzwiach kierowcy i pracującym silniku, ze względów bezpieczeństwa, nie działa funkcja automatycznego wyłączania hamulca (ma to na celu uniknięcie przemieszczenia się pojazdu bez kierowcy). Na tablicy wskaźników pojawia się komunikat "Zwolnij hamulec parkingowy", gdy kierowca wciśnie pedał przyspieszenia.

### Nieprawidłowości w działaniu

- W przypadku awarii lampka ostrze-

gawcza  świeci się na tablicy rozdzielczej wraz z komunikatem "Skontroluj hamulec parking." i, w niektórych przypadkach, lampką ostrze-

gawczą . Należy jak najszybciej

skontaktować się z Autoryzowanym Partnerem marki.

- W przypadku usterki elektronicznego hamulca postojowego lampka ostrze-

gawcza  zapala się wraz z komunikatem "Usterka układu hamulcowego", sygnałem dźwiękowym i, w niektórych przypadkach, lampką ostrze-

gawczą .

Oznacza to konieczność natychmiastowego zatrzymania pojazdu, jeśli pozwalają na to warunki ruchu drogowego.



Jeżeli na ekranie pojawi się komunikat "Usterka elektryczna", "Kontrola akumulatora" lub "Usterka układu hamulcowego", należy unieruchomić pojazd poprzez ustawienie przełożenia P lub poprzez pociągnięcie przełącznika **3** przez około 10 sekund.

Jeżeli pojazd stoi na pochyłości lub jest to konieczne, zablokuj koła klinami.

### Ryzyko braku unieruchomienia pojazdu.

Skontaktować się z Autoryzowanym Partnerem marki.



Nigdy nie pozostawiać samochodu bez ustawienia dźwigni wybieraka w pozycji P, włączeniu hamulca postojowego i wyłączeniu silnika. Gdyż, jeśli zatrzymany pojazd ma włączony silnik i bieg, wciśnięcie pedału gazu może spowodować, iż zaczniesz jechać.

### Ryzyko wypadku.



## HAMULEC PARKINGOWY



Brak wznowienia trybu wizualnego i dźwiękowego oznacza usterkę tablicy wskaźników. Oznacza to konieczność natychmiastowego zatrzymania pojazdu, jeśli tylko pozwalają na to warunki ruchu drogowego. Należy upewnić się, że pojazd jest prawidłowo unieruchomiony i skontaktować z Autoryzowanym Partnerem marki.

### Funkcja "Autohold"

Po zatrzymaniu pojazdu (np. na czerwonym świetle, skrzyżowaniu, w korku itp.) funkcja ta zapewnia siłę hamowania nawet, gdy kierowca zwalnia pedał hamulca.

Siła hamowania zostaje zwolniona, gdy tylko kierowca dostatecznie przyspieszy przy włączonym biegu.

### Włączenie



Nacisnąć przełącznik **1**.

Lampka ostrzegawcza w przycisku **1** zaświeca się, aby potwierdzić włączenie funkcji.

### Wyłączenie

Nacisnąć przełącznik **1**. Jeżeli pojazd jest utrzymywany przez siłę układu hamulcowego, również można wcisnąć pedał hamulca.

Lampka ostrzegawcza w przycisku **1** gaśnie, aby potwierdzić wyłączenie funkcji.

Jeżeli siła hamowania jest utrzymywana, hamulec postojowy włącza się automatycznie, gdy:

- kierowca otwiera drzwi;
- lub
- kierowca odpina pas bezpieczeństwa;
- lub
- pojazd jest unieruchomiony dłużej niż około 3 minuty.



Po każdym uruchomieniu pojazdu funkcja powraca do trybu ustawionego podczas ostatniego wyłączenia silnika.

## HAMULEC PARKINGOWY



Pojazd można unieruchomić za pomocą automatycznego hamulca parkingowego. Przed opuszczeniem pojazdu należy sprawdzić, czy hamulec parkingowy ze wspomaganiem jest rzeczywiście włączony. Naciśnięcie hamulca postojowego zostaje potwierdzone zaświeceniem lampki ostrzegawczej **2** i lampki ostrze-

gawczej  na tablicy rozdzielczej do momentu zablokowania drzwi. W zależności od pojazdu, w górnej części przedniej szyby znajduje się nalepka przypominająca o tym.

### Warunki utrzymania siły hamowania

Muszą zostać spełnione następujące warunki:

– drzwi kierowcy są zamknięte;

i

– pas bezpieczeństwa kierowcy jest zapięty;

i

– automatyczny hamulec parkingowy jest zwolniony;

i

– pojazd nie stoi nieruchomo na bardzo stromym zboczu.

Utrzymywana siła hamowania jest potwierdzana przez lampkę ostrzegaw-

czą  na tablicy wskaźników.

### Warunki przerwania siły hamowania

Muszą zostać spełnione następujące warunki:

– kierowca przyspiesza dostatecznie przy włączonym biegu;

lub

– kierowca wyłącza funkcję.

Lampka kontrolna  na tablicy wskaźników zgaśnie.

# ŚRODOWISKO NATURALNE

## Produkcja

Państwo samochód został stworzony z myślą o poszanowaniu **środowiska** w czasie całego okresu jego eksploatacji: podczas produkcji, użytkowania i po zakończeniu jego użyteczności.

Produkcja tego samochodu odbywa się w zakładach, w których są stosowane nowoczesne procedury zmierzające do zmniejszenia negatywnego wpływu tej działalności na środowisko naturalne, w celu ochrony mieszkańców terenów przybrzeżnych i przyrody (zmniejszenie zużycia wody i energii, zakłóceń wizualnych i uciążliwości wynikających z hałasu oraz emisji zanieczyszczeń do atmosfery i wody, segregowanie i waloryzacja odpadów)

## Użytkownicy pojazdów powinni również dbać o ochronę środowiska

– Nie wolno wyrzucać części pojazdów ani całych pojazdów pod koniec ich eksploatacji. Pojazdy muszą zostać przekazane podmiotowi prawnemu, który spełnia normy środowiskowe.

26613



– Zużyte części i podzespoły, które są wymieniane podczas rutynowej konserwacji pojazdu, takie jak opony, należy utylizować w wyznaczonych punktach zbiórki.

– Zużytych elementów **elektrycznych** i **elektronicznych**, które są wymieniane (takich jak akumulatory itp.), nie wolno wyrzucać wraz z odpadami komunalnymi. Zanieś je do autoryzowanego dealera lub skontaktuj się z urzędem gminy, aby uzyskać informacje na temat odpowiednich punktów zbiórki odpadów.

– Aby zoptymalizować recykling pojazdu po zakończeniu jego eksploatacji, możesz skontaktować się z ASO lub odwiedzić witrynę internetową producenta, aby skierować go do punktów

zbiórki, które gwarantują poszanowanie środowiska zgodnie z lokalnymi przepisami.

## Recykling

Twój pojazd w co najmniej 85% nadaje się do recyklingu i co najmniej w 95% do odzysku.

Aby osiągnąć taki wynik, wiele części samochodu zostało wyprodukowanych w taki sposób, aby możliwe było ich ponowne przetworzenie.

Materiały i elementy nośne zostały starannie zaprojektowane, aby:

- umożliwić łatwy demontaż i recykling przez wyspecjalizowane firmy;
- promować gospodarkę o obiegu zamkniętym (ponowne użycie, recykling, odzysk itp.).

Dotyczy to w szczególności akumulatorów pojazdów elektrycznych.

Aby chronić zasoby surowców, Twój pojazd zawiera również wiele części wykonanych z przetworzonych tworzyw sztucznych lub materiałów odnawialnych.

# RADY DOTYCZĄCE JAZDY, ECO JAZDA

## Eco jazda

### Rady dotyczące jazdy, ECO jazda

Zasięg jest podawany zgodnie ze standardową metodą pomiarową. Test identyczny w przypadku wszystkich producentów, umożliwi porównanie pojazdów.

Zasięg w warunkach rzeczywistych zależy od warunków eksploatacji pojazdu, wyposażenia oraz od stylu jazdy kierowcy. W celu optymalizacji zasięgu należy stosować się do poniższych zaleceń.

Zależnie od wersji pojazdu do dyspozycji są różne informacje umożliwiające zmniejszenie zużycia energii:

- Na tablicy wskaźników:
  - wskaźnik mocy;
  - wskaźnik stylu jazdy;
- Na ekranie multimedialnym:
  - dane dotyczące zużycia energii;
  - wykres przedstawiający zużycie energii;
  - oceny stylu jazdy;
  - wskazówki dotyczące jazdy Eco;
  - aplikacja do planowania tras;
  - tryb jazdy ECO.

### Wskaźnik mocy

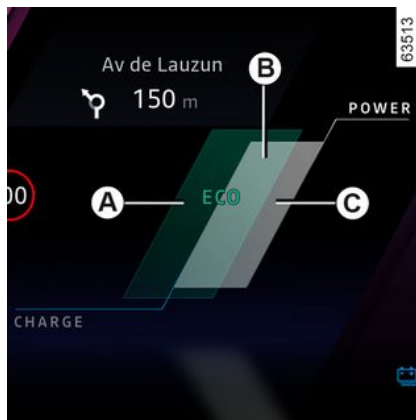

(na tablicy wskaźników)

Wskaźnik ładowania zapewnia podgląd w czasie rzeczywistym na bilans energetyczny pojazdu podczas jazdy.

### "Odzyskiwanie energii" A – strefa funkcjonalna

Po zdjęciu nogi z pedału przyspieszenia lub po naciśnięciu pedału hamowania, podczas zwalniania, silnik wytwarza prąd elektryczny, który jest wykorzystywany do hamowania pojazdu i ładowania akumulatora napędowego ➔ 185.

### "Optymalna" B strefa użytkowania

Wskazuje ekonomiczną jazdę, zrównoważoną między odzyskiwaniem a wydatkowaniem energii.

### "Zużycie energii" C obszar użytkowania

Akumulator napędowy dostarcza energię niezbędną silnikowi do wprawienia pojazdu w ruch.

 Występowanie i wyświetlanie tych informacji zależy od typu wybranego trybu podświetlenia ➔ 143.

### Wskaźnik stylu jazdy

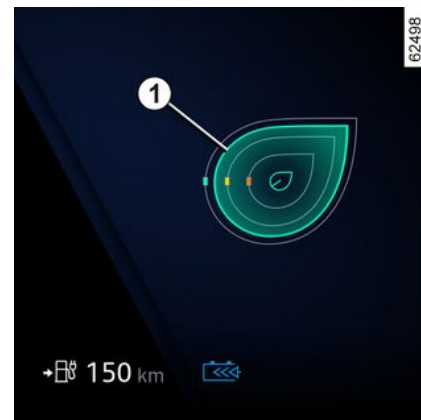

## RADY DOTYCZĄCE JAZDY, ECO JAZDA

Informuje w czasie rzeczywistym o zastosowanym stylu jazdy. Pokazuje to lampka ostrzegawcza **1**.

Możesz wyświetlić wskaźnik stylu jazdy, naciskając wielokrotnie przycisk góra/dół na przełączniku **2**.



Im większa ikona liścia wyświetlana na wskaźniku **1**, tym lepsze zarządzanie prędkością, przyspieszeniem i przewidywaniem w zakresie ekologicznej jazdy.

Im mniejsza ikona liścia wyświetlana na wskaźniku **1**, tym gorsze zarządzanie prędkością, przyspieszeniem i przewidywaniem w zakresie ekologicznej jazdy.

W przypadku zachowania, które zostanie uznane za nieekologiczne (mały li-

ść w kolorze pomarańczowym), mogą zostać wyświetlone porady dotyczące stylu jazdy.

Jeżeli użytkownik systematycznie kieruje się tym wskaźnikiem, zasięg pojazdu zostanie zwiększony.

### TrybECO

Tryb ECO to funkcja optymalizująca zasięg pojazdu. Wpływa na działanie niektórych systemów zużywających energię (klimatyzacja itp.) oraz na zachowanie pojazdu (przyspieszanie, regulator prędkości, zwalnianie itp.).

### Włączanie/wyłączanie ekranu multimedialnego **3**

Aby włączyć lub wyłączyć funkcję, skorzystaj z instrukcji systemu multimedialnego.



Podczas jazdy można czasowo wyłączyć tryb ECO, aby przywrócić pełne osiągi silnika.

W tym celu mocno i do oporu wciśnij pedał przyspieszenia. Tryb ECO zostanie ponownie aktywowany po zwolnieniu nacisku na pedał przyspieszenia.



Przy włączonym trybie ECO prędkość pojazdu jest ograniczona do około 115 km/h.

### Bilans trasy

W pojazdach wyposażonych w tę funkcję po wyłączeniu silnika na ekranie

## RADY DOTYCZĄCE JAZDY, ECO JAZDA

multimedialnym **3** wyświetla się bilans ostatniego cyklu jazdy. Bilans zawiera informacje dotyczące ostatniego cyklu jazdy:

- średnie zużycie energii;
- liczba przejechanych kilometrów;
- ogólny wynik, uwzględniający przyspieszenie, wyprzedzanie i możliwość zarządzania prędkością pojazdu;
- porada, która wskazuje, jak poprawić ocenę.

W celu uzyskania dodatkowych informacji odnieś się do instrukcji dotyczącej multimediiów.

### System nawigacji

Korzystanie z informacji dostępnych w systemie nawigacji (informacje o ruchu drogowym, najbliższa stacja ładowania itp.) ułatwia przejazd trasy.

### Przebieg pojazdu

#### Porady

W konkretnym przypadku zasięg pojazdu elektrycznego może się różnić w zależności od wielu czynników, które można częściowo kontrolować, aby osiągnąć istotne zwiększenie przebiegu.

Do czynników tych należy:

- szybkością i stylem jazdy;
- typ drogi;

- żadaną temperaturą;
- ogumieniem pojazdu;
- użytkowaniem urządzeń elektrycznych;
- procesem ładowania pojazdu.

Ponadto, włączenie trybu ECO pozwala pojazdowi automatycznie uwzględnić wszystkie odbiorniki elektryczne (moc silnika itp.), aby maksymalnie zmniejszyć ich pobór ➔ **194**.

### Prędkość i styl jazdy



62427

Jazda z dużą prędkością znacznie zmniejszy zasięg Twojego pojazdu.

Przykłady (przy stałej prędkości):

- zmniejszenie prędkości ze 130 km/h do 110 km/h w przybliżeniu pozwala zaoszczędzić do 20% energii;

- zmniejszenie prędkości z 90 km/h do 80 km/h w przybliżeniu pozwala zaoszczędzić do 10% energii.

Sportowy styl jazdy zmniejsza zasięg pojazdu: sugerujemy płynny, elastyczny styl jazdy.

#### Rada:

- utrzymywać stałą prędkość jazdy;
- regularnie sprawdzaj informacje o warunkach jazdy (licznik zużycia energii, chwilowe zużycie energii, bilans trasy itp.) ➔ **194**;
- zmienić styl jazdy tak, aby uniknąć zbyt wysokiego zużycia energii;
- korzystaj z funkcji odzyskiwania energii: przewiduj zmiany w ruchu drogowym, zdejmuj nogę z pedału przyspieszenia i unikaj gwałtownego hamowania.

# RADY DOTYCZĄCE JAZDY, ECO JAZDA

## Nachylenie drogi



Jadąc pod górę, nie staraj się utrzymywać stałej prędkości, nie przyspieszaj mocniej niż podczas jazdy po płaskim terenie. Najkorzystniej jest utrzymywać pedał gazu na stałym poziomie.

## Progi ogrzewania

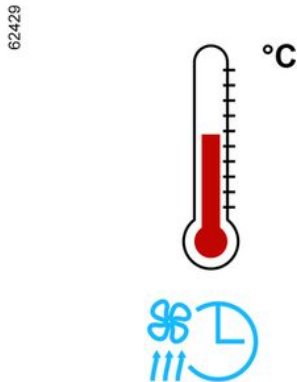

Korzystanie z ogrzewania lub klimatyzacji podstawowej wpływa niekorzystnie na przebieg pojazdu.

Aby zachować maksymalny zasięg pojazdu, najlepiej jest wybrać tryb "programowanie" przed użyciem pojazdu ➔ 350.

## Ładunek w pojeździe

Należy unikać wszelkich zbędnych ładunków.

## Ogumienie

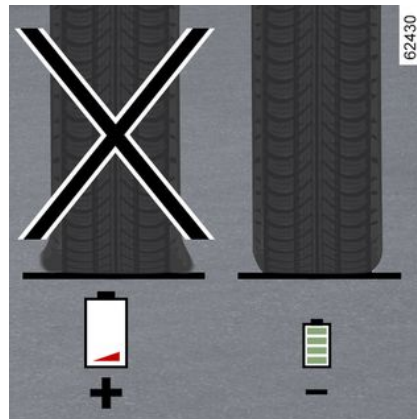

Niedostateczne ciśnienie w oponach powoduje wzrost zużycia energii. Należy przestrzegać zalecanej dla pojazdu wartości ciśnienia w oponach.

Podczas wymiany opon zaleca się montaż opon tej samej firmy, w tych samych rozmiarach, tego samego typu i konstrukcji co oryginalne opony. Użycie opon niezalecanych dla pojazdu w znacznym stopniu zmniejsza zasięg pojazdu ➔ 378.

# SYSTEM KONTROLI CIŚNIENIA W OGUMIENIU



Jeśli pojazd posiada takie wyposażenie, ten system kontroluje ciśnienie w oponieniu.

## Zasada działania

Każde koło zawiera czujnik umieszczony w zaworze, który okresowo mierzy ciśnienie w oponie.

System wyświetla na tablicy wskaźników **1** bieżące ciśnienia i alarmuje kierowcę o niedostatecznym ciśnieniu.

## Przywracanie wartości ciśnienia odniesienia w oponach

Należy to zrobić:

- gdy ciśnienie odniesienia w oponach musi być zmienione, aby dostosować

je do warunków użytkowania (bez obciążenia, z obciążeniem, jazda na autostradzie itp.);

- po przełożeniu koła (nie zalecamy takiej praktyki);
- po wymianie koła.

Trzeba to robić zawsze po kontroli ciśnienia w ogumieniu dla 4 opon przy zimnym silniku.

Ciśnienie w ogumieniu musi odpowiadać bieżącemu użytkowaniu pojazdu (bez obciążenia, z obciążeniem, jazda na autostradzie itp.).



Jeżeli pojazd jest wyposażony w system nawigacji, procedura resetowania może być również przeprowadzona za pomocą ekranu multimedialnego: patrz instrukcję obsługi wyposażenia.



## Procedura resetowania za pomocą tablicy wskaźników **1**

Zapłon włączony, **pojazd stoi**:

- naciśnij przełącznik w górę/w dół **2** niezbędną ilość razy, aby wyświetlić zakładkę "Ciśnienie w kołach";
- naciśnij w dół i przytrzymaj (około 3 sekund) przełącznik **2**, aby rozpocząć resetowanie.

Miganie ikony przedstawiającej opony oznacza, że żądanie ustawienia wartości referencyjnej ciśnienia w oponach zostało przyjęte.

Ustawianie parametrów początkowych może potrwać kilka minut.

Jeżeli po resece następują krótkie cykle jazdy, wskazanie wyświetlacza przedstawione w kroku 3 w tabeli mo-



## SYSTEM KONTROLI CIŚNIENIA W OGUMIENIU

że się pojawić dopiero po kilku kolejnych uruchomieniach pojazdu.

**Uwaga:** referencyjna wartość ciśnienia w oponach nie może być niższa niż zalecana wartość podana na etykiecie umieszczonej na krawędzi ramy drzwi.



### Procedura resetowania za pomocą ekranu multimedialnego 3

Procedurę resetowania należy przeprowadzić, gdy pojazd stoi z włączonym zapłonem.

W celu uzyskania dodatkowych informacji odnieś się do instrukcji dotyczącej multimedialnych ekranów.



Lampka kontrolna





**STOP**

informuje o konieczności natychmiastowego zatrzymania pojazdu. Ze względów bezpieczeństwa należy zjechać na pobocze, kiedy tylko pozwalają na to warunki ruchu drogowego.

# SYSTEM KONTROLI CIŚNIENIA W OGUMIENIU

## Komunikat na wyświetlaczu

Tabela przedstawia komunikaty związane z procedurą resetowania opon.

Etap	Wyświetlane informacje	Wskazania
1		Przy włączonym zapłonie i nieruchomym pojeździe rozpocznij resetowanie ciśnienia wszystkich czterech opon, naciskając w dół i przytrzymując przełącznik <b>2</b> .
2		Znaki "---" przed symbolem każdego koła będą migać, wskazując, że system zarejestrował resetowanie ciśnienia w oponach dla wszystkich czterech kół.
3		Znaki "---" przed każdym kołem pozostaną wyświetlone. System resetuje ciśnienie w oponach wszystkich czterech opon. Teraz można rozpocząć jazdę. Komunikat może być wyświetlany podczas krótkich podróży. <b>Uwaga:</b> podczas resetowania system monitorowania ciśnienia w oponach wciąż działa.
4		Wyświetlana jest wartość ciśnienia czterech opon: procedura resetowania jest zakończona.

# SYSTEM KONTROLI CIŚNIENIA W OGUMIENIU

## Ustawienie ciśnienia w ogumieniu

**Ciśnienie w oponach należy regulować przy zimnych oponach** (prawidłowe wartości znajdują się na etykiecie umieszczonej na krawędzi drzwi kierowcy).

W przypadku gdy nie ma możliwości sprawdzenia ciśnienia w zimnych oponach, zalecane ciśnienie należy zwiększyć w granicach od 0,2 do 0,3 bara (3 ). PSI).

**Nie wolno spuszczać powietrza z rozgrzanych opon.**



Funkcja ta jest dodatkowym ułatwieniem w prowadzeniu pojazdu.

Funkcja ta nie zastępuje kierowcy.

W żadnym wypadku nie zwalnia go z obowiązku uważnego i odpowiedzialnego sposobu prowadzenia pojazdu.

Należy sprawdzać ciśnienie w oponach raz w miesiącu.

## Wymiana kół/opon

W sprawie wymiany opon i zakupu akcesoriów kompatybilnych z systemem, dostępnych w sieci sprzedaży należy skontaktować się z ASO. Korzystanie z innych akcesoriów może zakłócić prawidłowe funkcjonowanie systemu.



### Zmiana kół

ponieważ system może podać rzeczywiste położenie kół i ciśnienie w ogumieniu dopiero po kilku minutach, należy sprawdzać ciśnienie po każdej wymianie czy naprawie.

## Aerozole do naprawy przebitych opon i zestaw do pompowania opon



Ze względu na specyficzne cechy zaworów należy stosować wyłącznie elementy wyposażenia homologowane przez ASO.









Zobacz strony ➔ 382.

# SYSTEM KONTROLI CIŚNIENIA W OGUMIENIU

## Błędy związane z ciśnieniem w oponach

Informacje na tablicy wskaźników sygnalizują ewentualne błędy związane z ciśnieniem w oponach (np. spadek ciśnienia w oponie lub przebicie opony). Lampka kontrolna **STOP** informuje o konieczności natychmiastowego zatrzymania pojazdu, dla własnego bezpieczeństwa, jeżeli tylko pozwalają na to warunki ruchu drogowego.

Tabela zawiera komunikaty ostrzegawcze, które pojawiają się na tablicy wskaźników **1**, gdy system wykryje nieprawidłowe ciśnienia w oponach.

Lampki kontrolne	Komunikaty	Wyświetlane informacje (zależnie od wersji pojazdu)	Wskazania
	Sprawdź ciśnien. w kołach		Koło i związana z nim wartość ciśnienia są wyświetlane na żółto. Oznacza to, że wykryto zbyt niskie ciśnienie w oponie. Sprawdź i wyreguluj ciśnienie czterech opon, następnie zresetuj system.
 + 	Przebita opona		Koło i związana z nim wartość ciśnienia są wyświetlane na czerwono. Oznacza to, że wykryto bardzo niskie ciśnienie lub że opona jest przebita. Wyreguluj ciśnienie czterech opon (zimne opony) i zresetuj system, jeżeli opona jest wypompowana. Wymień oponę (lub zleć jej wymianę), jeżeli jest przebita.
 + 	Skontroluj czujniki kół		Koło nie jest już wyświetlane. Komunikat sygnalizuje uszkodzenie czujnika lub brak czujnika w co najmniej jednym kole. Należy skontaktować się z Autoryzowanym Partnerem marki.
	Rozpoznanie kół nieprawidłowe		Oznacza to, że system nie był w stanie określić ciśnienia każdej opony. Może to być spowodowane użyciem czujnika niezalecanego przez autoryzowanego dealera. System monitorowania czujnika ciśnienia w oponach pozostaje wyłączony.

# SYGNAŁ OSTRZEGAJĄCY O UTRACIE CIŚNIENIA W OPONACH

61319

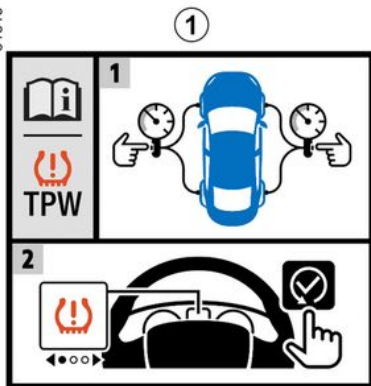

Jeśli pojazd jest w niego wyposażony, system ostrzega o utracie ciśnienia w jednej lub w kilku oponach.

System można zidentyfikować za pomocą etykiety **1** umieszczonej w pojeździe.

## Zasada działania

System wykrywa utratę ciśnienia w jednej z opon, mierząc szybkość kół podczas jazdy.

Lampka ostrzegawcza  **2** zapala się światłem ciągłym, aby ostrzec kierowcę w przypadku niedostatecznego ciśnienia (niedopompowana opona, przebita opona itp.).



Funkcja ta jest dodatkowym ułatwieniem w prowadzeniu pojazdu.

Funkcja ta nie zastępuje kierowcy. W żadnym wypadku nie zwalnia go z obowiązku uważnego i odpowiedzialnego sposobu prowadzenia pojazdu. Należy sprawdzać ciśnienie w oponach, w tym także w kole zapasowym, raz w miesiącu.

## Warunki działania

Aby zapewnić wiarygodne ostrzeżenia przy znacznym spadku ciśnienia, sys-

tem musi zostać zresetowany przy ciśnieniu równym ciśnieniu podanemu na etykiecie ciśnienia w oponach (wartości odniesienia) → 380.

**Resetowanie należy zawsze wykonywać po sprawdzeniu ciśnienia w czterech zimnych oponach.**

System może zadziałać z opóźnieniem lub nie działać prawidłowo w następujących sytuacjach:

- system nie został ponownie uruchomiony po dopompowaniu lub innych przeprowadzonych działaniach dotyczących kół;
- nieprawidłowo zresetowany system: ciśnienie w oponach różni się od ciśnienia zalecanego;
- poważna zmiana obciążenia lub ustawienie ciężaru po jednej stronie pojazdu;
- jazda sportowa z gwałtownym przyspieszeniem;
- jazda po drodze zaśnieżonej lub śliskiej;
- jazda z łańcuchami śniegowymi;
- zamontowanie tylko jednej nowej opony;
- używanie opon nieautoryzowanych przez markę.

3

# SYGNAŁ OSTRZEGAJĄCY O UTRACIE CIŚNIENIA W OPONACH

**i** Przed rozpoczęciem procedury resetowania należy sprawdzić ciśnienie w oponach. System nie wyda ostrzeżenia, jeśli ciśnienie nie odpowiada zalecanemu ciśnieniu.

**i** System może nie wykryć nagłej utraty ciśnienia w oponie (pęknięcie opony itp.).

## Przywracanie wartości ciśnienia odniesienia w oponach

Należy to zrobić:

- Po każdym pompowaniu lub resetowaniu ciśnienia w oponach;
- po wymianie koła;
- po przełożeniu koła (nie zalecamy takiej praktyki).

Ciśnienie w ogumieniu musi odpowiadać bieżącemu użytkowaniu pojazdu (bez obciążenia, z obciążeniem, jazda na autostradzie itp.). Należy przestrzegać zalecanej wartości ciśnienia w oponach (w tym koła zapasowego). Należy sprawdzić ciśnienie w oponach

przynajmniej raz na miesiąc i przed każdą dłuższą podróżą (patrz etykiетка przyklejona na krawędzi drzwi kierowcy → 378).

## Procedura resetowania za pomocą ekranu multimedialnego 3



Procedurę resetowania należy przeprowadzić, gdy pojazd stoi z włączonym zapłonem.

W celu uzyskania dodatkowych informacji odnieś się do instrukcji dotyczącej multimedialnych ekranów.

# SYGNAŁ OSTRZEGAJĄCY O UTRACIE CIŚNIENIA W OPONACH

## Komunikat na wyświetlaczu

Poniższa tabela przedstawia komunikaty związane z procedurą resetowania opon.

Etapy	Komunikaty	Wskazania
-	Ciśnienie kół reset na postoju	Komunikat jest wyświetlany podczas jazdy. Aby zresetować ciśnienie czterech opon, zatrzymaj pojazd.
1	Ciśnienie kół naciśnij reset	Aby zresetować ciśnienie czterech opon, po zatrzymaniu pojazdu naciśnij i przytrzymaj przycisk <b>5</b> OK, aby uruchomić resetowanie do momentu wyświetlenia komunikatu "Gdy ciśnienie OK [przytrzymaj]".
2	Gdy ciśnienie OK [przytrzymaj]	Komunikat miga jako przypomnienie, że przed zresetowaniem systemu należy dostosować ciśnienie do wartości odniesienia podanych na etykiecie ciśnienia w oponach ➔ <b>380</b> . Aby potwierdzić żądanie resetowania, naciśnij i przytrzymaj przycisk <b>5</b> OK, aż pojawi się komunikat "Czynność zakończona".
3	Czynność zakończona	Procedura resetowania została zakończona pomyślnie. Teraz można rozpocząć jazdę.

# SYGNAŁ OSTRZEGAJĄCY O UTRACIE CIŚNIENIA W OPONACH

## Ustawienie ciśnienia w ogumieniu

**Ciśnienie w oponach należy regulować przy zimnych oponach** (prawidłowe wartości znajdują się na etykiecie umieszczonej na krawędzi drzwi kierowcy) → 380.

W przypadku, gdy nie ma możliwości sprawdzenia ciśnienia w oponach zimnych, **należy zwiększyć ciśnienie w granicach od 0,2 do 0,3 bara (3 PSI)**.

**Nie wolno spuszczać powietrza z rozgrzanych opon.**

Po każdym dopompowaniu lub ustawieniu ciśnienia opon należy uruchomić ustawianie parametrów początkowych wartości odniesienia ciśnienia opon.

## Wymiana kół/opon

Należy używać wyłącznie wyposażenia autoryzowanego przez ASO, w przeciwnym razie system może działać z opóźnieniem lub w nieprawidłowy sposób → 378.

Po każdej wymianie koła/opony należy odpowiednio ustawić ciśnienie opon i uruchomić ustawianie wartości referencyjnej ciśnienia opon.

## Koło zapasowe

Jeżeli pojazd posiada takie wyposażenie, należy dostosować ciśnienie opon i uruchomić ustawianie parametrów początkowych ciśnienia opon.

## Aerozole do naprawy przebitych opon i zestaw do pompowania opon

Używać wyłącznie sprzętu autoryzowanego przez ASO, w przeciwnym razie system może działać z opóźnieniem lub w nieprawidłowy sposób → 382. Po użyciu zestawu pompowania opon należy wyregulować ciśnienie w oponach i zresetować wartość odniesienia ciśnienia.

## Błędy związane z ciśnieniem w oponach







Tabela zawiera komunikaty ostrzegawcze, które pojawiają się na tablicy wskaźników **6**, gdy system wykryje nieprawidłowe ciśnienia w oponach.

**Informacje na tablicy wskaźników sygnalizują ewentualne błędy związane z ciśnieniem w oponach (np. spadek ciśnienia w oponie lub przebitcie opony).**



# SYGNAŁ OSTRZEGAJĄCY O UTRACIE CIŚNIENIA W OPONACH

Tabela komunikatów o błędach

Lampki kontrolne	Komunikaty	Wskazania
 zapala się	Dopompuj koła i zrób reset	Oznacza to, że wykryto spadek ciśnienia lub przebicie opony. Sprawdź i wyreguluj ciśnienie czterech opon (pomiar należy dokonać przy zimnym oponach) i zresetuj system.
 miga, następnie pozostaje zapalona	Ustaw ciśnienie i zrób reset	Oznacza to, że resetowanie wartości się nie powiodło. Przed ponownym uruchomieniem procedury resetowania sprawdź i ponownie wyreguluj ciśnienie w oponach.
 miga, następnie świeci wraz z lampką ostrzegawczą 	Skontroluj TPW	Informuje o usterce systemu. Należy skontaktować się z Autoryzowanym Partnerem marki.
 miga, następnie pozostaje zapalona	TPW niedostępny	Oznacza to, że w pojeździe zamontowano koło zapasowe o innym rozmiarze, niż rozmiar pozostałych czterech kół. System pozostaje niedostępny, dopóki nie zostanie zamontowane koło o takim samym wymiarze co pozostałe koła. Po zamontowaniu odpowiedniego koła należy wykonać procedurę resetowania.

# SYSTEMY WSPOMAGANIA PROWADZENIA POJAZDU

Zależnie od wersji pojazdu, składają się na nie:

- **ABS (układ zapobiegający blokowaniu kół);**
- **system kontroli toru jazdy ESC z kontrolą podsterowności oraz układem antypoślizgowym;**
- **wspomaganie nagłego hamowania, zależnie od wersji pojazdu, z wyprzedzaniem hamowania;**
- **system pomocy przy ruszaniu pod górę;**
- **system hamowania wielokolizyjnego;**
- **układ hamowania z odzyskiwaniem energii.**

W ulotce znajduje się opis innych systemów wspomagających kierowcę.



Funkcje te stanowią dodatkową pomoc w sytuacjach krytycznych, umożliwiając dostosowanie zachowania pojazdu do szczególnych warunków jazdy. Należy pamiętać, że funkcje nie zastępują kierowcy. **Nie zwiększaj one ograniczeń pojazdu i nie powinny zachęcać do jazdy z większą prędkością.** Systemy te w żadnym wypadku nie zastępują kierowcy, który powinien zachować czujność i prowadzić pojazd w sposób odpowiedzialny (kierowca powinien być zawsze przygotowany na nagłe zdarzenia, jakie mogą zaistnieć w czasie jazdy).

## ABS (system zapobiegający blokowaniu kół podczas hamowania)

Podczas gwałtownego hamowania, system ABS pozwala uniknąć zablokowania kół, a więc umożliwia kontrolę nad drogą hamowania oraz panowanie nad pojazdem.

W takich warunkach, manewry mające na celu uniknięcie przeszkody podczas

hamowania są możliwe. Ponadto system ten pozwala zoptymalizować drogę hamowania, zwłaszcza na nawierzchni o słabej przyczepności (mokra jezdnia itp.).

Włączenie się urządzenia przejawia się lekkim lub silnym pulsowaniem pedału hamulca. System ABS nie pozwala w żadnym wypadku na polepszenie parametrów "fizycznych", związanych z przyczepnością opon do nawierzchni. Tak więc zasady ostrożnej jazdy muszą być **konieczne** przestrzegane (zachowanie bezpiecznej odległości między pojazdami itp.).



W razie konieczności gwałtownego hamowania, zalecane jest **mocne i ciągle wciśnięcie** pedału hamulca. Nie jest konieczne kilkakrotne wciskanie pedału hamulca (pompowanie). System ABS będzie dostosowywał siłę stosowaną w układzie hamulcowym.

## Nieprawidłowości w działaniu

–  i  świecą się na tablicy wskaźników wraz z komunikatami "Skontroluj ABS", "Skontroluj układ hamulcowy" i "Skontroluj ESC": ABS,

# SYSTEMY WSPOMAGANIA PROWADZENIA POJAZDU

ESC oraz układ wspomagania nagłego hamowania są nieaktywne. **Hamowanie nadal działa;**

–  ,  ,  i **STOP**

świejące na tablicy wskaźników i komunikat "Usterka układu hamulcowego": **usterka układu hamulcowego.**

W obu przypadkach należy zwrócić się do Autoryzowanego Partnera marki.



Zapewnione jest częściowe działanie układu hamulcowego. Niemniej jednak **wiąże się to z**

**niebezpieczeństwem w przypadku nagłego hamowania** oraz z koniecznością natychmiastowego zatrzymania pojazdu, jeśli tylko pozwalają na to warunki drogowe. Skontaktować się z Autoryzowanym Partnerem marki.

## System kontroli toru jazdy ESC z kontrolą podsterowności na zakrętach i układem antypoślizgowym

**Elektroniczny system kontroli toru jazdy ESC**

System ten pozwala na zachowanie kontroli nad pojazdem w sytuacjach krytycznych (uniknięcie zderzenia z przeszkodą, utrata przyczepności na zakręcie...).

### Zasada działania

Czujnik w kierownicy pozwala na rozpoznanie toru jazdy wybranego przez kierowcę.

Pozostałe czujniki umieszczone w pojeździe mierzą rzeczywisty tor jazdy.

System porównuje polecenia kierowcy z torem jazdy i w razie potrzeby koryguje go, włączając któryś z hamulców i/lub regulując moc silnika. W przypadku zadziałania systemu pulsuje lampka

ostrzegawcza  na tablicy wskaźników.

### Kontrola podsterowności

Funkcja ta optymalizuje działanie systemu ESC w przypadku wyraźnej podsterowności (utrata przyczepności przedniego zawieszenia).

### System antypoślizgowy

System ten ma na celu ograniczenie ślizgania się kół napędowych oraz kontrolę pojazdu w trakcie ruszania, przyspieszania lub zwalniania.



### Zasada działania

Dzięki obecności czujników w kołach, system przez cały czas mierzy i po-

równuje prędkość kół napędowych, wykrywając ich poślizg. Jeżeli jedno z kół zaczyna się ślizgać, system włącza hamulec tego koła. Funkcja hamowania działa do chwili, gdy osiągnięta prędkość obrotowa zapewni właściwą przyczepność koła do nawierzchni.

### Nieprawidłowości w działaniu

Gdy system wykryje nieprawidłowość, wyświetlany jest komunikat "Skontroluj

ESC" i zapala się  i  na tablicy wskaźników. W takim przypadku ESC i układ antypoślizgowy są wyłączone.

Należy skontaktować się z Autoryzowanym Partnerem marki.

## Wspomaganie nagłego hamowania

System ten stanowi uzupełnienie układu ABS, który przyczynia się do skrócenia drogi hamowania.

### Zasada działania

System umożliwi wykrycie sytuacji wymagającej nagłego hamowania. W takim przypadku układ hamulcowy osiąga natychmiast maksymalną moc i może uruchomić regulację ABS.

Działanie systemu ABS podczas hamowania jest podtrzymywane, dopóki pedał hamulca nie zostanie zwolniony.

# SYSTEMY WSPOMAGANIA PROWADZENIA POJAZDU

## Zapalają się światła stop

Zależnie od wersji pojazdu światła mogą migać w momencie gwałtownego hamowania.

## Funkcja wcześniejszego hamowania

Zależnie od wersji pojazdu, w przypadku szybkiego zwolnienia pedału przyspieszenia, system włącza wcześniej hamulce w celu skrócenia drogi hamowania.

## Przypadki szczególne

Podczas używania regulatora prędkości:

- podczas używania pedału przyspieszenia system może się uruchomić, gdy pedał zostanie zwolniony;
- system aktywuje się dopiero w momencie zmiany położenia pedału przyspieszenia.

## Nieprawidłowości w działaniu

Gdy system wykryje nieprawidłowość w działaniu, na tablicy wskaźników jest wyświetlany komunikat "Skontroluj układ hamulcowy" i zapali się lampka

ostrzegawcza .

Należy skontaktować się z Autoryzowanym Partnerem marki.



Funkcje te stanowią dodatkową pomoc w sytuacjach krytycznych, umożliwiając dostosowa-

nie zachowania pojazdu do szczególnych warunków jazdy. Funkcje nie zastępują kierowcy.

**Nie zwiększają one ograniczeń pojazdu i nie powinny zachęcać do jazdy z większą prędkością.**

Systemy te w żadnym wypadku nie zastępują kierowcy, który powinien zachować czujność i prowadzić pojazd w sposób odpowiedzialny (kierowca powinien być zawsze przygotowany na nagłe zdarzenia, jakie mogą zaistnieć w czasie jazdy).

## System pomocy przy ruszaniu pod górę

System wspomaga kierowcę podczas ruszania na wzniesieniu (zależnie od kąta nachylenia). Uniemożliwia on przemieszczenie się pojazdu w tył, powodując automatyczne zaciągnięcie hamulców, gdy kierowca zwolni pedał hamulca, aby wcisnąć pedał przyspieszenia.

## Działanie systemu

System działa tylko wtedy, gdy dźwignia zmiany biegów jest ustawiona w innej pozycji niż N, a pojazd stoi nieruchomo (wciśnięcie pedału hamulca).

System przytrzymuje pojazd przez około **2 sekundy**. Następnie hamulce zostają stopniowo zwolnione (pojazd zaczyna jechać, w zależności od nachylenia terenu).

# SYSTEMY WSPOMAGANIA PROWADZENIA POJAZDU



System pomocy przy ruszaniu pod górę nie może zapobiec stoczeniu się pojazdu w tył we wszystkich sytuacjach (bardzo duże nachylenie terenu itd.). We wszystkich przypadkach kierowca może wcisnąć pedał hamulca i zapobiec w ten sposób przemieszczeniu się pojazdu do tyłu. System pomocy przy ruszaniu pod górę nie powinien być używany po dłuższym postoju pojazdu: należy wtedy użyć pedału hamulca. Zadaniem tej funkcji nie jest unieruchomienie pojazdu w sposób trwały. W razie potrzeby należy wcisnąć pedał hamulca, aby zatrzymać pojazd. Kierowca powinien zachować szczególną ostrożność podczas jazdy po śliskiej nawierzchni lub nawierzchni o małej przyczepności.

**Niebezpieczeństwo poważnych obrażeń.**

## System hamowania wielokolizyjnego

System hamowania wielokolizyjnego zmniejsza ryzyko dodatkowej kolizji po wypadku, tymczasowo zatrzymując pojazd.

### Zasada działania

Gdy układ poduszek powietrznych wykryje kolizję, uruchamiane są napinacze lub poduszki powietrzne → 90, a funkcja "Hamowanie wielokolizyjne" aktywuje elektroniczny program stabilności (ESC) w celu unieruchomienia pojazdu.

Hamowanie wielokolizyjne jest wyłączone, jeżeli:

- kierowca mocno wciska pedał przyspieszenia;
- i/lub
- siła hamowania generowana przez kierowcę naciskającego pedał hamulca jest większa niż siła wytwarzana przez automatyczne hamowanie wyzwalane przez tę funkcję.

**Uwaga:** hamowanie wielokolizyjne wymaga prawidłowego funkcjonowania układu hamulcowego pojazdu.

### Nieprawidłowości w działaniu

Gdy system wykryje nieprawidłowość w działaniu, na tablicy wskaźników wy-

świetla się komunikat "Sprawdź system hamowania wielokolizyjnego" i zapala się lampka ostrzegawcza



W takim przypadku funkcja jest wyłączona. Skontaktować się z Autoryzowanym Partnerem marki.

## Układ hamowania z odzyskiwaniem energii

Układ hamowania z odzyskiwaniem energii może podczas hamowania zamienić energię wytwarzaną przez hamowanie pojazdu na energię elektryczną.

Energia doładowuje akumulator napędowy 400 V, co zwiększa zasięg pojazdu.

### Nieprawidłowości w działaniu

–  zapalona na tablicy wskaźników wraz z komunikatem "Skontroluj układ hamulcowy": **wspomaganie układu hamulcowego nadal działa.**

Wrażenia po wciśnięciu pedału hamulca mogą być w takiej sytuacji inne niż zwykle.

Zaleca się naciskać pedał mocno i w sposób ciągły.

## SYSTEMY WSPOMAGANIA PROWADZENIA POJAZDU

Należy skontaktować się z Autoryzowanym Partnerem marki.

- **STOP** zapalona na tablicy wskaźników wraz z komunikatem "Usterka układu hamulcowego": **usterka układu hamulcowego**.

Należy skontaktować się z Autoryzowanym Partnerem marki.



Lampka kontrolna



**STOP** informuje o konieczności natychmiastowego zatrzymania pojazdu, dla własnego bezpieczeństwa, jeżeli tylko pozwalają na to warunki ruchu drogowego. Należy wyłączyć silnik i nie uruchamiać go ponownie. Skontaktować się z Autoryzowanym Partnerem marki.

# DODATKOWE FUNKCJE WSPOMAGAJĄCE PROWADZENIE POJAZDU

## Moje bezpieczeństwo

Funkcja "Moje bezpieczeństwo" umożliwia jednoczesne wyłączenie lub włączenie zestawu funkcji wspomagających kierowcę.

W zależności od pojazdu funkcję "Moje bezpieczeństwo" można skonfigurować na ekranie multimedialnym, wybierając funkcje wspomagające kierowcę, które mają być wyłączane łącznie jako grupa.

## Czynność



## Tryb "ALL ON"

W zależności od pojazdu dostępne są następujące funkcje i konfiguracje systemów wspomagających kierowcę:

- ostrzeżenie o nadmiernej prędkości → 250;
- zapobieganie zmianie pasa ruchu → 219;
- monitorowanie zmęczenia kierowcy → 248;
- awaryjne zapobieganie zmianie pasa ruchu → 226.

Gdy włączony jest tryb "Wszystkie włączone", na tablicy wskaźników zostaje wyświetlony komunikat "My Safety All ON wybrane" w celu potwierdzenia. Są aktywne systemy wspomagające kierowcę dostępne w tym trybie.

## Tryb "Perso"

Ten tryb pozwala **wyłączyć** lub **ponownie włączyć** niektóre systemy wspomagające kierowcę dostępne w trybie "Wszystkie włączone" skonfigurowanym wcześniej za pomocą ustawienia "MY SAFETY PERSO".

Po włączeniu zapłonu **naciśnij** dwukrotnie przycisk **1**, aby włączyć "Perso". Przy pierwszym naciśnięciu na tablicy wskaźników pojawia się komunikat "Naciśnij ponownie, aby zmienić ustawienia funkcji Moje bezpieczeństwo". Po drugim naciśnięciu lampka

kontrolna na przycisku **1** gaśnie. Tryb "Perso" jest włączony. Na tablicy wskaźników pojawia się komunikat "My Safety Perso wybrane".

Aby wrócić do trybu "ALL ON", naciśnij raz **przycisk 1**. Zapala się lampka kontrolna wbudowana w przycisk **1**.



W zależności od pojazdu i czasu, jaki upłynął od ostatniego wyłączenia silnika, tryb "ALL ON" jest ponownie włączony:

- gdy pojazd zostanie odblokowany;
- lub
- przy otwieraniu drzwi;
- lub
- przy ponownym uruchamianiu silnika.

## Konfiguracja trybu użytkownika



Ze względów bezpieczeństwa, ustawienia należy zmieniać na postoju.

## DODATKOWE FUNKCJE WSPOMAGAJĄCE PROWADZENIE POJAZDU

 Ustawienia "MY SAFETY PERSO" zapisane dla trybu "Personalizacja" są zapisywane po ostatnim wyłączeniu silnika lub po zablokowaniu drzwi.

**Z poziomu ekranu multimedialnego 2**



W celu uzyskania dalszych informacji należy zapoznać się z instrukcją dotyczącą multimedii.

### Ostrzeżenie o zmianie pasa ruchu

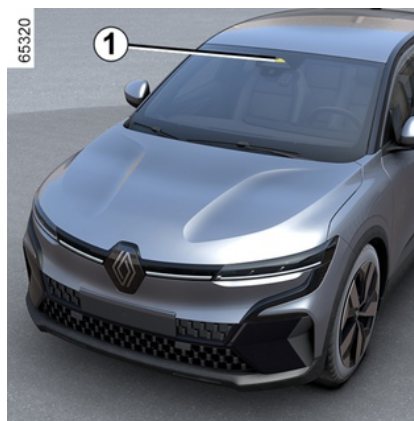

Wykorzystując informacje przesyłane przez kamerę 1, funkcja ostrzega kierowcę o przejechaniu przez przerywaną lub ciągłą linię bez włączonego kierunkowskazu.

### Lokalizacja kamery 1

Upewnij się, że przednia szyba nie jest zanieczyszczona (brud, błoto, śnieg, zaparowanie itd.).



Funkcja ta jest dodatkowym ułatwieniem w prowadzeniu pojazdu. Funkcja w żadnym razie nie zastępuje kierowcy, który musi zachować uwagę i który ponosi odpowiedzialność za utrzymanie ciągłej kontroli nad pojazdem. **System ostrzegający o zjeździe z pasa ruchu nie koryguje toru jazdy pojazdu.**

### Włączenie/wyłączenie





## DODATKOWE FUNKCJE WSPOMAGAJĄCE PROWADZENIE POJAZDU

### Pojazd wyposażony w przełącznik 3



Na ekranie multimedialnym wybierz menu "Pojazd", "Systemy wspomagające kierowcę", następnie "Ostrzeżenie o zjeżdżaniu z pasa ruchu" i włącz lub wyłącz funkcję.

Gdy funkcja jest wyłączona, na tablicy wskaźników wyświetla się komunikat "Ostrzeżenie o zjeżdżaniu z pasa ruchu włączone" i, w zależności od pojazdu, zapala się lampka ostrzegawcza "  " na tablicy wskaźników.

Gdy funkcja jest wyłączona, na tablicy wskaźników wyświetla się komunikat "Ostrzeżenie o zjeżdżaniu z pasa ruchu wyłączone" lub, w zależności od

pojazdu, "System kontroli pasa ruchu wyłączony" wyświetla się na tablicy wskaźników. Lampka ostrzegawcza



na tablicy wskaźników gaśnie.

### Pojazd wyposażony w przełącznik 4



Przed aktywacją funkcji w menu "Pojazd" ekranu multimedialnego 2 otwórz menu "Asystent jazdy", następnie "System utrzymania pasa ruchu" i wybierz "Ostrzeżenie o opuszczeniu pasa ruchu".

Naciśnij przycisk 4, aby włączyć funkcję.

Komunikat "System kontroli pasa ruchu włączony" i lampka ostrzegawcza



pojawiają się na tablicy wskaźników oraz zapala się lampka kontrolna przycisku 4.

Jeżeli nie zostanie wybrana żadna funkcja poboczna w menu "System utrzymania pasa ruchu" po naciśnięciu przycisku 4, na tablicy wskaźników pojawia się komunikat "System kontroli pasa ruchu bez konfiguracji".

Aby wyłączyć funkcję, naciśnij przycisk 4 lub odznacz "Ostrzeżenie o opuszczeniu pasa ruchu" w menu "System utrzymania pasa ruchu".

Lampka ostrzegawcza  na tablicy wskaźników gaśnie.

Jeżeli ostrzeżenie o zjeżdżaniu z pasa ruchu było jedyną wybraną funkcją poboczną, lampka ostrzegawcza przycisku 4 gaśnie i pojawia się komunikat "System kontroli pasa ruchu wyłączony".

Jeżeli funkcja "Zapobieganie zjeżdżaniu z pasa ruchu" jest aktywna, wyłączenie ostrzeżenia o zjeżdżaniu z pasa ruchu nie wpłynie na działanie systemu.

3

## DODATKOWE FUNKCJE WSPOMAGAJĄCE PROWADZENIE POJAZDU



Po każdym uruchomieniu pojazdu funkcja kontynuuje działanie w trybie zapisanym przy ostatnim wyłączeniu silnika.

3

### Czynność



Kiedy funkcja jest aktywna, lampka

ostrzegawcza  oraz wskaźniki linii znajdujących się z lewej i prawej strony **5** wyświetlają się na szaro na tablicy wskaźników.

**Funkcja ostrzegania jest w stanie gotowości, jeśli:**

– prędkość wynosi od 65 km/h do 150 km/h (lub do 160 km/h, w zależności od pojazdu);

i

– lampka ostrzegawcza  oraz wskaźnik **5** linii lewej i prawej linii wyświetlają się w kolorze białym.

**Funkcja uruchamia alarm, jeśli jedna linia zostanie przekroczona bez włączenia kierunkowskazu.**

**Funkcja sygnalizuje kierowcy:**

– przez drgania kierownicy;

i

– lampka ostrzegawcza  i wskaźnik **5** przekroczonej linii zmieniają kolor na czerwony.

### Czasowe zawieszenie działania

System przestanie być dostępny w następujących sytuacjach:

- zbyt szybkie przekroczenie linii;
- jazda po linii;
- około cztery sekundy po zmianie pasa ruchu;
- pokonywanie ostrego łuku;
- ograniczona widoczność;
- jeden z kierunkowskazów jest włączony;
- silne przyspieszenie;
- zmiana szerokości pasa ruchu;

– uruchomienie aktywnego systemu hamowania awaryjnego.

Gdy funkcja nie jest dostępna, lampka

ostrzegawcza  i wskaźniki linii z lewej/prawej strony na tablicy wskaźników zmieniają kolor na szary.

### Warunki nieuruchomienia systemu

Systemu nie można włączyć, gdy:

- włączony jest wsteczny bieg;
- pole widzenia kamery jest zasłonięte;

– lampka kontrolna  świeci.

Lampka kontrolna  i wskaźniki linii z lewej/prawej strony na tablicy wskaźników zmieniają kolor na szary.

### Ustawienia

Procedura uzyskiwania dostępu do ustawień funkcji ekranu multimedialnego **2** jest opisana w instrukcji obsługi systemu multimedialnego:

– "Alarm wibracyjny": dostosowanie poziomu drgań kierownicy:

- « Niska » ;
- « Średnia » ;
- « Wysoka » ;

## DODATKOWE FUNKCJE WSPOMAGAJĄCE PROWADZENIE POJAZDU



– "Przewidywanie opuszczenia pasa": ustawienie poziomu czułości wykrywania linii. W tym celu wybrać:

- "Późno": linia wykryta przy przekroczeniu;
- "Standard": wykrywanie linii przy zbliżaniu;
- „Wcześniej” linia wykryta w pobliżu.

W celu uzyskania dodatkowych informacji odnieś się do instrukcji dotyczącej multimedialnych.

### Nieprawidłowości w działaniu

Gdy system wykryje usterkę działania, lewy i prawy kierunkowskaz oraz lamp-

ka ostrzegawcza  pozostają w kolorze szarym na tablicy wskaźników.

W niektórych przypadkach towarzyszy im następujący komunikat:

– « Asystent jazdy niedostępny » ;

lub

– « Kamera przód skontroluj » ;

lub

– « Asystent jazdy sprawdź ».

Zależnie od pojazdu komunikatowi na tablicy wskaźników może towarzyszyć

lampka ostrzegawcza  na tablicy wskaźników.

Należy skontaktować się z Autoryzowanym Partnerem marki.

# DODATKOWE FUNKCJE WSPOMAGAJĄCE PROWADZENIE POJAZDU

## Ostrzeżenia



Funkcja ta jest dodatkowym ułatwieniem w prowadzeniu pojazdu. Funkcja w żadnym razie nie zastępuje kierowcy, który musi zachować uwagę i który ponosi odpowiedzialność za utrzymanie ciągłej kontroli nad pojazdem.

### **Czynności/naprawy systemu**

- W przypadku zderzenia istnieje ryzyko przestawienia kamery, co może wpłynąć na działanie systemu. Należy wyłączyć funkcję i skontaktować się z autoryzowanym partnerem marki.
- Wszystkie czynności (naprawy, wymiana części, modyfikacje przedniej szyby itp.) w obrębie kamery muszą wykonywać wykwalifikowani specjaliści.

Jedynie partner marki jest upoważniony do naprawy systemu.

### **Sytuacje, kiedy działanie systemu jest zakłócone**

Działanie systemu może być zakłócone przez pewne warunki i okoliczności, takie jak:

- zanieczyszczona przednia szyba (brud, lód, śnieg, skropliny itp.);
- złożona infrastruktura (tunel itp.);
- niesprzyjające warunki atmosferyczne (śnieg, deszcz, grad, gołoledź itp.);
- słaba widoczność (noc, mgła itp.);
- nieregularne lub trudne do wykrycia oznaczenia na jezdni (np. częściowo zatarte, za daleko od siebie, zniekształcona nawierzchnia drogi itd.);
- oślepienie (rażące słońce, światła pojazdów nadjeżdżających z przeciwka itp.);
- wąska, kręta lub pofalowana droga (wiele zakrętów itp.);
- samochód jedzie w małym odstępie za innym pojazdem znajdującym się na tym samym pasie ruchu.

### **Ryzyko fałszywych ostrzeżeń lub braku ostrzeżeń**

## DODATKOWE FUNKCJE WSPOMAGAJĄCE PROWADZENIE POJAZDU

### Zapobieganie zmianie pasa ruchu

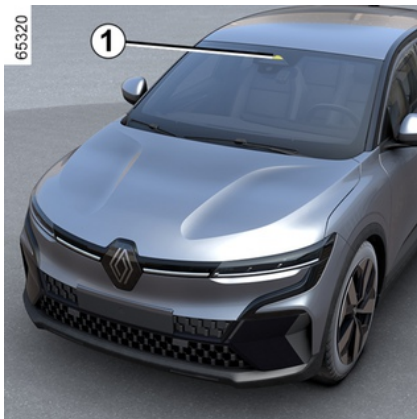

Na podstawie informacji z kamery 1 funkcja inicjuje działania korygujące w układzie kierowniczym pojazdu, gdy pojazd przecina linię ciągłą lub przerywaną albo zbliża się do pobocza drogi (pasa rozdzielającego, bariery, chodnika, nasypu itp.) bez włączonych kierunkowskazów.

W zależności od ustawienia, w przypadku przekroczenia przerywanej linii bez włączenia kierunkowskazów funkcja:

- ostrzega kierowcę bez działań korygujących na układzie kierowniczym;

lub

- inicjuje działania korygujące za pomocą układu kierowniczego.



W każdej chwili można przejąć kontrolę nad pojazdem, zmieniając położenie kierownicy.

### Lokalizacja kamery 1

Upewnij się, że przednia szyba nie jest zanieczyszczona (brud, błoto, śnieg, zaparowanie itd.).



Funkcja ta jest dodatkowym ułatwieniem w prowadzeniu pojazdu. Funkcja w żadnym razie nie zastępuje kierowcy, który musi zachować uwagę i który ponosi odpowiedzialność za utrzymanie ciągłej kontroli nad pojazdem.

### Włączanie/wyłączanie

### Z poziomu ekranu multimedialnego 2



W celu uzyskania dalszych informacji należy zapoznać się z instrukcją dotyczącą multimediiów.

3

## DODATKOWE FUNKCJE WSPOMAGAJĄCE PROWADZENIE POJAZDU

### Za pomocą przełącznika 3



– Aby wyłączyć funkcję, jeśli została wyłączona w trybie "użytkownika" funkcji "Moje bezpieczeństwo" → 213, naciśnij dwukrotnie przełącznik 3. Na tablicy wskaźników pojawi się żółta lampka

ostrzegawcza  OFF.

– Aby wyłączyć funkcję, naciśnij dwukrotnie przełącznik 3. Na tablicy wskaźników świeci się lampka kontrolna .

### Czynność





Kiedy funkcja jest aktywna, lampka



lub  oraz wskaźniki linii znajdujących się z lewej i prawej strony 5 wyświetlają się na szaro na tablicy wskaźników.

**Funkcja działa lub jest gotowa do działania**, gdy prędkość pojazdu wynosi od około 65 km/h do 180 km/h i

lampka ostrzegawcza  lub  oraz wskaźniki 5 lewej i prawej linii świecą na biało.

**Aktywacja funkcji następuje, jeżeli pojazd**

– zbliża się do pobocza bez włączonych kierunkowskazów;

– przejeżdża ciągłą linię bez włączonych kierunkowskazów;  
– przejeżdża linię przerywaną bez włączonych kierunkowskazów, jeżeli wybrane jest ustawienie "Zachowanie pojazdu na linii przerywanej".

W takich przypadkach:

– funkcja inicjuje działania w układzie kierowniczym pojazdu w celu dokonania korekty toru jazdy samochodu;

– lampka ostrzegawcza  lub



i wskaźnik 5 na tablicy wskaźników po stronie przekroczonej linii zmienia kolor na żółty.

Jeżeli działanie korygujące w układzie kierowniczym jest niewystarczające,

lampka ostrzegawcza  lub 

i wskaźnik 5 na tablicy wskaźników po stronie przekroczonej linii zmieniają kolor na czerwony, czemu towarzyszą drgania kierownicy.

Gdy ustawienie "Zachowanie pojazdu na linii przerywanej" nie jest wybrane, **funkcja włącza alarm, jeżeli** pojazd przekroczy linię przerywaną bez włączonych kierunkowskazów, a pobocze nie znajduje się wystarczająco blisko linii.

W takim przypadku funkcja ostrzega kierowcę:

## DODATKOWE FUNKCJE WSPOMAGAJĄCE PROWADZENIE POJAZDU

– przez drgania kierownicy;

i

– lampka ostrzegawcza  lub



i wskaźnik **5** na tablicy wskaźników po stronie przekroczonej linii zmienia kolor na czerwony.

**Uwaga:** funkcja umożliwia delikatne ścinanie zakrętów.

### Przypadki szczególne

#### Ostrzeżenie "Utrzymuj kontrolę"

– Jeżeli system działa i nie wykrywa żadnej aktywności kierowcy na kierownicy, na tablicy wskaźników pojawia się ostrzeżenie "Utrzymuj kontrolę" wraz z sygnałem dźwiękowym oraz, w zależności od wersji pojazdu, lampka

ostrzegawcza  będzie świecić na żółto, dopóki kierowca nie przejmie z powrotem kontroli nad pojazdem.

– Jeżeli system działa zbyt długo, na tablicy wskaźników pojawi się komunikat "Utrzymuj kontrolę" wraz z sygnałem dźwiękowym oraz, zależnie od po-

jazdu, lampka ostrzegawcza  świeci się na żółto wraz ze wskaźnikiem **4** po stronie danej linii, dopóki kierowca nie przejmie z powrotem kontroli nad pojazdem.



Można przerwać korektę toru jazdy w dowolnym momencie, poruszając kierownicą.



#### Pojazd wyposażony w funkcję "Aktywny system wspomagania kierowcy"

Jeżeli funkcja utrzymywania pojazdu na środku pasa ruchu jest włączona wraz z funkcją zapobiegania zjeżdżaniu z pasa ruchu, działanie lampki ostrzegawczej będzie się zmieniać w następujący sposób:

– aktywna funkcja "Utrzymywanie pojazdu na środku pasa ruchu": zielona

lampka ostrzegawcza  zastępuje białą lub szarą lampkę ostrzegawczą





lub  lub  na tablicy wskaźników. W ten sposób kierowca jest informowany priorytetowo o statusie funkcji utrzymywania pojazdu na środku pasa ruchu;

– funkcja "Utrzymywanie pojazdu na środku pasa ruchu" w trybie czuwania, funkcja "Zapobieganie zjeżdżaniu z pasa ruchu" nie jest gotowa do aktywacji ani nie jest aktywna: szara lamp-

ka ostrzegawcza  zastępuje bia-

łą lub szarą lampkę ostrzegawczą



lub  lub  na tablicy wskaźników. W ten sposób kierowca jest informowany priorytetowo o statusie funkcji utrzymywania pojazdu na środku pasa ruchu;

– funkcja "Utrzymywanie pojazdu na środku pasa ruchu" w trybie czuwania, funkcja "Zapobieganie zjeżdżaniu z pasa ruchu" w trybie gotowości lub ak-

tywna: lampka ostrzegawcza 

lub  świeci na czerwono lub żółto na tablicy wskaźników. W ten sposób kierowca jest informowany priorytetowo o statusie funkcji zapobiegania zjeżdżaniu z pasa ruchu.

W każdym przypadku kierowca jest zawsze informowany o stanie funkcji, gdy steruje układem kierowniczym pojazdu. Najbardziej przydatne informacje są zawsze wyświetlane.

#### Tymczasowa niedostępność/funkcja wyłączona

System jest tymczasowo niedostępny lub wyłączony w następujących przypadkach:

- zbyt szybkie przekroczenie linii;
- jazda po linii;
- około cztery sekundy po zmianie pasa ruchu;

## DODATKOWE FUNKCJE WSPOMAGAJĄCE PROWADZENIE POJAZDU

- pokonywanie ostrego łuku;
- ograniczona widoczność;
- jeden z kierunkowskazów jest włączony;
- włączenie świateł awaryjnych;
- włączenie biegu wstecznego;
- silne przyspieszenie;
- zmiana szerokości pasa ruchu;
- działanie elektronicznego systemu stabilizacji toru jazdy;
- działanie układu zapobiegającego blokowaniu kół podczas hamowania;
- aktywacja aktywnego systemu awaryjnego hamowania;
- interwencja innej funkcji sterującej układem kierowniczym, takiej jak funkcja utrzymywania pojazdu na środku pasa ruchu.

Gdy funkcja nie jest dostępna, lampka

ostrzegawcza  lub  i

wskaźniki linii z lewej/prawej strony **5** na tablicy wskaźników zmieniają kolor na szary.

Jeżeli przednia kamera jest zasłonięta, na tablicy wskaźników wyświetla się komunikat "Zasłonięta przednia kamera". Należy wyczyścić obszar, w którym znajdują się czujniki.

### Automatyczne wyłączenie

Funkcja wyłącza się automatycznie w następujących przypadkach:

- System kontroli dynamiki pojazdu jest wyłączony;
- Elektroniczny układ stabilizacji toru jazdy działa nieprawidłowo;
- Układ zapobiegający blokowaniu kół podczas hamowania działa nieprawidłowo;
- Hak holowniczy jest elektrycznie połączony z gniazdem zaczełu przyczepy;

– lampka kontrolna **STOP** świeci.

Gdy funkcja jest wyłączona, lampka

ostrzegawcza  zapali się na żółto na tablicy wskaźników.

### Ustawienia



### Za pomocą przełącznika **3**

(zależnie od wersji pojazdu)



Procedura uzyskiwania dostępu do ustawień funkcji ekranu multimedialnego **2** jest opisana w instrukcji obsługi systemu multimedialnego:

– "Zachowanie pojazdu na linii przerywanej": użyj tego ustawienia, aby wybrać działanie funkcji, gdy pojazd przekroczy linię przerywaną bez aktywacji kierunkowskazów:

- wybrane ustawienie: funkcja może zainicjować działanie w układzie kierowniczym pojazdu w celu dokonania korekty toru jazdy;
- ustawienie niewybrane: funkcja może ostrzegać kierowcę za pomo-



## DODATKOWE FUNKCJE WSPOMAGAJĄCE PROWADZENIE POJAZDU

cą wibracji kierownicy bez korygowania toru jazdy pojazdu.

- "Wibracje": dostosowanie drgań kierownicy dla funkcji zapobiegania zmianie pasie ruchu;
- "Przewidywanie zjechania z pasa ruchu": ustawienie poziomu czułości wykrywania linii. W tym celu wybrać:
  - "Późno": linia wykryta przy przekroczeniu;
  - "Standard": wykrywanie linii przy zbliżaniu;
  - „Wcześniej” linia wykryta w pobliżu.

W celu uzyskania dodatkowych informacji odnieś się do instrukcji dotyczącej multimedialnych.

### Nieprawidłowości w działaniu

Gdy system wykryje usterkę działania, lewy i prawy kierunkowskaz oraz lamp-

ka ostrzegawcza  zapali się na żółto na tablicy wskaźników.

W niektórych przypadkach towarzyszy im następujący komunikat:

- «Asystent jazdy niedostępny» ;
- lub
- «Kamera przód skontroluj» ;
- lub
- «Asystent jazdy sprawdź».

Należy skontaktować się z Autoryzowanym Partnerem marki.

# DODATKOWE FUNKCJE WSPOMAGAJĄCE PROWADZENIE POJAZDU

## Ostrzeżenia



Funkcja ta jest dodatkowym ułatwieniem w prowadzeniu pojazdu. Funkcja w żadnym razie nie zastępuje kierowcy, który musi zachować uwagę i który ponosi odpowiedzialność za utrzymanie ciągłej kontroli nad pojazdem.

### **Czynności/naprawy systemu**

- W przypadku zderzenia istnieje ryzyko przestawienia kamery, co może wpłynąć na działanie systemu. Wyłączyć funkcję i skontaktować się z autoryzowanym serwisem.
- Wszystkie czynności (naprawy, wymiana części, modyfikacje przedniej szyby itp.) w obrębie kamery muszą wykonywać wykwalifikowani specjaliści.

Jedynie partner marki jest upoważniony do naprawy systemu.

### **Sytuacje, kiedy działanie systemu jest zakłócone**

Działanie systemu może być zakłócone przez pewne warunki i okoliczności, takie jak:

- zanieczyszczona przednia szyba (brud, lód, śnieg, skropliny itp.);
- złożona infrastruktura (tunel itp.);
- niesprzyjające warunki atmosferyczne (śnieg, deszcz, grad, gołoledź itp.);
- słaba widoczność (noc, mgła itp.);
- nieregularne lub trudne do wykrycia oznaczenia na jezdni (np. częściowo zatarte, za daleko od siebie, zniekształcona nawierzchnia drogi itd.);
- oślepienie (rażące słońce, światła pojazdów nadjeżdżających z przeciwka itp.);
- wąska, kręta lub pofalowana droga (wiele zakrętów itp.);
- samochód jedzie w małym odstępie za innym pojazdem znajdującym się na tym samym pasie ruchu.

W tym przypadku funkcja "Zapobieganie zjeżdżaniu z pasa ruchu" może nie działać prawidłowo lub może nie działać wcale.

### **Ryzyko niespodziewanej, nieprawidłowej korekty toru jazdy lub brak korekty toru jazdy.**

#### **Wyłączanie funkcji**

Należy wyłączyć funkcję, jeżeli:

- okolice kamery zostały uszkodzone (po stronie przedniej szyby lub lusterka wstecznego w kabinie);
- droga jest śliska (śnieg, gołoledź, aquaplaning, żwir itp.);

## DODATKOWE FUNKCJE WSPOMAGAJĄCE PROWADZENIE POJAZDU

- słaba widoczność (noc, mgła itp.);
- przednia szyba jest pęknięta lub zniekształcona (nie wolno naprawiać szyby w obszarze kamery; należy zlecić jej wymianę autoryzowanemu serwisowi);
- pojazd holuje przyczepę lub przyczepę kampingową;
- pojazd jedzie po drodze, na której znajduje się wiele oznaczeń (roboty drogowe itp.).

## DODATKOWE FUNKCJE WSPOMAGAJĄCE PROWADZENIE POJAZDU

### Awaryjne zapobieganie zmianie pasa ruchu

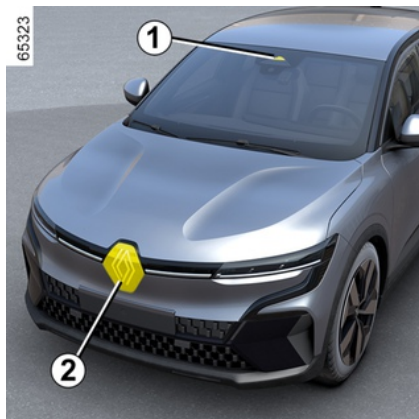

Na podstawie informacji z radaru **2** i kamery **1** funkcja inicjuje działania korygujące za pomocą układu kierowniczego w przypadku wykrycia ryzyka zderzenia z pojazdem jadącym w przeciwnym kierunku na sąsiednim pasie ruchu, bez włączonego kierunkowskazu.

Zależnie od pojazdu, na podstawie informacji z radarów **3** i kamery **1** funkcja inicjuje działania korygujące za pomocą układu kierowniczego w przypadku wykrycia ryzyka zderzenia z pojazdem poruszającym się z tą samą lub większą prędkością, jeżeli znajduje się on w obszarze wykrywania tylnych radarów.

 W każdej chwili **można przejąć kontrolę nad pojazdem**, zmieniając położenie kierowcy.



System zapewnia dodatkową pomoc w prowadzeniu pojazdu.

System w żadnym razie nie zastępuje kierowcy, który musi zachować uwagę i który ponosi odpowiedzialność za utrzymanie ciągłej kontroli nad pojazdem.

### Lokalizacja kamery **1**

Upewnij się, że przednia szyba nie jest zanieczyszczona (brud, błoto, śnieg, zaparowanie itd.).

### Lokalizacja przedniego radaru **2**

Upewnij się, że powierzchnia radaru nie jest zasłonięta (brud, błoto, śnieg, nieprawidłowo zamocowana przednia tablica rejestracyjna), uderzona, zmodyfikowana (malowanie) lub zakryta przez jakiegokolwiek akcesoria zamontowane w przedniej części pojazdu (na przednim zderzaku, logotypie itp.).

### Lokalizacja bocznych radarów **3**

Upewnij się, że obszar radaru nie jest zasłonięty (brud, błoto, śnieg itp.), uderzony lub zmodyfikowany (w tym lakier itp.).

## DODATKOWE FUNKCJE WSPOMAGAJĄCE PROWADZENIE POJAZDU

### Włączanie/wyłączanie funkcji

Za pomocą przełącznika A "Moje bezpieczeństwo"



Naciśnij dwukrotnie przełącznik A, jeżeli funkcja została wyłączona w trybie użytkownika funkcji "Moje bezpieczeństwo" → 213.

**Aby wznowić działanie funkcji**, naciśnij przełącznik A.

**Z poziomu ekranu multimedialnego B**



W celu uzyskania dalszych informacji należy zapoznać się z instrukcją dotyczącą multimediiów.

### Wykrywanie nadjeżdżającego pojazdu

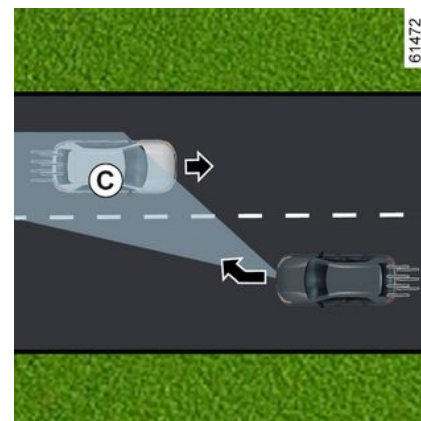
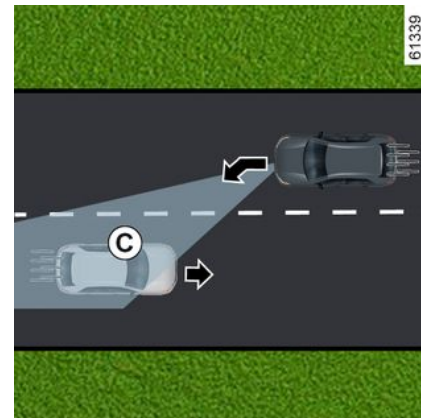

## DODATKOWE FUNKCJE WSPOMAGAJĄCE PROWADZENIE POJAZDU

3



62509

dającym z przeciwnego kierunku na sąsiednim pasie ruchu i w strefie wykrywania **C** bez włączonego kierunkowskazu, system:

– **ostrzega przed ryzykiem kolizji:**

Na tablicy wskaźników wyświetla się komunikat "Ryzyko kolizji" wraz ze wskaźnikiem **4** w kolorze czerwonym, linią po odpowiedniej stronie i sygnałem dźwiękowym. Wyświetlacz **5** pojawia się na tablicy wskaźników po stronie, z której występuje zagrożenie;

i

– **inicjuje działania korygujące za pomocą układu kierowniczego.**



Można przerwać korektę toru jazdy w dowolnym momencie, poruszając kierownicą.



Funkcja ta jest dodatkowym ułatwieniem w prowadzeniu pojazdu. Funkcja w żadnym razie nie zastępuje kierowcy, który musi zachować uwagę i który ponosi odpowiedzialność za utrzymanie ciągłej kontroli nad pojazdem.



62510

Jeżeli podczas jazdy z prędkością od ok. 65 km/h do 110 km/h system wykryje ryzyko zderzenia z pojazdem ja-

Funkcja może się nie włączyć, jeśli prędkość zbliżania się jest większa niż około 200 km/h (na przykład użytkownik jedzie z prędkością 110 km/h, a pojazd jedzie w przeciwnym kierunku na sąsiednim pasie ruchu z prędkością 91 km/h).

### W przypadku wyprzedzania



65324

## DODATKOWE FUNKCJE WSPOMAGAJĄCE PROWADZENIE POJAZDU

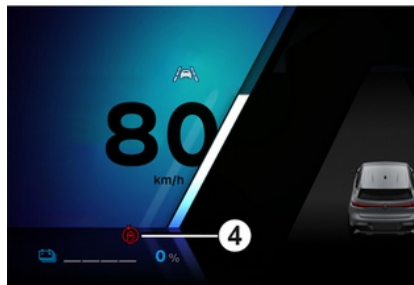
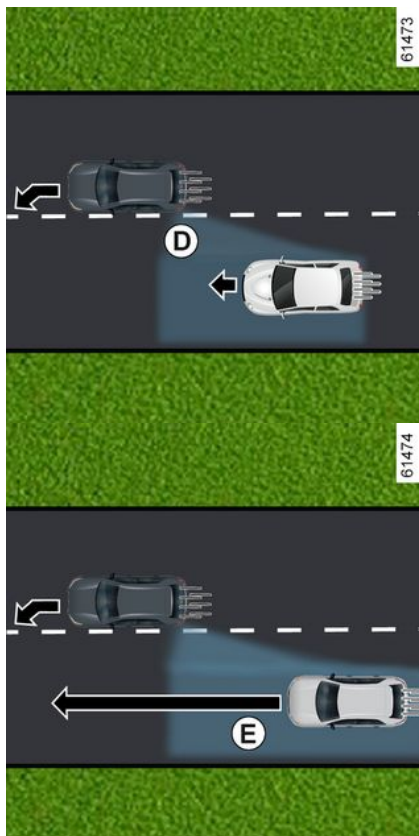

Jeżeli podczas jazdy z prędkością od ok. 65 km/h do 180 km/h pojazd zbliży się do linii ciągłej lub przerywanej i ist-

nieje ryzyko kolizji z pojazdem znajdującym się w martwym polu widzenia **D**, który porusza się w tym samym kierunku lub z pojazdem, który szybko zbliża się z tyłu lub jedzie po sąsiednim pasie, który znajduje się w obszarze działania systemu **E**, system:

– **ostrzega o ryzyku kolizji**: lampka ostrzegawcza **7** miga, na tablicy wskaźników wyświetlany jest komunikat "Przeszkoda z boku wykryta", któremu towarzyszy wskaźnik **4** w kolorze czerwonym, linia po odpowiedniej stronie i sygnał dźwiękowy. Wyświetlacz **5** pojawi się na tablicy wskaźników po stronie, z której występuje zagrożenie;

i

– **inicjuje działania korygujące za pomocą układu kierowniczego**.

### Chwilowy brak dostępności/brak aktywacji systemu

System jest tymczasowo niedostępny lub wyłączony w następujących przypadkach:

- zbyt szybkie przekroczenie linii;
- jazda po linii;
- około cztery sekundy po zmianie pasa ruchu;
- pokonywanie ostrego łuku;
- ograniczona widoczność;

## DODATKOWE FUNKCJE WSPOMAGAJĄCE PROWADZENIE POJAZDU

- aktywacja kierunkowskazu (tylko w przypadku wykrycia nadjeżdżającego pojazdu na sąsiednim pasie ruchu);
- włączenie świateł awaryjnych;
- silne przyspieszenie;
- zmiana szerokości pasa ruchu;
- działanie elektronicznego systemu stabilizacji toru jazdy;
- działanie układu zapobiegającego blokowaniu kół podczas hamowania;
- działanie aktywnego systemu hamowania awaryjnego;
- ...

Systemu nie można włączyć, gdy:

- kamera nie wykrywa linii (ciągłej lub przerywanej) po odpowiedniej stronie;
- kamera nie wykrywa jednocześnie dwóch granic pasa ruchu, po którym porusza się pojazd;
- włączony jest wsteczny bieg;
- pole widzenia kamery jest zasłonięte;
- przedni radar jest zasłonięty;
- w zależności od pojazdu, tylne radary są zasłonięte;
- ...

W zależności od pojazdu, jeżeli jeden z bocznych radarów jest zasłonięty, na tablicy wskaźników pojawia się komunikat "Radary boczne brak widoczności".

Jeżeli przedni radar jest zasłonięty, na tablicy wskaźników pojawia się komunikat "Radar przód brak widoczności".

Jeżeli przednia kamera jest zasłonięta, na tablicy wskaźników pojawia się komunikat "Kamera przód brak widoczności".

Należy wyczyścić obszar, w którym znajdują się czujniki.

### Automatyczne wyłączenie funkcji

System jest automatycznie wyłączany, gdy:

- System kontroli dynamiki pojazdu jest wyłączony;
- Elektroniczny układ stabilizacji toru jazdy działa nieprawidłowo;
- Układ zapobiegający blokowaniu kół podczas hamowania działa nieprawidłowo;
- Hak holowniczy jest elektrycznie połączony z gniazdem zaczepu przyczepy;
- wyświetlana jest lampka ostrzegawcza

 .

Jeżeli pojazd jest wyposażony w hak holowniczy rozpoznawany przez system, komunikat "Przyczepa: radary boczne niedostępne" wyświetlany na tablicy wskaźników informuje o tym, że system utrzymywania pojazdu na pasie ruchu nie działa.

Jeżeli pojazd holuje przyczepę lub przyczepę kempingową, mogą wystąpić nieoczekiwane lub niepotrzebne

korekty. System można wyłączyć, aby uniknąć nieoczekiwanych lub niepotrzebnych korekt.

### Nieprawidłowości w działaniu

Gdy system wykryje nieprawidłowość w działaniu, na tablicy wskaźników mogą się wyświetlić następujące komunikaty:

- « Kamera przód skontroluj » ;  
lub
- « Radar przód skontroluj » ;  
lub
- « Asystent jazdy sprawdź » ;  
lub, zależnie od wersji pojazdu,
- « Radary boczne skontroluj » .

Należy skontaktować się z Autoryzowanym Partnerem marki.



## Ostrzeżenia



Funkcja ta jest dodatkowym ułatwieniem w prowadzeniu pojazdu. Funkcja w żadnym razie nie zastępuje kierowcy, który musi zachować uwagę i który ponosi odpowiedzialność za utrzymanie ciągłej kontroli nad pojazdem.

### **Czynności/naprawy systemu**

- W przypadku zderzenia istnieje ryzyko przestawienia kamery i radaru lub radarów, co może wpłynąć na działanie systemu. Wyłączyć funkcję i skontaktować się z autoryzowanym serwisem.
- Wszystkie czynności (naprawy, wymiana części, poprawki lakiernicze) w obrębie kamery lub radarów muszą wykonywać wykwalifikowani specjaliści.

Jedynie partner marki jest upoważniony do naprawy systemu.

### **Sytuacje, kiedy działanie systemu jest zakłócone**

Działanie systemu może być zakłócone przez pewne warunki i okoliczności, takie jak:

- zanieczyszczona przednia szyba (brud, lód, śnieg, skropliny itp.);
- złożona infrastruktura (tunel itp.);
- niesprzyjające warunki atmosferyczne (śnieg, deszcz, grad, gołoledź itp.);
- słaba widoczność (noc, mgła itp.);
- oznaczenia na jezdni są nieregularne lub trudne do wykrycia (np. częściowo zatarte, nadmierne odstępstwa, zniekształcona nawierzchnia drogi itp.);
- oślepienie (rażące słońce, światła pojazdów nadjeżdżających z przeciwka itp.);
- wąska, kręta lub pofalowana droga (wiele zakrętów itp.);
- samochód jedzie w małym odstępnie za innym pojazdem znajdującym się na tym samym pasie ruchu.

W takim przypadku funkcja "Zapobieganie zmianie pasa ruchu" może nie działać prawidłowo lub może nie działać wcale.

### **Ryzyko niespodziewanej, nieprawidłowej korekty toru jazdy lub brak korekty toru jazdy.**

#### **Wyłączanie funkcji**

Należy wyłączyć funkcję, jeżeli:

- obszar kamery (po stronie przedniej szyby lub lusterka wstecznego w kabinie) lub radaru został uszkodzony;
- droga jest śliska (śnieg, gołoledź, aquaplaning, żwir itp.);
- słaba widoczność (noc, mgła itp.);

## DODATKOWE FUNKCJE WSPOMAGAJĄCE PROWADZENIE POJAZDU

- przednia szyba jest pęknięta lub zniekształcona (nie wolno naprawiać szyby w obszarze kamery; należy zlecić jej wymianę autoryzowanemu serwisowi);
- pojazd holuje przyczepę lub przyczepę kampingową;
- pojazd jest holowany (awaria);
- pojazd jedzie po drodze, na której znajduje się wiele oznaczeń (roboty drogowe itp.);
- pojazd nie jedzie po asfaltowej drodze.

3

# DODATKOWE FUNKCJE WSPOMAGAJĄCE PROWADZENIE POJAZDU

## Ostrzeżenie o martwym polu

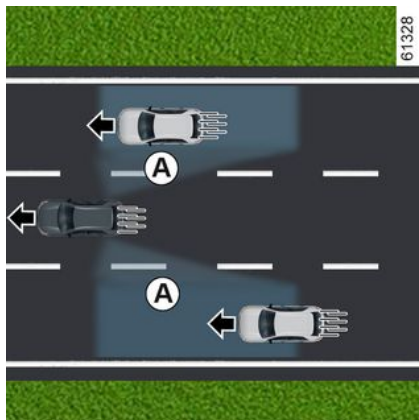

Wykorzystując informacje przesyłane przez czujniki zainstalowane po obu stronach tylnego zderzaka (obszar **C**), funkcja ostrzega kierowcę:

– kiedy pojazd znajduje się w martwym polu **A** i porusza się w tym samym kierunku, co samochód z czujnikami;

i/lub

– gdy istnieje ryzyko kolizji z pojazdem znajdującym się w strefie **B**, który jeździ sąsiadującym pasem z większą prędkością.

Funkcja ostrzega, gdy samochód jeździ z prędkością wyższą niż około 15 km/h.

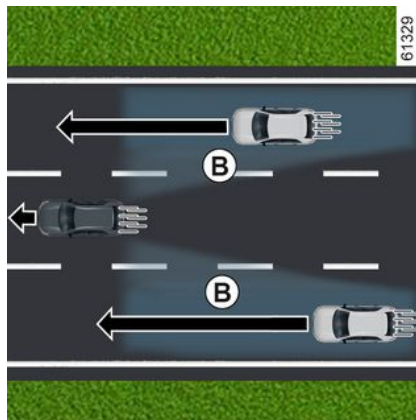

Funkcja nie powiadamia kierowcy, jeśli inne pojazdy są nieruchome.



Funkcja ta jest dodatkowym ułatwieniem w prowadzeniu pojazdu. Funkcja w żadnym razie nie zastępuje kierowcy, który musi zachować uwagę i który ponosi odpowiedzialność za utrzymanie ciągłej kontroli nad pojazdem.

## Cecha szczególna



Otoczenie radarów **C** po obu stronach zderzaka nie może być zasłonięte (przez brud, błoto, śnieg itp.).

Jeżeli radar jest zakryty, na tablicy wskaźników pojawia się komunikat

# DODATKOWE FUNKCJE WSPOMAGAJĄCE PROWADZENIE POJAZDU

"Radary boczne brak widoczności".  
Należy wyczyścić obszar, w którym znajdują się czujniki.

## Lampka ostrzegawcza 2



Na każdym lusterku wstecznym **3** znajduje się lampka ostrzegawcza **2**.

### Cecha szczególna:

- regularnie czyść lusterka wsteczne **3**, aby lampki kontrolne **2** były dobrze widoczne;
- podczas wyprzedzania innego pojazdu lampka ostrzegawcza **2** zapala się tylko w momencie, gdy ten pojazd pozostanie dostatecznie długo w martwym polu **A**.

## Wskazanie *D*

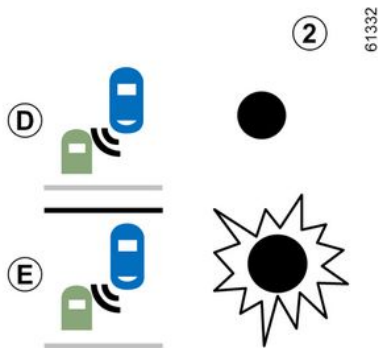

Pierwsze ostrzeżenie: **kierunkowskaz nie jest włączony**, lampka ostrzegawcza **2** sygnalizuje wykrycie pojazdu w strefie martwego pola widzenia i/lub informuje, że pojazd zbliża się szybko z tyłu na sąsiednim pasie.

## Wyświetlacz *E*

**Włączony kierunkowskaz**, lampka ostrzegawcza **2** miga, gdy funkcja wykrywa pojazd w obszarze ostrzeżenia o martwym punkcie i/lub pojazd gwałtownie zbliża się z tyłu po stronie, w którą kierowca chce skręcić.

Po wyłączeniu kierunkowskazu funkcja przechodzi do pierwszego ostrzeżenia (wskazanie **D**).

## Warunki ustania działania

- Podczas jazdy po drodze z ciasnymi zakrętami;
- podczas jazdy do tyłu.

Jeżeli pojazd jest wyposażony w hak holowniczy rozpoznawany przez system, komunikat "Przyczepa: wyłączony system monitorujący martwe pole widzenia" wyświetla się na tablicy wskaźników, aby poinformować o tym, że funkcja nie działa.

Jeśli chodzi o wybór wyposażenia dostosowanego do samochodu, radzimy zwrócić się do Autoryzowanego Partnera marki.

## Nieprawidłowości w działaniu

Jeśli system wykryje nieprawidłowość, na tablicy wskaźników pojawia się komunikat "Radary boczne skontroluj".

Należy skontaktować się z Autoryzowanym Partnerem marki.



Ze względu na obecność czujników za zderzakiem zaleca się powierzać wykwalifikowanym specjalistom wszelkie prace przy zderzaku (naprawa, wymiana, lakierowanie itp.).

# DODATKOWE FUNKCJE WSPOMAGAJĄCE PROWADZENIE POJAZDU

## Ostrzeżenia



- Zdolność wykrywania systemu obejmuje szerokość standardowego pasa jezdni. Podczas jazdy szeroką drogą system może nie wykryć pojazdu znajdującego się w martwym punkcie.
- W przypadku bardzo złych warunków atmosferycznych (ulewny deszcz, śnieg itp.) system może zostać chwilowo zakłócony. Podczas jazdy trzeba zachować jak najwyższą ostrożność.

### **Ryzyko wypadku.**



Funkcja ta jest dodatkowym ułatwieniem w prowadzeniu pojazdu. Funkcja w żadnym razie nie zastępuje kierowcy, który musi zachować uwagę i który ponosi odpowiedzialność za utrzymanie ciągłej kontroli nad pojazdem. Kierowca powinien zawsze dostosować swoją prędkość do warunków ruchu drogowego niezależnie od wskazań systemu.

System nie może w żadnym razie być traktowany jako wykrywacz przeszkód lub system chroniący przed zderzeniami.

### **Obsługa/naprawy systemu**

- W przypadku zderzenia istnieje ryzyko przestawienia radaru, które wiąże się z zakłóceniem działania systemu. Skontaktować się z Autoryzowanym Partnerem marki.
- Wszystkie czynności (naprawy, wymiana części itd.) w obrębie radarów muszą wykonywać wykwalifikowani specjaliści.

Jedynie partner marki jest upoważniony do naprawy systemu.

### **Wystąpienie zakłóceń w działaniu systemu**

Działanie systemu może być zakłócone przez pewne warunki i okoliczności, takie jak:

- złożone otoczenie (metalowe mosty, tunele, drogi z barierkami przy krawężdzi itp.);
- złe warunki atmosferyczne (śnieg, grad, gołoledź itp.);
- pojazd jest wyposażony w hak holowniczy, który nie jest rozpoznawany przez system.

### **Ryzyko fałszywych ostrzeżeń lub braku ostrzeżeń**

Jeżeli system zachowuje się nieprawidłowo, skontaktuj się z ASO.



### Ograniczenia działania systemu

- Okolice radaru muszą być czyste; nie wolno dokonywać żadnych modyfikacji, aby zagwarantować prawidłowe działanie systemu.
- Małe obiekty poruszające się blisko pojazdu (motocykle, rowery, piesi itp.) mogą nie zostać rozpoznane przez system.
- Podczas skręcania radary mogą chwilowo przestać wykrywać pojazdy na sąsiednich pasach.
- Funkcja może wygenerować ostrzeżenie zbyt późno, jeśli dwa pojazdy nadjeżdżają z tyłu, jadąc obok siebie po sąsiednich pasach (na drodze 3-pasmowej) i z prędkością znacznie większą niż dany pojazd.
- System może nie ostrzec, gdy inne pojazdy poruszają się ze znacznie inną prędkością.
- Jeżeli pojazd jest wyprzedzany przez długi pojazd (np. pojazd ciężarowy wyprzedzający z prędkością podobną do naszego pojazdu), system może przerwać ostrzeżenie przed zakończeniem manewru.
- Pojazd porusza się po krętej drodze.

## DODATKOWE FUNKCJE WSPOMAGAJĄCE PROWADZENIE POJAZDU

### Ostrzeżenie o bezpiecznej odległości

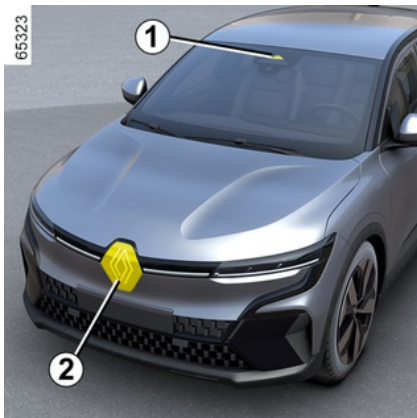

Na podstawie informacji uzyskanych z radaru **2** i kamery **1** funkcja informuje kierowcę o odstępnie czasowym, jaki dzieli jego pojazd od pojazdu poprzedzającego, co umożliwia zachowanie bezpiecznej odległości pomiędzy dwoma pojazdami.

Funkcja jest aktywowana, gdy prędkość pojazdu wynosi od około 30 do 150 lub 160 km/h, w zależności od pojazdu.

### Lokalizacja kamery 1

Upewnij się, że przednia szyba nie jest zanieczyszczona (brud, błoto, śnieg, zaparowanie itd.).

### Lokalizacja radaru 2

Upewnij się, że obszar radaru nie jest zasłonięty (brud, błoto, śnieg, nieprawidłowo zamocowana przednia tablica rejestracyjna itd.), uderzony, zmodyfikowany (malowanie) lub zakryty przez jakiegokolwiek akcesoria zamontowane w przedniej części pojazdu (na osłonie chłodnicy lub logotypie itp.).



Funkcja ta jest dodatkowym ułatwieniem w prowadzeniu pojazdu. Funkcja w żadnym razie nie zastępuje kierowcy, który musi zachować uwagę i który ponosi odpowiedzialność za utrzymanie ciągłej kontroli nad pojazdem.

### Włączanie/wyłączanie ekranu multimedialnego 3



W menu "Pojazd" ekranu multimedialnego **3** otwórz menu "Asystent jazdy". Włącz lub wyłącz funkcję "Utrzymywanie odległości".



Po każdym uruchomieniu pojazdu funkcja kontynuuje działanie w trybie zapisanym przy ostatnim wyłączeniu silnika.

3

# DODATKOWE FUNKCJE WSPOMAGAJĄCE PROWADZENIE POJAZDU

## Czynność

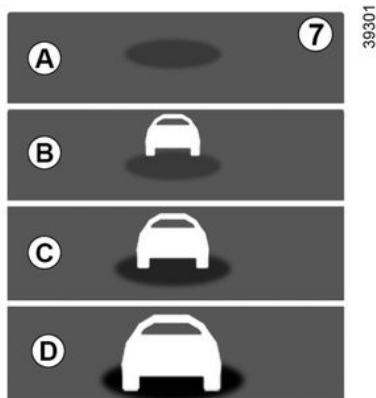

Przy włączonej funkcji na tablicy wskaźników wyświetlany jest wskaźnik **8**, który informuje kierowcę o odległości między jego pojazdem a pojazdem jadącym z przodu.

- **A** (szary): funkcja nie działa;
- **A** (zielony): nie wykryto żadnego pojazdu;
- **B** (zielony): odstęp czasowy jest wyższy lub równy dwóm sekundom (odległość między dwoma pojazdami dostosowana do prędkości pojazdu);
- **C** (żółty): odstęp czasowy wynosi ok. 1-2 sekundy (odległość między dwoma pojazdami jest niewystarczająca);

– **D** (czerwony): odstęp czasowy jest mniejszy lub równy 1 sekundzie (odległość między dwoma pojazdami jest zdecydowanie niewystarczająca).

Jeżeli odstęp czasowy między dwoma pojazdami jest krótszy niż 0,5 sekundy, na tablicy wskaźników pojawia się ostrzeżenie **8** i czerwona ikona **D**.

W pewnych warunkach odstęp czasowy może się nie wyświetlić:

- na zakręcie;
- podczas zmiany pasa ruchu;
- kiedy pojazd poprzedzający jest wystarczająco daleko lub poza zasięgiem radaru lub kamery.



## Ostrzeżenia



Wyświetlana wartość ma charakter informacyjny: system nie wpływa na działanie podzespołów pojazdu. Funkcja nie jest przewidziana do użytku w warunkach miejskich ani do dynamicznego prowadzenia pojazdu (zakręty, gwałtowne przyspieszenie i hamowanie itp.), a jedynie do jazdy w stabilnych warunkach.

Funkcja nie ma wpływu na działanie układu hamulcowego.

Aby zapewnić prawidłowe działanie systemu, obszar radaru i kamery należy utrzymywać w czystości; nie wolno wykonywać żadnych modyfikacji na poziomie tych elementów.

Wszystkie prace (naprawy, wymiana części, modyfikacje przedniej szyby i/lub zderzaka itp.) wykonywane w obszarze radaru lub kamery muszą przeprowadzać wykwalifikowani specjaliści.

## DODATKOWE FUNKCJE WSPOMAGAJĄCE PROWADZENIE POJAZDU



Funkcja ta jest dodatkowym ułatwieniem w prowadzeniu pojazdu. Funkcja w żadnym razie nie zastępuje kierowcy, który musi zachować uwagę i który ponosi odpowiedzialność za utrzymanie ciągłej kontroli nad pojazdem.

### **Czynności/naprawy systemu**

- W przypadku zderzenia istnieje ryzyko przestawienia radaru i/lub kamery, co może wpłynąć na działanie systemu. Wyłączyć funkcję i skontaktować się z autoryzowanym serwisem.
- Wszystkie prace (wymiana części, naprawy, modyfikacje przedniej szyby i/lub zderzaka itp.) wykonywane w obszarze radaru i/lub kamery muszą przeprowadzać wykwalifikowani specjaliści.

Jedynie partner marki jest upoważniony do naprawy systemu.

### **Sytuacje, kiedy działanie systemu jest zakłócone**

- zanieczyszczenie przedniej szyby lub zderzaka (brud, lód, śnieg, kondensacja itp.);
- złożona infrastruktura (metalowy most, tunel itp.);
- złe warunki atmosferyczne (śnieg, grad, gołoledź itp.);
- słaba widoczność (noc, mgła itp.);
- niski kontrast między pojazdem jadącym z przodu i tłem otoczenia (np. biały samochód na tle ośnieżonego krajobrazu itp.);
- oślepienie (rażące słońce, światła pojazdów nadjeżdżających z przeciwka itp.);
- droga jest wąska, kręta i pofalowana (ciasne zakręty itp.).

### **Ryzyko wyświetlenia fałszywych alarmów.**

# DODATKOWE FUNKCJE WSPOMAGAJĄCE PROWADZENIE POJAZDU

## Aktywne hamowanie awaryjne

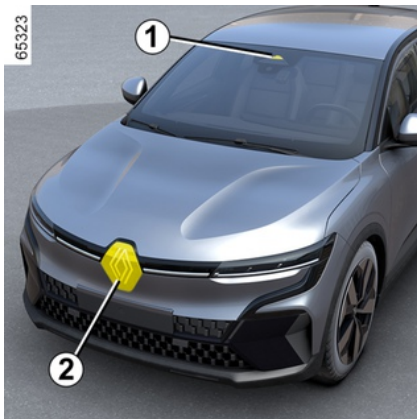

Na podstawie informacji z kamery **1** i radaru **2** system określa odległość między pojazdem:

– a pojazdem jadącym z przodu po tym samym pasie;

lub

– a pojazdami nadjeżdżającymi, z uwzględnieniem manewru zmiany kierunku;

lub

– a pojazdami przejeżdżającymi prostopadle;

lub

– a pojazdami stojącymi;

lub

– pieszych i rowerzystów.

System informuje kierowcę, czy istnieje ryzyko kolizji czołowej, aby umożliwić odpowiednie manewry awaryjne (naciśnięcie pedału hamulca i/lub obrócenie kierownicy).

W zależności od reakcji kierowcy system może wspomagać hamowanie, aby ograniczyć skutki lub zapobiec kolizji.

**W przeciwnym razie system nie jest aktywny i nie emituje ostrzeżeń.**



Funkcja ta jest dodatkowym ułatwieniem w prowadzeniu pojazdu.

Funkcja w żadnym razie nie zastępuje kierowcy, który musi zachować uwagę i który ponosi odpowiedzialność za utrzymanie ciągłej kontroli nad pojazdem.



**System może wykorzystać maksymalną siłę układu hamulcowego do momentu całkowitego zatrzymania pojazdu, jeżeli zajdzie taka potrzeba.**

Ze względów bezpieczeństwa należy zawsze zapinać pasy bezpieczeństwa i upewnić się, że bagaż nie może zostać wyrzucony i uderzyć któregoś z pasażerów.

3

## Lokalizacja kamery 1

Upewnij się, że przednia szyba nie jest zanieczyszczona (brud, błoto, śnieg, zaparowanie itd.).

## Lokalizacja radaru 2

Upewnij się, że obszar wokół radaru nie jest zasłonięty (przez brud, błoto, śnieg lub nieprawidłowo zamontowaną tablicę rejestracyjną), uszkodzony, zmieniony (lakier) lub ukryty.

## Czynność

Podczas jazdy, gdy istnieje ryzyko kolizji, system:

– **ostrzega o ryzyku kolizji:** na tablicy wskaźników pojawia się komunikat

## DODATKOWE FUNKCJE WSPOMAGAJĄCE PROWADZENIE POJAZDU

"Wykryte przeszkoda", któremu towarzyszy sygnał dźwiękowy.

**Uwaga:** Jeżeli kierowca wciśnie pedał hamulca, a system nadal wykrywa ryzyko kolizji, siła hamowania może zostać zwiększona, jeżeli nie jest wystarczająca, aby zapobiec uderzeniu.

– **może zainicjować hamowanie:** jeśli kierowca nie zareaguje na ostrzeżenie i nie da się uniknąć kolizji, na tablicy wskaźników pojawi się czerwona

lampka ostrzegawcza  i komunikat "Hamuj" wraz z sygnałem dźwiękowym.

### Cecha szczególna:

- jeżeli kierowca korzysta z elementów sterujących pojazdem (kierownica, pedały itp.), system może opóźnić niektóre reakcje lub nie aktywować się;
- jeżeli system aktywnego hamowania awaryjnego zatrzymał pojazd, na krótką chwilę pojazd zostaje unieruchomiony. Po przekroczeniu tego czasu pojazd musi być unieruchomiony przez kierowcę poprzez wciśnięcie pedału hamulca;
- gdy system aktywuje hamowanie, zostanie wyświetlony komunikat "Podw. bezpiecz. uruchomione"

 W razie manewru awaryjnego można zatrzymać hamowanie w dowolnym momencie. W tym celu należy:

- wciśnięcie pedału przyspieszenia;
- lub
- skrócić kierownicą w celu wykonania manewru omijania.

 **Specjalne cechy ostrzeżeń**  
W zależności od prędkości, ostrzeżenie i hamowanie mogą być aktywowane jednocześnie.

### Wykrywanie pojazdu

#### Wykrywanie pojazdów poruszających się po tym samym pasie ruchu

Ryzyko kolizji z pojazdem jadącym z przodu tym samym pasem ruchu jest wykrywane przez system, gdy pojazd porusza się z prędkością ponad 8 km/h.

#### Wykrywanie nadjeżdżających pojazdów z uwzględnieniem manewru zmiany kierunku

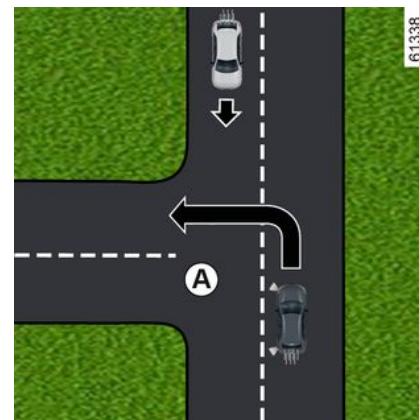

W przypadku zamiaru zmiany kierunku jazdy (np. **A**), nadjeżdżające pojazdy będą wykrywane przez system, gdy:

- Twój pojazd porusza się z prędkością od ok. 8 do 20 km/h;
- włączony jest kierunkowskaz.

#### Wykrywanie pojazdów prostopadle przekraczających pas ruchu

Pojazdy przejeżdżające prostopadle przez pas ruchu są wykrywane przez system, gdy:

- Twój pojazd porusza się z prędkością od ok. 20 km/h do 60 km/h.

#### Wykrywanie pojazdów zatrzymanych na pasie ruchu

Stojące pojazdy są wykrywane przez system, gdy:

## DODATKOWE FUNKCJE WSPOMAGAJĄCE PROWADZENIE POJAZDU

– Twój pojazd porusza się z prędkością od ok. 8 km/h do 80 km/h.

### Wykrywanie pieszych i rowerzystów

#### Wykrywanie pieszych i rowerzystów na tym samym pasie ruchu

System wykrywa pieszych i rowerzystów, gdy:

– Twój pojazd porusza się z prędkością od ok. 8 km/h do 85 km/h.

#### Wykrywanie pieszych i rowerzystów podczas zmiany kierunku jazdy

System wykrywa pieszych i rowerzystów, gdy:

– Twój pojazd porusza się z prędkością od ok. 8 km/h do 20 km/h.

### Włączanie/wyłączanie



W zależności od pojazdu i czasu, jaki upłynął od ostatniego wyłączenia silnika, funkcja jest ponownie aktywowana:

- gdy pojazd zostanie odblokowany;
- lub
- przy otwieraniu drzwi;
- lub
- przy ponownym uruchamianiu silnika.

### Włączanie/wyłączanie systemu z poziomu ekranu multimedialnego 3



Aby włączyć lub wyłączyć funkcję, skorzystać z instrukcji systemu multimedialnego.

Wybierz opcję "ON" lub "OFF".

### Ustawienia



Ze względów bezpieczeństwa, ustawienia należy zmieniać na postoju.

### Ustawienia dostępne na ekranie multimedialnym 3

3

## DODATKOWE FUNKCJE WSPOMAGAJĄCE PROWADZENIE POJAZDU



Aby uzyskać dostęp do ustawień funkcji z ekranu multimedialnego **3**, gdy pojazd jest zatrzymany, przeczytaj instrukcje obsługi systemu multimedialnego:

"Alert przewidujący": dostosowanie poziomu czułości alarmu. W tym celu wybrać:

- « Późno » ;
- « Standard » ;
- « Wcześniej ».

W celu uzyskania dalszych informacji należy zapoznać się z instrukcją dotyczącą multimedialnego.

### Czasowe zawieszenie działania

Jeśli system wykryje tymczasową usterkę, na tablicy wskaźników zapala

się lampka ostrzegawcza .

Możliwe przyczyny:

- czasowy zanik obrazu z radaru/kamery (oślepienie słońcem, oślepienie światłami mijania, złe warunki atmosferyczne itp.). System wznowi działanie, gdy widoczność ulegnie poprawie;
- działanie systemu jest chwilowo wstrzymane (np. przednia szyba, przedni lub tylny zderzak albo monogram zasłonięty brudem, błotem, śniegiem, skroplinami itp.); w takim przypadku zaparkuj pojazd i wyłącz silnik. Wyczyść przednią szybę, przedni zderzak lub monogram. Przy następnym uruchomieniu silnika, po około pięciu lub dziesięciu minutach jazdy, lampka ostrzegawcza i komunikat znikają. W przeciwnym razie przyczyną może być inny problem; należy skontaktować się z autoryzowanym dealerem.

### Nieprawidłowości w działaniu

Jeśli system wykryje tymczasową usterkę, na tablicy wskaźników zapala

się lampka ostrzegawcza . Należy skontaktować się z Autoryzowanym Partnerem marki.

## Ostrzeżenia



Funkcja ta jest dodatkowym ułatwieniem w prowadzeniu pojazdu. Funkcja w żadnym razie nie zastępuje kierowcy, który musi zachować uwagę i który ponosi odpowiedzialność za utrzymanie ciągłej kontroli nad pojazdem. Włączenie funkcji może być opóźnione lub uniemożliwione, gdy system wykryje wyraźne oznaki kontroli pojazdu przez kierowcę (zmianę położenia kierownicy, pedałów itp.).

Systemu nie można włączyć, gdy:

- dźwignia zmiany biegów znajduje się w położeniu neutralnym;
- nastąpiła aktywacja systemu ESP (ESC).

### **Czynności/naprawy systemu**

- W przypadku zderzenia istnieje ryzyko przestawienia radaru i/lub kamery, co może wpłynąć na działanie systemu. Wyłączyć funkcję i skontaktować się z autoryzowanym serwisem.
- Wszystkie czynności (naprawy, wymiana części, poprawki lakiernicze itd.) w obrębie radaru i/lub kamery muszą wykonywać wykwalifikowani specjaliści.

Jedynie partner marki jest upoważniony do naprawy systemu.



### Wystąpienie zakłóceń w działaniu systemu

Działanie systemu może być zakłócone przez pewne warunki i okoliczności, takie jak:

- złożona infrastruktura (metalowy most, tunel itp.);
- niesprzyjające warunki atmosferyczne (śnieg, deszcz, grad, gołoledź itp.);
- słaba widoczność (noc, mgła itp.);
- niski kontrast między obiektami (pojazdami, pieszymi itp.) i otoczeniem (np. pieszy ubrany w białą odzież na tle łąki pokrytej śniegiem itp.);
- oślepienie (rażące słońce, światła pojazdów nadjeżdżających z przeciwnika itp.);
- zanieczyszczona przednia szyba (brud, lód, śnieg, skropliny itp.);
- ...

**W tych warunkach system może nie zareagować, może ostrzec kierowcę lub może nieumyślnie zainicjować hamowanie.**

### Ograniczenia działania systemu

- Przy każdym uruchamianiu pojazdu system przeprowadza kalibrację zgodnie z otoczeniem pojazdu i może być nieaktywny przez czas od około dwóch do pięciu pierwszych minut jazdy;
- aby zapewnić prawidłowe działanie systemu, obszar radaru i kamery należy utrzymywać w czystości; nie wolno wykonywać żadnych modyfikacji na poziomie tych elementów;
- system może nie działać skutecznie w przypadku pojazdów o niewielkich rozmiarach, takich jak motocykle;
- system może nie działać prawidłowo, gdy nawierzchnia jest śliska (deszcz, śnieg, gołoledź itp.);
- aby zapewnić prawidłowe działanie, system musi wyodrębnić całą przeszkodę. W związku z powyższym, system nie wykrywa:
  - pieszych/rowerzystów w ciemności lub w warunkach słabego oświetlenia;
  - pieszych/rowerzystów, którzy są widoczni tylko częściowo;
  - pieszych, których wzrost nie przekracza 80 cm;
  - pieszych, którzy przenoszą duże przedmioty;
  - ...

**W tych warunkach system może nie zareagować, może ostrzec kierowcę lub może nieumyślnie zainicjować hamowanie.**





### Wyłączanie funkcji

Należy wyłączyć funkcję, jeżeli:

- uszkodzony obszar roboczy kamery (np. po wewnętrznej lub zewnętrznej stronie przedniej szyby);
- przednia część pojazdu została uszkodzona (uderzenie, odkształcenie, zadrapanie na radarze, itp.);
- pojazd jest holowany (awaria);
- przednia szyba jest pęknięta lub zniekształcona (nie wolno naprawiać szyby w obszarze kamery; należy zlecić jej wymianę autoryzowanemu serwisowi);
- pojazd nie jedzie po asfaltowej drodze.

**W przypadku nieprawidłowego działania system należy wyłączyć i skontaktować się z autoryzowanym serwisem.**

### Przerwanie funkcji

W każdej chwili można wyłączyć funkcję aktywnego hamowania. W tym celu należy szybko wcisnąć pedał przyspieszenia lub obrócić kierownicę tak, jak w trakcie wykonywania manewru omijania przeszkody.

# DODATKOWE FUNKCJE WSPOMAGAJĄCE PROWADZENIE POJAZDU

## System monitorujący zmęczenie kierowcy

System monitorujący zmęczenie kierowcy to funkcja, która analizuje zachowanie kierowcy (styl jazdy, operowanie kierownicą itp.) i ostrzega go, jeżeli występują oznaki zmęczenia lub ryzyko zaśnięcia.

Uwzględnia następujące czynniki:

- operowanie kierownicą;
- operowanie wyposażeniem pojazdu (kierunkowskazy, pedał hamulca itd.).



Funkcja stanowi dodatkową pomoc dla kierowcy w przypadku zmęczenia. Funkcja nie prowadzi wypadku nie zwalnia kierowcy z obowiązku uważnego i odpowiedzialnego prowadzenia pojazdu. Kierowca musi zawsze dostosowywać styl jazdy do swoich umiejętności i koncentracji, niezależnie od wskazań systemu.

## Czynność



### Funkcja ostrzegania jest w stanie gotowości, jeśli:

- upłynęło kilka minut od ostatniego zatrzymania pojazdu;
- pojazd jedzie z prędkością większą niż 70 km/h.

Jeżeli system wykryje objawy zmęczenia lub osłabienia uwagi, na tablicy wskaźników pojawia się komunikat "Alarm śledzenia reakcji" **1**, któremu towarzyszy sygnał dźwiękowy.

Naciśnij przycisk **2 OK**, aby usunąć ostrzeżenie.

Po usunięciu komunikatu system kontynuuje monitorowanie czujności i w

razie potrzeby wysyła nowe ostrzeżenie.



System monitorujący zmęczenie kierowcy stale monitoruje uwagę kierowcy i może wyzwać kilka ostrzeżeń podczas pojedynczego cyklu jazdy. System resetuje się przy każdym uruchomieniu silnika.

## Włączenie/wyłączenie



Ze względów bezpieczeństwa, ustawienia należy zmieniać na postoju.

## DODATKOWE FUNKCJE WSPOMAGAJĄCE PROWADZENIE POJAZDU

**i** W zależności od pojazdu i czasu, jaki upłynął od ostatniego wyłączenia silnika, alerty są ponownie aktywowane:

- gdy pojazd zostanie odblokowany;
- lub
- przy otwieraniu drzwi;
- lub
- przy uruchamianiu silnika.

**i** Po wyłączeniu alertów system nadal ocenia poziom zmęczenia kierowcy.

**i** W zależności od pojazdu ostrzeżenia są automatycznie wyłączone po włączeniu funkcji ustawiania pojazdu na środku pasa ruchu. Aby ponownie włączyć ostrzeżenia, należy wyłączyć funkcję "Utrzymywanie pojazdu na środku pasa ruchu". Więcej informacji → 255.

**i** W zależności od pojazdu wyłączenie alertów może być niemożliwe.

### Włączanie i wyłączanie alertów za pomocą przycisku Moje bezpieczeństwo 3



Alerty można wyłączać lub włączać w trybie "Użytkownika" funkcji "Moje bezpieczeństwo" → 213.

W przypadku wcześniejszego wyłączenia alertów w trybie Użytkownika:

- **aby wyłączyć alerty**, naciśnij dwukrotnie przycisk 3. Lampka przycisku 3 zgaśnie;

- **aby ponownie włączyć alerty**, naciśnij raz przycisk 3. Zapala się lampka kontrolna wbudowana w przycisk 3.

### Włączanie/wyłączanie alertów z poziomu ekranu multimedialnego 4



Aby włączyć lub wyłączyć alerty, skorzystaj z instrukcji systemu multimedialnego.

Wybierz opcję "ON" lub "OFF".

### Ograniczenia działania systemu

Działanie systemu może być zakłócone przez pewne warunki i okoliczności, takie jak:

3

## DODATKOWE FUNKCJE WSPOMAGAJĄCE PROWADZENIE POJAZDU

- niektóre style jazdy (nieprawidłowa jazda itp.);
- jazda po drodze w złym stanie;
- silny boczny wiatr;
- Zegar jest nieprawidłowo skonfigurowany (w zależności od pojazdu);
- kręte drogi;
- holowanie przyczepy.

### Nieprawidłowości w działaniu

Jeżeli system wykryje usterkę, na tablicy wskaźników pojawia się komunikat "Alert zmęczenia skontroluj", a na tablicy wskaźników zapala się lampka

ostrzegawcza .

W takiej sytuacji zleć kontrolę systemu ASO.

### Wykrywanie znaków drogowych

#### Prezentacja

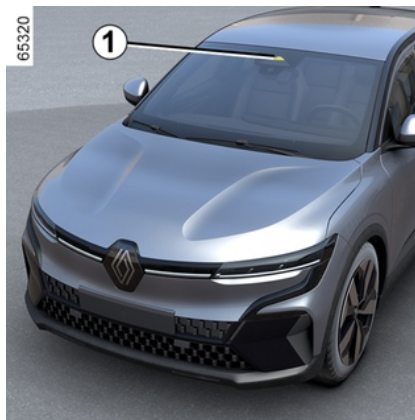

System wykrywa znaki ograniczenia prędkości przy drodze i na tej podstawie wyświetla ograniczenie prędkości na tablicy wskaźników.

Wykorzystuje głównie informacje pochodzące z kamery **1** zamontowanej na przedniej szybie za lusterkiem wstecznym. W zależności od kraju, system wykorzystuje również informacje z subskrypcji mapy do interpretacji niektórych znaków (teren zabudowany itp.).

Znak wyświetlany na tablicy wskaźników zmienia się, gdy system wykryje znak drogowy.

Po włączeniu ogranicznika prędkości lub tempomatu można dostosować wartość zadaną prędkości do ograniczenia prędkości wyświetlanego przez system na tablicy wskaźników ( → 274i Regulator prędkości).

W przypadku przekroczenia wykrytego ograniczenia prędkości zmienia się wygląd znaku drogowego wyświetlanego na tablicy wskaźników w celu poinformowania kierowcy.

#### Lokalizacja kamery **1**

Upewnij się, że przednia szyba nie jest zanieczyszczona (brud, błoto, śnieg, zaparowanie itd.).

#### Przypadki szczególne

##### W przypadku pojazdów z subskrypcją map:

- Kiedy pojazd porusza się po kraju, w którym jednostki prędkości różnią się od jednostek używanych przez pojazd, system wyświetla znak ograniczenia prędkości w jednostce kraju, jak również prędkość przeliczoną na jednostkę tablicy wskaźników pojazdu.
- W krajach, w których prędkość jest dodatkowo ograniczana w czasie deszczu na niektórych rodzajach dróg, system może zmienić wykrytą ograniczoną prędkość po kilku sekundach

## DODATKOWE FUNKCJE WSPOMAGAJĄCE PROWADZENIE POJAZDU

używania wycieraczek na przedniej szybie.

**W pojazdach bez subskrypcji map:** podczas jazdy w kraju, w którym jednostki prędkości różnią się od jednostek w Twoim pojeździe możesz ręcznie wybrać odpowiednią jednostkę prędkości na tablicy wskaźników (np. zmienić z mil na kilometry), aby widzieć odpowiednie informacje ➔ 143.

**Uwaga:** system nie uwzględnia ograniczeń wyjątkowych, takich jak ograniczenia w dni najwyższego zanieczyszczenia powietrza.

### Czynność



Ta funkcja wyświetla następujące lampki ostrzegawcze:

**2.** Znaki ograniczenia prędkości i dodatkowe znaki ograniczenia prędkości (prędkość na rampie zjazdowej ze strzałką, prędkość z przyczepą kempingową, ograniczenie prędkości z długością zestawu itp.)

**3.** Dodatkowe znaki drogowe (początek strefy zakazu wyprzedzania).

W przypadku przekroczenia ograniczenia prędkości wokół znaku drogowego będzie migać kółko (lampka ostrzegawcza **2**). W zależności od pojazdu może też być emitowany kilkusekundowy sygnał dźwiękowy ostrzegający kierowcę.

Lampka pozostaje zapalona na tablicy wskaźników tak długo, jak prędkość pojazdu przekracza dozwoloną prędkość.



### Subskrypcja map

Wykrywanie znaków drogowych wymaga subskrypcji map.

**Informacje o zarządzaniu subskrypcjami znajdują się w instrukcji systemu multimedialnego.**

W przypadku braku subskrypcji system ograniczy się do uwzględniania znaków ograniczenia prędkości po wykryciu ich przez kamerę.

System nie będzie uwzględniał informacji dotyczących map. Może to mieć wpływ na dostępność ograniczenia prędkości.

### Włączenie/wyłączenie



Ze względów bezpieczeństwa, ustawienia należy zmieniać na postoju.

### Lampki alarmowe

## DODATKOWE FUNKCJE WSPOMAGAJĄCE PROWADZENIE POJAZDU

**i** W zależności od czasu, który upłynął od ostatniego wyłączenia silnika, alerty dźwiękowe są ponownie aktywowane:

- gdy pojazd zostanie odblokowany;
- lub
- przy otwieraniu drzwi;
- lub
- przy ponownym uruchamianiu silnika.

**Włączanie i wyłączenie alertów dźwiękowych informujących o jeździe z nadmierną prędkością za pomocą przycisku "Moje bezpieczeństwo" 4**



Alert dźwiękowy można wyłączać lub włączać w trybie "Użytkownika" funkcji "Moje bezpieczeństwo" → 213.

W przypadku wcześniejszego wyłączenia alertu dźwiękowego w trybie "Użytkownika":

- **aby wyłączyć alert dźwiękowy**, nacisnąć dwukrotnie przycisk 4. Lampka przycisku 4 zgaśnie;
- **aby włączyć alert dźwiękowy**, nacisnąć jeden raz przycisk 4. Zapala się lampka kontrolna wbudowana w przycisk 4.

**Włączanie i wyłączenie alertu dźwiękowego o nadmiernej prędkości na ekranie multimedialnym 5**



Aby włączyć lub wyłączyć alert dźwiękowy, skorzystaj z instrukcji systemu multimedialnego.

Wybrać ON lub OFF.

# DODATKOWE FUNKCJE WSPOMAGAJĄCE PROWADZENIE POJAZDU

## Zmiana prędkości granicznej lub prędkości regulowanej



Aby dostosować ogranicznik prędkości, regulator prędkości lub ustawić adaptacyjny regulator prędkości do wykrytego ograniczenia prędkości, naciśnij przycisk **6**.

## Tymczasowa niedostępność

Jeśli system nie jest dostępny z przyczyn związanych z kamerą lub danymi mapy, na tablicy wskaźników zostanie

wyświetlony symbol  lub, w za-

leżności od pojazdu, symbol . Jeżeli problem nadal występuje, nale-

ży zwrócić się do Autoryzowanego Partnera marki.

System może nie wykryć ograniczenia prędkości, jeśli:

- przednia szyba nie jest czysta;
- kamera jest oślepiąta przez słońce;
- widoczność jest niewystarczająca (mgła itp.);
- znaki są nieczytelne (śnieg itp.) lub zakryte (przez inny pojazd lub drzewa);
- dane pochodzące z map są nieaktualne.

**Uwaga:** Jeżeli przednia kamera jest zasłonięta, na tablicy wskaźników pojawia się komunikat "Kamera przód brak widoczności". Wyczyść przednią szybę przed kamerą.

## Nieprawidłowości w działaniu

Gdy system wykryje nieprawidłowość, na tablicy wskaźników pojawia się

symbol  lub , w zależności od pojazdu.

W niektórych przypadkach towarzyszy im następujący komunikat:

– "Niedostępne urządzenia wspomagające kierowcę";

lub

– "Sprawdź przednią kamerę";

lub

– "Sprawdź systemy wspomagające jazdę".

Należy skontaktować się z Autoryzowanym Partnerem marki.

# DODATKOWE FUNKCJE WSPOMAGAJĄCE PROWADZENIE POJAZDU

## Ostrzeżenia



Funkcja ta jest dodatkowym ułatwieniem w prowadzeniu pojazdu. Funkcja w żadnym razie nie zastępuje kierowcy, który musi zachować uwagę i który ponosi odpowiedzialność za utrzymanie ciągłej kontroli nad pojazdem. Kierowca powinien zawsze dostosować swoją prędkość do warunków ruchu drogowego niezależnie od wskazań systemu.

System wykrywa znaki ograniczenia prędkości i nie wykrywa innych znaków (np. wjazd lub wyjazd ze strefy zabudowanej). System może nie wykryć wszystkich znaków ograniczenia prędkości lub może je nieprawidłowo zinterpretować. Kierowca nie może ignorować znaków drogowych niewykrytych przez system i powinien priorytetowo traktować stosowanie się do rzeczywistych znaków drogowych i kodeksu drogowego. W przypadku złej widoczności (mgła, śnieg, szron itp.) system może nie wskazać odpowiedniego ograniczenia prędkości.



# DODATKOWE FUNKCJE WSPOMAGAJĄCE PROWADZENIE POJAZDU

## Active driver assist

### Prezentacja

Funkcja "Active driver assist" to element systemu wspomagającego kierowcę przeznaczony do użytku poza terenem zabudowanym, na szerokich drogach z widocznymi liniami wyznaczającymi pasy ruchu.

W skład systemu wchodzi funkcja **"adaptacyjnego regulatora prędkości Stop and Go" → 285 i utrzymywania pojazdu na środku pasa ruchu.**

System ten umożliwia kierowcy:

- utrzymywanie zaprogramowanej prędkości jazdy;
- utrzymywanie odstępów do pojazdu jadącego z przodu;
- kierowanie trajektorią pojazdu na pasie ruchu;
- dostosować prędkość pojazdu do prędkości wskazanej na znakach drogowych, automatycznie lub po potwierdzeniu przez kierowcę (zależnie od pojazdu).

### Adaptacyjny tempomat Stop&Go.

Zależnie od kraju i dostępnej subskrypcji, w oparciu o informacje z radaru, kamery albo danych kartograficznych przesyłanych przez sieć GSM, funkcja adaptacyjnego tempomatu Stop

and Go umożliwia utrzymywanie wybranej prędkości (prędkość jazdy) przy zachowaniu bezpiecznej odległości względem pojazdu jadącego z przodu na tym samym pasie.

Prędkość regulowana może automatycznie dostosowywać się do zmiany ograniczenia prędkości (w zależności od kraju i abonamentu).

Jeżeli pojazd jadący z przodu się zatrzyma, adaptacyjny tempomat Stop and Go może wyhamować pojazd aż do całkowitego zatrzymania, po czym ponownie ruszyć.



Ważne: trzymać stopy w pobliżu pedałów, a ręce na kierownicy przez cały czas, aby być przygotowanym na wykonanie odpowiedniego manewru.

System kontroluje przyspieszenie i hamowanie pojazdu za pomocą silnika i układu hamulcowego.

Adaptacyjny tempomat Stop and Go można włączyć przy prędkości od 0 km/h, w zależności od warunków panujących na drodze (ruch drogowy, pogoda itp.).

W zależności od pojazdu działanie

funkcji przedstawia symbol  lub



→ 285.

### Cecha szczególna:

- kierowca musi przestrzegać ograniczenia prędkości obowiązującego w danym kraju oraz zachować bezpieczne odstępów określone przepisami;
- regulator prędkości z funkcją kontroli odległości może uruchomić układ hamulcowy maksymalnie do jednej trzeciej jego maksymalnej siły. W zależności od sytuacji kierowca może zahamować jeszcze mocniej.



Adaptacyjny tempomat Stop and Go nie uruchamia zatrzymania awaryjnego, a jego zdolność hamowania jest ograniczona.

### Funkcja ustawiania pojazdu na środku pasa ruchu

Wykorzystując informacje przesyłane przez kamerę, funkcja utrzymywania pojazdu na środku pasa ruchu wykorzystuje układ kierowniczy do utrzymywania pojazdu na pasie ruchu.

## DODATKOWE FUNKCJE WSPOMAGAJĄCE PROWADZENIE POJAZDU

W zależności od pojazdu, gdy funkcje nie są aktywowane jednocześnie, funkcja jest dostępna tylko w przypadku, gdy adaptacyjny tempomat Stop and Go jest włączony ➔ **285**.

Jeżeli warunki na to pozwalają, funkcja jest dostępna w zakresie:

– 0 km/h i prędkość od 160 km/h do 180 km/h (w zależności od wersji) z pojazdem jadącym z przodu;

lub

– 60 km/h i prędkość od 160 km/h do 180 km/h (w zależności od wersji) bez pojazdu z przodu.

Funkcja utrzymywania pojazdu na środku pasa ruchu jest funkcją podnoszącą komfort prowadzenia.

Działanie sygnalizuje lampka ostrze-

gawcza .

**Uwaga:** w przypadku ostrego skrętu zdolność utrzymywania toru jazdy jest ograniczona i wymaga natychmiastowego działania ze strony kierowcy.

### Dodatkowe informacje

W zależności od pojazdu funkcja "Active driver assist" może być używana z innymi funkcjami wspomagającymi kierowcę.

Uwaga:

– nie można włączyć systemu, gdy funkcja "Automatyczny asystent parkowania" jest aktywna;

– Tryb regulacji funkcji ustawiania pojazdu na środku pasa ruchu spowoduje zatrzymanie działania funkcji Zapobieganie zjeżdżaniu z pasa ruchu, jeśli została już aktywowana. Gdy funkcja ustawiania pojazdu na środku pasa ruchu nie steruje układem kierowniczym, funkcja Zapobieganie zjeżdżaniu z pasa ruchu może zostać ponownie aktywowana, o ile warunki będą odpowiednie.



# DODATKOWE FUNKCJE WSPOMAGAJĄCE PROWADZENIE POJAZDU

## Lokalizacja elementów

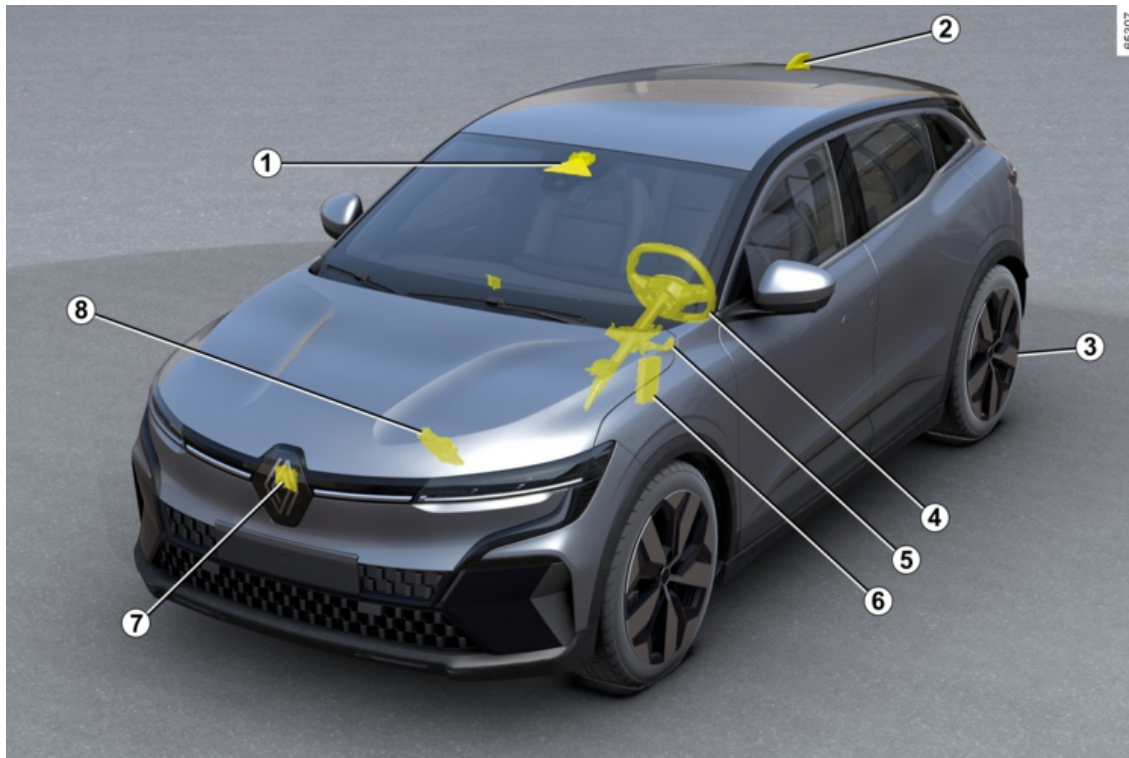

3

# DODATKOWE FUNKCJE WSPOMAGAJĄCE PROWADZENIE POJAZDU

## 1 Kamera

Wykrywa oznaczenia na drodze i lokalizuje pojazdy na innych pasach ruchu. Otrzymuje informacje z radaru **6** i łączy je z własnymi informacjami w celu określenia toru jazdy i prędkości pojazdu (przyspieszenie/hamowanie). Steruje między innymi włączaniem/wyłączeniem systemu (stan otwierania drzwi itp.).

W zależności od pojazdu przetwarza informacje w celu wykrycia, czy kierowca trzyma dłoń na kierownicy. Upewnij się, że przednia szyba nie jest zanieczyszczona (brud, błoto, śnieg itd.).

## 2 Widok z lotu ptaka i mapy

(w zależności od kraju i abonamentu) Mapy drogowe i określone elementy infrastruktury (ronda i zakręty) są pobierane zgodnie z trasą, którą porusza się pojazd. System może zatem przewidywać konieczność zmniejszenia prędkości z powodu ograniczenia prędkości w zależności od parametrów wybranych przez kierowcę. System może również dostosować prędkość pojazdu podczas zbliżania się do ostrego zakrętu lub ronda.

## 3 Automatyczny hamulec parkingowy

Unieruchomienie pojazdu w określonych warunkach.

## 4 Czujnik pojemnościowy

W zależności od pojazdu funkcja wykrywa obecność rąk na kierownicy.

## 5 Wspomaganie układu kierowniczego

Obsługuje przednie koła, aby kierowcą totem jazdy pojazdu zgodnie z informacjami przesyłanymi przez moduł elektroniczny **1**.

## 6 Komputer wtrysku

Kontroluje i steruje silnikiem w taki sposób, aby uzyskać odpowiednie przyspieszenie.

## 7 Radar

Analizuje odległość względem pojazdu jadącego z przodu.

Maksymalny zasięg systemu wynosi około 150 metrów. Zasięg zależy od warunków drogowych (ukształtowanie terenu, warunki atmosferyczne itp.). Upewnij się, że obszar radaru nie jest zasłonięty (brud, błoto, śnieg, źle zamocowana przednia tablica rejestracyjna), uderzony, zmodyfikowany (malowanie) lub zakryty przez jakiegokolwiek akcesoria zamontowane w przedniej części pojazdu (na osłonie chłodnicy lub logotypie itp.).

## 8 Aktywna kontrola pojazdu

System dostarcza informacji o dynamice pojazdu modułowi elektronicznemu **1** (prędkość, przyspieszenie boczne itp.) i uruchamia układ hamulcowy, aby

kontrolować hamowanie i utrzymać pojazd w bezruchu.



Aby zapewnić prawidłowe działanie systemu, obszar radaru i kamery należy utrzymywać w czystości; nie wolno wykonywać żadnych modyfikacji na poziomie tych elementów.



## DODATKOWE FUNKCJE WSPOMAGAJĄCE PROWADZENIE POJAZDU

**9.** Przełącznik do wybierania/wyłączania systemów wspomagających jazdę, w zależności od pojazdu:

- układ Active driver assist;
- Adaptacyjny regulator prędkości;
- ogranicznika prędkości;
- OFF.

**10.** Ustawienia bezpiecznego odstępu

**11.** Przełączenie funkcji na tryb gotowości i zapisanie prędkości ograniczonej (0).

**12.** Przywołanie zapisanej prędkości jazdy (RES).

**13.**

- W górę: aktywacja, zwiększenie prędkości jazdy lub zapisanie aktualnej prędkości (SET/+).
- W dół: aktywacja, zmniejszenie prędkości lub zapisanie aktualnej prędkości (SET/-).



**14.** Wyskakujący przycisk (w zależności od pojazdu): dostosowanie wartości zadanej prędkości do wykrytych

ograniczeń prędkości  → 250

Jeżeli przed wyłączeniem silnika wybrano tryb "OFF", funkcja "Ogranicznik prędkości" zostanie domyślnie włączona przy następnym uruchomieniu silnika.

# DODATKOWE FUNKCJE WSPOMAGAJĄCE PROWADZENIE POJAZDU

## Dane wyświetlane na tablicy wskaźników

17. Lampka kontrolna  funkcji adaptacyjnego tempomatu Stop and Go.
18. Zapisana prędkość jazdy.
19. Pojazd z przodu.
20. Zapisany bezpieczny odstęp
21. Wskaźniki lewej i prawej linii
22. Lampka ostrzegawcza funkcji utrzymywania pojazdu na środku pasa ruchu .

## Kierownica 23

Kierowca musi zawsze trzymać ręce na kierownicy.

Jeżeli kierowca skręci kierownicą z wystarczającą siłą, działanie funkcji utrzymywania pojazdu na środku pasa ruchu zostanie przerwane, aby umożliwić kierowcy odzyskanie kontroli nad pojazdem.

W określonych warunkach (ostre zakręty itp.) system może wywołać wibracje kierownicy, aby ostrzec kierowcę, że musi odzyskać kontrolę nad pojazdem.

Jeżeli kierowca nie trzyma kierownicy (system nie wykrywa obecności rąk na kierownicy), po kilku ostrzeżeniach wizualnych i dźwiękowych funkcja utrzymywania pojazdu na środku pasa ruchu zostaje wyłączona.

## Włączanie/wyłączanie funkcji Active driver assist

### Włączenie funkcji



Aby włączyć funkcję, naciśnij przycisk **9** niezbędną ilość razy.

Na tablicy wskaźników zapala się szara lampka ostrzegawcza **22** .

Następnie trzeba wcisnąć element sterujący pod kierownicą **13** w górę (SET/+) lub w dół (SET/-).

Zostanie włączona funkcja Active driver assist z adaptacyjnym tempomatem Stop and Go i ustawianiem pojazdu na środku pasa ruchu.

Świeci się zielona lampka ostrzegaw-

cza **22** , a na tablicy wskaźników pojawiają się lewe i prawe oznaczenia linii **21**, aby potwierdzić aktywację funkcji i utrzymywanie pojazdu na środku pasa ruchu.

Funkcję ustawiania pojazdu na środku pasa ruchu można wyłączyć w dowolnym momencie, poruszając kierownicą. Gdy kierowca przestanie wywierać siłę na kierownicę, funkcja ustawiania pojazdu na środku pasa ruchu zostaje ponownie aktywowana.

**Uwaga:** po aktywacji funkcji ustawiania pojazdu na środku pasa ruchu należy trzymać ręce na kierownicy. W żadnym wypadku nie należy zdejmować rąk z kierownicy.

### Wyłączanie funkcji

Nacisnąć przełącznik **9**. Wyłączenie tej funkcji zostanie potwierdzone zgaszeniem lampki ostrzegawczej **22**



oraz wskaźników linii po lewej i



## DODATKOWE FUNKCJE WSPOMAGAJĄCE PROWADZENIE POJAZDU

prawej stronie **21** na tablicy wskaźników.

**Uwaga:** jeśli funkcja Zapobieganie zjeżdżaniu z pasa ruchu była wcześniej włączona i warunki na to pozwolą, zostanie ona ponownie aktywowana.



Aby wyłączyć systemy wspomagające kierowcę, naciśnij przełącznik **1** tyle razy, ile to konieczne, aż do ustawienia OFF. Komunikat "System wspomagający kierowcę wyłączony" na tablicy wskaźników sygnalizuje wyłączenie systemu. W takim przypadku przy następnym uruchomieniu silnika włączy się funkcja "Ogranicznik prędkości" i będzie oczekiwać na zapisanie ograniczenia prędkości.

### Dostosowywanie pozycji na pasie ruchu

(zależnie od wersji pojazdu)



Aby włączyć pozycję na pasie ruchu, funkcja ustawiania pojazdu na środku pasa ruchu musi być w trybie regulacji, na tablicy wskaźników musi zapalić się zielona lampka ostrzegawcza **22** i prędkość pojazdu musi być mniejsza niż 50 km/h.

W takiej sytuacji można zmienić pozycję na pasie ruchu, obracając kierownicę lekko w prawo lub w lewo, tak aby pojazd przesunął się w wybraną stronę bez wyłączania funkcji ustawiania pojazdu na środku pasa ruchu. Gdy przesunięcie wynosi co najmniej 15 cm od środka pasa ruchu, a pojazd nie zbliża się na odległość mniejszą niż około 30 cm do krawędzi pasa ruchu, masz około 10 sekund na precyzyjne dostosowanie ustawienia auta. Gdy przesta-

niesz wywierać nacisk na kierownicę, pojazd pozostanie w skorygowanej pozycji. Linie **21** wskazują zakres przesunięcia. Aby wrócić na środek pasa, skłoń lekko kierownicę w przeciwnym kierunku, następnie przestań wywierać nacisk na kierownicę, gdy pojazd dojedzie do środka osi pasa.

W zależności od warunków (np. zakręt, prędkość) pojazd może zostać ponownie wyśrodkowany automatycznie.

### Funkcja utrzymywania pojazdu na środku pasa ruchu w trybie gotowości

Funkcja ustawiania pojazdu na środku pasa ruchu jest automatycznie przełączana do trybu czuwania w następujących przypadkach:

- System nie wykrywa już linii lub wykrywa tylko jedną linię pasa ruchu;
- pas jest zbyt wąski lub zbyt szeroki;
- system nie wykrywa rąk na kierownicy;
- w niektórych warunkach jazdy (rondo, skrzyżowanie, zbyt ostry zakręt itp.);
- prędkość pojazdu jest większa niż około 160 km/h lub 180 km/h, w zależności od pojazdu;
- prędkość pojazdu jest niższa niż około 45 km/h, bez żadnego pojazdu z przodu;

## DODATKOWE FUNKCJE WSPOMAGAJĄCE PROWADZENIE POJAZDU

– pojazd przekracza linię;  
– działanie systemu zostaje czasowo wstrzymane (na przykład: kamera z radarem zasłonięta przez kurz, błoto, śnieg, skropliny itp.).

niektóre czynności wykonywane przez kierowcę powodują zawieszenie funkcji utrzymywania pojazdu na środku pasa ruchu:

- Włączenie kierunkowskazu;
- obracając kierownicą z wystarczającą siłą.

Przełączenie tej funkcji do trybu gotowości zostanie potwierdzone zapaleniem szarej lampki ostrzegawczej **22**

 oraz wskaźników linii po lewej i prawej stronie **21** na tablicy wskaźników.



Ważne: trzymać stopy w pobliżu pedałów, a ręce na kierownicy przez cały czas, aby być przygotowanym na wykonanie odpowiedniego manewru.

Po spełnieniu warunków funkcja ponownie kieruje pojazd na pas ruchu. Na tablicy wskaźników zapalą się na zielono lampka ostrzegawcza **22**



oraz wskaźniki lewej i prawej linii **21**.



Kierowca może w każdej chwili zmienić **tor jazdy**, kręcąc kierownicą.

### Ostrzeżenie "Trzymaj ręce na kierownicy"



Gdy funkcja utrzymywania pojazdu na środku pasa ruchu nie wykryje rąk na kierownicy, system uruchamia kilka strategii ostrzegawczych:

- **po ok. 15 sekundach** komunikat "Trzymaj ręce na kierownicy" wyświetla się na tablicy wskaźników;
- Jeśli **po około 35 sekundach** od wyświetlenia ostrzeżenia kierowca nie położy rąk na kierownicy, system zacznie emitować ciągły sygnał dźwiękowy. Następnie system uruchamia impulsowo układ hamulcowy, aby zasygnalizować kierowcy konieczność odzyskania kontroli nad pojazdem poprzez chwycenie kierownicy. Jeżeli kierowca nie zareaguje, funkcja "Active driver assist" włącza światła awaryjne i hamuje pojazd aż do całkowitego zatrzymania.



Kierowca może w każdej chwili przerwać ten manewr, kładąc ręce na kierownicy, hamując lub wyłączając funkcję Active driver assist.

- Po zatrzymaniu pojazdu automatyczny hamulec parkingowy jest automatycznie włączony, światła awaryjne pozostaną włączone, lampka ostrzegawcza



**24** gaśnie, a na tablicy wskaźników pojawi się komunikat "Śledzenie drogi wyłączone" w kolorze czerwonym.

## DODATKOWE FUNKCJE WSPOMAGAJĄCE PROWADZENIE POJAZDU



W pierwszych dwóch poziomach alertów, gdy system ponownie wykryje obecność rąk kierowcy na kierownicy, alert zostaje wstrzymany. Funkcja nadal utrzymuje pojazd na pasie ruchu.

**Uwaga:** w niektórych sytuacjach funkcja utrzymywania pojazdu na środku pasa ruchu może nie wykrywać rąk na kierownicy i może emitować alert:

- Kierowca trzyma kierownicę bardzo lekko;
- kierowca prowadzi w rękawicach;
- ...



**Ostrzeżenie dotyczące czujnika pojemnościowego: nie wolno montować jakichkolwiek akcesoriów na kierownicy (osłona itp.).**

### Ostre zakręty

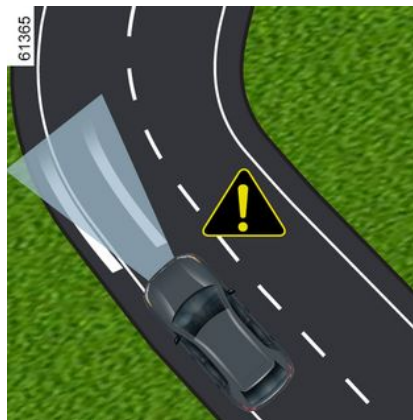

W przypadku ostrego zakrętu i w zależności od prędkości pojazdu, zdolności funkcji do utrzymywania pojazdu będą ograniczone i wymagają od kierowcy natychmiastowego działania, aby funkcja mogła nadal utrzymywać pojazd na pasie ruchu.

Jeżeli kierowca nie interweniuje, funkcja uruchamia wibrację kierownicy, aby zasignalizować, że pojazd może przekroczyć linię i kierowca musi podjąć natychmiastowe działanie.

Lampka kontrolna **22**  oraz wskaźniki lewej i prawej linii **21** włączają się na czerwono na tablicy wskaźników.

Jeżeli pojazd całkowicie przekroczy linię i zjedzie z pasa ruchu lub zakręt będzie zbyt ostry, funkcja ustawiania pojazdu na środku pasa ruchu przełączy się w tryb czuwania.

Przełączenie tej funkcji do trybu gotowości zostanie potwierdzone zapaleniem szarej lampki ostrzegawczej **22**



oraz wskaźników linii po lewej i prawej stronie **21** na tablicy wskaźników.



Funkcja ustawiania pojazdu na środku pasa ruchu nie może pomóc kierowcy podczas pokonywania ronda lub skrzyżowania i może automatycznie przełączać się w tryb gotowości (patrz poprzednie strony). We wszystkich przypadkach kierowca musi zawsze operować kierownicą, aby zarządzać torem jazdy w takich okolicznościach.

### Nieprawidłowości w działaniu

W przypadku wykrycia usterki funkcji ustawiania pojazdu na środku pasa ruchu na tablicy wskaźników pojawia się komunikat "Asystent jazdy niedostęp-

## DODATKOWE FUNKCJE WSPOMAGAJĄCE PROWADZENIE POJAZDU

ny" lub "Asystent jazdy sprawdź" i system wyłączy tę funkcję.

Należy skontaktować się z Autoryzowanym Partnerem marki.

3

## DODATKOWE FUNKCJE WSPOMAGAJĄCE PROWADZENIE POJAZDU

### Uwaga:



Funkcja "Active driver assist" to dodatkowa pomoc w prowadzeniu pojazdu. System w żadnym wypadku nie zwalnia kierowcy z odpowiedzialności za przestrzeganie ograniczeń prędkości i utrzymywanie bezpiecznych odstępów.

Kierowca musi stale utrzymywać kontrolę nad pojazdem.

Kierowca musi zawsze dostosowywać tor jazdy i prędkość do otoczenia i warunków, niezależnie od wskazań systemu. Z wyjątkiem linii wyznaczających pasy ruchu i znaków z ograniczeniami prędkości w ramach możliwości detekcji systemu, system nie rozpoznaje elementów sygnalizacyjnych takich jak inne znaki drogowe, światła, przejścia dla pieszych itp. Ich obecność nie uruchamia żadnego alarmu ani nie powoduje reakcji systemu.

"Active driver assist" używa funkcji "adaptacyjnego tempomatu Stop and Go" i "utrzymywania pojazdu na środku pasa ruchu". System nie może w żadnym razie być traktowany jako wykrywacz przeszkód lub system chroniący przed zderzeniami.

Używaj funkcji "Active driver assist" poza terenami zabudowanymi, na szerokich drogach z widocznymi liniami rozdzielającymi pasy ruchu.

Nie należy korzystać z funkcji w warunkach dużego natężenia ruchu, na krętej lub śliskiej drodze (gołoledź, akwaplaning, żwir) oraz przy niesprzyjających warunkach meteorologicznych (mgła, opady, wiatr boczny itd.).

### **Ryzyko wypadku.**

#### **Czynności/naprawy systemu**

- W przypadku zderzenia istnieje ryzyko przestawienia radaru i/lub kamery, co może wpłynąć na działanie systemu. Wyłączyć system i skontaktować się z autoryzowanym serwisem.
- Wszystkie czynności (naprawy, wymiana części, poprawki lakiernicze itd.) w obrębie radaru i/lub kamery muszą wykonywać wykwalifikowani specjaliści.

Jedynie partner marki jest upoważniony do naprawy systemu.



### Wyłączanie systemu

System należy wyłączyć w następujących warunkach:

- pojazd porusza się po krętej drodze;
- pojazd jest holowany (awaria);
- pojazd holuje przyczepę lub przyczepę kampingową;
- pojazd przejeżdża przez tunel lub w pobliżu metalowej konstrukcji;
- pojazd dojeżdża do punktu poboru opłat, strefy robót drogowych lub wąskiego pasa ruchu;
- pojazd zjeżdża lub wjeżdża po bardzo stromym zboczu;
- słaba widoczność (noc, rażące słońce, mgła itp.);
- warunki atmosferyczne są niesprzyjające (deszcz, śnieg, boczne wiatry itp.);
- pojazd porusza się po śliskiej nawierzchni (deszcz, śnieg, żwir itp.);
- uszkodzony obszar działania kamery (np. wewnętrzna lub zewnętrzna powierzchnia przedniej szyby); pęknięta lub odkształcona przednia szyba;
- uszkodzony obszar działania radaru (uderzenia itp.);
- uszkodzona lub wilgotna powierzchnia kierownicy.

**W przypadku nieprawidłowego działania systemu należy wyłączyć i skontaktować się z autoryzowanym serwisem.**



**Działanie systemu może być zakłócone przez pewne warunki i okoliczności, takie jak:**

- zasłonięta przednia szyba lub radar (brud, lód, śnieg, skropliny itp.); często sprawdzaj czystość i stan przedniej szyby, piór wycieraczek i przedniego zderzaka;
- złożona infrastruktura (tunel itp.);
- niesprzyjające warunki atmosferyczne (śnieg, intensywny opad, grad, gołoledź itp.);
- słaba widoczność (noc, mgła itp.);
- niski kontrast między pojazdem jadącym z przodu i tłem otoczenia (np. biały samochód na tle ośnieżonego krajobrazu itp.);
- oślepienie (rażące słońce, światła pojazdów nadjeżdżających z przeciwnika itp.);
- droga jest wąska, kręta lub pofalowana (wiele zakrętów itp.);
- linie smoły wykryte przez system jako linie;
- zwężanie/poszerzanie pasów;
- oznaczenia dróg, które są zużyte, które mają zbyt mały kontrast lub są w zbyt dużej odległości od siebie (częściowo zatarłe linie itp.);
- wiele oznakowań na drodze (obszar robót drogowych, drogi łączące się z sąsiednimi autostradami, twarde pobocze itp.);
- znaki drogowe bez strzałki znajdujące się na zjeździe z autostrady;
- obszar o słabej łączności, który uniemożliwia geolokalizację pojazdu lub nieaktualne mapy;
- pojazd poruszający się ze znaczną różnicą prędkości;
- użycie dywaników nieprzystosowanych do pojazdu. Po stronie kierowcy należy koniecznie używać dywanika przeznaczonego do danego pojazdu, mocując go założonymi łącznikami i regularnie sprawdzać jego zamocowanie. Nie stosować wielu dywaników. **Ryzyko zablokowania pedałów.**

**W takich przypadkach:**

- **Ryzyko nieuzasadnionego hamowania lub przyspieszania.**
- **Ryzyko niespodziewanej, nieprawidłowej korekty toru jazdy lub brak korekty toru jazdy.**

Wiele nieprzewidzianych sytuacji może mieć wpływ na działanie systemu. System może nieprawidłowo interpretować istnienie niektórych obiektów lub pojazdów, które mogą pojawiać się w kamerze lub w strefie działania radaru, co może prowadzić do nieuzasadnionego przyspieszenia lub hamowania.

## DODATKOWE FUNKCJE WSPOMAGAJĄCE PROWADZENIE POJAZDU

Należy zawsze zwracać uwagę na nagłe zdarzenia, które mogą wystąpić podczas jazdy. Zawsze utrzymywać pojazd pod kontrolą, trzymając stopy w pobliżu pedałów i ręce na kierownicy, aby być gotowym na podjęcie natychmiastowego działania.



## DODATKOWE FUNKCJE WSPOMAGAJĄCE PROWADZENIE POJAZDU

### Aktywne hamowanie awaryjne na biegu wstecznym

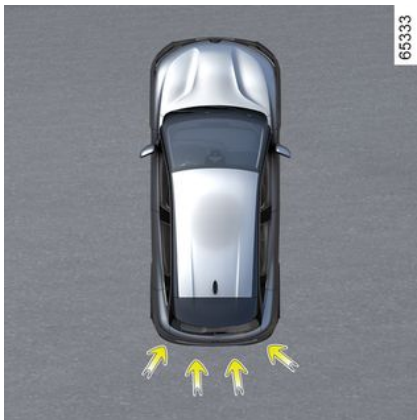

Poza funkcją "Asystent parkowania" → 303 i wykorzystując informacje z czterech środkowych czujników umieszczonych w tylnej części pojazdu, system wykrywa stałe przeszkody znajdujące się za pojazdem. W przypadku znacznego ryzyka kolizji system automatycznie inicjuje hamowanie pojazdu.

**Uwaga:** upewnij się, że cztery środkowe czujniki znajdujące się w tylnej części pojazdu nie są zasłonięte (brud, błoto, śnieg itp.).

### Czynność



### Wykrywanie stałych przeszkód z tyłu

Jeżeli istnieje ryzyko kolizji z nieruchomą przeszkodą podczas jazdy na biegu wstecznym z prędkością od ok. 3 do 10 km/h, system **automatycznie inicjuje hamowanie pojazdu**. Wizual-

ne ostrzeżenie  2 pojawia się na ekranie multimedialnym 1; towarzyszy mu sygnał dźwiękowy.

Po zatrzymaniu pojazd musi być unieruchomiony przez kierowcę za pomocą pedału hamulca.



Funkcja ta jest dodatkowym ułatwieniem w prowadzeniu pojazdu. Funkcja w żadnym razie nie zastępuje kierowcy, który musi zachować uwagę i który ponosi odpowiedzialność za utrzymanie ciągłej kontroli nad pojazdem.



W przypadku uderzenia w podwozie samochodu podczas wykonywania manewru (na przykład: uderzenie w słupek, podwyższony krawężnik lub inny element drogi) może nastąpić uszkodzenie pojazdu (np. odkształcenie osi). W celu uniknięcia ryzyka wystąpienia poważniejszej usterki, należy zlecić wykonanie kontroli pojazdu Autoryzowanemu Partnerowi marki.

# DODATKOWE FUNKCJE WSPOMAGAJĄCE PROWADZENIE POJAZDU

## Włączanie, wyłączenie systemu



Aby włączyć lub wyłączyć funkcję za pomocą ekranu multimedialnego **1**, wybierz menu "Pojazd", następnie "Asystent parkowania". Wybierz "Tylne aktywne hamowanie awaryjne".

Jeżeli funkcja jest wyłączona, na ekranie multimedialnym wyświetla się

lampka ostrzegawcza  **3**.

## Nieprawidłowości w działaniu

Gdy system wykryje usterkę działania, aktywne hamowanie awaryjne na biegu wstecznym zostaje automatycznie wyłączone.

Na ekranie multimedialnym wyświetla się lampka ostrzegawcza  **3**, której, w zależności od rodzaju usterki, towarzyszy następujący komunikat na tablicy wskaźników:

- « Czujniki parkow. niedostępne » ;  
lub
- « Sprawdź czujniki parkowania » ;  
lub
- « Asystent jazdy niedostępny » ;  
lub
- « Asystent jazdy sprawdź ».

Wyczyść otoczenie czujników ultradźwiękowych. Jeżeli problem nadal występuje, należy zwrócić się do Autoryzowanego Partnera marki.



Jeżeli pojazd jest wyposażony w rozpoznawany przez system hak holowniczy i do pojazdu podłączona jest przyczepa, funkcja aktywnego hamowania awaryjnego na biegu wstecznym jest automatycznie wyłączana, a na tablicy wskaźników wyświetla się komunikat "Przyczepa: czujniki parkowania niedostępne", któremu towarzyszy lampka

ostrzegawcza  **3** na ekranie multimedialnym.

## Ostrzeżenia



### **Aktywne hamowanie awaryjne na biegu wstecznym**

Funkcja ta jest dodatkowym ułatwieniem w prowadzeniu pojazdu. Funkcja w żadnym wypadku nie zwalnia kierowcy z obowiązku uważnego i odpowiedzialnego prowadzenia pojazdu.

Niektóre warunki atmosferyczne i środowiskowe mogą zakłócić lub uszkodzić system. Z tego powodu kierowca powinien zawsze być przygotowany na nagłe zdarzenia, jakie mogą wystąpić podczas jazdy: w czasie wykonywania manewrów należy upewnić się, że w strefie martwego punktu nie znajdują się wąskie, ruchome przeszkody (np. dziecko, zwierzę, wózek, rower, kamień, słupek, hak holowniczy itp.).

Włączenie funkcji może być opóźnione lub uniemożliwione, gdy system wykryje wyraźne oznaki kontroli pojazdu przez kierowcę (zmianę położenia kierownicy, pedałów itp.).

### **Czynności/naprawy systemu**

- Uderzenie może wpłynąć na działanie tylnych czujników. Wyłączyć funkcję i skontaktować się z autoryzowanym serwisem.
- Wszystkie czynności (naprawy, wymiana części, modyfikacje zderzaka itp.) w okolicy czujników muszą wykonywać wykwalifikowani specjaliści.

Jedynie partner marki jest upoważniony do naprawy systemu.

### **Wyłączanie funkcji**

Funkcję należy wyłączyć, jeżeli pojazd jest holowany (odzyskiwanie pojazdu po awarii) lub jeżeli pojazd jest wyposażony w hak holowniczy nierozpoznawany przez system.

W przypadku nieprawidłowego działania systemu należy wyłączyć i skontaktować się z autoryzowanym serwisem.

# OGRANICZNIK

Funkcja ogranicznika prędkości steruje silnikiem i układem hamulcowym tak, aby nie spowodować przekroczenia wybranej prędkości jazdy, zwanej **prędkością ograniczoną**.

Funkcję ogranicznika prędkości można aktywować od 0 do 150 km/h lub, w zależności od pojazdu, do 170 km/h.



Gdy włączony jest tryb ECO, prędkość ograniczenia nie może przekroczyć maksymalnej prędkości dla trybu ECO → 194.

## Elementy sterujące

W zależności od pojazdu możesz skorzystać z elementu sterującego **A** lub **B**.

## Element sterujący A



1. Przełącznik do wybierania/wyłączania systemów wspomagających jazdę, w zależności od pojazdu:

- Aktywny asystent jazdy;
- Adaptacyjny regulator prędkości;
- regulator prędkości;
- ogranicznika prędkości;
- OFF.

2. Przełączenie funkcji na tryb gotowości i zapisanie prędkości ograniczonej (0).

3. Wywołanie zapisanego ograniczenia prędkości (RES).

4.

- W górę: aktywacja, zwiększenie prędkości granicznej lub zapisanie aktualnej prędkości (SET/+).
- W dół: aktywacja, zmniejszenie prędkości granicznej lub zapisanie aktualnej prędkości (SET/-).

5. Wyskakujący przycisk (w zależności od pojazdu): dostosowanie wartości zadanej prędkości do wykrytych ograniczeń prędkości  → 250.

## Element sterujący B



6. Przełącznik włączania/wyłączania ogranicznika prędkości .

# OGRANICZNIK

7. Przełącznik włączania/wyłączania

regulatora prędkości .

2. Przełączenie funkcji na tryb gotowości i zapisanie prędkości ograniczonej (0).

4.

– W górę: aktywacja, zwiększenie prędkości granicznej lub przywołanie zapisanego ograniczenia prędkości (RES/+).

– W dół: aktywacja, zmniejszenie prędkości granicznej lub zapisanie aktualnej prędkości (SET/-).

5. Wskakujący przycisk  (w zależności od pojazdu): dostosowanie wartości zadanej prędkości do wykrytych ograniczeń prędkości → 250.

 W zależności od pojazdu można połączyć funkcję ogranicznika prędkości z funkcją "Wykrywanie znaków drogowych" → 250 poprzez naciśnięcie przełącznika 5.

Jeżeli przed wyłączeniem silnika wybrano tryb "OFF", funkcja "Ogranicznik prędkości" zostanie domyślnie włączono-

na przy następnym uruchomieniu silnika.

## Jazda

W przypadku, gdy ograniczenie prędkości jest ustawione, ale prędkość ta nie została jeszcze osiągnięta, prowadzenie odbywa się w podobny sposób jak w przypadku pojazdu nieposiadającego funkcji ogranicznika prędkości.

Nawet przy dalszym wciskaniu pedału gazu, po przekroczeniu zaprogramowanej prędkości nie będzie możliwe, za wyjątkiem sytuacji szczególnych (patrz paragraf "Przekroczenie limitu prędkości").

## Włączanie funkcji

### Element sterujący A



3

Naciśnij przełącznik 1 tyle razy, ile jest to konieczne, aby wybrać ogranicznik prędkości.

## OGRANICZNIK



Lampka ostrzegawcza **8** wyświetla się na szaro. Na tablicy wskaźników pojawia się komunikat "Ogranicznik prędkości gotowy: USTAW, aby włączyć" i wyświetlają się kreski sygnalizujące, że funkcja ogranicznika prędkości działa oraz że system czeka na zarejestrowanie prędkości ograniczenia.

Aby zapisać aktualną prędkość, naciśnąć przełącznik **4** w górę (SET/+) lub w dół (SET/-): ograniczenie prędkości zastępuje kreski i, zależnie od pojazdu, wyświetla się biała lampka ostrzegawcza **8**.

Minimalna prędkość, jaką można zapisać, wynosi 30 km/h.

### Element sterujący B

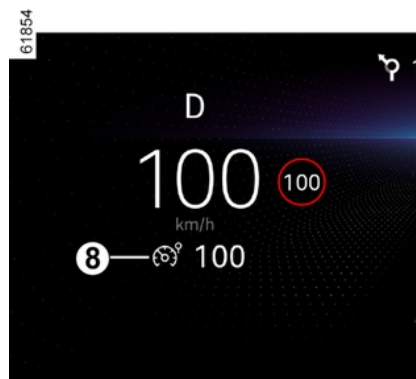

Naciśnąć przełącznik **6**.

Lampka ostrzegawcza **8** wyświetla się na szaro.

Na tablicy wskaźników pojawia się komunikat "Ogranicznik prędkości gotowy: USTAW, aby włączyć" i wyświetlają się kreski sygnalizujące, że funkcja ogranicznika prędkości działa oraz że system czeka na zarejestrowanie prędkości ograniczenia.

Aby zapisać aktualną prędkość, naciśnąć przełącznik **4** w górę (RES/+) lub w dół (SET/-): ograniczenie prędkości zastępuje kreski i, zależnie od pojazdu, wyświetla się biała lampka ostrzegawcza **8**.

Minimalna prędkość, jaką można zapisać, wynosi 30 km/h.

### Zmiana zapamiętanej prędkości ograniczonej

#### Element sterujący A



Możesz zmienić prędkość ograniczenia poprzez kilkukrotne naciśnięcie lub naciśnięcie i przytrzymanie przycisku **4**:

- w górę (SET/+), aby zwiększyć prędkość;
- w dół (SET/-), aby zmniejszyć prędkość.

# OGRANICZNIK

## Element sterujący B



Możesz zmieniać prędkość ograniczenia, naciskając przelącznik 4:

- w górę (RES/+), aby zwiększyć prędkość;
- w dół (SET/-), aby zmniejszyć prędkość.

## Automatyczny ogranicznik prędkości z rozpoznawaniem znaków ograniczenia prędkości

(w zależności od subskrypcji: bez subskrypcji tej funkcji nie można aktywować. Aby zarządzać subskrypcją, zapoznaj się z instrukcjami dotyczącymi systemu multimedialnego).

Korzystając z kamery, funkcji "Wykrywanie znaków drogowych" → 250 i mapy powiązanej z subskrypcją, system automatycznie ogranicza prędkość pojazdu po zidentyfikowaniu i przekroczeniu znaku drogowego z ograniczeniem prędkości.

## Włączanie/wyłączanie

Na ekranie multimedialnym w menu "Pojazd" wybierz "Systemy wspomagające kierowcę". Następnie w menu "Dostosowanie prędkości" wyświetli pole "Adaptacyjny regulator prędkości" i wybierz "Do ograniczeń prędkości".

**Uwaga:** funkcję można również włączyć/wyłączyć poprzez naciśnięcie i przytrzymanie przycisku kontekstowego 5.

## Przekroczenie prędkości ograniczonej

W każdej chwili możliwe jest przekroczenie prędkości regulowanej. W tym celu **wciśnij mocno** pedał przyspieszenia (blisko lub poza punkt oporu, w zależności od pojazdu).

Po przekroczeniu prędkości wartość ograniczenia prędkości miga na żółto/pomarańczowo na tablicy wskaźników.

Następnie należy zwolnić pedał przyspieszenia: funkcja ogranicznika prędkości zostaje wznowiona, gdy pojazd

zacznie jechać z prędkością niższą od zapisanej wartości.



Trzymaj stopy w pobliżu pedałów, aby być gotowym do reakcji w sytuacji awaryjnej.



Jeżeli ogranicznik prędkości nie jest dostępny (po kilku próbach aktywacji), skontaktuj się z Autoryzowanym Partnerem marki.

# OGRANICZNIK

Przejdźcie funkcji do trybu czuwania

Element sterujący A



Działanie funkcji ogranicznika prędkości zostaje wstrzymane po naciśnięciu przełącznika (2 (0)).

Ograniczenie prędkości zostaje zapisane i jest wyświetlane na szaro na tablicy wskaźników.

Element sterujący B



Działanie funkcji ogranicznika prędkości zostaje wstrzymane po naciśnięciu przełącznika (5 (0)).

Ograniczenie prędkości zostaje zapisane i jest wyświetlane na szaro na tablicy wskaźników.

## Wywołanie prędkości ograniczonej

Element sterujący A

Jeżeli prędkość została zapisana w pamięci, można ją przywrócić, naciśnięciem przycisku 3.

Element sterujący B

Jeżeli prędkość została zapisana w pamięci, można ją przywrócić, naciśnięciem przełącznika 4 w górę lub w dół.

 Gdy ogranicznik prędkości znajduje się w trybie czuwania, naciśnięcie przełącznika 4 w górę lub w dół powoduje wznowienie działania funkcji bez uwzględniania zapisanej prędkości: system uwzględni aktualną prędkość jazdy.

Wyłączenie funkcji

Element sterujący A

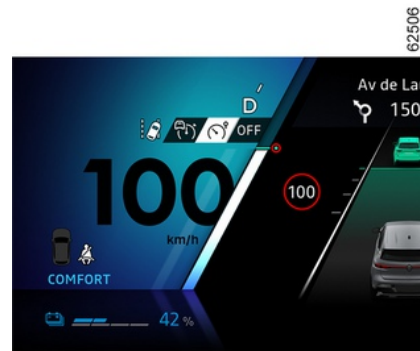



# OGRANICZNIK



Funkcja ogranicznika prędkości przerywa działanie po naciśnięciu przełącznika **1** w celu wyłączenia ogranicznika. W takim przypadku prędkość nie jest już zapisana w pamięci.

Lampka ostrzegawcza **8** znika z tablicy wskaźników, aby potwierdzić, że funkcja jest wyłączona.

## Element sterujący B

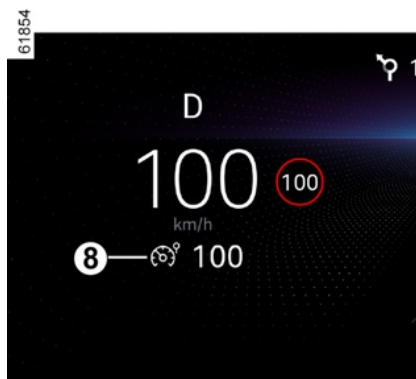

Działanie ogranicznika prędkości zostaje przerwane:

- po naciśnięciu przełącznika **1**. W takim przypadku prędkość nie jest już zapisana w pamięci;
- po naciśnięciu przełącznika **2**. W tym przypadku zostaje wybrany regulator prędkości i nie ma zapisanej prędkości.

Lampka ostrzegawcza **8** gaśnie, aby potwierdzić, że funkcja została zatrzymana.

 Aby wyłączyć system wspomagający kierowcę, naciśnij przełącznik **1** tyle razy, ile to konieczne, aż do ustawienia OFF. Komunikat "System wspomagający kierowcę wyłączony" na tablicy wskaźników sygnalizuje wyłączenie systemu. W takim przypadku przy następnym uruchomieniu silnika włączy się funkcja "Ogranicznik prędkości" i będzie oczekiwać na zapisanie ograniczenia prędkości.

# REGULATOR PRĘDKOŚCI

Funkcja regulatora prędkości steruje silnikiem i układem hamulcowym, pomagając utrzymać wybraną prędkość jazdy, zwaną **prędkością regulowaną**.

Prędkość podrózną można regulować bezstopniowo w zakresie od 30 km/h do 150 km/h lub, w zależności od pojazdu, do 160 km/h.

**i** Gdy włączony jest tryb ECO, prędkość regulowana nie może przekroczyć aktualnej prędkości pojazdu ➔ 194.

**i** Układ hamulcowy z funkcją odzyskiwania energii i dźwięgienki nie są dostępne, gdy włączony jest regulator prędkości lub funkcja adaptacyjnego regulatora prędkości.

## Elementy sterujące

W zależności od pojazdu możesz skorzystać z elementu sterującego **A** lub **B**.

### Element sterujący A



**1.** Przełącznik do wybierania/wyłączenia systemów wspomagających jazdę, w zależności od pojazdu:

- Aktywny asystent jazdy;
- Adaptacyjny regulator prędkości;
- regulator prędkości;
- ogranicznika prędkości;
- OFF.

**2.** Przejęcie funkcji do trybu czuwania (z wprowadzeniem prędkości regulowanej do pamięci) (0).

**3** Przywołanie zapisanej prędkości jazdy (RES).

**4**

- W górę: aktywacja, zwiększenie prędkości jazdy lub przywołanie zapisanej prędkości jazdy (SET/+).
- W dół: aktywacja, zmniejszenie prędkości lub zapisanie aktualnej prędkości (SET/-).

**5** Wyskakujący przycisk (w zależności od pojazdu): dostosowanie wartości zadanej prędkości do wykrytych ograniczeń prędkości  ➔ 250

### Element sterujący B



W zależności od pojazdu ikona na elemencie sterującym **2** informuje, że pojazd jest wyposażony w następujące funkcje:

# REGULATOR PRĘDKOŚCI

–  z Stop and Go → 285 adaptacyjnym tempomatem;

–  z "Active driver assist" → 255.

6. Przełącznik włączania/wyłączania

ogranicznika prędkości .

7. Przełącznik włączania/wyłączania

regulatora prędkości .

2. Przejście funkcji do trybu czuwania (z wprowadzeniem prędkości regulowanej do pamięci) (0).

4

– W górę: aktywacja, zwiększenie prędkości jazdy lub przywołanie zapisanej prędkości jazdy (RES/+).

– W dół: aktywacja, zmniejszenie prędkości lub zapisanie aktualnej prędkości (SET/-).

5. Wyskakujący przycisk  (w zależności od pojazdu): dostosowanie wartości zadanej prędkości do wykrytych ograniczeń prędkości → 250.



W zależności od pojazdu można połączyć funkcję regulatora prędkości z funkcją "Wykrywanie znaków drogowych" → 250 poprzez naciśnięcie przełącznika 5.

Jeżeli przed wyłączeniem silnika wybrano tryb "OFF", funkcja "Ogranicznik prędkości" zostanie domyślnie włączona przy następnym uruchomieniu silnika.

## Włączanie funkcji

### Element sterujący A



Naciśnij przełącznik 1 tyle razy, ile to konieczne, aby wybrać regulator prędkości.

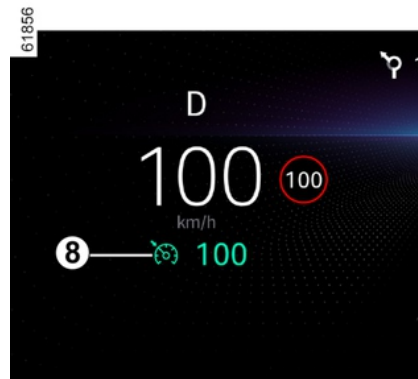

Lampka ostrzegawcza 8 wyświetla się na szaro. Na tablicy wskaźników pojawia się komunikat "Tempomat OK SET aby włączyć" z kreskami, informując, że funkcja regulatora prędkości jest włączona i oczekuje na zapis prędkości regulowanej.

3

# REGULATOR PRĘDKOŚCI

## Element sterujący B



Nacisnąć przełącznik 7.

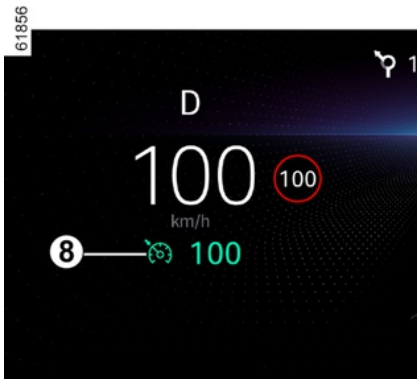

Lampka ostrzegawcza 8 wyświetla się na szaro.

Na tablicy wskaźników pojawia się komunikat "Tempomat OK SET aby włączyć" z kreskami, informując, że funkcja regulatora prędkości jest włączona i oczekuje na zapis prędkości regulowanej.



Uwaga: zalecamy trzymanie stopy w pobliżu pedałów, aby móc szybko zareagować w przypadku wystąpienia nagłego zdarzenia.

## Ustawianie prędkości

### Element sterujący A

Jadąc ze stałą prędkością powyżej około 30 km/h naciśnij element sterujący 4 w górę (SET/+) lub w dół (SET/-) : funkcja jest włączona i bieżąca prędkość zostaje uwzględniona. Prędkość regulowana zastępuje kreski.

### Element sterujący B

Jadąc ze stałą prędkością powyżej około 30 km/h naciśnij element sterujący 4 w górę (RES/+) lub w dół

(SET/-) : funkcja jest włączona i bieżąca prędkość zostaje uwzględniona. Prędkość regulowana zastępuje kreski.

Regulacja prędkości zostaje potwierdzona, gdy zapisana prędkość i lampka ostrzegawcza świecą się na zielono 8.

Przy próbie aktywacji funkcji przy prędkości poniżej 30 km/h pojawia się komunikat "Błąd prędkości", a funkcja pozostaje nieaktywna.

## Jazda

Po zarejestrowaniu prędkości regulowanej, i gdy funkcja regulacji prędkości jest aktywna, można zdjąć stopę z pedał u przyspieszenia.

# REGULATOR PRĘDKOŚCI



Funkcja ta jest dodatkowym ułatwieniem w prowadzeniu pojazdu.

W żadnym wypadku nie zwalnia kierowcy z odpowiedzialności za przestrzeganie ograniczeń prędkości i utrzymywanie czujności.

Kierowca musi stale utrzymywać kontrolę nad pojazdem.

Funkcja regulatora prędkości nie powinna być używana w warunkach dużego natężenia ruchu, na krętej lub śliskiej drodze (gołoleź, akwaplaning, żwir) oraz przy niesprzyjających warunkach meteorologicznych (mgła, opady, wiatr boczny...).

**Ryzyko wypadku.**

## Zmiana prędkości regulowanej

### Element sterujący *A*

Można zmieniać prędkość regulowaną, naciskając przełącznik **4**:

- w górę (SET/+) w celu zwiększenia prędkości;
- w dół (SET/-) w celu zmniejszenia prędkości.

### Element sterujący *B*

Można zmieniać prędkość regulowaną, naciskając przełącznik **4**:

- w górę (RES/+) w celu zwiększenia prędkości;
- w dół (SET/-) w celu zmniejszenia prędkości.

**Uwaga:** naciśnięcie i przytrzymanie w górę lub w dół przełącznika **4** umożliwia zmianę prędkości o kolejne przyrosty.

### Przekroczenie prędkości regulowanej

W każdej chwili możliwe jest przekroczenie prędkości regulowanej poprzez wciśnięcie pedału przyspieszenia.

Przez cały czas, gdy prędkość jest przekroczona, zadana wartość miga na tablicy wskaźników.

Następnie zwolnić pedał przyspieszenia: po kilku sekundach, pojazd automatycznie powraca do początkowej wartości prędkości regulowanej.



**Trzymaj stopy w pobliżu pedałów, aby być gotowym do reakcji w sytuacji awaryjnej.**



Jeżeli tempomat nie działa (po kilku próbach aktywacji), należy zwrócić się do ASO.

## Przejście funkcji do trybu czuwania

Działanie funkcji zostaje wstrzymane po naciśnięciu:

- przycisku **2** (0) ;
- pedałem hamulca;
- przejście w położenie neutralne.

Prędkość regulowana zostaje zapisana i jest wyświetlana na szaro na tablicy wskaźników.

### Wywołanie prędkości regulowanej

Jeżeli prędkość została zapamiętana, można ją wywołać po upewnieniu się, że jest ona dostosowana do warunków ruchu drogowego (nasilenie ruchu, stan nawierzchni, warunki meteorologiczne...).

Naciśnij przełącznik **3** (RES) elementu sterującego **A**, jeżeli prędkość pojazdu przekracza 30 km/h.

lub

Przesuń element sterujący **4** elementu sterującego **B** w górę (RES/+) jeżeli prędkość pojazdu jest większa niż 30 km/h.

## REGULATOR PRĘDKOŚCI

Gdy prędkość jest zapisana, aktywacja regulatora prędkości zostaje potwierdzona poprzez wyświetlenie prędkości na zielono i, w zależności od wersji pojazdu, zapalenie lampki ostrzegawczej **8**.

**Uwaga:** jeśli poprzednio zapisana prędkość jest dużo wyższa od prędkości bieżącej, nastąpi silne przyspieszenie aż do momentu osiągnięciażądanego progu prędkości.

Gdy regulator prędkości znajduje się w trybie czuwania, naciśnięcie przełącznika **4** w górę lub w dół powoduje ponowną aktywację funkcji regulatora bez uwzględnienia prędkości zapisanej w pamięci: system wykorzystuje aktualną prędkość jazdy samochodu.

### Wyłączenie funkcji

Działanie regulatora prędkości zostaje przerwane:

- po naciśnięciu przełącznika elementu sterującego **A** na przełączniku **1**. W takim przypadku prędkość nie zostaje zapisana w pamięci.
- po naciśnięciu elementu sterującego **B** na przełączniku **7**. W takim przypadku prędkość nie jest już zapisana w pamięci;
- po naciśnięciu elementu sterującego **B** na przełączniku **6**. W tym przypad-

ku zostaje wybrany ogranicznik prędkości i nie ma zapisanej prędkości.



Aby wyłączyć z systemu wspomagające kierownicę, kilkakrotnie naciśnij przełącznik **1** na elemencie sterującym **A**, aż do ustawienia OFF. Komunikat "System wspomagający kierownicę wyłączony" na tablicy wskaźników sygnalizuje wyłączenie systemu.

W takim przypadku przy następnym uruchomieniu silnika włączy się funkcja "Ogranicznik prędkości" i będzie oczekiwać na zapisanie ograniczenia prędkości.

Lampka ostrzegawcza **8** znika z tablicy wskaźników, aby potwierdzić, że funkcja jest wyłączona.



Przełączenie w stan czuwania lub wyłączenie funkcji regulatora prędkości nie powoduje szybkiego zmniejszenia prędkości: aby zahamować, należy użyć pedału hamulca.

# ADAPTACYJNY TEMPOMAT STOP AND GO

## Prezentacja

W oparciu o informacje przesyłane przez radar lub kamerę funkcja adaptacyjnego tempomatu Stop and Go umożliwia utrzymywanie wybranej prędkości (prędkość jazdy) przy zachowaniu bezpiecznej odległości względem pojazdu jadącego z przodu na tym samym pasie.

W zależności od pojazdu, gdy włączona jest funkcja "Wykrywanie znaków drogowych" → 250, system może dostosować prędkość pojazdu zgodnie ze znakami ograniczenia prędkości rozpoznawanymi przez kamerę.

W zależności od kraju i dostępnej subskrypcji, system korzysta z kamery i mapy, aby z wyprzedzeniem dostosować prędkość pojazdu do sytuacji i zdarzeń drogowych (rond, zakrętów, kolejnych znaków czy stref ograniczenia prędkości).

Jeżeli pojazd jadący z przodu się zatrzyma, adaptacyjny tempomat Stop and Go może wyhamować pojazd aż do całkowitego zatrzymania, po czym ponownie ruszyć.

System kontroluje przyspieszenie i hamowanie pojazdu za pomocą silnika i układu hamulcowego.

Maksymalny zasięg systemu wynosi około 130 metrów. Zasięg zależy od

warunków drogowych (ukształtowanie terenu, warunki atmosferyczne itp.).

Funkcję adaptacyjnego regulatora prędkości Stop and Go można włączyć podczas jazdy z prędkością od 0 do 150 km/h (lub 160 km/h) w zależności od warunków drogowych (natężenie ruchu, pogoda itp.).

W zależności od pojazdu funkcja jest

oznaczona symbolem  lub 

### Cecha szczególna:

- kierowca musi przestrzegać ograniczenia prędkości obowiązującego w danym kraju oraz zachować bezpieczne odstępy określone przepisami;
- adaptacyjny regulator prędkości może uruchomić układ hamulcowy mniej więcej z jedną trzecią dostępnej siły hamowania. W zależności od sytuacji kierowca może zahamować jeszcze mocniej.

 Gdy włączony jest tryb ECO, prędkość jazdy nie może przekroczyć maksymalnej prędkości dla trybu ECO → 194.

 Układ hamulcowy z funkcją odzyskiwania energii i dźwięki nie są dostępne, gdy włączony jest regulator prędkości lub funkcja adaptacyjnego regulatora prędkości.

 Adaptacyjny tempomat Stop and Go nie uruchamia zatrzymania awaryjnego, a jego zdolność hamowania jest ograniczona.

# ADAPTACYJNY TEMPOMAT STOP AND GO



Funkcja ta jest dodatkowym ułatwieniem w prowadzeniu pojazdu.

W żadnym wypadku nie zwalnia kierowcy z odpowiedzialności za przestrzeganie ograniczeń prędkości i utrzymywanie czujności.

Kierowca musi stale utrzymywać kontrolę nad pojazdem.

Kierowca musi zawsze dostosowywać prędkość jazdy do otoczenia i warunków panujących na drodze.

**Używaj Stop and Go adaptacyjnego tempomatu poza terenami zabudowanymi, na szerokich drogach z widocznymi liniami rozdzielającymi pasy ruchu.**

Działanie regulatora prędkości może być ograniczone na krętych drogach, na drogach o śliskiej nawierzchni (gołoledź, aquaplaning, żwir) oraz przy niesprzyjających warunkach meteorologicznych (mgła, opady, wiatr boczny itd.).

**Ryzyko wypadku.**

## Lokalizacja kamery 1

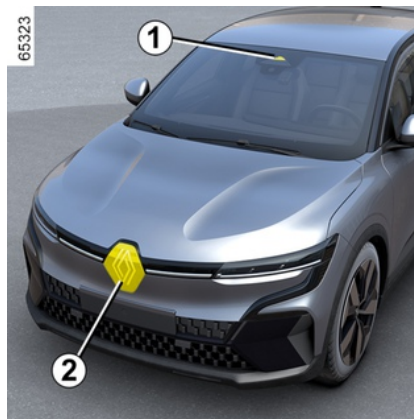

Upewnić się, że przednia szyba nie jest zanieczyszczona (brud, błoto, śnieg itd.).

## Lokalizacja radaru 2

Upewnij się, że osłona radaru nie jest zasłonięta (brud, błoto, śnieg, nieprawidłowo dopasowana tablica rejestracyjna), odkształcona, zmodyfikowana (lakierowanie) lub zakryta przez jakiegokolwiek akcesoria zamontowane w przedniej części pojazdu (na osłonie chłodnicy lub logotypie itp.).

## Elementy sterujące



**3.** Przełącznik do wybierania/wyłączania systemów wspomagających jazdę, w zależności od pojazdu:

- Aktywny asystent jazdy;
- Adaptacyjny regulator prędkości;
- regulator prędkości;
- ogranicznika prędkości;
- OFF.

**4.** Przejęcie funkcji do trybu czuwania (z wprowadzeniem prędkości regulowanej do pamięci) (0).

**5** Przywołanie zapisanej prędkości jazdy (RES).

**6**



## ADAPTACYJNY TEMPOMAT STOP AND GO

- W górę: aktywacja, zwiększenie prędkości jazdy lub zapisanie aktualnej prędkości (SET/+).
- W dół: aktywacja, zmniejszenie prędkości lub zapisanie aktualnej prędkości (SET/-).

**7** Wyskakujący przycisk (w zależności od pojazdu): dostosowanie wartości zadanej prędkości do wykrytych ogra-

niczeń prędkości  → 250

**8** Regulacja odstępu od pojazdu poprzedzającego.

 W zależności od pojazdu można połączyć funkcję regulatora prędkości z funkcją "Wykrywanie znaków drogowych" → 250 poprzez naciśnięcie przełącznika 7.

Jeżeli przed wyłączeniem silnika wybrano tryb "OFF", funkcja "Ogranicznik prędkości" zostanie domyślnie włączona przy następnym uruchomieniu silnika.



Aby zapewnić prawidłowe działanie systemu, obszar radaru i kamery należy utrzymywać w czystości; nie wolno wykonywać żadnych modyfikacji na poziomie tych elementów.



Ważne: trzymać stopy w pobliżu pedałów przez cały czas, aby być przygotowanym na wykonanie odpowiedniego manewru.

### Wyświetlane informacje

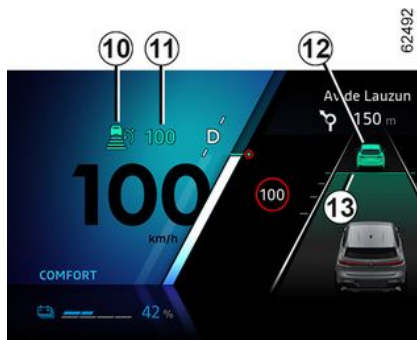

**10.** Lampka ostrzegawcza adaptacyjnego tempomatu Stop and Go.

**11.** Zapisana prędkość jazdy.

**12.** Pojazd z przodu.

**13.** Zapisany bezpieczny odstęp

### Włączanie funkcji

### Element sterujący A



Naciśnij przełącznik 3 tyle razy, ile to konieczne, aby wybrać adaptacyjny regulator prędkości. Lampka ostrzegawcza 10 wyświetla się na szaro. Na tablicy wskaźników pojawia się komunikat "Tempomat adaptacyjny OK naciśnij SET aby włączyć" z kreskami, in-

## ADAPTACYJNY TEMPOMAT STOP AND GO

formując, że funkcja regulatora prędkości jest włączona i oczekuje na zapis prędkości regulowanej.

### Element sterujący B

Nacisnąć przełącznik **9**.

Zapala się szara lampka ostrzegawcza **10** i na tablicy wskaźników pojawia się komunikat "Adaptacyjny regulator prędkości włączony" z kreskami sygnalizującymi, że funkcja regulatora prędkości działa oraz że system czeka na zarejestrowanie prędkości jazdy.



**Uwaga:** w przypadku pojazdów wyposażonych w system "Active driver assist" → **255**, gdy funkcja "Asystent centrowania pasa ruchu" zostanie wcześniej włączona za pośrednictwem sys-

temu multimedialnego lub, w zależności od pojazdu, za pomocą przełącznika **14** (zapalona lampka ostrzegawcza przełącznika **14**), adaptacyjny regulator prędkości włącza się automatycznie w momencie aktywacji funkcji "Asystent centrowania pasa ruchu" → **255**.

Funkcji nie można aktywować w następujących przypadkach:

- zaciągnięty hamulec parkingowy;
- pas bezpieczeństwa kierowcy nie jest zapięty;
- co najmniej jedne drzwi są nieprawidłowo zamknięte;
- włączono "System automatycznego parkowania".

Na tablicy wskaźników pojawia się komunikat "Regulator adapt. niedostępny".

### Ustawianie prędkości

Podczas postoju lub podczas jazdy ze stałą prędkością przesunąć przełącznik **6** w górę (SET/+) lub w dół (SET/-): funkcja jest aktywna, a aktualna prędkość zostaje zapisana.

Minimalna prędkość, jaką można zapisać, wynosi 30 km/h.

Ustawiona prędkość jazdy **11** zastępuje kreski, a ustawienie zostaje potwierdzone przez wyświetlenie prędkości na zielono i zapalenie się lampki ostrzegawczej **10**.

Jeżeli podczas jazdy z prędkością większą niż 155 km/h (lub 165 km/h, zależnie od wersji) spróbujesz włączyć funkcję, zostanie wyświetlony komunikat "Błąd prędkości", a funkcja zostanie wyłączona.

Gdy prędkość regulowana jest zapamiętana, a funkcja regulacji działa, można zdjąć stopę z pedału przyspieszenia.

**Uwaga:** jeśli prędkość pojazdu jest mniejsza niż 30 km/h, funkcja korzysta z domyślnej prędkości regulowanej 30 km/h. Pojazd przyspieszy, aż osiągnie zapamiętaną prędkość podrózną.

### Aktywacja regulatora prędkości z funkcją rozpoznawania znaków ograniczenia prędkości (ekran C)

(zależnie od wersji pojazdu)

Jeżeli pojazd jest wyposażony w funkcję "Wykrywanie znaków drogowych" → **250**, naciśnij przycisk kontekstowy **7**, aby dostosować prędkość pojazdu do **15** ograniczeń prędkości wykrytych przez kamerę.

W momencie mijania znaku prędkości jazdy **11** zostanie dostosowana do wartości wykrytego ograniczenia **15**.

### Aktywacja regulatora prędkości z funkcją zaawansowanego

## ADAPTACYJNY TEMPOMAT STOP AND GO

### rozpoznawania znaków ograniczenia prędkości (wyświetlacz D)

(w zależności od subskrypcji)

Wykorzystując kamerę, funkcję "Rozpoznawanie znaków drogowych"

→ 250 i mapę powiązaną z subskrypcją, system automatycznie przewiduje korektę prędkości pojazdu do następnego znaku z ograniczeniem prędkości **16**.

### Włączanie/wyłączanie

W menu "Pojazd" systemu multimedialnego wybierz "Asystent jazdy". W menu "Komfort" wybierz "Adaptacyjny tempomat do ograniczenia prędkości".

Litera "A" **17** na tablicy wskaźników potwierdza aktywację tempomatu z funkcją zaawansowanego rozpoznawania znaków ograniczenia prędkości.



### Cecha szczególna:

- funkcję można również włączać/wyłączać poprzez naciśnięcie i przytrzymanie wyskakującego przycisku **7**;
- czasami (jeśli prędkość pojazdu znacznie różni się od dozwolonej) system może wyświetlić monit o ręczne sprawdzenie prędkości poprzez naciśnięcie wyskakującego przycisku **7**: wokół wskazanej prędkości jest wyświetlony biały kwadrat **18**.



Funkcja regulatora prędkości z funkcją zaawansowanego rozpoznawania znaków ograniczenia prędkości jest powiązana z subskrypcją. Brak subskrypcji uniemożliwia korzystania z tej funkcji.

**Informacje o zarządzaniu subskrypcjami znajdują się w instrukcji systemu multimedialnego.**

### Czynność

Gdy funkcja jest włączona, na tablicy wskaźników wyświetlają się następujące prędkości:

- prędkość jazdy **11**;
- aktualne ograniczenie prędkości wykryte przez system na odcinku drogi, po którym porusza się pojazd **15**;
- prędkość wykryta przez system na następnym odcinku drogi lub strefie ograniczenia prędkości **16**.

System uwzględnia wykrytą prędkość **16**. Prędkość pojazdu dostosowuje się stopniowo, aż stanie się prędkością jazdy **11** bez żadnych działań ze strony kierowcy. Prędkość wskazana na **16** jest wyświetlana na **15** w momencie mijania znaku drogowego lub zidentyfikowanej strefy.

## ADAPTACYJNY TEMPOMAT STOP AND GO

**Kierowca musi zawsze zachować czujność w odniesieniu do prędkości stosowanej przez system i pozostaje odpowiedzialny za prędkość pojazdu.**

Gdy funkcja nie jest aktywna lub subskrypcja nie jest już aktywna, system działa tak samo, jak ustawianie prędkości jazdy z rozpoznawaniem znaków ograniczenia prędkości (ekran **C**).

### Aktywacja regulatora prędkości z zaawansowanym rozpoznaniem układu drogi (ekran **E**)

(w zależności od subskrypcji)

Korzystając z kamery, funkcji "Wykrywanie znaków drogowych" → **250** i map zakupionych w ramach abonamentu, system może przewidywać i zarządzać automatyczną adaptacją prędkości jazdy **10**, gdy pojazd zbliża się do ronda lub zakrętu.

Jeżeli pojazd zbliża się do zakrętu lub ronda, na tablicy wskaźników pojawia się lampka ostrzegawcza **19**. Pojazd dostosowuje prędkość jazdy do prędkości odpowiedniej do wykrytej funkcji.

**Kierowca musi zawsze zachować czujność w odniesieniu do prędkości stosowanej przez system i pozostaje odpowiedzialny za prędkość pojazdu.**

### Włączanie/wyłączanie

W menu "Pojazd" systemu multimedialnego wybierz "Asystent jazdy". Następnie z menu "Komfort" wybierz "Tempomat adaptacyjny układu drogi".

W menu "Regulacja adaptacyjna" wybierz "Według sytuacji drogowej".

(Gdy funkcja nie jest aktywna lub subskrypcja nie jest już aktywna, działanie jest takie samo, jak ustawianie prędkości jazdy z rozpoznawaniem znaków ograniczenia prędkości (ekran **A**, patrz poprzednie strony) lub, w zależności od subskrypcji, ustawianie prędkości jazdy z rozpoznawaniem znaków ograniczenia prędkości (ekran **D**, patrz poprzednie strony).

Poniższe symbole przedstawiają elementy, które uwzględni system:

-  rondo;
-  zakręt.



Funkcja regulatora prędkości z zaawansowanym rozpoznawaniem układu drogi

jest powiązana z subskrypcją.

Brak subskrypcji uniemożliwia korzystania z tej funkcji.

**Informacje o zarządzaniu subskrypcjami znajdują się w instrukcji systemu multimedialnego.**

### Kontrolowanie prędkości jazdy

W dowolnym momencie możesz przejąć kontrolę nad pojazdem poprzez:

- przestawianie funkcji w tryb czuwania;
- poprzez wciśnięcie pedału hamulca;
- lub poprzez naciśnięcie przycisku **4** (0);
- lub, w zależności od pojazdu, wyłączenie funkcji poprzez naciśnięcie ogólnego przełącznika włączania/wyłączania **9**;
- przez naciśnięcie przełącznika wyboru/wyłączania **3**.

Przy automatycznym dostosowywaniu prędkości do znaków i/lub układu dróg można zignorować te zdarzenia. Naci-

## ADAPTACYJNY TEMPOMAT STOP AND GO

śnij przycisk **5** w górę (RES/+), aby przywołać zapisaną prędkość jazdy.

### Włączanie funkcji Bezpieczny odstęp

Po włączeniu tempomatu domyślny bezpieczny odstęp **13** wyświetla się na zielono na tablicy wskaźników.

Jeżeli system wykryje pojazd na pasie ruchu, zarys pojazdu **12** pojawia się nad wskaźnikiem odległości **13** na tablicy wskaźników.

Pojazd dostosowuje prędkość do prędkości pojazdu jadącego z przodu i w razie potrzeby uruchamia hamulce (zapalają się światła hamowania) w celu utrzymania odległości wyświetlanej na tablicy wskaźników.

**Uwaga:** rozmiar zarysu **12** zmienia się w zależności od odległości dzielącej pojazd od pojazdu jadącego z przodu. Im większy zarys, tym mniejsza odległość od pojazdu.

### Ustawianie prędkości jazdy

#### Element sterujący A

Można zmieniać prędkość poprzez kilkukrotne naciśnięcie (mała korekta) lub naciśnięcie i przytrzymanie (duża zmiana) przycisku **6**:

- w dół: (SET/-) w celu zmniejszenia prędkości;
- w górę (SET/+) w celu zwiększenia prędkości.

#### Element sterujący B

Można zmieniać prędkość poprzez kilkukrotne naciśnięcie (mała korekta) lub naciśnięcie i przytrzymanie (duża zmiana) przycisku **6**:

- w dół: (SET/-) w celu zmniejszenia prędkości;
- w górę (RES/+) w celu zwiększenia prędkości.

#### Regulacja odstępu od pojazdu poprzedzającego

W każdej chwili istnieje możliwość zmiany odstępu od pojazdu poprzedzającego poprzez kolejne naciśnięcia przycisku **8**.



Poziomy wskaźnik odległości na tablicy wskaźników wskazuje różne dostępne bezpieczne odstępy:

- wskaźnik odległości **F**: duży odstęp (około 2,4 sekundy);
- wskaźnik odległości **G**: średni odstęp 2 (około 2 sekundy);
- wskaźnik odległości **H**: średni odstęp 1 (około 1,6 sekundy);
- wskaźnik odległości **I**: mały odstęp (około 1,2 sekundy).

Wybrany wskaźnik odstępu pojawia się na zielono na tablicy wskaźników. Pozostałe wskaźniki pozostają w kolorze szarym.

**Uwaga:** odstęp należy ustawić zgodnie z poziomem natężenia ruchu, lo-

# ADAPTACYJNY TEMPOMAT STOP AND GO

kałnymi przepisami i warunkami pogodowymi.



Bezpieczna odległość jest domyślnie ustawiana na wskaźniku odległości **G**.

## Przekroczenie prędkości regulowanej

W każdej chwili można przekroczyć ustawioną prędkość poprzez wciśnięcie pedału przyspieszenia.

W przypadku przekroczenia prędkość jazdy **11** wyświetla się w kolorze żółtym.

Jeśli kierowca naciśnie pedał przyspieszenia, funkcja "Kontrola odstępu" przestanie działać.

Następnie zwolnić pedał przyspieszenia: tempomat i funkcja kontroli bezpiecznego odstępu automatycznie powrócą do wcześniej wybranych ustawień.

## Manewr wyprzedzania

Jeśli chcesz wyprzedzić pojazd jadący z przodu i jedziesz z prędkością przekraczającą tylko 70 km/h, włączenie kierunkowskazów tymczasowo skróci odległość i uruchomi przyspieszenie, aby ułatwić wyprzedzanie.

## Zatrzymanie pojazdu i ruszenie

Jeżeli pojazd z przodu zwalnia, system dostosowuje prędkość aż do całkowitego zatrzymania, jeżeli to konieczne (np. duże natężenie ruchu). Pojazd zatrzymuje się kilka metrów od poprzedzającego pojazdu.

Gdy pojazd z przodu ponownie ruszy:  
– Jeżeli postój trwa krócej niż trzydzieści sekund, pojazd ponownie ruszy bez żadnej akcji ze strony kierowcy.

**Uwaga:** kierowca powinien być zawsze gotowy na nagłe zdarzenia podczas jazdy i pozostaje odpowiedzialny za sterowanie pojazdem: jeżeli system wykryje pieszego w otoczeniu pojazdu, automatyczne uruchomienie zostanie zablokowane do następnego zatrzymania;

– jeżeli czas zatrzymania przekracza około trzydziestu sekund, aby pojazd mógł ponownie ruszyć należy:

- nacisnąć pedał przyspieszenia;
- nacisnąć raz przycisk **5** (RES) na elemencie sterującym **A**.
- nacisnąć przycisk **5** w górę (RES/+) na elemencie sterującym **B**.

Na tablicy wskaźników pojawia się komunikat "Naciśnij RES lub przyspiesz aby włączyć Tempomat".

Jeżeli czas postoju przekroczył ok. trzech minut, automatyczny hamulec parkingowy zostaje automatycznie włączony, a adaptacyjny regulator prędkości Stop and Go zostaje wyłączony.

Lampka kontrolna **10** gaśnie, aby potwierdzić, że funkcja jest wyłączona.

## Przejęcie funkcji do trybu czuwania

Działanie funkcji zostaje wstrzymane w następujących sytuacjach:

- naciśnięcie przełącznika **4** (0);
- Wciśnięcie pedału hamulca podczas jazdy.

System wyłącza funkcję w następujących sytuacjach:

- przestawienie dźwigni zmiany biegów w położenie P, R lub N;
- odpięcie pasa bezpieczeństwa kierowcy;
- nastąpi otwarcie jednego z elementów otwieranych;
- kierowca naciśnie przycisk rozruchu silnika;
- nachylenie jest zbyt strome;
- uruchomione są określone systemy wspomagające (aktywne hamowanie awaryjne, ABS, ESC itp.)

**Uwaga:** w zależności od pojazdu, jeżeli odbiór danych sieciowych nie jest optymalny, system automatycznie

## ADAPTACYJNY TEMPOMAT STOP AND GO

przełącza się w stan czuwania, rozpoznawanie znaków ograniczenia prędkości i/lub rozpoznawanie funkcji układu drogi.

Obie funkcje zostaną automatycznie wznowione, gdy odbiór danych sieciowych znów stanie się optymalny.

We wszystkich przypadkach wprowadzenie funkcji w tryb czuwania zostaje potwierdzone zmianą koloru lampek ostrzegawczych na szary i pojawieniem się komunikatu "Tempomat adaptacyjny wyłączony" na tablicy wskaźników.



Wprowadzenie adaptacyjnego tempomatu Stop and Go w tryb gotowości lub wyłączenie go nie powoduje szybkiego zmniejszenia prędkości: aby w razie potrzeby zmniejszyć prędkość, należy wcisnąć pedał hamulca.

### Wyjście z trybu czuwania

#### Na podstawie zapisanej prędkości jazdy

Jeżeli prędkość została zapamiętana, można ją wywołać po upewnieniu się, że jest ona dostosowana do warunków ruchu drogowego (nasilenie ruchu,

stan nawierzchni, warunki meteorologiczne...). Przeważając przelącznik 6 w górę, w zakresie obowiązujących prędkości.

Gdy zapisana prędkość zostanie przywołana, włączenie regulatora prędkości zostaje potwierdzone wyświetleniem prędkości regulowanej w kolorze zielonym.

**Uwaga:** jeżeli zapisana prędkość jest wyższa od prędkości bieżącej, nastąpi silne przyspieszenie aż do momentu osiągnięcia żądanej prędkości.

#### Na podstawie bieżącej prędkości

Gdy regulator prędkości znajduje się w trybie czuwania, przestawienie przelącznika 6 w dół powoduje ponowną aktywację funkcji regulatora bez uwzględnienia prędkości zapisanej w pamięci: system wykorzystuje aktualną prędkość jazdy samochodu.

## Ostrzeżenia "Przejmij kontrolę nad pojazdem"

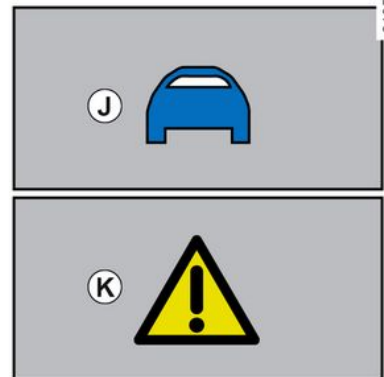

**W niektórych sytuacjach (np. szybkie dojeżdżanie do wolniejszego pojazdu, szybka zmiana pasa ruchu przez samochód jadący z przodu itp.) system może nie mieć czasu na reakcję.**

W zależności od sytuacji system emituje ostrzegawczy sygnał dźwiękowy:

- pomarańczowy alarm **J**, jeżeli sytuacja wymaga uwagi kierowcy;
- lub
- czerwony alarm **K** i komunikat "Hamuj", jeżeli sytuacja wymaga natychmiastowej uwagi kierowcy.

## ADAPTACYJNY TEMPOMAT STOP AND GO

W każdej sytuacji kierowca musi zareagować i wykonać odpowiedni manewr.

### Wyłączenie funkcji



Działanie adaptacyjnego regulatora prędkości Stop and Go zostaje przerwane:

- po naciśnięciu elementu sterującego **A** na przełączniku **3**
- po naciśnięciu elementu sterującego **B** na przełączniku **9**
- po naciśnięciu elementu sterującego **B** na przełączniku **19**

Lampka ostrzegawcza **10** znika z tablicy wskaźników, aby potwierdzić, że funkcja jest wyłączona.

 Aby wyłączyć system wspomagający kierowcę, naciśnij przełącznik **3** tyle razy, ile to konieczne, aż do ustawienia OFF. Komunikat "System wspomagający kierowcę wyłączony" na tablicy wskaźników sygnalizuje wyłączenie systemu. W takim przypadku przy następnym uruchomieniu silnika włączy się funkcja "Ogranicznik prędkości" i będzie oczekiwać na zapisanie ograniczenia prędkości.

### Tymczasowa niedostępność (radar)



Radar jest w stanie wykryć pojazdy przed pojazdem. System nie może działać poprawnie, jeśli obszar wykrywania radaru jest zasłonięty lub jego sygnał jest zakłócony.

Jeżeli obszar wykrywania radaru jest zablokowany lub sygnał radaru jest zakłócony, na tablicy wskaźników wyświetla się komunikat "Radar przód brak widoczności", a adaptacyjny regulator prędkości Stop and Go zostaje wyłączony.

Zielona lampka ostrzegawcza **10** znika, aby potwierdzić, że funkcja została automatycznie wyłączona.



## ADAPTACYJNY TEMPOMAT STOP AND GO

Upewnij się, że otoczenie radaru pozostaje czyste i nie jest zasłonięte przez śnieg, błoto, nieprawidłowo zamontowaną tablicę rejestracyjną lub jakiegokolwiek akcesoria zamontowane w przedniej części pojazdu (na osłonie chłodnicy lub monogramie itd.)

Warunki na niektórych obszarach geograficznych mogą utrudniać działanie, na przykład:

- obszary niezarośnięte, tunele, długie mosty lub rzadko uczęszczane drogi bez linii wyznaczających pasy ruchu, brak znaków oraz drzew przy drodze;
- strefa wojskowa lub lotniskowa.

Należy opuścić takie obszary, aby funkcja działała.

We wszystkich przypadkach, jeżeli komunikat nie zniknie po ponownym uruchomieniu silnika, należy się skontaktować z autoryzowanym sprzedawcą.

### Tymczasowa niedostępność (kamera)

System nie może działać, jeżeli kamera jest zasłonięta (brud, błoto, śnieg, kondensacja itp.).

W przypadku zmniejszonej widoczności kamery działanie adaptacyjnego regulatora prędkości Stop and Go zostanie zredukowane. Zachowaj czujność.

### Nieprawidłowości w działaniu

W przypadku wykrycia usterki adaptacyjnego regulatora prędkości Stop and Go na tablicy wskaźników pojawia się komunikat "Sprawdź adaptacyjny regulator prędkości", a funkcje adaptacyjnego regulatora prędkości Stop and Go zostają wstrzymane.

Jeżeli zostanie wykryta usterka działania jednego lub kilku elementów systemu, funkcja adaptacyjnego tempomatu Stop and Go zostanie wyłączona.

W zależności od rodzaju usterki na tablicy wskaźników wyświetlany jest komunikat:

– "Kamera przód skontroluj", w zależności od pojazdu, z lampką ostrzegawczą;

 ;

– "Radar przód skontroluj", w zależności od pojazdu, z lampką ostrzegawczą;

 ;

– "Kamera/radar skontroluj", w zależności od pojazdu, z lampką ostrzegawczą;

 ;

– "Skontroluj samochód" z lampką

ostrzegawczą .

Należy skontaktować się z Autoryzowanym Partnerem marki.

## Ograniczenia działania systemu

### Wykrywanie pojazdu

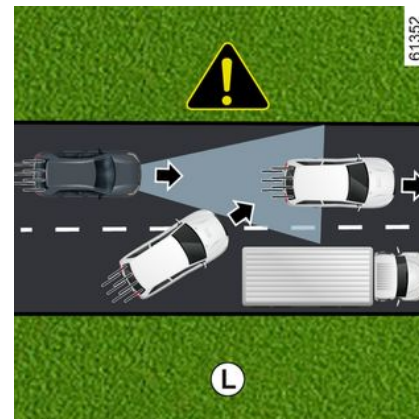

System wykrywa tylko pojazdy (samochody, ciężarówki, motocykle), które poruszają się w tym samym kierunku, co pojazd.

Pojazd zjeżdżający na ten sam pas ruchu (np. **L**) zostanie uwzględniony przez system dopiero po wejściu w pole działania kamery i radaru.

**System może zainicjować nagłe lub opóźnione hamowanie.**

## ADAPTACYJNY TEMPOMAT STOP AND GO

3



### System nie wykrywa:

- pojazdy dojeżdżające do skrzyżowań: śliska nawierzchnia (np. **M**) itd.;
- pojazdów jadących po niewłaściwej stronie drogi lub cofających w kierunku pojazdu.



Z adaptacyjnego tempomatu Stop and Go należy korzystać poza terenem zabudowanym, na szerokich drogach z widocznymi liniami rozdzielającymi pasy ruchu.

### Wykrywanie podczas pokonywania zakrętów



Podczas wchodzenia w zakręt lub łuk drogi radar i/lub kamera mogą chwilowo nie być w stanie wykryć pojazdu jadącego z przodu (np. **N**).

### System może zainicjować przyspieszenie.

Po wyjechaniu z zakrętu wykrywanie pojazdu poprzedzającego może być zakłócone lub opóźnione.

### System może zainicjować nagle lub opóźnione hamowanie.

### Wykrywanie pojazdów na sąsiedniach pasach

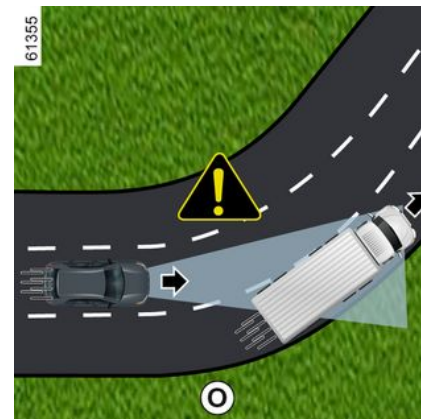

System może wykrywać pojazdy jadące na sąsiednim pasie, gdy:

- pojazd pokonuje łuk drogi (np. **O**);
- pojazd jedzie po drodze o wąskich pasach;
- prędkość pojazdu na sąsiednim pasie jest mniejsza i jeden z tych pojazdów znajduje się zbyt blisko pasa drugiego.

### System może nieprawidłowo zainicjować spowolnienie lub hamowanie.

## ADAPTACYJNY TEMPOMAT STOP AND GO

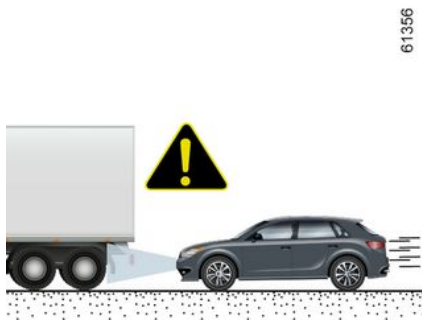

P

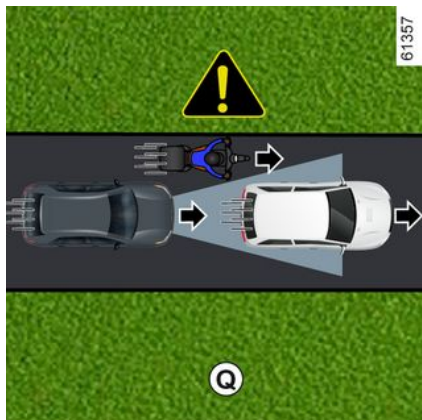

Q

### Pojazdy ukryte przez rzeźbę terenu

System nie wykryje pojazdów ukrytych przez rzeźbę terenu lub pojazdów po-

za kamerą i obszarami wykrywania radaru w trakcie jazdy pod górę lub w dół.

### Pojazdy poza kamerą i obszarami wykrywania radaru.

**System reaguje z opóźnieniem lub nie reaguje wcale**, jeżeli pojazdy znajdują się poza obszarem wykrywania kamery i radaru, szczególnie w następujących przypadkach:

- pojazdy przewożące długie przedmioty, które przekraczają linię pasa ruchu;
- rzeczywista długość wysokich pojazdów (np. **P**) poza obszarem wykrywania radaru (maszyna budowlana, pojazd holujący itp.);
- pojazdy niewystarczająco wyśrodkowane na pasie;
- wąskie pojazdy, które są bardzo blisko (np. **Q**).

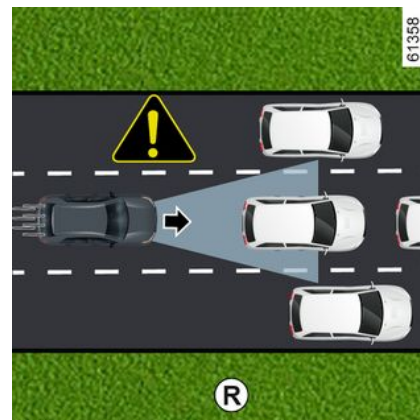

R

### Pojazdy stojące i pojazdy poruszające się z małą prędkością

Gdy prędkość przekracza około 50 km/h, **system nie wykrywa**:

- pojazdów stojących (np. **R**);
- pojazdów jadących z bardzo małą prędkością.

Gdy prędkość jest mniejsza niż około 50 km/h, **system może nie reagować lub może reagować bardzo późno**:

- pojazdów stojących (np. **R**);
- pojazdy jadące z bardzo małą prędkością;

## ADAPTACYJNY TEMPOMAT STOP AND GO

3

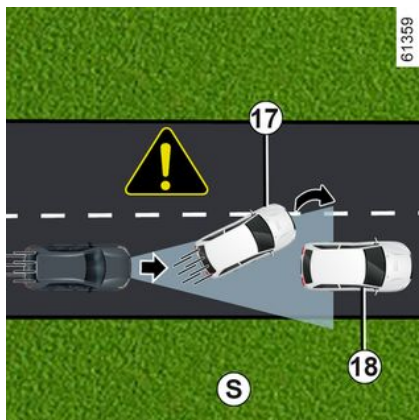

- pojazdy z przodu **17**, które zmieniają pas, odstawiając nieruchomy pojazd **18** (np. **S**);
- gdy pojazd stoi nieruchomo **19** w momencie zmiany pasa (np. **T**).

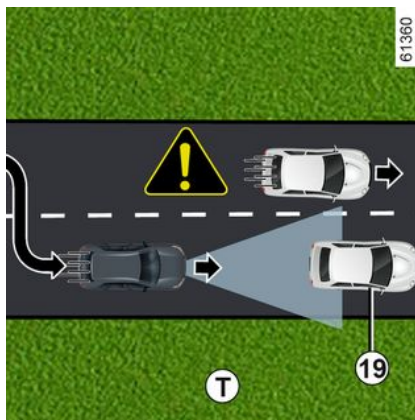

**Zawsze zachowaj gotowość do reakcji, w każdych okolicznościach.**

**Kierowca musi stale utrzymywać kontrolę nad pojazdem.**

Adaptacyjny tempomat Stop and Go nie uruchamia zatrzymania awaryjnego, a jego zdolność hamowania jest ograniczona.

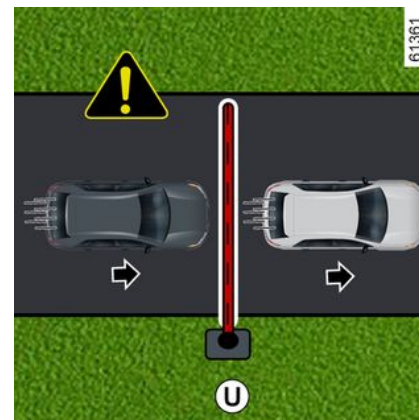

**Brak wykrywania stałych przeszkód i przedmiotów o niewielkich rozmiarach**

**System nie wykrywa:**

- piesi, rowery, skutery itp.;
- zwierzęta;
- stałe przeszkody (bariery, mury itp.) (np. **U**).

System nie bierze takich przeszkód pod uwagę. Ich obecność nie uruchamia żadnego alarmu ani nie powoduje reakcji systemu.

## ADAPTACYJNY TEMPOMAT STOP AND GO

Wykrywanie pojazdów poruszających się na pasie z dużą prędkością

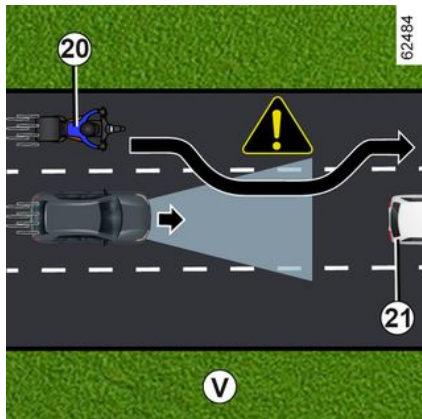

Jeżeli Twój pojazd zostanie wyprzedzony przez inny pojazd jadący z dużą prędkością **20** (motocykl, samochód itp.), a pojazd jest tymczasowo między Tobą a pojazdem z przodu **21**, **system może spowodować nadmierne przyspieszenie, spowolnienie lub hamowanie.**

# ADAPTACYJNY TEMPOMAT STOP AND GO

## Ostrzeżenia



Funkcja ta jest dodatkowym ułatwieniem w prowadzeniu pojazdu. W żadnym wypadku nie zwalnia kierowcy z odpowiedzialności za przestrzeganie ograniczeń prędkości i utrzymywanie czujności.

Kierowca musi stale utrzymywać kontrolę nad pojazdem.

Oprócz znaków ograniczenia prędkości i danych kartograficznych (pojazdy wyposażone w funkcję "Wykrywanie znaków drogowych" i subskrypcję), system nie uwzględnia innych informacji związanych z ruchem drogowym (sygnalizacja świetlna, przejścia dla pieszych itp.). Kierowca musi zawsze dostosowywać prędkość do otoczenia i warunków, niezależnie od wskazań systemu.

System nie może w żadnym razie być traktowany jako wykrywacz przeszkód lub system chroniący przed zderzeniami.

**Używaj adaptacyjnego regulatora prędkości Stop and Go poza terenami zabudowanymi, na szerokich drogach z widocznymi liniami rozdzielającymi pasy ruchu.**

### **Czynności/naprawy systemu**

- W przypadku zderzenia istnieje ryzyko przestawienia radaru i/lub kamery, co może wpłynąć na działanie systemu. Wyłączyć system i skontaktować się z autoryzowanym serwisem.
- Wszystkie czynności (naprawy, wymiana części, poprawki lakiernicze itd.) w obrębie radaru i/lub kamery muszą wykonywać wykwalifikowani specjaliści.

Jedynie partner marki jest upoważniony do naprawy systemu.



### Wyłączanie funkcji

Należy wyłączyć funkcję, jeżeli:

- pojazd jest holowany (awaria);
- pojazd holuje przyczepę lub przyczepę kampingową;
- pojazd przejeżdża przez tunel lub w pobliżu metalowej konstrukcji;
- pojazd dojeżdża do punktu poboru opłat, strefy robót drogowych lub wąskiego pasa ruchu;
- pojazd porusza się po bardzo krętej drodze (droga górską itp.);
- pojazd zjeżdża lub wjeżdża po bardzo stromym zboczu;
- słaba widoczność (noc, rażące słońce, mgła itp.);
- pojazd porusza się po śliskiej nawierzchni (deszcz, śnieg, żwir itp.);
- warunki atmosferyczne są niesprzyjające (deszcz, śnieg, boczne wiatry itp.);
- uszkodzony obszar działania radaru (uderzenia itp.);
- uszkodzony obszar roboczy kamery (np. po wewnętrznej lub zewnętrznej stronie przedniej szyby);
- pęknięta lub zniekształcona przednia szyba.

**W przypadku nieprawidłowego działania system należy wyłączyć i skontaktować się z autoryzowanym serwisem.**



### Sytuacje, kiedy działanie systemu jest zakłócone

Działanie systemu może być zakłócone przez pewne warunki i okoliczności, takie jak:

- zasłonięta przednia szyba lub zderzak w strefie radaru (brud, lód, śnieg, kondensacja, tablica rejestracyjna itp.);
- złożona infrastruktura (tunel itp.);
- niesprzyjające warunki atmosferyczne (śnieg, intensywny opad, grad, gołoledź itp.);
- słaba widoczność (noc, mgła itp.);
- oślepienie (rażące słońce, światła pojazdów nadjeżdżających z przeciwka itp.);
- droga jest wąska, kręta lub pofalowana (wiele zakrętów itp.);
- pojazd poruszający się ze znaczną różnicą prędkości;
- użycie dywaników nieprzystosowanych do pojazdu. Po stronie kierowcy należy koniecznie używać dywanika przeznaczonego do danego pojazdu, mocując go założonymi łącznikami i regularnie sprawdzać jego zamocowanie. Nie stosować wielu dywaników. **Ryzyko zablokowania pedałów.**

### **W takim przypadku system może w sposób niezamierzony hamować lub przyspieszać.**

Wiele nieprzewidzianych sytuacji może mieć wpływ na działanie systemu. System może nieprawidłowo interpretować istnienie niektórych obiektów lub pojazdów, które mogą pojawiać się w kamerze lub w strefie działania radaru, co może prowadzić do nieuzasadnionego przyspieszenia lub hamowania.

**Należy zawsze zwracać uwagę na nagłe zdarzenia, które mogą wystąpić podczas jazdy. Zawsze utrzymywać pojazd pod kontrolą, trzymając stopy w pobliżu pedałów, aby być gotowym na podjęcie natychmiastowego działania.**



# POMOCE PRZY PARKOWANIU

## Pomoc przy parkowaniu

### Zasada działania

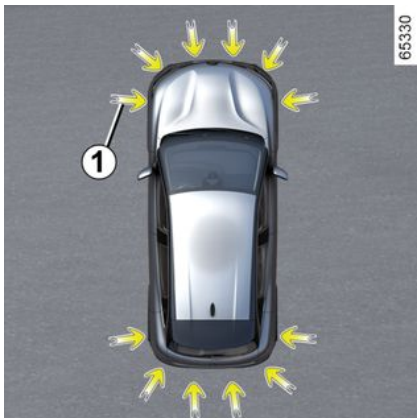

W zderzakach zamontowane są czujniki ultradźwiękowe, oznaczone strzałkami **1**, które wykrywają przeszkody w pobliżu pojazdu.

Funkcja ostrzega kierowcę za pomocą sygnałów dźwiękowych i wyświetla obszar, w którym została wykryta przeszkoda.

Zależnie od wyposażenia pojazdu system wykrywa przeszkody z przodu, z tyłu i po bokach pojazdu.

Dopóki pojazd jedzie z prędkością poniżej około 10 km/h, system Park Assist pozostaje włączony.

Funkcja nie uwzględnia obecności wyposażenia do holowania lub przewożenia ładunków, które nie są rozpoznawane przez system.



Funkcja ta jest dodatkowym ułatwieniem w prowadzeniu pojazdu.

W żadnym wypadku nie może zastąpić kierowcy, który powinien zachować czujność i który ponosi odpowiedzialność za bezpieczeństwo podczas cofania. Kierowca powinien zawsze być przygotowany na nagłe zdarzenia, jakie mogą wystąpić podczas jazdy: w czasie wykonywania manewrów należy zwrócić uwagę na wąskie przeszkody ruchome (np. dziecko, zwierzę, wózek, rower, kamień, słupek itp.).



W przypadku uderzenia w podwozie samochodu podczas wykonywania manewru (na przykład: uderzenie w słupek, podwyższony krawężnik lub inny element drogi) może nastąpić uszkodzenie pojazdu (np. odkształcenie osi). W celu uniknięcia ryzyka wystąpienia poważniejszej usterki, należy zlecić wykonanie kontroli pojazdu Autoryzowanemu Partnerowi marki.

### Lokalizacja czujników ultradźwiękowych **1**

Upewnij się, że obszar wokół czujników ultradźwiękowych wskazanych przez strzałki **1** nie są zasłonięte (brud, błoto, śnieg, nieprawidłowe zamocowanie, nieprawidłowo przymocowana tablica rejestracyjna), uderzone, zmodyfikowane (w tym lakier) lub zablokowane przez jakiegokolwiek akcesoria zamontowane z przodu, z tyłu lub na bokach pojazdu.

**Uwaga:** w pojazdach wyposażonych w funkcję "Kamera 360°" ➔ **318** analiza otoczenia pojazdu (strefy **A** i **B**) nie jest wyświetlana w "widoku z lotu ptaka" lub "widoku z boku".

# POMOCE PRZY PARKOWANIU

## Czynność

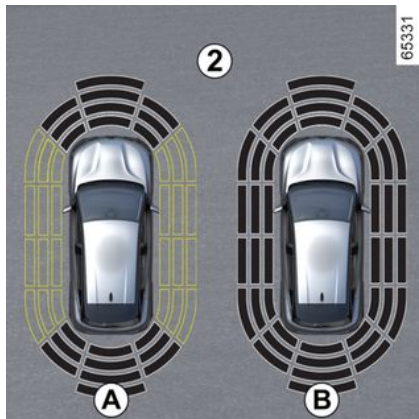

Wyświetlacz **2** prezentuje otoczenie pojazdu i emituje sygnały dźwiękowe.

Zależnie od wyposażenia pojazdu funkcja wykrywania przeszkód po bokach może być aktywowana po przejechaniu kilku metrów.

Kiedy wszystkie strefy mają szare tło, to znaczy, że pojazd jest nadzorowany z każdej strony:

- Wyświetlacz **A**: trwa analiza otoczenia pojazdu;
- Wyświetlacz **B**: analiza otoczenia pojazdu została zakończona.

### Wykrywanie przeszkody

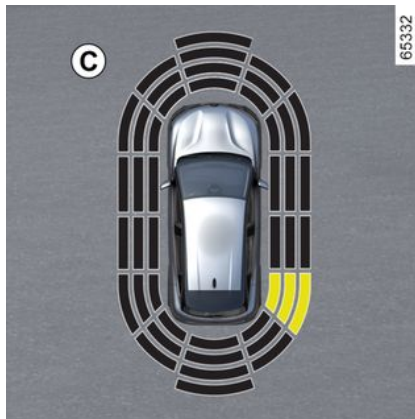

Wykrywana jest większość przedmiotów znajdujących się w pobliżu przodu, tyłu i boków pojazdu.

W miarę zbliżania się pojazdu do przeszkody częstotliwość sygnału dźwiękowego będzie rosła. Gdy pojazd zbliży się do przeszkody na odległość około 20 cm z boku lub około 30 cm z przodu lub z tyłu, sygnał stanie się ciągły.

Na wyświetlaczu widać obszar, w którym została wykryta przeszkoda (wyświetlacz **C**). W zależności od pojazdu i odległości od wykrytej przeszkody obszar jest wyświetlany na zielono, pomarańczowo, żółto lub na czerwono.

**i** W przypadku zmiany toru jazdy podczas manewru ryzyko uderzenia w przeszkodę może zostać zasygnalizowane z opóźnieniem.

### Szczególny przypadek przeszkód wykrytych z boku

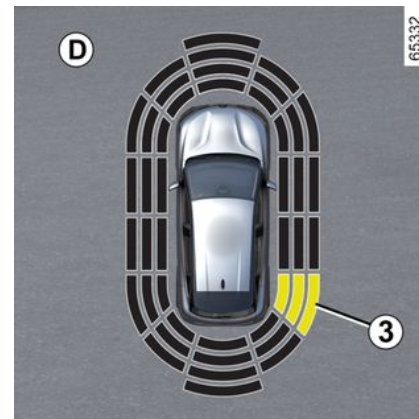

W zależności od ustawienia kół system określa tor jazdy pojazdu i ostrzega przed zagrożeniem zderzenia z przeszkodą **3** znajdującą się z boku pojazdu.

Kiedy system wykrywa przeszkodę z boku pojazdu:

## POMOCE PRZY PARKOWANIU

– jeśli istnieje ryzyko zderzenia, rozlega się sygnał dźwiękowy z częstotliwością zwiększającą się w miarę zbliżania do przeszkody aż do przekształcenia się w sygnał ciągły. Na wyświetlaczu widać obszar, w którym została wykryta przeszkoda **3** (wyświetlacz **D**).

– jeśli nie ma ryzyka zderzenia, nie uruchamia się żaden sygnał przy zbliżaniu do przeszkody. W zależności od pojazdu, obszar, w którym wykryto przeszkodę **3**, jest wyświetlany naprzemiennie.



W przypadku zmiany toru jazdy podczas manewru ryzyko uderzenia w przeszkodę może zostać zasygnalizowane z opóźnieniem.

### Włączanie/wyłączanie

#### Włączanie/wyłączanie ekranu multimedialnego **4**



W menu "Pojazd" ekranu multimedialnego **4** otwórz menu "Asystent parkowania".

Włączanie lub wyłączanie stref działania czujników ultradźwiękowych.

W celu uzyskania dodatkowych informacji odnieś się do instrukcji dotyczącej multimediiów.

**Uwaga:** w zależności od pojazdu nie można wyłączyć strefy wykrywania za pojazdem.

#### Automatyczne wyłączenie systemu pomocy przy parkowaniu

System wyłącza się:

– gdy prędkość pojazdu jest większa niż 10 km/h;

– zależnie od wersji, gdy pojazd jest unieruchomiony przez czas dłuższy niż około pięć sekund i gdy wykryta zostanie jakaś przeszkoda (np. jazda w korku itd.);

– przy dźwigni zmiany biegów ustawionej w położeniu N lub P;  
– w przypadku wykrycia usterki.

**Uwaga:** w zależności od modelu, jeżeli pojazd jest wyposażony w hak holowniczy rozpoznawany przez system, wyłącza się tylko funkcja pomocy przy parkowaniu tyłem.

### Ustawienia



Ze względów bezpieczeństwa, ustawienia należy zmieniać na postoju.



Po każdym uruchomieniu pojazdu funkcja kontynuuje działanie w trybie zapisanym przy ostatnim wyłączeniu silnika.

### Dostosowywanie ustawień za pomocą ekranu multimedialnego **4**

## POMOCE PRZY PARKOWANIU



Gdy pojazd jest zatrzymany, w trybie "Pojazd" na ekranie multimedialnym 4 naciśnij menu "Asystent parkowania".

W celu uzyskania dodatkowych informacji odnieś się do instrukcji dotyczącej multymediów.

### Wyłączanie dźwięku systemu (zależnie od wersji pojazdu)

Włączanie lub wyłączanie dźwięku pomocy przy parkowaniu.

**Uwaga:** jeżeli wyciszysz dźwięk, w razie zbliżania się do przeszkody zobaczysz tylko ostrzeżenie na wyświetlaczu.

### Głośność sygnału pomocy przy parkowaniu

Wyreguluj głośność asystenta parkowania, używając paska głośności.

 Po każdym uruchomieniu pojazdu funkcja kontynuuje działanie w trybie zapisanym przy ostatnim wyłączeniu silnika.

### Przypadki szczególne

Można ręcznie wyłączać alarmy dźwiękowe lub, w zależności od pojazdu, wybraną strefę wykrywania:

- jeżeli przed czujnikami ultradźwiękowymi znajduje się wyposażenie do holowania, przewozu bagażu lub przyczepa, której system nie rozpoznaje;
- jeżeli czujniki ultradźwiękowe są uszkodzone.

**Uwaga: nawet jeżeli dźwięk jest wyłączony,** wyświetlacze będą nadal emitować ostrzeżenia.

### Nieprawidłowości w działaniu

Gdy system wykryje usterkę: sygnał dźwiękowy ostrzega przez około trzy sekundy o włączeniu biegu wstecznego, a na tablicy wskaźników widać komunikat "Sprawdź czujniki parkowania" lub system nie emituje dźwięku ani nie

wyświetla ostrzeżenia, gdy włączony jest bieg wsteczny.

Sprawdź, czy czujniki ultradźwiękowe są czyste.

Jeżeli usterka nadal występuje, skontaktuj się z autoryzowanym dealerem.

# POMOCE PRZY PARKOWANIU

## Porady



Gdy pojazd jedzie z prędkością mniejszą niż 10 km/h, niektóre źródła hałasu (motocykl, samochód ciężarowy, młot pneumatyczny itp.) mogą spowodować aktywację sygnału dźwiękowego systemu pomocy przy parkowaniu.



### **Obsługa/naprawy systemu**

- W przypadku zderzenia istnieje ryzyko przestawienia czujników, co może wpłynąć na ich działanie. Wyłączyć funkcję i skontaktować się z autoryzowanym serwisem.
- Wszystkie czynności (naprawy, wymiana części itd.) w okolicy czujników muszą wykonywać wykwalifikowani specjaliści. Jedynie partner marki jest upoważniony do naprawy systemu.

### **Wystąpienie zakłóceń w działaniu systemu**

Działanie systemu może być zakłócone przez pewne warunki i okoliczności, takie jak:

- niesprzyjające warunki atmosferyczne (śnieg, deszcz, grad, gołoledź itp.);
- niektóre rodzaje hałasów (motocykl, ciężarówka, wiertarka pneumatyczna itp.);
- zamontowanie niekompatybilnego zaczepu lub haka holowniczego.

### **Ryzyko fałszywych ostrzeżeń lub braku ostrzeżeń**

Jeżeli system zachowuje się nieprawidłowo, skontaktuj się z ASO.



### Ograniczenia działania systemu

- Otoczenie czujników musi być czyste; nie wolno dokonywać żadnych modyfikacji w tych strefach, aby zagwarantować prawidłowe działanie systemu.
- Małe obiekty poruszające się blisko pojazdu (motocykle, rowery, piesi itp.) mogą nie zostać rozpoznane przez system.
- System może nie wykryć przeszkód znajdujących się zbyt blisko pojazdu.
- System może nie ostrzec, gdy inne pojazdy lub przeszkody poruszają się z prędkością znacząco różną od prędkości Twojego pojazdu.
- W przypadku zmiany toru jazdy podczas manewru system może zgłosić przeszkody z opóźnieniem.
- Gdy pojazd ciągnie przyczepę, system pomocy przy parkowaniu tyłem musi być wyłączony.

# POMOCE PRZY PARKOWANIU

## Kamera cofania

### Czynność



Przy włączeniu wstecznego biegu kamera **1** umieszczona w tylnej części pojazdu przesyła widok strefy znajdującej się za pojazdem do wyświetlacza multimedialnego **2** wraz z jedną lub trzema liniami pomocniczymi **3**, **4** lub **5** (stałymi, ruchomymi i liniami prowadzącymi przyczepę).

W swoim działaniu system ten wykorzystuje kilka linii pomocniczych (ruchome do wskazywania toru jazdy, a stałe do wskazywania odległości). Po wyświetleniu obszaru oznaczonego na czerwono, w celu precyzyjnego zapar-

kowania należy śledzić obraz z kamery przedstawiający zderzak.



### Stale linie pomocnicze **3**

Stała linia pomocnicza zawiera kolorowe znaczniki **A**, **B** i **C**, które wskazują odległość za pojazdem:

- **A** (czerwony) w odległości około 20 cm od pojazdu;
- **B** (żółty) w odległości około 70 cm od pojazdu;
- **C** (zielony) w odległości około 150 cm od pojazdu.

To pole pomiaru odległości pozostaje stałe i pokazuje tor jazdy samochodu, jeśli jego koła są ustawione na wprost.

### Ruchome linie pomocnicze **4**

Wyświetla się w kolorze niebieskim na ekranie multimedialnym **2**. Wskazuje tor jazdy samochodu w zależności od położenia kierownicy.

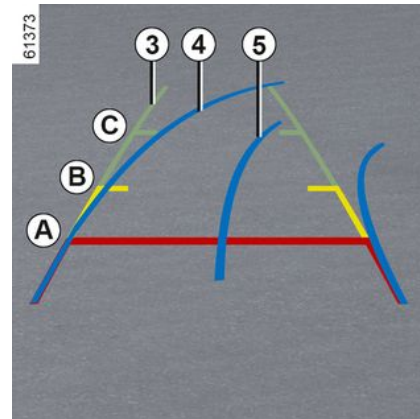

### Linie prowadzące przyczepę **5**

Wyświetla się w kolorze niebieskim na ekranie multimedialnym **2**. Wskazuje tor jazdy przyczepy w zależności od położenia kierownicy. Umożliwia kierowcy ustawienie haka holowniczego jak najbliżej główki zaczepu holowniczego przyczepy.

### « Widok przyczepy »

Jeśli przyczepa jest podłączona, przy włączonym biegu służącym do jazdy do przodu otwórz menu "Kamera" w menu "Pojazd" na ekranie multimedialnym **2**, aby umożliwić kamerze **1**

## POMOCE PRZY PARKOWANIU

przesyłanie widoku tylnego otoczenia przez około 30 sekund.

### Ustawienia



Na ekranie multimedialnym **2**, gdy włączony jest bieg wsteczny, naciśnij przycisk "Ustawienia", aby dodać lub usunąć linie pomocnicze i dostosować ustawienia obrazu z kamery (jasność, kontrast itp.).

W celu uzyskania dodatkowych informacji odnieś się do instrukcji dotyczącej multimedii.



Upewnić się, że kamera nie jest zanieczyszczona (brud, błoto, śnieg, skropliny itd.).

### funkcja "Zoom auto"

W przypadku wykrycia przeszkody za pojazdem funkcja "Zoom auto" przełącza bieżący wyświetlacz na tylny widok z góry.

Aby włączyć lub wyłączyć funkcję "Zoom auto", skorzystaj z instrukcji systemu multimedialnego.



Ekran pokazuje obraz odwrócony, jak w lusterku wstecznym.

Ramki stanowią odwzorowanie rzutu na płaskiej powierzchni. Informacji nie należy uwzględniać, gdy rzut jest wyświetlony na pionowym przedmiocie lub przedmiocie, który znajduje się na ziemi.

Obiekty ukazujące się na skraju pola ekranu mogą być zdeformowane.

W przypadku zbyt silnego natężenia światła (śnieg, pojazd stojący w słońcu...) mogą wystąpić zakłócenia widoczności obrazu z kamery.

Jeżeli bagażnik jest otwarty lub nieprawidłowo zamknięty, na ekranie pojawia się komunikat "Otwarty bagażnik".

### Nieprawidłowości w działaniu

Jeżeli system wykryje usterkę w momencie włączania wstecznego biegu, na ekranie multimedialnym zostanie tymczasowo wyświetlony czarny ekran **2**.



## POMOCE PRZY PARKOWANIU

Może to być spowodowane usterką, która wpływa na działanie kamery lub ekranu (ostrość, zablokowanie obrazu, opóźniona komunikacja itp.).

Jeżeli tymczasowe wyświetlanie czarnego ekranu nie zniknie, skonsultuj się z ASO.



Funkcja ma charakter pomocniczy. W żadnym wypadku nie zwalnia go z obowiązku uważnego i odpowiedzialnego sposobu prowadzenia pojazdu.

Kierowca powinien zawsze być przygotowany na nagłe zdarzenia, jakie mogą wystąpić podczas jazdy: w czasie wykonywania manewrów należy zwrócić uwagę na wąskie przeszkody ruchome (np. dziecko, zwierzę, wózek, rower, kamień, słupek itp.).

### Różnica między szacowaną odległością a rzeczywistą odległością

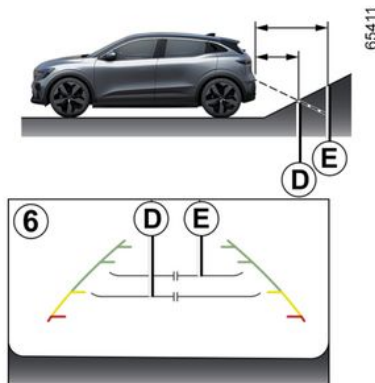

### Jazda do tyłu w górę po stromym zboczu

Stałe linie pomocnicze **6** wskazują mniejsze odległości niż ma to miejsce w rzeczywistości.

Obiekty pokazane na ekranie znajdują się dalej na zboczu.

Na przykład, jeśli na ekranie wyświetlany jest obiekt w strefie **D**, rzeczywista odległość do obiektu odpowiada strefie **E**.

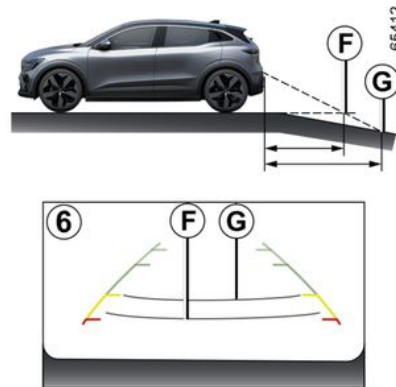

### Jazda do tyłu w dół po stromym zboczu

Stałe linie pomocnicze **6** wskazują dalsze odległości niż ma to miejsce w rzeczywistości.

Dlatego obiekty wyświetlane na ekranie są w rzeczywistości bliżej nachylenia.

Na przykład, jeśli na ekranie wyświetlany jest obiekt w strefie **G**, rzeczywista odległość do obiektu odpowiada strefie **F**.

## POMOCE PRZY PARKOWANIU

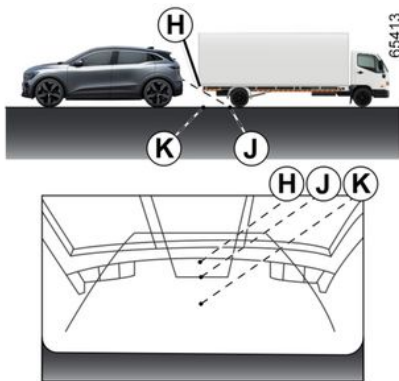

### Jazda w tył w kierunku wystającego obiektu

Pozycja **H** wydaje się być dalej niż pozycja **J** na ekranie. Jednak pozycja **H** znajduje się w tej samej odległości co pozycja **K**.

Trajektoria wskazana przez stałe i ruchome linie pomocnicze nie uwzględnia wysokości obiektu. Istnieje więc ryzyko, że pojazd zderzy się z przedmiotem podczas cofania w kierunku pozycji **K**.

### System automatycznego parkowania

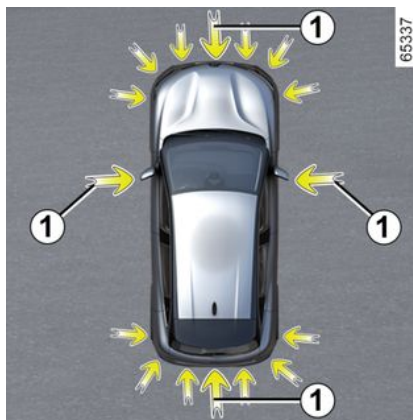

Wykorzystując czujniki ultradźwiękowe zamontowane w zderzakach pojazdu w miejscach oznaczonych strzałkami **1**, funkcja pomaga znaleźć dostępne miejsca parkingowe i ułatwia wykonywanie manewrów parkowania.

Należy zdjąć ręce z kierownicy i opierać tylko:

- pedałem przyspieszenia;
- pedałem hamulca;
- dźwignią zmiany biegów.

W każdej chwili można przejąć kontrolę, chwytając kierownicę.



Funkcja ta jest dodatkowym ułatwieniem w prowadzeniu pojazdu.

W żadnym wypadku nie może zastąpić kierowcy, który powinien zachować czujność i który ponosi odpowiedzialność za bezpieczeństwo podczas cofania. Kierowca powinien zawsze być przygotowany na nagłe zdarzenia, jakie mogą wystąpić podczas jazdy: w czasie wykonywania manewrów należy zwrócić uwagę na wąskie przeszkody ruchome (np. dziecko, zwierzę, wózek, rower, kamień, słupek itp.).

## POMOCE PRZY PARKOWANIU



W przypadku uderzenia w podwozie samochodu podczas wykonywania manewru (na przykład: uderzenie w słupek, podwyższony krawężnik lub inny element drogi) może nastąpić uszkodzenie pojazdu (np. odkształcenie osi). W celu uniknięcia ryzyka wystąpienia poważniejszej usterki, należy zlecić wykonanie kontroli pojazdu Autoryzowanemu Partnerowi marki.

### Lokalizacja czujników ultradźwiękowych 1

Upewnij się, że obszar wokół czujników ultradźwiękowych wskazanych przez strzałki 1 nie są zasłonięte (brud, błoto, śnieg, nieprawidłowe zamocowanie, nieprawidłowo przymocowana tablica rejestracyjna itp.), uderzone, zmodyfikowane (w tym przez lakierowanie) lub zablokowane przez jakiegokolwiek akcesoria zamontowane z przodu, z tyłu lub na bokach pojazdu.

### Włączanie funkcji

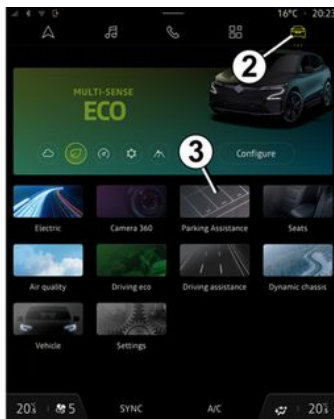

Gdy pojazd stoi lub jedzie z prędkością mniejszą niż około 30 km/h, istnieje kil-

ka sposobów uzyskania dostępu do tej funkcji:

- za pośrednictwem ekranu multimedialnego, 4, w trybie "Pojazd" 2 naciśnij menu "Asystent parkowania bez użycia rąk" 3, aby uzyskać dostęp do menu systemów pomocy przy parkowaniu;
- za pośrednictwem widżetu "Asystent parkowania bez użycia rąk" (jeżeli został wcześniej skonfigurowany);
- przy użyciu przycisku "Ulubione" na kierownicy (jeżeli został wcześniej skonfigurowany);
- w zależności od pojazdu, za pomocą skrótu "Asystent parkowania bez użycia rąk" w widoku kamery 360°.

W celu uzyskania dodatkowych informacji odnieś się do instrukcji dotyczącej multimediiów.

### Wybór manewru

System może wykonać trzy rodzaje manewrów:

- parkowanie pojazdu na równoległym lub prostopadłym miejscu parkingowym;
- wyjazd z miejsca parkingowego tyłem.

Na ekranie multimedialnym 4 wybierz manewr, który ma zostać wykonany.

**Uwaga:** po uruchomieniu pojazdu lub po udanym zaparkowaniu równoległym

## POMOCE PRZY PARKOWANIU

z użyciem systemu, manewrem domyślnie zaproponowanym przez system jest pomoc przy wyjeździe z miejsca parkingowego.

W innych przypadkach domyślny manewr można ustawić na ekranie multimedialnym **4**.

W celu uzyskania dodatkowych informacji odnieś się do instrukcji dotyczącej multimediiów.



Uruchomieniu systemu towarzyszy aktywacja systemu pomocy przy parkowaniu i, zależnie od wyposażenia pojazdu, kamery cofania lub kamery 360°, aby pomóc kierowcy w wizualizacji manewru → **303**, → **309**, → **318**.

### Czynność



Funkcja ta jest dodatkowym ułatwieniem w prowadzeniu pojazdu.

System w żadnym wypadku nie zastępuje kierowcy, który musi zachować czujność podczas manewrów i który ponosi odpowiedzialność za prowadzenie samochodu (kierowca powinien być zawsze gotowy do hamowania w każdych okolicznościach).



Podczas wykonywania manewrów kierownica może szybko się obracać: nie przekładać

przez nią ręk i upewnić się, że żaden przedmiot nie zostanie tam zablokowany.

### Parkowanie pojazdu na równoległym lub prostopadłym miejscu parkingowym

Dopóki prędkość pojazdu nie przekracza 30 km/h, system szuka miejsc do

parkowania dostępnych po obu stronach pojazdu.

Po wykryciu wolnego miejsca na ekranie multimedialnym **4** pojawia się informacja wraz z literą "P". Jedź powoli, aż do wyświetlenia się komunikatu "STOP", któremu towarzyszy sygnał dźwiękowy. Jeżeli po obu stronach pojazdu zostanie wykrytych kilka wolnych miejsc, należy wybrać żądane miejsce, włączając kierunkowskaz. Jeżeli miejsca te znajdują się po tej samej stronie pojazdu, pod uwagę jest brane są tylko ostatnie miejsce wykryte przez system. Obszary na ekranie multimedialnym **4** zmieniają kolor na szary i są oznaczone literą "P".

- Zatrzymać pojazd;
- włączyć wsteczny bieg.

Na tablicy wskaźników pojawia się ko-

munikat , któremu towarzyszy sygnał dźwiękowy.

- Puść kierownicę;
- wykonuj instrukcje wyświetlane na ekranie multimedialnym **4**.

Prędkość nie powinna przekraczać 7 km/h.

Zgaśnięcie lampki kontrolnej  na tablicy wskaźników i sygnał dźwiękowy informują o zakończeniu manewru.

## POMOCE PRZY PARKOWANIU

### Wyjazd z równoległego miejsca parkingowego.

- Uruchom funkcję "Asystent parkowania bez użycia rąk";
- wybierz tryb "Wyjazd równoległy";
- włączyć kierunkowskazy po stronie, po której chcesz wyjechać;

Jeżeli wszystkie warunki zostaną spełnione, na ekranie multimedialnym **4** pojawi się komunikat informujący o możliwości rozpoczęcia manewru.

- Naciśnij przycisk "OK", aby rozpocząć.

Na tablicy wskaźników pojawia się komunikat , któremu towarzyszy sygnał dźwiękowy.

- Puść kierownicę;
- wykonuj manewry do przodu i do tyłu zgodnie z instrukcjami wyświetlanymi na ekranie multimedialnym **4**, korzystając z ostrzeżeń systemu Park Assist.

Prędkość nie powinna przekraczać 7 km/h.

Gdy pojazd ustawi się w pozycji wygodnej do wyjazdu z miejsca parkingowego, zgaśnie lampka ostrzegawcza

 na tablicy wskaźników, a na ekranie multimedialnym **4** pojawi się komunikat i zostanie wyemitowany sy-

gnał dźwiękowy, aby potwierdzić zakończenie manewru.

### Wstrzymanie/wznawianie manewru

Manewr zostaje wstrzymany w następujących przypadkach:

- przeszkoda na trasie uniemożliwia zakończenie manewru;
- nastąpi otwarcie drzwi pasażera lub pokrywy bagażnika.

Lampka ostrzegawcza  znika z tablicy wskaźników wraz z sygnałem dźwiękowym informującym o wstrzymaniu manewru. Na ekranie multimedialnym **4** zostanie wyświetlony komunikat "Manewr parkowania został przerwany" oraz powód przerwania manewru.

Należy upewnić się, czy:

- kierownica została puszczonea;  
i
- wszystkie drzwi i bagażnik są zamknięte;  
i
- żadna przeszkoda nie znajduje się na torze jazdy;  
i
- silnik jest uruchomiony.

Jeżeli lampka ostrzegawcza  migą, system jest ponownie dostępny i można wznowić manewr.

Aby wznowić manewr, naciśnij menu "Asystent parkowania". Na tablicy wskaźników świeci się lampka kontrolna .

Wykonaj instrukcje wyświetlane na ekranie wielofunkcyjnym **4**.

### Anulowanie manewru

Manewr zostaje anulowany w następujących przypadkach:

- kierowca przejmuje kontrolę nad kierownicą;
- pojazd zbyt długo stoi;
- zaciągnięty hamulec parkingowy;
- pojazd przekroczył prędkość około 7 km/h,
- koła pojazdu wpadły w poślizg;
- zostanie naciśnięty przycisk rozruchu silnika;
- za pośrednictwem ekranu multimedialnego **4**;
- polecenia wyświetlane na ekranie multimedialnym nie są przestrzegane;
- pas bezpieczeństwa kierowcy jest odpięty;
- przy otwieraniu drzwi kierowcy;
- wykonanie ponad dziesięciu ruchów w przód/w tył podczas manewru;

## POMOCE PRZY PARKOWANIU

– brudne lub zasłonięte czujniki systemu pomocy przy parkowaniu.

Lampka ostrzegawcza  znika z tablicy wskaźników wraz z sygnałem dźwiękowym informującym o zaniechaniu manewru. Na ekranie multimedialnym **4** zostanie wyświetlony komunikat "Manewr parkowania anulowany" oraz powód anulowania manewru.

### Funkcja jest niedostępna

Po wyborze jednej z metod aktywacji systemu, jeżeli warunki działania nie są spełnione, na tablicy wskaźników jest wyświetlany komunikat "Parkowanie automatyczne niedostępne" ostrzegający, że funkcja jest niedostępna.

### Nieprawidłowości w działaniu

Gdy system wykryje nieprawidłowość w działaniu, na tablicy wskaźników wyświetlają się następujące komunikaty:

– "Park Assist skontroluj" z lampką

ostrzegawczą ;

lub

– « Sprawdź czujniki parkowania » ;

lub

– « Pomoc parkowania sprawdź ».

Wyczyść otoczenie czujników ultradźwiękowych. Jeżeli problem nadal wy-

stępuje, należy zwrócić się do Autoryzowanego Partnera marki.

**Uwaga:** jeśli wystąpi usterka funkcji, pojazd nie zostanie unieruchomiony.

**Przejmij natychmiast kontrolę nad pojazdem.**

## Ostrzeżenia



Funkcja ta jest dodatkowym ułatwieniem w prowadzeniu pojazdu. Funkcja w żadnym razie nie zastępuje kierowcy, który musi zachować uwagę i który ponosi odpowiedzialność za utrzymanie ciągłej kontroli nad pojazdem. Należy sprawdzić, czy manewr jest zgodny z obowiązującymi zasadami ruchu drogowego na wybranych drogach.

Kierowca powinien zawsze być przygotowany na nagłe zdarzenia, jakie mogą wystąpić podczas jazdy: w czasie wykonywania manewrów należy upewnić się, że w strefie martwego pola nie znajdują się wąskie, ruchome przeszkody (np. dziecko, zwierzę, wózek, rower, kamień, słupek, hak holowniczy itp.).

### **Czynności/naprawy systemu**

- W przypadku uderzenia działanie wskaźników może zostać zakłócone. Wyłączyć funkcję i skontaktować się z autoryzowanym serwisem.
- Wszystkie czynności (naprawy, wymiana części, modyfikacje poszycia zewnętrznego itp.) w okolicy czujników muszą wykonywać wykwalifikowani specjaliści.

Jedynie partner marki jest upoważniony do naprawy systemu.

### **Sytuacje, kiedy działanie systemu jest zakłócone**

Pewne warunki mogą zakłócać lub negatywnie wpływać na działanie systemu, np. niesprzyjające warunki atmosferyczne (śnieg, grad, lód itp.).

W przypadku nieprawidłowego działania systemu należy wyłączyć i skontaktować się z autoryzowanym serwisem.

Ryzyko wyświetlenia fałszywych alarmów.

### **Ograniczenia działania systemu**

- System może nie wykryć przedmiotów znajdujących się w martwym punkcie czujników.
- Należy zawsze upewnić się, że sugerowane przez system miejsce parkingowe jest nadal dostępne i wolne od przeszkód przed rozpoczęciem manewru i w trakcie jego wykonywania.
- Systemu nie można używać podczas holowania przyczepy lub przy zamontowanym wyposażeniu do przewożenia bagażu i holowania na własnym pojeździe lub na pojazdach znajdujących się w pobliżu.

# POMOCE PRZY PARKOWANIU

## Kamera 360°

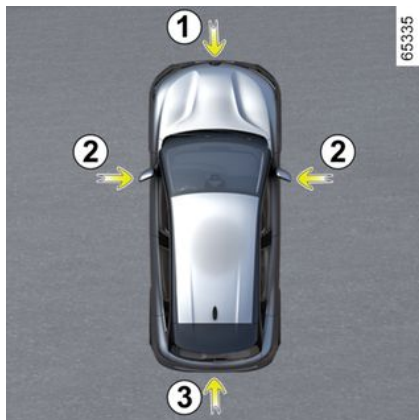

Dzięki wykorzystaniu informacji z kamer **1**, **2** i **3** umieszczonych w przednim zderzaku, lusterkach bocznych i na tylnej klapie oraz czujników ultradźwiękowych **4** umieszczonych w zderzakach, funkcja ułatwia wykonywanie trudnych manewrów (np. parkowanie) poprzez wizualizację otoczenia pojazdu.

**Uwaga:** kamery nie mogą być zanieczyszczone (pyłem, błotem, śniegiem, skroplinami itd.).

## Czynność

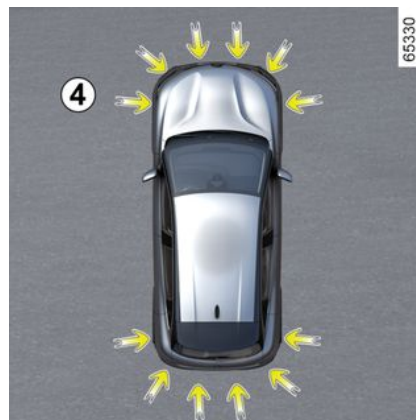

Kamery przesyłają kilka niezależnych widoków do ekranu multimedialnego **5**.

Umożliwiają wizualizację otoczenia pojazdu:

- widok z przodu (kamera **1**): standardowy widok z przodu i panoramiczny widok z przodu;
- widok z tyłu (kamera **3**): standardowy widok z tyłu i panoramiczny widok z przodu;



- widok z lotu ptaka (kamery **1**, **2** i **3**): standardowy widok z lotu ptaka i wyskakujące okno z widokiem z lotu ptaka (po wykryciu przeszkody);
  - widok z boku (kamera **2**): widok z przodu (perspektywa) i widok z tyłu (perspektywa);
  - widok 3D;
  - widok przyczepy.
- Czujniki ultradźwiękowe wykrywają przeszkody z przodu, z tyłu i (w zależności od pojazdu) z boku pojazdu.



# POMOCE PRZY PARKOWANIU

## Przednia kamera 1



Widok z przedniej kamery jest wyświetlany na ekranie multimedialnym **5**.



Funkcja ma charakter pomocniczy. W żadnym wypadku nie zwalnia go z obowiązku uważnego i odpowiedzialnego sposobu prowadzenia pojazdu. Kierowca powinien zawsze być przygotowany na nagłe zdarzenia, jakie mogą wystąpić podczas jazdy: w czasie wykonywania manewrów należy zwrócić uwagę na wąskie przeszkody ruchome (np. dziecko, zwierzę, wózek, rower, kamień, słupek itp.).

## Tylna kamera 3



Widok z tylnej kamery jest wyświetlany na ekranie multimedialnym **5**.

3

## POMOCE PRZY PARKOWANIU

**i** W przypadku widoków tylnych ekran multimedialny **5** pokazuje odwrócony obraz, tak jak lusterko wsteczne.



Widok z przodu lub z tyłu: podczas manewrowania na pochyłości obiekty wyświetlane na ekranie multimedialnym mogą być bliżej lub dalej, niż się wydaje.

**Ze względów bezpieczeństwa należy to uwzględnić w celu prawidłowej oceny odległości przez wykonaniem manewru.**

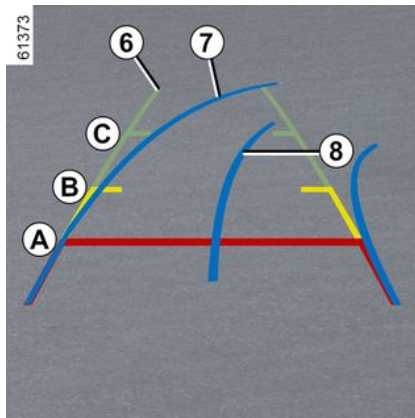

Widok "przedni" lub "tylny" przesłany do ekranu multimedialnego **5** jest wyświetlany z jedną, dwoma lub trzema liniami pomocniczymi **6**, **7** i **8**.

Korzystając z systemu należy również obserwować wskazania różnych czujników (ruchome linie pomocnicze wskazujące tor jazdy przyczepy oraz stałe linie pomocnicze, które pozwalają ocenić odległość).

### Stale linie pomocnicze **6**

Stać linia pomocnicza zawiera kolorowe znaczniki **A**, **B** i **C**, które wskazują odległość za pojazdem:

- **A** (czerwony) w odległości około 30 cm od pojazdu;
- **B** (żółty) w odległości około 70 cm od pojazdu;

- **C** (zielony) w odległości około 150 cm od pojazdu.

### Ruchoma linia pomocnicza **7**

Wyświetla się w kolorze niebieskim na ekranie multimedialnym **5**. Wskazuje tor jazdy samochodu w zależności od położenia kierownicy (do przodu i do tyłu).

### Linia prowadząca przyczepy **8**

Wyświetla się w kolorze niebieskim na ekranie multimedialnym **5**. Wskazuje tor jazdy przyczepy w zależności od położenia kierownicy.

Umożliwia kierowcy ustawienie haka holowniczego jak najbliższej główki zaczepu holowniczego przyczepy.

## POMOCE PRZY PARKOWANIU



Przednie, tylne i boczne linie pomocnicze to odwzorowanie rzutu na płaską powierzchnię podłoża; informacje należy pominąć, gdy nakładają się one na przeszkodę pionową lub ustawioną na ziemi. Obiekty ukazujące się na skraju pola ekranu multimedialnego mogą być zdeformowane. W przypadku zbyt silnego natężenia światła (śnieg, pojazd stojący w słońcu...) mogą wystąpić zakłócenia widoczności obrazu z kamery.



Połączony widok z kamer:

- podwyższone przedmioty (chodnik, pojazd itp.) mogą wydawać się zniekształcone w widoku z lotu ptaka;
- jakiegokolwiek obiekty znajdujące się nad pojazdem nie są wyświetlane.

### Kamera przednia po stronie kierowcy 2

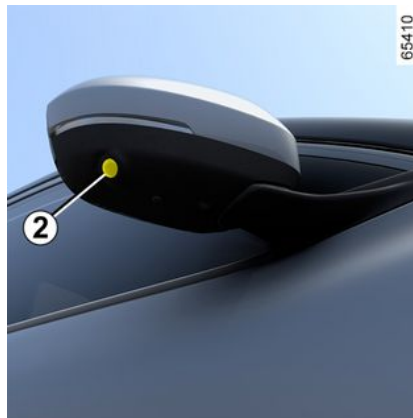

Kamera 2 zamontowana w zewnętrznym lusterku wstecznym przesyła widok boczny do ekranu multimedialnego 5.

W zależności od pojazdu można użyć ekranu multimedialnego, aby zmienić widok z lotu ptaka na widok z przodu. W celu uzyskania dodatkowych informacji odnieś się do instrukcji dotyczącej multimediiów.

### Widok z lotu ptaka

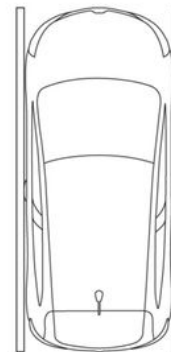

Widok z lotu ptaka to połączone widoki z kamer 1, 2 i 3.

Wyświetla widok górnej części pojazdu i jego otoczenia.

Może to być wykorzystane do potwierdzenia widoku pozycji pojazdu w stosunku do jego najbliższego otoczenia (z przodu, z tyłu i z boku).

## POMOCE PRZY PARKOWANIU

**i** W trybie "widoku z lotu ptaka" obiekty wyświetlane na ekranie multimedialnym są w rzeczywistości oddalone dalej, niż się wydaje.

**Ze względów bezpieczeństwa należy to uwzględnić w celu prawidłowej oceny odległości przez wykonaniem manewru.**

### Widoki z boku



Naciśnij dedykowany przycisk **9** na ekranie multimedialnym, aby wyświetlić połączony widok z lotu ptaka i dwa widoki boczne.

### Widok panoramiczny z przodu lub widok panoramiczny z tyłu

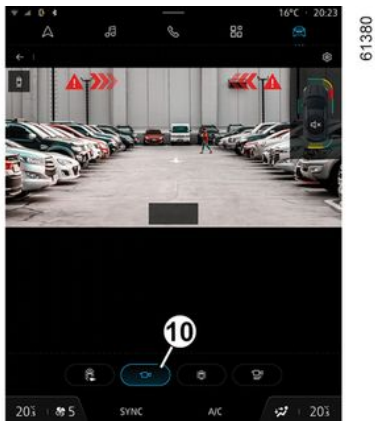

Naciśnij dedykowany przycisk **10** na ekranie multimedialnym, aby wyświetlić panoramiczny widok z przodu.

Po włączeniu biegu wstecznego widok panoramiczny z przodu zostaje zastąpiony widokiem panoramicznym z tyłu.

**Uwaga:** widok z przodu lub z tyłu różni się w zależności od kąta skrętu kierownicy, aby poprawić widoczność kierownicy.

### Widok 3D



Naciśnij dedykowany przycisk **11** na ekranie multimedialnym, aby wyświetlić widok 3D umożliwiający oglądanie pojazdu i jego otoczenia w trzech wymiarach.

# POMOCE PRZY PARKOWANIU

## "Widok przyczepy"



61382

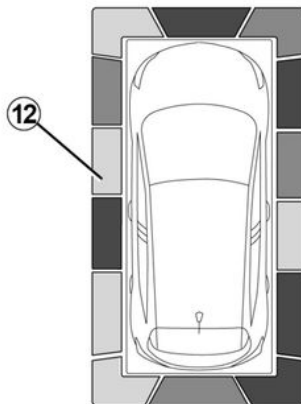

45790

Na biegu przeznaczonym do jazdy w przód, jeżeli podłączona jest przyczepa, otwórz menu "Kamera 360°" w menu "Pojazd" na ekranie multimedialnym **5**, aby włączyć kamerę **3** i transmitować widok otoczenia przez około 30 sekund.

Po aktywacji funkcji "Kamera 360°" można zmieniać widoki na ekranie multimedialnym (np. zastąpić widok z tyłu panoramicznym widokiem z tyłu).

## Wykrywanie przeszkody

Gdy system jest włączony, funkcja "Park Assist" wykrywa jedną lub więcej przeszkód wokół pojazdu i wyświetla linię pomocniczą **12** na poszczególnych widokach.

Oprócz sygnalizacji dźwiękowej linie pokazują odległość od przeszkód w różnych kolorach:

- zielony: przeszkoda w odległości między około 50 a 70 cm;
- żółty: przeszkoda w odległości między około 30 a 50 cm;

– czerwony: przeszkoda w odległości około 30 cm lub mniejszej.

Linie pomocnicze pokazują również lokalizację przeszkód względem ikony przedstawiającej pojazd.

Więcej informacji → **303**.

## Funkcja "Automatyczne przybliżanie"



62464

Jeżeli w pobliżu przedniej lub tylnej części pojazdu zostanie wykryta przeszkoda, funkcja "Zoom auto" przełącza aktualny ekran na określony widok (widok z góry, z przodu lub z tyłu).

Aby włączyć lub wyłączyć funkcję "Zoom auto", skorzystaj z instrukcji systemu multimedialnego.

# POMOCE PRZY PARKOWANIU

## Włączanie/wyłączanie



### Włączanie automatycznego trybu działania

Gdy pojazd stoi i silnik pracuje, tryb automatyczny zostanie uaktywniony w momencie włączenia biegu wstecznego. "Widok tylny" i "widok z lotu ptaka" pojawiają się na ekranie multimedialnym 5.

Gdy bieg wsteczny zostanie szybko przełączony na bieg umożliwiający jazdę do przodu, "widok tylny" i "widok z lotu ptaka" zostaną zastąpione "widokiem przednim" i "widokiem z lotu ptaka" na ekranie multimedialnym 5.

Tryb automatyczny zostaje wyłączony:

- Po około trzech sekundach, podczas przełączania z biegu wstecznego w położenie N lub P;
- po około trzech minutach, jeżeli pojazd porusza się do przodu lub do tyłu (np. wykonując manewr) przed przedstawieniem dźwigni w położenie N lub P;
- gdy pojazd jadący do przodu przekroczy prędkość 10 km/h.

### Tryb ręczny

Aby aktywować tryb ręczny, przy nieruchomym pojeździe i pracującym silniku otwórz menu "Pojazd" na ekranie multimedialnym 5, następnie otwórz menu "Kamera 360°": na ekranie multimedialnym pojawi się widok z przodu i widok z lotu ptaka.

Tryb ręczny zostaje wyłączony:

- gdy pojazd jadący do przodu osiągnie prędkość 10 km/h;
- gdy dźwignia zmiany biegów nie była używana przez około trzy minuty.



– Nie należy używać tej funkcji, gdy lusterka boczne są złożone.

- Przed skorzystaniem z tej funkcji upewnij się, że pokrywa bagażnika jest zamknięta.
- Nie umieszczaj żadnych obiektów na kamerach ani przed kamerami.

### Różnica między szacowaną odległością a rzeczywistą odległością

### Jazda do przodu lub do tyłu po stromym zboczku

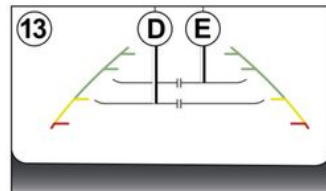

## POMOCE PRZY PARKOWANIU

Stałe linie pomocnicze **13** wskazują mniejsze odległości niż ma to miejsce w rzeczywistości.

Obiekty pokazane na ekranie znajdują się dalej na zboczu.

Na przykład, jeśli na ekranie wyświetlany jest obiekt w strefie **D**, rzeczywista odległość do obiektu odpowiada strefie **E**.

Jazda do przodu lub do tyłu po stromym zboczu w dół

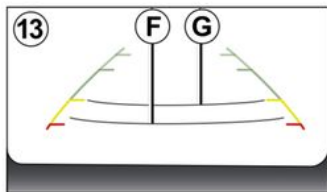
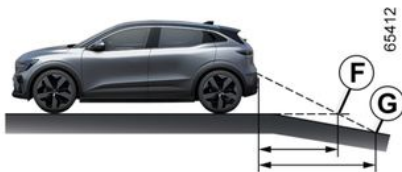

Stałe linie pomocnicze **13** wskazują dalsze odległości niż ma to miejsce w rzeczywistości.

Dlatego obiekty wyświetlane na ekranie są w rzeczywistości bliżej nachylenia.

Na przykład, jeśli na ekranie wyświetlany jest obiekt w strefie **G**, rzeczywista odległość do obiektu odpowiada strefie **F**.

Jazda w przód lub w tył w kierunku wystającego obiektu

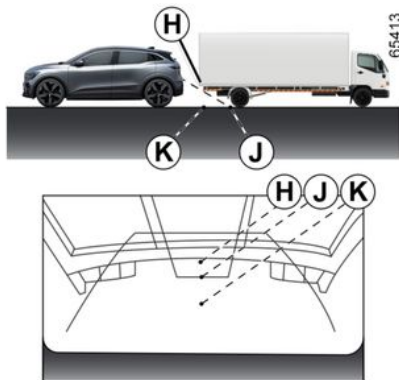

Pozycja **H** wydaje się być dalej niż pozycja **J** na ekranie. Jednak pozycja **H** znajduje się w tej samej odległości co pozycja **K**.

Trajektorja wskazana przez stałe i ruchome linie pomocnicze nie uwzględnia wysokości obiektu. Istnieje więc ryzyko, że pojazd zderzy się z przedmiotem podczas cofania w kierunku pozycji **K**.

## Ograniczenia działania systemu

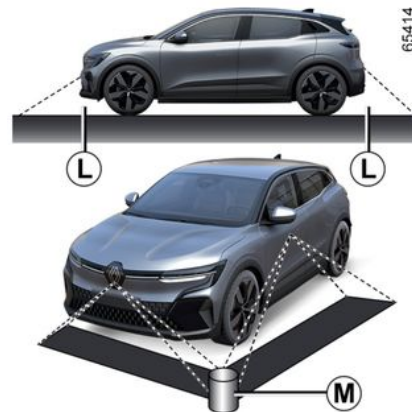

System nie może wyświetlić obiektów znajdujących się w określonych obszarach.

W widoku z przodu lub z tyłu system nie może być wykorzystywany do podglądu obiektu w obszarze **L**.

W "widoku z lotu ptaka" system nie może być używany do wyświetlania dużego obiektu w obszarze **M** (w pobliżu krawędzi wyświetlanego obszaru).

# POMOCE PRZY PARKOWANIU

## Ustawianie wyświetlacza



Po aktywacji funkcji "Kamera 360°" można zmieniać widoki na ekranie multimedialnym (np. zastąpić widok z tyłu panoramicznym widokiem z tyłu).



Ze względów bezpieczeństwa, ustawienia należy zmieniać na postoju.

Jeżeli dźwignia zmiany biegów znajduje się w położeniu R, dostępne są następujące widoki:

- podział ekranu pomiędzy widok z tyłu/widok z lotu ptaka;

lub

- panoramiczny widok z tyłu;

lub

- widoki z boku/z lotu ptaka (w zależności od pojazdu);

lub

- widok 3D (zależnie od pojazdu).

Po przestawieniu dźwigni zmiany biegów z biegu wstecznego w położenie P dostępne są następujące widoki:

- podział ekranu pomiędzy "widok tylny"/"widok z lotu ptaka";

lub

- panoramiczny widok z tyłu (w zależności od pojazdu);

lub

- widoki z boku/z lotu ptaka (w zależności od pojazdu);

lub

- widok 3D (zależnie od pojazdu).

Po przestawieniu dźwigni zmiany biegów z biegu wstecznego w położenie D dostępne są następujące widoki:

- podział ekranu pomiędzy "widok przedni"/"widok z lotu ptaka";

lub

- panoramiczny widok z przodu;

lub

- widoki z boku/widok z lotu ptaka;

lub

- widok 3D.

## Ustawianie parametrów kamery

Gdy system "Kamera 360°" jest aktywny, na ekranie multimedialnym naciśnij przycisk "Ustawienia", aby dodać lub usunąć linie pomocnicze i dostosować ustawienia widoku z kamery (jasność, kontrast itd.).

W celu uzyskania dodatkowych informacji odnieś się do instrukcji dotyczącej multimediiów.

**Uwaga:** ze względów bezpieczeństwa widoki nie są wyświetlane w menu "Ustawienia", gdy pojazd się porusza.



## POMOCE PRZY PARKOWANIU

### Ostrzeżenie o wyjeździe z parkingu

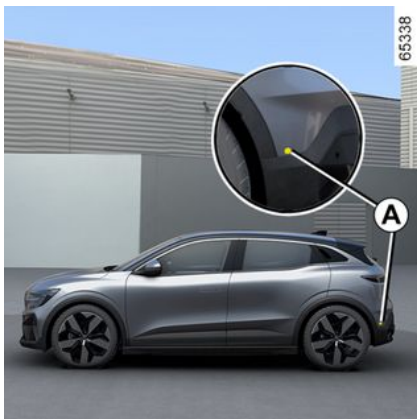

Korzystając z informacji przesyłanych przez radary zainstalowane po obu stronach tylnego zderzaka (obszar **A**), system powiadamia kierowcę, gdy w strefie wykrywania pojawi się inny pojazd **B**.

Ta funkcja zostaje włączona, gdy:

- włączony jest wsteczny bieg;
- i
- pojazd stoi lub jedzie z małą prędkością.

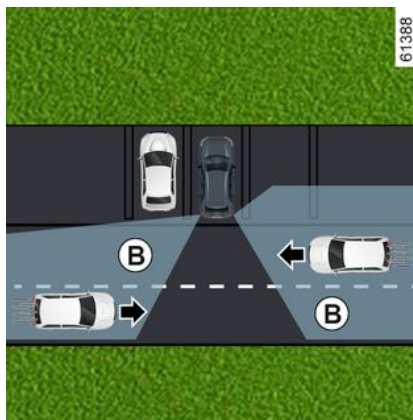

 Zdolność wykrywania systemu zależy od otoczenia pojazdu (obiekty statyczne itp.), stanu zderzaka itp.



Funkcja ta jest dodatkowym ułatwieniem w prowadzeniu pojazdu. Funkcja w żadnym razie nie zastępuje kierowcy, który musi zachować uwagę i który ponosi odpowiedzialność za utrzymanie ciągłej kontroli nad pojazdem.

### Cecha szczególna

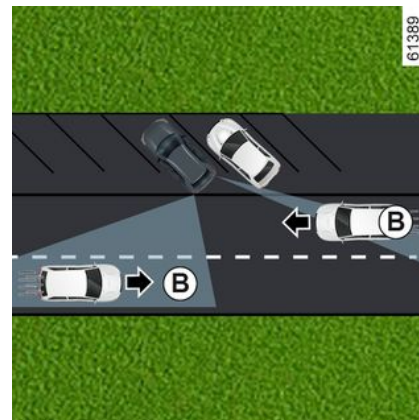

Należy upewnić się, że obszar radaru **A** nie jest zanieczyszczony (brud, błoto, śnieg, naklejki itd.).

Jeżeli radar jest zakryty, na tablicy wskaźników pojawia się komunikat "Radary boczne brak widoczności". Należy wyczyścić obszar, w którym znajdują się czujniki.

## POMOCE PRZY PARKOWANIU

### Włączanie/wyłączanie ekranu multimedialnego 1



Aby włączyć lub wyłączyć funkcję, skorzystaj z instrukcji systemu multimedialnego.

Wybrać "ON" lub "OFF".

### Czynność

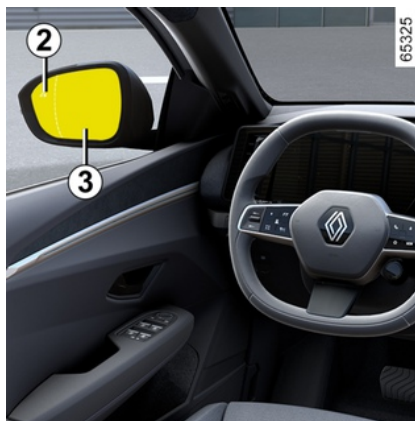

Funkcja sygnalizuje, że inny pojazd znajduje się w obszarze **B** i zbliża się do Twojego pojazdu.

Po wykryciu pojazdu na obu lusterkach zewnętrznych **3** zapalają się lampki ostrzegawcze **2**.

**Uwaga:** lusterka wsteczne **3** należy regularnie czyścić, aby lampki ostrzegawcze **2** były dobrze widoczne.

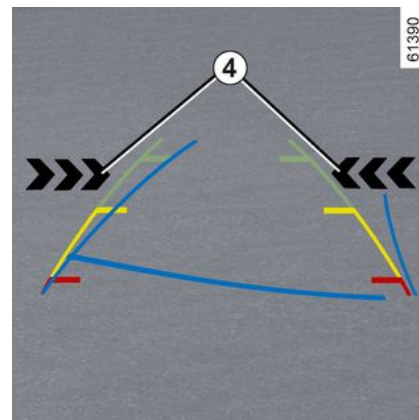

Lampki ostrzegawcze **4** na ekranie multimedialnym informują, po której stronie pojazdu został wykryty zbliżający się pojazd.

**Uwaga:** aby zapewnić niezawodne działanie kamery, należy ją regularnie czyścić.

Lampkom ostrzegawczym **2** i **4** towarzyszy ostrzeżenie dźwiękowe, gdy włączony jest bieg wsteczny i pojazd się porusza.

### Nieprawidłowości w działaniu

Jeżeli pojazd jest wyposażony w rozpoznawany przez system hak holowniczy i do pojazdu podpięta jest przyczepa, ostrzeżenie o opuszczaniu miejsca parkingowego jest automatycznie wy-

## POMOCE PRZY PARKOWANIU

łączane, a na tablicy wskaźników pojawia się komunikat "Asystent jazdy niedostępny".

Jeśli system wykryje nieprawidłowość, na tablicy wskaźników pojawia się komunikat "Radary boczne skontroluj". Należy skontaktować się z Autoryzowanym Partnerem marki.



Ze względu na obecność czujników za zderzakiem zaleca się powierzać wykwalifikowanym specjalistom wszelkie prace przy zderzaku (naprawa, wymiana, lakierowanie itp.).



### Ograniczenia działania systemu

– Okolice radaru muszą być czyste; nie wolno dokonywać żadnych modyfikacji, aby zagwarantować prawidłowe działanie systemu.

– Małe obiekty poruszające się w stronę pojazdu (motocykle, rowery, piesi itp.) mogą nie zostać rozpoznane przez system.

### Wyłączanie funkcji

Należy wyłączyć funkcję, jeżeli:

- obszar radaru **A** został uszkodzony (tylny zderzak);
- pojazd jest wyposażony w hak holowniczy, który nie jest rozpoznawany przez system.



Funkcja ta jest dodatkowym ułatwieniem w prowadzeniu pojazdu. Funkcja w żadnym razie nie zastępuje kierowcy, który musi zachować uwagę i który ponosi odpowiedzialność za utrzymanie ciągłej kontroli nad pojazdem. System nie może w żadnym razie być traktowany jako wykrywacz przeszkód lub system chroniący przed zderzeniami.

### Czynności/naprawy systemu

- W przypadku uderzenia ustawienie radarów może ulec zmianie, co może wpływać na działanie tej funkcji. Wyłączyć funkcję i skontaktować się z autoryzowanym serwisem.
- Wszystkie czynności (naprawy, wymiana części, prace blacharskie itd.) w obrębie radarów muszą wykonywać wykwalifikowani specjaliści.

Jedynie partner marki jest upoważniony do naprawy systemu.

## POMOCE PRZY PARKOWANIU



### Wystąpienie zakłóceń w działaniu systemu

Działanie systemu może być zakłócone przez

pewne warunki i okoliczności, takie jak:

- złożone środowisko (parking podziemny, konstrukcje stalowe itp.);
- niesprzyjające warunki atmosferyczne (śnieg, intensywny opad, grad, gołoledź itp.).

### Wyłączanie funkcji

Funkcję należy wyłączyć, jeżeli pojazd jest holowany (odzyskiwanie pojazdu po awarii) lub jeżeli pojazd jest wyposażony w hak holowniczy nierozpoznawany przez system.

W przypadku nieprawidłowego działania systemu należy wyłączyć i skontaktować się z autoryzowanym serwisem.

## Funkcja bezpiecznego wysiadania z pojazdu

### Opis

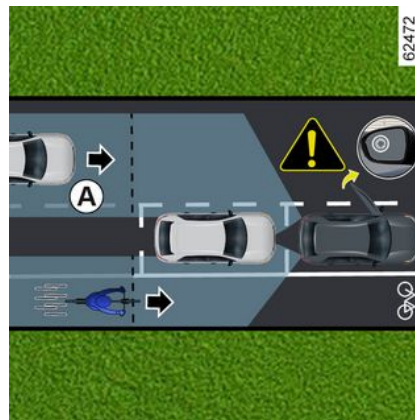

Funkcja stanowi dodatkową pomoc w prowadzeniu pojazdu i podnosi bezpieczeństwo pasażerów.

Celem systemu zapewniającego bezpieczeństwo podczas wysiadania z pojazdu jest ostrzeżenie kierowcy i/lub pasażerów o potencjalnym niebezpieczeństwie w przypadku otwarcia drzwi podczas postoju pojazdu.

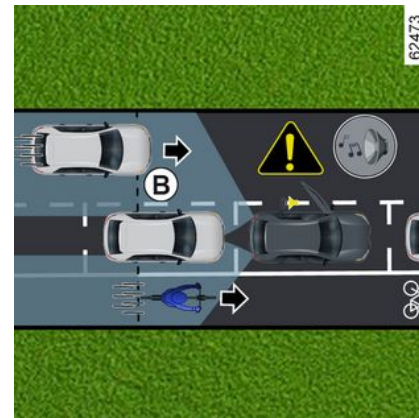

Wykorzystując informacje przesyłane przez czujniki zainstalowane po obu stronach tylnego zderzaka (obszar **C**), funkcja ostrzega kierowcę:

– gdy inny pojazd (lub motocykl, rower, pieszy itp.) znajduje się w obszarze wykrywania **A**;

i

– jeżeli istnieje ryzyko kolizji z pojazdem (lub motocykłem, rowerem, pieszym itp.) w strefie **B**.

# POMOCE PRZY PARKOWANIU

## Cecha szczególna



Otoczenie radarów **C** po obu stronach zderzaka nie może być zasłonięte (przez brud, błoto, śnieg itp.).

Jeżeli jeden z radarów jest zasłonięty, na tablicy wskaźników wyświetla się komunikat "Zasłonięte radary boczne". Należy wyczyścić obszar, w którym znajdują się czujniki.

Należy wyłączyć funkcję, jeżeli:

- obszar radaru **C** został uszkodzony (tylny zderzak);
- pojazd jest wyposażony w hak holowniczy, który nie jest rozpoznawany przez system.

## Czynność

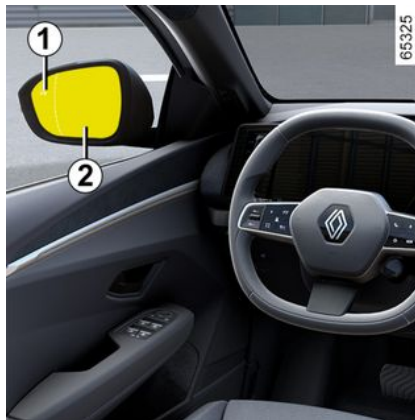

Po otwarciu drzwi i wykryciu poruszającego się obiektu zapala się lampka ostrzegawcza **1** na zewnętrznym lusterku wstecznym **2** i, w zależności od pojazdu, zapalają się lampki oświetlenia wnętrza na przednich drzwiach.

**Uwaga:** lusterka wsteczne **2** należy regularnie czyścić, aby lampki ostrzegawcze **1** były dobrze widoczne.



Gdy wykryty obiekt znajdzie się bardzo blisko, rozlegnie się sygnał dźwiękowy wraz z komunikatem ostrzegawczym "Wykryta boczna przeszkoda" **3** na tablicy wskaźników.

**Uwaga:** system pozostaje aktywny przez jakiś czas po wyłączeniu zapłonu.

## POMOCE PRZY PARKOWANIU

### Włączanie/wyłączanie funkcji z poziomu ekranu multimedialnego 4



Aby włączyć lub wyłączyć funkcję, skorzystać z instrukcji systemu multimedialnego.



Po odblokowaniu pojazdu funkcja powraca do ostatniego zapisanego stanu na ekranie multimedialnym.

### Warunki ustania działania

- pojazd jest w ruchu i nie jest całkowicie nieruchomy;
- pojazd jest zablokowany od zewnątrz;

- ruchome obiekty (motocykle, rowery, piesi, pojazdy itp.) poruszające się w kierunku pojazdu lub w jego pobliżu z małą prędkością, która nie jest uważana przez system za zagrożenie;
- obszar działania czujników umieszczonych wewnątrz tylnego zderzaka jest zasłonięty przez obiekty, takie jak inny szeroki pojazd zaparkowany bardzo blisko Twojego pojazdu.

Jeżeli pojazd jest wyposażony w hak holowniczy rozpoznawany przez system, komunikat "Systemy wspomagające kierowcę niedostępne" wyświetlany na tablicy wskaźników informuje o tym, że funkcja nie działa.

Jeśli chodzi o wybór wyposażenia dostosowanego do samochodu, radzimy zwrócić się do Autoryzowanego Partnera marki.

### Nieprawidłowości w działaniu

Jeżeli system wykryje nieprawidłowość, na tablicy wskaźników pojawia się komunikat "Sprawdź boczne radary". Należy skontaktować się z Autoryzowanym Partnerem marki.



Funkcja stanowi dodatkową pomoc w prowadzeniu pojazdu i może nie wykrywać niektórych pojazdów lub obiektów poruszających się w pobliżu pojazdu. Funkcja w żaden sposób nie zastępuje czujności i odpowiedzialności kierowcy i pasażerów pojazdu, którzy zawsze są odpowiedzialni za zwrócenie szczególnej uwagi na sytuację na drodze i sprawdzenie otoczenia pojazdu przed jego opuszczeniem.

### Sytuacje, kiedy działanie systemu jest zakłócone

Określone warunki (skomplikowane otoczenie, niekorzystne warunki atmosferyczne itp.) mogą zakłócić lub uniemożliwić działanie systemu (ryzyko fałszywych alarmów).

## POŁĄCZENIE ALARMOWE

Funkcja połączenia alarmowego umożliwia automatyczne lub ręczne wezwanie służb ratunkowych w razie wypadku lub nagłego problemu zdrowotnego (nieodpłatnie), co pozwala skrócić czas dotarcia służb na miejsce zdarzenia.

**Uwaga:** funkcja połączenia alarmowego działa:

- w krajach objętych powiązaniem systemem telematycznego powiadamiania służb ratunkowych i infrastrukturą kompatybilną z systemem;
- w zależności od zasięgu sieci w regionie geograficznym, w którym znajduje się pojazd.

W przypadku użycia funkcji połączenia alarmowego w celu zgłoszenia wypadku, którego się jest świadkiem, należy zatrzymać pojazd w bezpiecznym miejscu i uruchomić funkcję. Umożliwi to służbom ratunkowym lokalizację samochodu, a zatem miejsca zgłaszanego wypadku.

We wszystkich przypadkach, należy przestrzegać lokalnie obowiązujących przepisów.

 Połączenia alarmowego należy używać wyłącznie w sytuacjach awaryjnych: jeżeli jest się świadkiem lub uczestnikiem wypadku lub w przypadku problemu zdrowotnego.

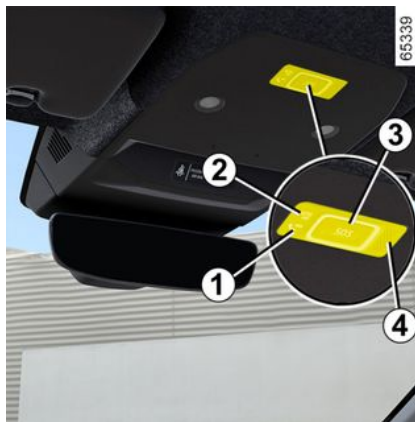

**1.** Lampka ostrzegawcza systemu:

- zielona: aktywny (dostępna sieć);
- wyłączona: nieaktywny (sieć niedostępna);
- czerwona: aktywny, włączony usterka;

– zielona migająca: połączenie w toku.

2. Lampka ostrzegawcza trybu automatycznego.
3. Przycisk "SOS".
4. Mikrofon.
5. Głośnik.



Połączenie zawsze odbywa się w następujący sposób:

- nawiązanie połączenia ze służbami ratunkowymi;
- wysłanie danych związanych z wypadkiem (numer identyfikacyjny producenta, czas połączenia, ostatnie współrzędne, kierunek pojazdu itp.);
- rozmowa ze służbami ratunkowymi;
- wezwanie pomocy drogowej w razie potrzeby.

## POŁĄCZENIE ALARMOWE

Połączenie alarmowe ma dwa tryby:

- tryb automatyczny;
- Tryb ręczny.

### Włączanie automatycznego trybu działania

Jeżeli lampka ostrzegawcza trybu automatycznego **2** świeci na zielono, system automatyczny jest włączony.

Połączenie alarmowe uruchamia się automatycznie w razie wypadku wymagającego aktywacji wyposażenia ochronnego (napinacze pasów bezpieczeństwa, airbag itp.).



W razie wypadku, jeśli pozwala na to lokalizacja i warunki na drodze, należy pozostać blisko pojazdu, aby w razie potrzeby móc szybko odebrać połączenie z centrum obsługi.

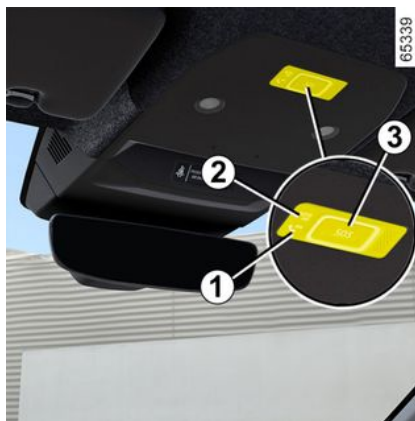

### Tryb ręczny

Aby nawiązać połączenie alarmowe:

- naciśnij i przytrzymaj przycisk **3** co najmniej przez trzy sekundy;
- lub
- naciśnij przycisk **3** pięć razy w ciągu dziesięciu sekund.

Jeżeli przycisk został naciśnięty przez pomyłkę, można anulować połączenie, naciskając i przytrzymując przycisk **3** przez około dwie sekundy, zanim połączenie zostanie połączone z centrum obsługi telefonicznej.

Po nawiązaniu połączenia tylko centrala zgłoszeniowa może zakończyć połączenie.

### Nieprawidłowości w działaniu

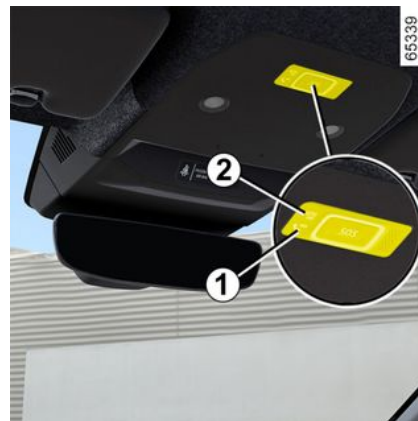

W niektórych przypadkach połączenie alarmowe może nie działać (np. słaba bateria itp.).

Jeśli system wykryje nieprawidłowości w działaniu, lampka kontrolna **1** na tablicy wskaźników świeci na czerwono dłużej niż przez 30 minut.

W przypadku usterki systemu lampki ostrzegawcze **1** i **2** gasną.

W obu przypadkach należy jak najszybciej skontaktować się z Autoryzowanym Partnerem marki.



## POŁĄCZENIE ALARMOWE



System działa z dedykowaną baterią. Żywotność akumulatora wynosi około cztery lata (zapalenie się lampki ostrzegawczej **1** na czerwono stanowi ostrzeżenie). Należy skontaktować się z Autoryzowanym Partnerem marki.



Bez funkcji połączeń alarmowych system nie jest monitorowany i nie będzie podlegał stałemu nadzorowi. Dane są automatycznie i stale usuwane, a system przechowuje tylko ostatnie trzy pozycje pojazdu. Zgodnie z lokalnymi przepisami dane przesyłane są tylko w przypadku połączenia alarmowego. Dane przesyłane do centrum obsługi telefonicznej są traktowane zgodnie z przepisami o ochronie danych osobowych obowiązującymi w kraju, w którym się znajdujesz. System przechowuje dane historii aktywności tylko przez 13 godzin. Właściciel pojazdu ma prawo dostępu do swoich danych. Mogą zażądać poprawienia, usunięcia lub zablokowania danych.



Aby zagwarantować bezpieczeństwo i prawidłowe działanie systemu, wszelkie czynności związane z baterią (demontaż, odłączenie itp.) musi wykonywać wykwalifikowany specjalista.

### **Ryzyko poparzeń prądem elektrycznym.**

Należy obowiązkowo przestrzegać okresów wymiany podanych w dokumencie poświęconym konserwacji i nie przekraczać zalecanej częstotliwości tych czynności. Pojazd jest wyposażony w akumulator określonego typu. Należy go wymieniać wyłącznie na akumulator tego samego typu. Skontaktuj się z ASO.

## MULTI-SENSE

W zależności od pojazdu system MULTI-SENSE oferuje kilka trybów jazdy, które mają wpływ na dynamikę, oświetlenie wnętrza, komfort i pozycję za kierownicą:

- wszystkie tryby są wstępnie skonfigurowane i można je częściowo dostosować (oświetlenie wnętrza itp.);
- tryb "Perso" jest konfigurowalny.

Tryby jazdy wpływają na:

- siłę wspomagania kierownicy;
- system kontroli toru jazdy;
- dynamikę silnika.

Wpływają również na:

- oświetlenie kabiny i podświetlenie tablicy wskaźników;
- wygląd tablicy wskaźników oraz ekranu multimedialnego;
- pozycję za kierownicą (zależnie od wersji pojazdu).



Ustawienia silnika są specyficzne dla każdego trybu jazdy i można je dostosować wyłącznie w trybie "Perso".

### Dostęp do menu

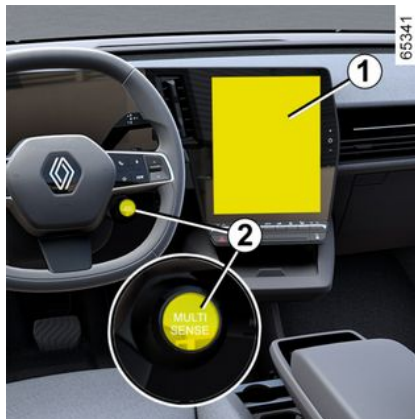

Zależnie od pojazdu dostęp do funkcji "MULTI-SENSE" można uzyskać:

- z poziomu ekranu multimedialnego **1**;
- za pomocą elementów sterujących na kierownicy **2**.

W celu uzyskania dodatkowych informacji odnieś się do instrukcji dotyczącej multimedii.



Przy każdym uruchamianiu pojazdu system aktywuje tryb, który został wybrany podczas poprzedniego cyklu jazdy.

### Tryb "Eco"

"Eco" zapewnia największą oszczędność energii. Moc silnika i ogrzewania można regulować w celu zmniejszenia zużycia paliwa → **194**.

### Tryb "Sport"

Tryb umożliwia zwiększenie dynamiki silnika. Układ kierowniczy działa z większym oporem i większą precyzją.

### Tryb "Komfort"

Bazując na standardowych ustawieniach pojazdu, tryb zapewnia najlepszy kompromis między komfortem a dynamiką.

### Tryb "Personalizacja"

Tryb umożliwia pełną konfigurację elementów jezdnych, w tym dynamikę silnika.

## MULTI-SENSE



Tryb można zresetować za pomocą ustawień trybu.

# NAWIEWY, OGRZEWANIE I KLIMATYZACJA

Nawiewy: dysze wylotu powietrza

Wyloty powietrza

4

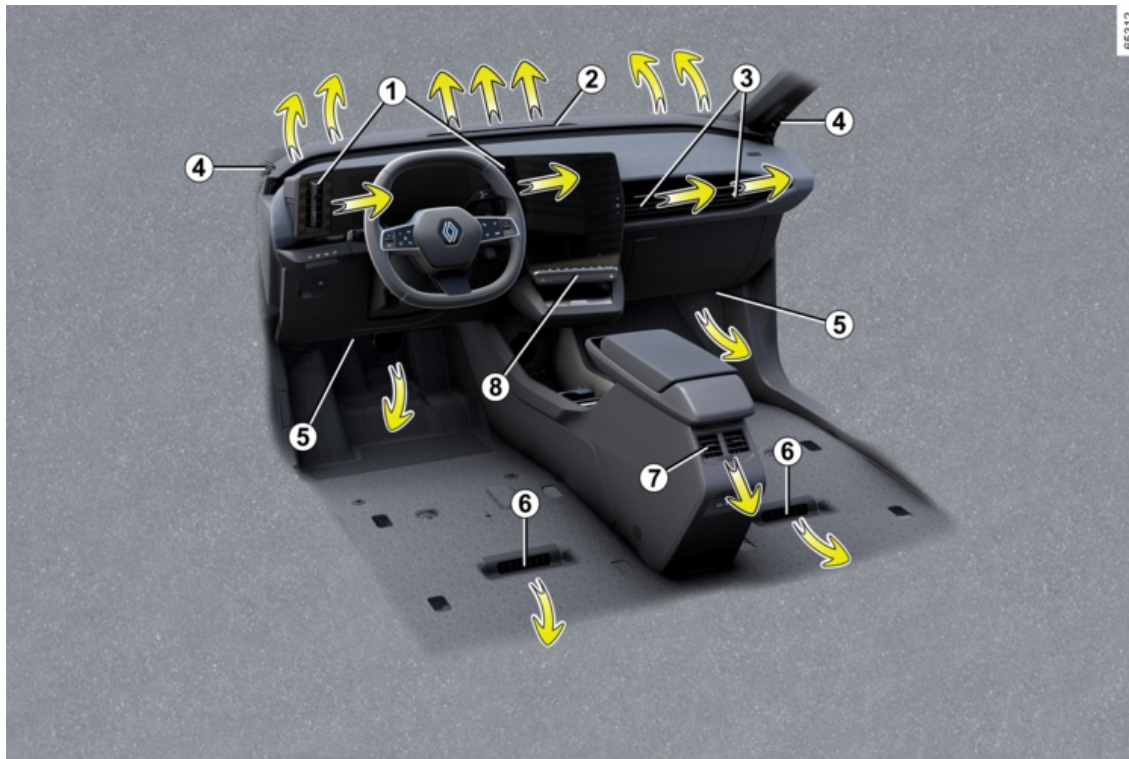

## NAWIEWY, OGRZEWANIE I KLIMATYZACJA

1. Nawiewy po stronie kierowcy
2. Dysza nawiewu na przednią szybę
3. Nawiewy po stronie pasażera
4. Dysza nawiewu powietrza na boczną szybę
5. Nawiewy ciepłego powietrza na nogi pasażerów z przodu
6. Nawiewy ciepłego powietrza na nogi pasażerów z tyłu
7. Środkowe nawiewy dla pasażerów z tyłu.
8. Panel sterowania

# NAWIEWY, OGRZEWANIE I KLIMATYZACJA

## Nawiewy po stronie kierowcy 1

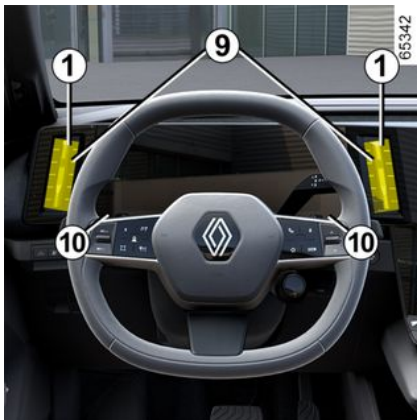

### Kierunek nawiewu

Aby skierować strumień powietrza, obróć nawiewy **1** za pomocą suwaków **9**.

**Aby zamknąć:** przesunij suwak **10** w stronę przeciwną do kierownicy, poza punkt oporu.

**Aby otworzyć:** przesunij suwak **10** w kierunku kierownicy.

## Nawiewy po stronie pasażera 3

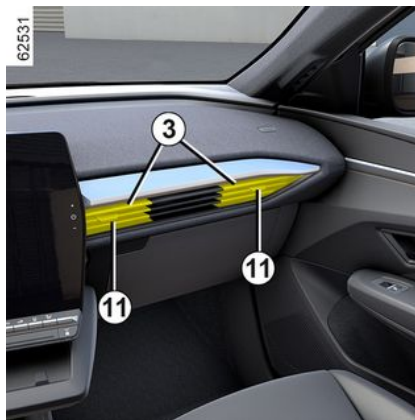

### Kierunek nawiewu

Aby skierować strumień powietrza, obróć nawiewy za pomocą suwaków **11**.

**Aby zamknąć:** przesunij suwak **11** w kierunku zewnętrznej strony przedniego panelu, poza punkt oporu.

**Aby otworzyć:** przesunij suwak **11** w kierunku wnętrza przedniego panelu.

 Nie mocuj żadnych przedmiotów do nawiewów powietrza (np. uchwytów na telefon).

**Ryzyko powstania uszkodzeń.**

## Siła nawiewu

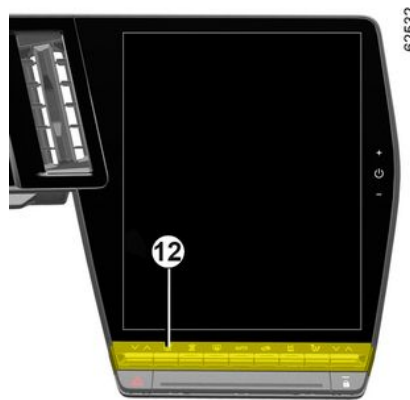

Aby sterować przepływem powietrza z otworów wentylacyjnych **1** i **3**, naciśnij lub podnieś element sterujący **12** dożądanego poziomu.

Aby zapobiec powstaniu nieprzyjemnych zapachów w samochodzie, należy stosować wyłącznie środki przewidziane do tego celu. Należy skontaktować

# NAWIEWY, OGRZEWANIE I KLIMATYZACJA

się z Autoryzowanym Partnerem marki.



Nie należy niczego wprowadzać do układu wentylacji w samochodzie (np. w przypadku pojawienia się nieprzyjemnego zapachu, itd.).

**Ryzyko powstania uszkodzeń lub pożaru.**

## Miejsce tylne

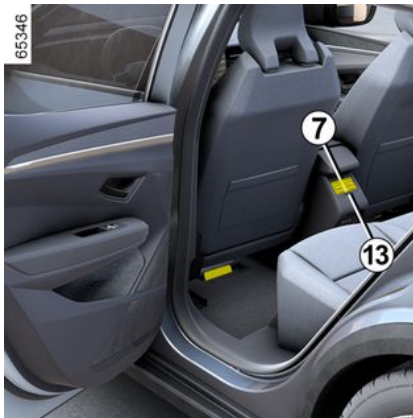

(zależnie od wersji pojazdu)

### Kierunek nawiewu

Aby skierować strumień powietrza, obróć nawiewy **7** za pomocą suwaków.

### Siła nawiewu

Aby sprawdzić przepływ powietrza z nawiewów **7**, obróć pokrętko **13** zgodnie z żądanym położeniem:

- w prawo lub: maksymalny przepływ powietrza;
- w lewo: nawiew zamknięty.



Nie mocuj żadnych przedmiotów do nawiewów powietrza (np. uchwytów na telefon).

**Ryzyko powstania uszkodzeń.**



Nie należy niczego wprowadzać do układu wentylacji w samochodzie (np. w przypadku pojawienia się nieprzyjemnego zapachu, itd.).

**Ryzyko powstania uszkodzeń lub pożaru.**

# NAWIEWY, OGRZEWANIE I KLIMATYZACJA

## Klimatyzacja ze sterowaniem ręcznym

### Elementy sterujące



65433



1. Wskaźnik temperatury po stronie kierowcy.
2. Wskaźnik prędkości wentylatora.
3. Włącznik podgrzewania fotela kierowcy.
4. Włącznik podgrzewania kierownicy.
5. Włącznik podgrzewania fotela pasażera.
6. Wskaźnik rozdziału powietrza w kabinie.
7. Przycisk wyłączenia systemu.

8. Regulacja rozdziału nawiewu powietrza w kabinie.
9. Włącznik funkcji "A/C MAX".
10. Recyrkulacja powietrza.
11. Przycisk włączania klimatyzacji.
12. Usuwanie szronu/zaparowania z tylnej szyby i lusterek zewnętrznych (zależnie od wersji pojazdu).
13. Funkcja "Dobra widoczność".
14. Regulacja siły nawiewu i wyłączenie układu.
15. Regulacja temperatury powietrza po stronie kierowcy.



Niektóre przyciski mają lampkę ostrzegawczą, która sygnalizuje stan funkcji.

### Włączanie systemu

Po uruchomieniu pojazdu system powraca do ostatnio używanego programu.

System działa również na postoju.

Przesuń w górę element sterujący **14**, aby ustawić żądaną prędkość nawiewu, następnie naciśnij przycisk **11**, aby włączyć układ.

### Wyłączenie systemu

Naciśnij przycisk **7**:

- ogrzewanie lub klimatyzacja wyłącza się automatycznie;
- wentylator kabiny jest wyłączony;
- – jednakże, w czasie jazdy, słaby strumień powietrza przedostaje się do wnętrza pojazdu.

Ustawienia tego należy unikać w codziennej eksploatacji.

### Włączenie lub wyłączenie klimatyzacji

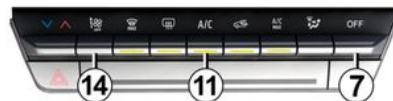

Element sterujący **11** umożliwia włączenie (zapalona lampka ostrzegawcza) lub wyłączenie (zgaszona lampka ostrzegawcza) klimatyzacji.

65433



# NAWIEWY, OGRZEWANIE I KLIMATYZACJA

Włączenie układu nie jest możliwe, gdy prędkość wentylacji jest ustawiona na wartość zerową.

**Zastosowanie klimatyzacji pozwala na:**

- obniżenie temperatury w kabinie;
- szybką likwidację zaparowania.

**Porada:** aby zoptymalizować zasięg pojazdu, należy wyłączyć klimatyzację, gdy temperatura zewnętrzna jest komfortowa.

## Regulacja siły nawiewu

Naciśnij lub podnieś element sterujący **14**, aby ustawić prędkość wentylacji w zależności od pożądanego poziomu komfortu.

## Regulacja temperatury powietrza

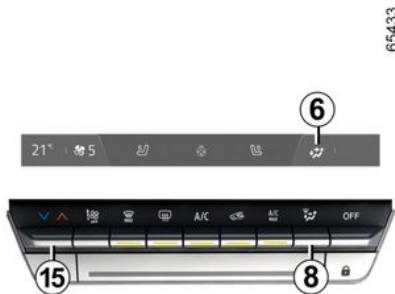

Naciśnij przycisk **15**, następnie użyj suwaka na ekranie multimedialnym, aby dostosować temperaturę powietrza. Im bardziej strzałka jest przesunięta w stronę z czerwonym oznaczeniem, tym wyższa temperatura w kabinie.

W przypadku długotrwałego korzystania z klimatyzacji może pojawić się uczucie chłodu. Aby zwiększyć temperaturę, naciśnij przycisk **15**, następnie przesunij suwak w górę na ekranie multimedialnym.

## Zmiana rozdziału nawiewu powietrza w kabinie

Aby ustawić rozdział powietrza, naciśnij przycisk **8** (raz lub kilka razy). Ustawienia trybu rozdziału powietrza **6** wyświetlają się na ekranie systemu multimedialnego.

Pozycje wyświetlają się w następującej kolejności:



Cały strumień powietrza jest kierowany do dysz nawiewu na przednią szybę i przednie szyby boczne.



Strumień powietrza jest rozłożony na wszystkie dysze nawiewu na przednią szybę i szyby boczne oraz na nogi osób podróżujących.



Strumień powietrza jest rozłożony równomiernie na wszystkie dysze nawiewu na przednią szybę i szyby boczne, na dysze nawiewu w desce rozdzielczej oraz na stopy.



Strumień powietrza jest kierowany głównie do nawiewów deski rozdzielczej.



Strumień powietrza jest kierowany do dysz nawiewu w desce rozdzielczej oraz na stopy osób podróżujących.

# NAWIEWY, OGRZEWANIE I KLIMATYZACJA



Strumień powietrza jest kierowany głównie na stopy pasażerów.

## Funkcja „dobra widoczność”

65433



Naciśnij przycisk **13**, zapali się wbudowana lampka ostrzegawcza.

Funkcja ta pozwala na szybkie usunięcie szronu lub zaparowania z przedniej szyby oraz przednich bocznych szyb. Powoduje automatyczne włączenie klimatyzacji lub ogrzewania.

**Aby wyjść z tej funkcji**, naciśnij ponownie przycisk **13** lub wybierz żądane ustawienie (rozdział powietrza, prędkość wentylacji, recyrkulacja powietrza).

## Usuwanie szronu i zaparowania z tylnej szyby

Naciśnij przycisk **12**, zapali się wbudowana lampka ostrzegawcza. Funkcja umożliwi szybkie usunięcie szronu lub zaparowania z tylnej szyby oraz z lusterek zewnętrznych (zależnie od wyposażenia).

**W celu wyłączenia tej funkcji, należy ponownie nacisnąć przycisk 12.** Jeżeli przycisk nie zostanie wciśnięty, funkcja usuwania zaparowania wyłączy się automatycznie.

## Funkcja "A/C Max"

Funkcja "A/C MAX" pozwala użytkownikowi poczuć maksymalną moc układu klimatyzacji bez żadnych ograniczeń i kompromisów związanych z akustyką lub uczuciem zbyt zimnego powietrza na dłoniach i na twarzy.

Funkcja obejmuje automatyczne modyfikacje:

- temperatura zaprogramowana na minimalną;
- rozdział powietrza na pasażerów;
- przepływ powietrza na maksymalną moc;
- włączona klimatyzacja;
- recyrkulacja powietrza.

Aby włączyć funkcję, naciśnij przycisk **9**. Wyłącz tryb ECO aby jak najlepiej wykorzystać funkcję.



### Rada

W przypadku mrozu, aby usunąć szron z przedniej szyby, najlepiej użyć jest ręcznego skrobaka przed włączeniem funkcji usuwania szronu-usuwania pary, aby obniżyć zużycie energii.

## Włączanie recyrkulacji powietrza

65433

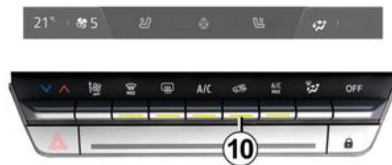

Naciśnij przycisk **10**, zapali się wbudowana lampka ostrzegawcza. W takich warunkach powietrze jest pobierane z wnętrza kabiny i poddawane recyrkulacji, bez dopływu powietrza z zewnątrz.

# NAWIEWY, OGRZEWANIE I KLIMATYZACJA

## Recykulacja powietrza pozwala na:

- odizolowanie kabiny od zewnętrznego otoczenia (np. przejazd przez obszary o dużym zanieczyszczeniu powietrza...);
- szybsze obniżenie temperatury powietrza w kabinie.



Usuwanie zaparowania/szronu ma zawsze pierwszeństwo w stosunku do recykulacji powietrza.



Dłuższe stosowanie recykulacji powietrza może spowodować zaparowanie szyb bocznych i szyby przedniej oraz powstanie zapachów charakterystycznych dla zamkniętych pomieszczeń. Z tego powodu zaleca się przejście do normalnego trybu pracy wentylacji (pobieranie powietrza z zewnątrz) poprzez ponowne naciśnięcie przycisku **10**, gdy tylko recykulacja nie jest już potrzebna.

## Tryb ECO



Za pomocą menu MULTI-SENSE dostępnego na ekranie systemu multimedialnego **16** lub za pomocą przycisku **17** można włączyć tryb ECO, który wpływa na wydajność układu ogrzewania i zmniejsza zużycie paliwa.

Lampka ostrzegawcza ECO umieszczona pod wyświetlaczem temperatury na ekranie multimedialnym **16** informuje, że tryb ECO jest aktywny.

## Klimatyzacja automatyczna

### Elementy sterujące

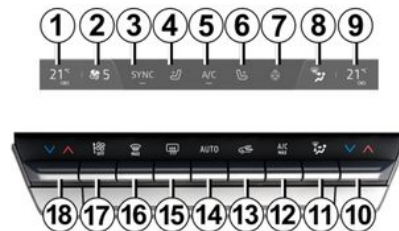

1. Wskaźnik temperatury po stronie kierowcy.
2. Wskaźnik prędkości wentylatora.
3. Element sterujący włączaniem funkcji "Synchronizacja" SYNC.
4. Włącznik podgrzewania fotela kierowcy.
5. Przycisk włączania klimatyzacji.
6. Włącznik podgrzewania fotela pasażera.
7. Włącznik podgrzewania kierownicy.
8. Wskaźnik rozdziału powietrza w kabinie.

# NAWIEWY, OGRZEWANIE I KLIMATYZACJA

**9.** Wskaźnik temperatury po stronie pasażera.

**10.** Regulacja temperatury powietrza po stronie pasażera.

**11.** Regulacja rozdziału nawiewu powietrza w kabinie.

**12.** Włacznik funkcji "A/C MAX".

**13.** Recyrkulacja powietrza.

**14.** Włacznik trybu AUTO klimatyzacji.

**15.** Usuwanie szronu/zaparowania z tylnej szyby i lusterek zewnętrznych (zależnie od wersji pojazdu).

**16.** Funkcja "Dobra widoczność".

**17.** Regulacja siły nawiewu i wyłączenie układu.

**18.** Regulacja temperatury powietrza po stronie kierowcy.

## Włączanie systemu

Po uruchomieniu pojazdu system powraca do ostatnio używanego programu.

System działa również na postoju.

Naciśnij przycisk **14**, aby włączyć system lub przestaw element sterujący **17**, aby ustawić żądaną prędkość wentylatora.

## Wyłączenie systemu

Naciśnij przycisk **17** tak, aby ustawić go w położeniu OFF ».

## Włączenie lub wyłączenie klimatyzacji

W trybie automatycznym system zarządza aktywacją klimatyzacji. Nadal można włączyć lub wyłączyć system, naciskając przycisk **5**.

## Włączanie automatycznego trybu działania

Klimatyzacja automatyczna zapewnia (poza wyjątkowymi warunkami eksploatacji) komfort termiczny w kabinie oraz utrzymanie dobrego poziomu widoczności, przy jednoczesnym optymalnym poziomie zużycia paliwa.

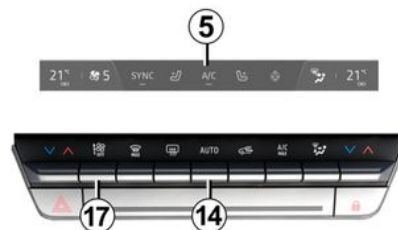

System ustawia prędkość nawiewu powietrza, rozdział powietrza, recyrkulację powietrza, uruchamianie lub wyłączenie klimatyzacji oraz temperaturę powietrza.

Ten tryb jest wyposażony w trzy programy:

**AUTO** : optymalny sposób osiągnięcia wybranej temperatury w zależności od warunków zewnętrznych. Nacisnąć przycisk **14**.

**SOFT**: osiąga wybraną temperaturę w sposób bardziej płynny i cichy. Naciśnij przycisk **14**, następnie naciśnij jego dolną część, aby włączyć tryb SOFT.

**FAST** : zwiększa intensywność wentylacji w kabinie. Ten tryb pozwala zoptymalizować komfort jazdy na tylnych fo-

# NAWIEWY, OGRZEWANIE I KLIMATYZACJA

telach. Naciśnij przycisk **14**, następnie naciśnij jego górną część, aby włączyć funkcję FAST.

Gdy klimatyzacja uruchamia się w trybie automatycznym, system powraca do ostatnio używanego programu.



Użycie każdego przycisku innego niż przycisk AUTO powoduje wyłączenie trybu automatycznego.

## Zmiana rozdziału nawiewu powietrza w kabinie

Aby ustawić rozdział powietrza, naciśnij przycisk **11** (raz lub kilka razy). Ustawienia trybu rozdziału powietrza **8** wyświetlają się na ekranie systemu multimedialnego. Pozycje wyświetlają się w następującej kolejności:



Cały strumień powietrza jest kierowany do dysz nawiewu na przednią szybę i przednie szyby boczne.



Strumień powietrza jest rozłożony na wszystkie dysze nawiewu na przednią szybę i szyby boczne oraz na nogi osób podróżujących.



Strumień powietrza jest rozłożony równomiernie na wszystkie dysze nawiewu na przednią szybę i szyby boczne, na dysze nawiewu w desce rozdzielczej oraz na stopy.



Strumień powietrza jest kierowany głównie do nawiewów deski rozdzielczej.

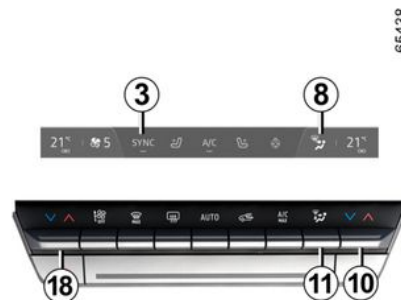

Strumień powietrza jest kierowany do dysz nawiewu w desce rozdzielczej oraz na stopy osób podróżujących.



Strumień powietrza jest kierowany głównie na stopy pasażerów.

## Regulacja temperatury powietrza

Istnieją 2 rodzaje ustawień:

- niezależne ustawienia dla kabiny;
- dostosowywanie za pomocą funkcji SYNC w celu synchronizacji strony pasażera i strony kierowcy.

### Niezależne ustawienia dla kabiny

Użyć elementów sterujących **10** i **18**, aby regulować lewą i prawą stronę niezależnie.

### Regulacja za pomocą funkcji SYNC

Naciśnięcie SYNC **3** na ekranie multimedialnym, aby zsynchronizować temperaturę po stronie pasażera z temperaturą po stronie kierowcy.

**W celu wyłączenia tej funkcji** należy ponownie naciśnąć przycisk SYNC lub wyregulować temperaturę po stronie pasażera.

## Regulacja siły nawiewu

W trybie automatycznym, system ustawi siłę nawiewu, dostosowując ją do warunków panujących w kabinie i utrzymując tym samym optymalną temperaturę wewnątrz pojazdu.

Można wyregulować siłę nawiewu, naciskając przycisk **17** w celu zwiększenia lub zmniejszenia prędkości wentylacji.

# NAWIEWY, OGRZEWANIE I KLIMATYZACJA

## Funkcja „dobra widoczność“

Naciśnij przycisk **16**, zapali się wbudowana lampka ostrzegawcza.

Funkcja umożliwia szybkie usunięcie szronu lub zaparowania z przedniej i tylnej szyby, przednich szyb bocznych i zewnętrznych lusterek wstecznych (zależnie od pojazdu). Automatycznie aktywuje funkcje klimatyzacji (w zależności od pojazdu) i usuwania szronu z tylnej szyby.

**W celu wyłączenia funkcji**, należy ponownie wcisnąć przycisk **14** lub **16**.



Niektóre przyciski mają lampkę ostrzegawczą, która sygnalizuje stan funkcji.

## Usuwanie szronu i zaparowania z tylnej szyby

65437



Naciśnij przycisk **15**, zapali się wbudowana lampka ostrzegawcza. Funkcja umożliwia szybkie usunięcie szronu lub zaparowania z tylnej szyby oraz z lusterek zewnętrznych (zależnie od wyposażenia).

**W celu wyłączenia tej funkcji**, należy ponownie nacisnąć przycisk **15**. Jeżeli przycisk nie zostanie wciśnięty, funkcja usuwania zaparowania wyłączy się automatycznie.

## Funkcja "A/C Max"

Funkcja "A/C MAX" pozwala użytkownikowi poczuć maksymalną moc układu klimatyzacji bez żadnych ograni-

czeń i kompromisów związanych z akustyką i uczuciem zbyt zimnego powietrza na dłoniach i na twarzy.

65437



Funkcja obejmuje automatyczne modyfikacje:

- temperatura zaprogramowana na minimalną;
- rozdział powietrza na pasażerów;
- przepływ powietrza na maksymalną moc;
- włączona klimatyzacja;
- recyrkulacja powietrza.

Aby włączyć funkcję, naciśnij przycisk **12**. Wyłącz tryb ECO, aby jak najlepiej go wykorzystać.

# NAWIEWY, OGRZEWANIE I KLIMATYZACJA

## Włączanie funkcji recyrkulacji powietrza (odizolowanie kabiny)

Funkcja jest sterowana w sposób automatyczny, ale można ją włączyć ręcznie. W takim przypadku uruchomienie funkcji zostaje potwierdzone zapaleniem się lampki kontrolnej wbudowanej w przycisk **13**.



Usuwanie zaparowania-usuwanie szronu ma zawsze pierwszeństwo w stosunku do recyrkulacji powietrza.

### Użycie ręczne

Naciśnij przycisk **13**, zapali się wbudowana lampka ostrzegawcza.

Dłuższe stosowanie recyrkulacji może spowodować powstanie zapachów charakterystycznych dla zamkniętych pomieszczeń oraz zaparowanie szyb.

Dlatego też zaleca się przejście do automatycznego trybu pracy poprzez ponowne naciśnięcie na przycisk, gdy tylko recyrkulacja nie jest już potrzebna **13**.

## Funkcja "Ulubione"



W zależności od pojazdu, naciskając przycisk **19** na kierownicy można włączyć następujące funkcje, zgodnie z zapisanymi ustawieniami użytkownik:

- podgrzewana kierownica;
- podgrzewane fotele;
- ogrzewanie tylnej szyby;
- podgrzewane lusterka wsteczne.

Więcej informacji na temat programowania tej funkcji znajduje się w instrukcji systemu multimedialnego.

## Tryb ECO

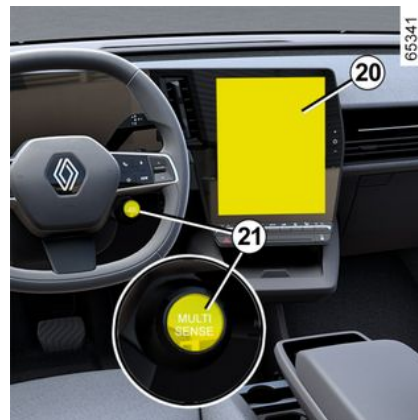

Za pomocą menu MULTI-SENSE dostępnego na ekranie multimedialnym **20** lub za pomocą przycisku **21** można włączyć tryb ECO, który wpływa na wydajność układu ogrzewania i zmniejsza zużycie paliwa.

Lampka ostrzegawcza ECO umieszczona pod wyświetlaczem temperatury na ekranie multimedialnym **20** informuje, że tryb ECO jest aktywny.

# NAWIEWY, OGRZEWANIE I KLIMATYZACJA

## Klimatyzacja: programowanie

### Programowanie klimatyzacji



Gdy pojazd stoi nieruchomo z pracującym silnikiem, z poziomu menu "Pojazd" **2** na ekranie multimedialnym **1** otwórz menu "Wyposażenie elektryczne" **3**, następnie zakładkę "Ładowanie i klimatyzacja", aby otworzyć ustawienia.

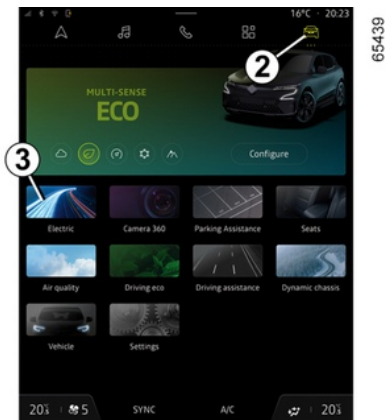

Możesz zapisać kilka programów komfortu, aktywując następujące ustawienia:

- regulacja temperatury;
- programowanie godziny, o której pojazd musi być gotowy;
- wybór dni, w których program musi zostać powtórzony.

Zapisane programy można włączać/wyłączać.

**Uwaga:** możesz zaprogramować klimatyzację za pomocą aplikacji na smartfona.

W celu uzyskania dodatkowych informacji odnieś się do instrukcji dotyczącej multimediiów.



**Odpowiedzialność kierowcy podczas parkowania lub zatrzymywania pojazdu**

Nigdy nie należy opuszczać pojazdu, pozostawiając w kabinie, nawet na bardzo krótki czas, dziecko, niesamodzielną osobę dorosłą lub zwierzę.

Należy pamiętać, że przy wysokiej temperaturze na zewnątrz i/lub dużym nasłonecznieniu temperatura w kabinie wzrasta bardzo szybko.

**RYZYKO ŚMIERCI LUB POWAŻNYCH OBRAŻEN.**

### Aktywacja funkcji "Programowanie"

Funkcja uruchamia się przed zaprogramowanym czasem, aby pojazd osiągnął komfortową temperaturę w chwili przybycia użytkownika, jeżeli:

- pokrywa komory silnika jest zamknięta;
- poziom naładowania akumulatora napędowego wynosi ponad 7.5%;
- silnik zostanie wyłączony;
- kierowca nie znajduje się w pojeździe.



# NAWIEWY, OGRZEWANIE I KLIMATYZACJA

Na tablicy wskaźników świeci się

lampka kontrolna .

## Natychmiastowe włączenie klimatyzacji

Układ klimatyzacji można włączyć natychmiast, jeżeli:

- pokrywa komory silnika jest zamknięta;
- poziom naładowania akumulatora napędowego wynosi ponad 7.5%;
- silnik zostanie wyłączony;
- kierowca nie znajduje się w pojeździe.

Działanie klimatyzacji po natychmiastowym włączeniu różni się od działania w trybie zaprogramowanym:

- należy uruchomić funkcję za pomocą smartfona;
- podgrzewanie kierownicy i foteli włącza się automatycznie (zależnie od wyposażenia);
- funkcja wyłącza się po około 10 minutach.

W celu uzyskania dodatkowych informacji odnieś się do instrukcji dotyczącej multimedii.

## Wyłączenie zaprogramowanej klimatyzacji

Klimatyzacja wyłącza się automatycznie około 10 minut po zaprogramowanej godzinie zakończenia.

Funkcję tę można wyłączyć, jeśli:

- silnik pracuje;
- poziom naładowania akumulatora napędowego jest niższy niż 7%;
- otwarta pokrywa komory silnika;
- naciśnięcie jeden raz na przycisk na panelu sterowania;
- kierowca przebywa w kabinie przez około 20 sekund.

**Uwaga:** warunki mają również zastosowanie w przypadku natychmiastowego wyłączenia klimatyzacji.

Jeżeli pojazd jest zaparkowany przez dłuższy czas bez otwierania drzwi z co najmniej jednym aktywnym harmonogramem klimatyzacji, funkcja zostanie wyłączona po trzecim uruchomieniu klimatyzacji. Funkcja będzie dostępna po otwarciu jednych drzwi pojazdu.

## Klimatyzacja: informacje i rady związane z eksploatacją

### Informacje i rady związane z eksploatacją

### Rady związane z eksploatacją

W niektórych przypadkach (klimatyzacja wyłączona, włączona recyrkulacja powietrza, zerowa lub słaba prędkość nawiewu itp.) może się zdarzyć, że na szybach i na przedniej szybie pojawi się zaparowanie.

W przypadku zaparowania należy użyć funkcji "**Dobra widoczność**", aby je usunąć, następnie najlepiej włączyć klimatyzację w trybie automatycznym w celu uniknięcia powstawania pary.



Nie należy niczego wprowadzać do układu wentylacji w samochodzie (np. w przypadku pojawienia się nieprzyjemnego zapachu, itd.).

**Ryzyko powstania uszkodzeń lub pożaru.**

# NAWIEWY, OGRZEWANIE I KLIMATYZACJA

## Zużycie

Podczas korzystania z klimatyzacji, zwiększenie zużycia energii jest normalnym zjawiskiem.

W przypadku pojazdów wyposażonych w klimatyzację bez automatycznego trybu działania, należy ją wyłączyć, gdy jej działanie nie jest już konieczne.

**Rady mające na celu zmniejszenie zużycia paliwa, a tym samym przyczynienie się do ochrony środowiska:**

W czasie jazdy nawiewy powinny być otwarte, a szyby zamknięte. Jeżeli samochód pozostawał zaparkowany przy upalnej pogodzie lub w nasłonecznionym miejscu, należy pamiętać o przewietrzeniu go w celu usunięcia gorącego powietrza przed uruchomieniem silnika.

## Obsługa

Częstotliwość wykonywania kontroli jest podana w książce przeglądów pojazdu.



Układ klimatyzacji należy regularnie włączać, nawet przy niskiej temperaturze.

Układ należy włączać co najmniej raz na miesiąc na około 5 minut.

## Nieprawidłowości w działaniu

Ogólnie biorąc, w razie zaistnienia jakichkolwiek nieprawidłowości w działaniu klimatyzacji, należy udać się do Autoryzowanego Partnera marki.

– **Obniżona skuteczność usuwania szronu, pary lub działania klimatyzacji.**

Przyczyną może być zanieczyszczenie filtra kabiny.

– **Brak nawiewu zimnego powietrza.**

Sprawdzić odpowiednie ustawienie elementów sterujących oraz stan bezpieczników. W przeciwnym razie wyłączyć system.

## Obecność wody pod pojazdem

Przy dłuższym korzystaniu z układu klimatyzacji można zauważyć wyciek wody spod samochodu. Jest to spowodowane kondensacją.



**Nie wolno otwierać obwodu czynnika chłodniczego.** Jest on niebezpieczny dla oczu oraz

dla skóry.

## Czynnik chłodniczy



Obwód czynnika chłodniczego (niektóre elementy układu są hermetycznie zamknięte) może zawierać fluorowane gazy cieplarniane.

W zależności od wersji znajdziesz następujące informacje na etykiecie **A** umieszczonej w komorze silnika.

Treść i lokalizacja informacji na etykiecie **A** zależy od pojazdu.



**Typ czynnika chłodniczego**



**(XXX) Typ oleju w układzie klimatyzacji**



**Produkt łatwopalny**

# NAWIEWY, OGRZEWANIE I KLIMATYZACJA



Należy zapoznać się z instrukcją obsługi pojazdu



## Obsługa

x,xxx kg	(1) Ilość czynnika chłodniczego w instalacji pojazdu.
GWP xxxxx	(2) Wpływ na globalne ocieplenie (odpowiednik CO <sub>2</sub> ).
Ekwiwalent CO <sub>2</sub> x.xxxt	(3) Ilość (masa) i odpowiednik CO <sub>2</sub> .

## Dodatkowe informacje

W zależności od etykiety i rodzaju czynnika chłodniczego:

### Płyn chłodniczy R-1234yf

- (1) 0,450 kg/1,050 kg
- (2) GWP 4
- (3) 0,002 t/0,004 t



Nie wolno otwierać obwodu czynnika chłodniczego. Jest on niebezpieczny dla oczu oraz dla skóry.



Przed wykonaniem jakichkolwiek czynności w komorze silnika należy wyłączyć zapłon → 178.

## MULTIMEDIALNE ELEMENTY WYPOSAŻENIA



Obecność i umiejscowienie tych elementów zależy od wersji pojazdu.

1. Ekran multimedialny.

2. Gniazda multimedialne USB-C w górnej **A** i dolnej **B** części środkowej konsoli.
3. Elementy sterujące pod kierownicą.
4. Polecenie głosowe.
5. Gniazda multimedialne USB-C dla pasażerów zajmujących tylne miejsca.



W celu uzyskania dodatkowych informacji odnieś się do instrukcji dotyczącej multimediiów.

### Gniazda multimedialne "USB-C"

Gniazda multimedialne USB-C 2 i 5 mogą być używane do ładowania akcesoriów o maksymalnej mocy 15 W (5 V) na gniazdo.

**Uwaga:** gniazda multimedialne USB-C 2 umożliwiają również transfer danych.



Należy podłączać tylko akcesoria o maksymalnej mocy 15 W.

**Ryzyko pożaru.**

## MULTIMEDIALNE ELEMENTY WYPOSAŻENIA

### Mikrofon 6



(telefon i funkcja rozpoznawania mowy)



#### **Używanie telefonu**

Przypominamy o konieczności przestrzegania obowiązujących przepisów dotyczących używania tego typu urządzeń.

### Strefa ładowania indukcyjnego

7



→ 360

## WYPOSAŻENIE KABINY

### Podnośniki szyb sterowane elektrycznie

Te systemy działają przy włączonym lub wyłączonym zapłonie, aż do chwili otwarcia jednych z drzwi przednich (z ograniczeniem do około 3 minut).



#### Odpowiedzialność kierowcy

Nigdy nie zostawiaj pojazdu z kartą "wolne ręce" lub kluczykiem w środku z dzieckiem, osobą dorosłą, która nie jest samowystarczalna lub zwierzęciem, nawet przez krótki czas.

Mogłoby ono narazić na niebezpieczeństwo siebie lub inne osoby, uruchamiając silnik, włączając elementy wyposażenia, takie jak na przykład podnośniki szyb lub też zablokować drzwi.

W przypadku przycięcia, należy natychmiast odsunąć szybę, wciśkając odpowiedni przełącznik.

**Niebezpieczeństwo poważnych obrażeń.**

### Elektryczne podnoszenie szyb ze sterowaniem impulsowym



Krótko naciśnij lub pociągnij przełącznik do oporu: szyba całkowicie się otworzy lub zamknie. Poruszenie przełącznika powoduje zatrzymanie przesuwania się szyby.

**Uwaga:** tylne szyby nie opuszczają się do końca.

Poruszać przełącznikiem fotela kierowcy:

1. szyba po stronie kierowcy;
2. szyba po stronie pasażera z przodu;
3. i 5 po stronach pasażerów zajmujących tylne fotele.

Na fotelu pasażera naciśnij przełącznik 6.



Należy uważać, aby żadne przedmioty nie naciskały uchylonej szyby: może to doprowadzić do uszkodzenia podnośnika szyby.

## WYPOSAŻENIE KABINY



### Bezpieczeństwo pasażerów

Kierowca może zablokować elektryczne podnośniki tylnych szyb, naciskając przycisk **4**. Na tablicy wskaźników wyświetla się komunikat zatwierdzający.

**Uwaga:** jeżeli szyba napotka opór w końcowej fazie zamykania (np. gałąź itp.), zatrzyma się, po czym cofnie się o kilka centymetrów.

### Elektryczny podnośnik szyby z funkcją sterowania impulsowego nie działa

Elektryczny podnośnik szyby z funkcją sterowania impulsowego jest wyposażony w zabezpieczenie termiczne: naciśnięcie przełącznika ponad 16 razy z rzędu powoduje przełączenie podnośnika w tryb ochrony (zablokowanie szyby).

Następnie:

- korzystaj z przełączników elektrycznych podnośników szyb krótko, w odstępach około 30 sekund;
- przy pracującym silniku podnośnik szyby zostanie odblokowany po około 20 minutach bezczynności.

### Zdalne sterowanie otwieraniem/zamykaniem szyb

W przypadku odblokowywania drzwi z zewnątrz **naciśnięcie i przytrzymanie przycisku odblokowywania na karcie** powoduje automatyczne otwarcie wszystkich szyb wyposażonych w funkcję impulsowego sterowania.

W przypadku blokowania drzwi z wewnątrz **naciśnięcie i przytrzymanie przycisku blokowania na karcie** powoduje automatyczne zamknięcie wszystkich szyb wyposażonych w funkcję impulsowego sterowania.

Niemniej jednak zaleca się korzystanie z systemu tylko w przypadku, gdy użytkownik widzi pojazd oraz gdy nikt go nie ma w kabinie.



Podczas zamykania szyb należy się upewnić, że żadna część ciała (ramię, ręka itp.) nie wystaje z pojazdu.

**Niebezpieczeństwo poważnych obrażeń.**

### Nieprawidłowości w działaniu

Jeżeli funkcja zamykania jednej z szyb nie działa, system przechodzi do zwykłego trybu działania: należy pocią-

gnąć dany przełącznik tyle razy, ile to konieczne, aby zamknąć szybę do końca (szyba zamyka się skokowo), następnie przytrzymać wciśniętą (po stronie zamykania) przez ponad sekundę, a potem opuścić i podnieść całkowicie szybę w celu ustawienia parametrów początkowych systemu.

W razie potrzeby należy zwrócić się do Autoryzowanego Partnera marki.

## Oświetlenie wnętrza

### Światła punktowe



(zależnie od wersji pojazdu)

Dotknij lampek punktowych **1**, **2** lub **3**, aby włączyć:

- włączenie oświetlenia na stałe;

## WYPOSAŻENIE KABINY

– natychmiastowe wyłączenie.

### Uwaga:

– Nie jest konieczne naciskanie świateł, aby włączyć lub wyłączyć oświetlenie. Wystarczy tylko dotyk;  
– na ekranie multimedialnym → **147** można włączyć/wyłączyć funkcję włączania lampek punktowych w momencie otwierania drzwi.

4



Odblokowanie zamka i otwarcie drzwi powoduje czasowe włączenie lampek sufitowych i oświetlenia kabiny.

### Lampka oświetlenia bagażnika



Lampka **4** zapala się w momencie otwarcia bagażnika.

### Osłona przeciwsłoneczna, lusterko

#### OSŁONA PRZECIWSŁONECZNA



Opuścić osłonę przeciwsłoneczną **5** na przednią szybę lub odepnij ją i obróć na boczną szybę.

#### Lusterka

Podnieś pokrywę **6**.

Oświetlenie **7** działa automatycznie.



## WYPOSAŻENIE KABINY

### Gniazdko do akcesoriów

#### Gniazdko akcesoriów 1



Służy do podłączenia akcesoriów posiadających atest służb technicznych marki.

Może być używane na przykład do zasilania kompresora zestawu do pompowania opon → 382.



Podłączać można wyłącznie akcesoria o maksymalnej mocy 120 W (12 V).

W przypadku korzystania z kilku gniazd zasilania jednocześnie łączny pobór energii elektrycznej podłączonych akcesoriów nie może przekraczać 180 W.

**Ryzyko pożaru.**

# SCHOWKI, ELEMENTY WYPOSAŻENIA KABINY

## Schówek w przednich drzwiach

1



Żaden przedmiot nie może znajdować się na podłodze (przed fotelem kierowcy): w przypadku gwałtownego hamowania przedmiot może się przesunąć w kierunku pedałów i uniemożliwić ich użycie.

## Schówek w środkowej konsoli lub strefa ładowania indukcyjnego 2



W zależności od pojazdu ikona 3 wskazuje, że obszar 2 może być używany do ładowania telefonu bez użycia przewodu ładującego.

Więcej informacji na temat procedury ładowania bezprzewodowego można znaleźć w instrukcjach wyposażenia multimedialnego.



W zależności od kraju i subskrypcji strefa ładowania indukcyjnego jest jednocześnie miejscem umieszczania smartfonów wyposażonych w digital key → 64.



Nie należy pozostawiać żadnych przedmiotów (karta rozruchu, napęd USB, karta SD, karta kredytowa, biżuteria, klucze, monety itd.) 2 w strefie ładowania indukcyjnego podczas ładowania telefonu. Usuń wszystkie karty magnetyczne lub karty kredytowe z etui telefonu przed umieszczeniem telefonu w obszarze ładowania indukcyjnego 2.

## SCHOWKI, ELEMENTY WYPOSAŻENIA KABINY



Przedmioty pozostawione w obszarze ładowania indukcyjnego **2** mogą się przegrzać. Zaleca się umieszczenie ich w przeznaczonych do tego miejscach (schowek, osłona przeciwsłoneczna itp.).

### Schówek w środkowej konsoli **4**



Przegroda **7** umożliwia dostosowanie środkowej konsoli (różne opcje dostępne w zależności od położenia przegrody w rowkach montażowych **5**).

### Uchwyty na kubki **6**

Korzystając z dwóch przegród **7** możesz stworzyć obszar, który może pomieścić kolejny ubek.

Separatory można usunąć, aby uzyskać pustą przestrzeń magazynową.

### Schówek w środkowym podłokietniku **9**



W zależności od pojazdu podnieś osłonę przesuwanego podłokietnika, naciśnij przycisk **8**.



Sprawdź, czy w otwartych schowkach nie znajdują się żadne twarde, ciężkie lub ostre przedmioty, które mogłyby wypaść podczas ostrych skrętów, gwałtownego hamowania lub zderzenia i uderzyć w osoby podróżujące.



Podczas pokonywania zakrętów, przyspieszania lub hamowania, należy uważać, aby płyn w naczyniu znajdującym się w uchwycie na puszkę z napojem nie rozlał się.

**Ryzyko poparzenia i/lub wylania, jeśli płyn jest gorący .**

## SCHOWKI, ELEMENTY WYPOSAŻENIA KABINY



Nie jeźdź ze środkowym podłokietnikiem **9** w pozycji otwartej, ponieważ może to wpłynąć na prawidłowe działanie środkowej poduszki powietrznej airbag i/lub spowodować obrażenia w momencie jej aktywacji.



Nie umieszczaj żadnych przedmiotów w schowku środkowego podłokietnika **9**, ponieważ może to wpłynąć na prawidłowe działanie środkowej poduszki powietrznej airbag i/lub spowodować obrażenia w momencie jej aktywacji.

### Schowek w osłonie przeciwsłonecznej **10**



Można w nim przypiąć bilety za przejazd autostradą, karty, itp.

### Zamykany schowek



Aby otworzyć, naciśnij uchwyt **11**.

Może pomieścić pudełko chusteczek higienicznych, butelkę wody itp.

## SCHOWKI, ELEMENTY WYPOSAŻENIA KABINY

### Uchwyt przytrzymujący 12



Służy on do przytrzymania się w czasie jazdy.

Nie należy go używać przy wchodzeniu lub wychodzeniu z samochodu.

### Schówek w tylnych drzwiach 13



Sprawdzić, czy w otwartych schowkach nie znajdują się żadne twarde, ciężkie lub ostre przedmioty, które mogłyby wypaść podczas ostrych skrętów, gwałtownego hamowania lub zderzenia i uderzyć w osoby podróżujące.

### Kieszka 14



(zależnie od wersji pojazdu)

# PRZEWOŻENIE ŁADUNKU

## Schowek pod siedzeniem

### PRZEWOŻENIE PRZEDMIOTÓW W BAGAŻNIKU

Przewożone przedmioty powinny być ułożone w ten sposób, by ich największa płaszczyzna opierała się o:

4

**A**

65372



– Oparcie tylnej kanapy w przypadku zwykłego ułożenia ładunku (przypadek **A**).

**B**

65373



– oparcia przednich foteli ze złożonymi oparciami tylnych foteli: maksymalna ładowność (przypadek **B**).

Upewnić się, że przewożone przedmioty są równomiernie rozmieszczone w obszarze załadunku.

W przypadku konieczności ułożenia przedmiotów na złożonym oparciu, należy bezwzględnie zdjąć zagłówki przed złożeniem oparcia, w taki sposób, by oparcie mogło znajdować się jak najbliżej siedzenia.

65374



# PRZEWOŻENIE ŁADUNKU



Najcięższe bagaże powinny być ułożone bezpośrednio na podłodze. Jeżeli samochód posiada takie wyposażenie, należy skorzystać z punktów mocujących 1 zainstalowanych w podłodze bagażnika. Ładunek należy załadować w taki sposób, aby w razie gwałtownego hamowania żaden przedmiot nie stanowił zagrożenia dla pasażerów. Pasy bezpieczeństwa na tylnych fotelach powinny być zawsze zapięte, nawet jeśli na miejscach tych nie siedzą pasażerowie.

## Hak holowniczy



**Dopuszczalne obciążenie haka holowniczego, maksymalna masa przyczepy z hamulcem i bez hamulca:**

➔ 412.

### Wybór i montaż haka holowniczego

Hak holowniczy (belka poprzeczna i zaczep) niezamontowany oryginalnie w pojeździe: cały hak holowniczy i mocowania nie mogą przekraczać 25 kg.

Żaden zaczep holowniczy nie może zasłaniać żadnego elementu oświetlenia ani tablicy rejestracyjnej, gdy nie jest używany.

W każdym przypadku należy zapewnić zgodność z przepisami obowiązującymi w danym kraju.

W celu

zamontowania należy się zapoznać z instrukcją obsługi wyposażenia dostarczoną przez producenta.

Instrukcja ta powinna być przechowywana razem z innymi dokumentami pojazdu.

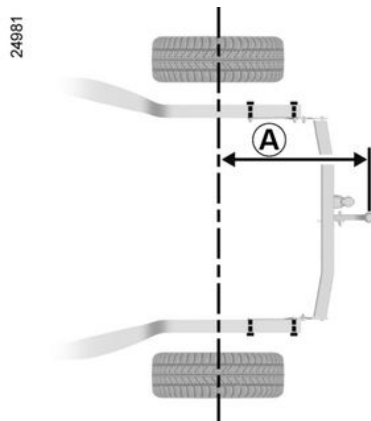

Maksymalny rozmiar **A**: 838 mm.

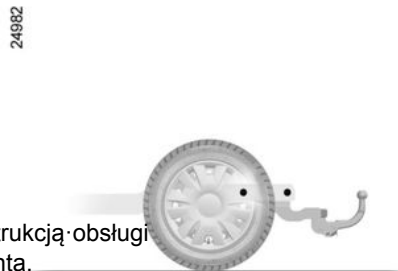

# PRZEWOŻENIE ŁADUNKU

## RELINGI DACHOWE

### Dostęp do punktów mocowania



Otwórz drzwi, aby uzyskać dostęp do punktów mocowania **1**.



Gdy oryginalne relingi dachowe, homologowane przez nasze służby techniczne, są dostarczane wraz ze śrubami, wówczas do zamocowania relingów w pojeździe należy używać wyłącznie tych śrub.

### Środki ostrożności

#### Otwieranie pokrywy bagażnika

Przed otwarciem tylnej klapy sprawdzić przedmioty i/lub wyposażenie (bagażnik rowerowy, kufer itp.) zamocowane na relingach dachowych: wyposażenie i bagaż muszą być prawidłowo ustawione i zabezpieczone; nie mogą zakłócać ruchu tylnej klapy.



Jeśli chodzi o wybór wyposażenia dostosowanego do samochodu, radzimy zwrócić się do Autoryzowanego Partnera marki.

W celu zamontowania relingów dachowych, należy się zapoznać z instrukcją obsługi dostarczoną przez ich producenta.

Instrukcja ta powinna być przechowywana razem z innymi dokumentami pojazdu.

**Dopuszczalne obciążenie relingów dachowych → 412.**

### Spojler A



W żadnych razie **nie wolno** mocować przedmiotów i/lub akcesoriów (bagażników rowerowych itp.) do spojlera **A**.



Na spojlerze lub klapie tylnej nie wolno montować żadnych bagażników (do przewozu rowerów, kufrów itp.). Aby zamontować bagażnik, skontaktować się z autoryzowanym dealerem.



## DOSTĘP DO SILNIKA, POZIOMY

### Pokrywa komory przedniej

#### Odblokowanie zabezpieczenia pokrywy komory silnika



W celu otwarcia pociągnij dźwignię **1** znajdującą się z lewej strony deski rozdzielczej.



Nie wykonywać żadnych czynności pod pokrywą komory silnika podczas ładowania pojazdu lub jeśli zapłon nie jest wyłączony.



Nie należy opierać się o pokrywę komory silnika ze względu na możliwość jej przypadkowego zamknięcia.



Unieś pokrywę komory silnika o kilka centymetrów i przesunij dźwignię **2** w lewo.



W przypadku nawet niewielkiego uderzenia w osłonę chłodnicy lub pokrywę komory silnika, należy jak najszybciej zlecić wykonanie kontroli zamka pokrywy Autoryzowanemu Partnerowi marki.

## DOSTĘP DO SILNIKA, POZIOMY



Układ napędowy pojazdu elektrycznego wykorzystuje napięcie prądu stałego wynoszące około

400 V.

System może być gorący w trakcie działania oraz po wyłączeniu zapłonu.

Należy przestrzegać ostrzeżeń znajdujących się na etykietach obecnych w pojeździe.

Wszelkie ingerencje lub modyfikacje instalacji elektrycznej 400 V pojazdu (elementy, przewody, złącza, akumulator napędowy) są surowo zabronione.

**Niebezpieczeństwo poważnych poparzeń lub porażenia prądem elektrycznym mogących spowodować śmierć.**

Ponadto, w każdej chwili, może włączyć się wentylator chłodnicy.

Naklejka ostrzegawcza  w komorze silnika przypomina o tym ostrzeżeniu.

**Ryzyko obrażeń**

### Otwieranie pokrywy komory silnika

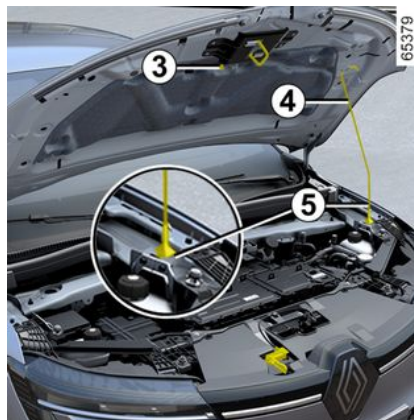

Po podniesieniu pokrywy komory silnika i wyjęciu siłownika **4** z uchwytu **3**, dla własnego bezpieczeństwa **koniecznie** ustaw siłownik w gnieździe **5**.

### Zamykanie pokrywy komory silnika

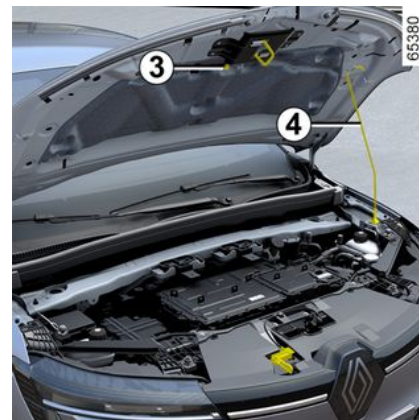

Przed zamknięciem pokrywy należy sprawdzić, czy żaden przedmiot nie pozostał w komorze silnika.

Aby zamknąć pokrywę komory silnika, ponownie wsuń siłownik **4** w gniazdo **3**. Chwyciwszy pokrywę pośrodku przedniej krawędzi, obniż do wysokości około 30 cm nad przednim pasem i puść. Zamek zostanie zablokowany samoczynnie pod ciężarem pokrywy komory silnika.

## DOSTĘP DO SILNIKA, POZIOMY



Podczas wykonywania czynności pod pokrywą komory silnika, należy sprawdzić, czy dźwignia wycieraczek znajduje się w położeniu zatrzymania.

**Ryzyko obrażeń**



Sprawdzić prawidłowe zablokowanie pokrywy. Upewnić się, że nic nie utrudnia działania blokady (żwir, szmatka, itd.).



Po każdej pracy w komorze silnika należy upewnić się, że niczego tam nie pozostawiliśmy (szmata, narzędzia...)  
Mogłoby to spowodować uszkodzenie silnika lub wywołać pożar.

### Poziom płynu chłodzącego

#### Poziom płynu chłodzącego

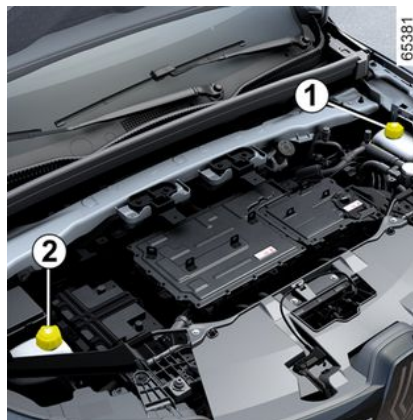

Lokalizacja zbiorników na płyn chłodzący może zależeć od wersji pojazdu:

– zbiornik **1** służy do chłodzenia silnika;

lub

– zbiornik **1** służy do chłodzenia silnika, a zbiornik **2** służy do chłodzenia akumulatora napędowego;

lub

– zbiornik **2** służy do chłodzenia silnika i akumulatora napędowego.

Kontrola poziomu jest wykonywana po wyłączeniu silnika, gdy samochód stoi na płaskim podłożu. Dla każdego

zbiornika poziom **zimnego płynu** musi się znajdować się między oznaczeniami "MINI" i "MAXI" na zbiornikach **1** i **2**.

Płyn chłodzący należy uzupełniać przy **zimnym silniku**, zanim poziom spadnie poniżej oznaczenia "MINI".

**Uwaga:** w przypadku nowego pojazdu w fazie docierania poziom płynu może być wyższy niż poziom oznaczenia "MAXI" na zbiorniku. Po jakimś czasie poziom ustabilizuje się między oznaczeniami "MINI" i "MAXI". Nie stanowi to zagrożenia.



W razie zauważenia nadmiernego lub powtarzającego się spadku poziomu, należy udać się do Autoryzowanego Partnera marki.



Przy rozgrzanym silniku nie wolno przeprowadzać żadnych napraw układu chłodzenia.

**Niebezpieczeństwo poparzenia.**

## DOSTĘP DO SILNIKA, POZIOMY



Układ napędowy pojazdu elektrycznego wykorzystuje napięcie prądu stałego wynoszące około

400 V.

System może być gorący w trakcie działania oraz po wyłączeniu zapłonu.

Należy przestrzegać ostrzeżeń znajdujących się na etykietach obecnych w pojeździe.

Wszelkie ingerencje lub modyfikacje instalacji elektrycznej 400 V pojazdu (elementy, przewody, złącza, akumulator napędowy) są surowo zabronione.

**Niebezpieczeństwo poważnych poparzeń lub porażen prądem elektrycznym mogących spowodować śmierć.**

Ponadto, w każdej chwili, może włączyć się wentylator chłodnicy.

Naklejka ostrzegawcza  w komorze silnika przypomina o tym ostrzeżeniu.

**Ryzyko obrażeń**

**Częstotliwość kontroli poziomu płynu**

**Poziom płynu chłodzącego należy systematycznie kontrolować** (brak płynu w układzie chłodzenia może spowodować poważne uszkodzenie silnika i akumulatora).

W razie konieczności uzupełnienia płynu należy stosować wyłącznie produkty posiadające atest służb technicznych marki, które gwarantują:

- zabezpieczenie przed zamarzaniem;
- ochronę antykorozyjną układu chłodzenia.

### **Częstotliwość wymiany**

Patrz książka przeglądów pojazdu



Nie wykonywać żadnych czynności pod pokrywą komory silnika podczas ładowania pojazdu lub jeśli zapłon nie jest wyłączony.



Podczas wykonywania czynności pod pokrywą komory silnika, należy sprawdzić, czy dźwignia wycieraczek znajduje się w położeniu zatrzymania.

**Ryzyko obrażeń**

## Poziomy, filtry

### Poziom płynu hamulcowego



Kontrola poziomu jest wykonywana po wyłączeniu silnika, gdy samochód stoi na płaskim podłożu. Należy często kontrolować poziom płynu, szczególnie w przypadku zauważenia najmniejszej nawet różnicy w skuteczności hamowania.

### **Częstotliwość wymiany**

Patrz książka przeglądów pojazdu

## DOSTĘP DO SILNIKA, POZIOMY



W razie zauważenia nadmiernego lub powtarzającego się spadku poziomu, należy udać się do Autoryzowanego Partnera marki.

### Napełnianie

Każda naprawa układu hydraulicznego wiąże się z koniecznością wymiany płynu hamulcowego, przeprowadzoną przez specjalistę. Należy stosować wyłącznie płyn posiadający atest naszych służb technicznych (pochodzący z oryginalnie zamkniętego pojemnika).

### Poziom 2

Poziom płynu obniża się równocześnie ze zużywaniem się układzin hamulcowych, jednak nie powinien on nigdy spadać poniżej znaku ostrzegawczego "MINI".

W przypadku chęci sprawdzenia stanu zużycia tarcz we własnym zakresie należy się zaopatrzyć w dokumentację opisującą metodę kontroli dostępną w ASO lub na witrynie internetowej producenta.

### zbiornik płynu do spryskiwaczy szyb



### Napełnianie

Odkręć korek **3** i napełnij, aż płyn będzie widoczny, następnie zakręć korek.

### Płyn

Stosować wyłącznie płyn do spryskiwaczy zawierający środek zapobiegający zamarzaniu.

Radzimy skonsultować się z autoryzowanym sprzedawcą lub wykwalifikowanym specjalistą.

**Uwaga:** nie używać twardej wody (ryzyko uszkodzenia pompy odpowietrzającej, odkładania się kamienia w pompie i dyszach).

## AKUMULATOR:

### Dodatkowy akumulator 12 V



Akumulator dodatkowy to akumulator 12 V: dostarcza energię do zasilania wyposażenia pojazdu (światła, wycieraczki przedniej szyby, elektryczne podnośniki szyb, system audio itp.) oraz niektórych systemów bezpieczeństwa, takich jak układ wspomagania hamulców.

**Nie należy go otwierać ani dolewać żadnego płynu.**



Nie wykonywać żadnych czynności pod pokrywą komory silnika podczas ładowania pojazdu lub jeśli zapłon nie jest wyłączony.

### Przeгляд/wymiana

Poziom naładowania dodatkowego akumulatora 12 V **1** może spaść, zwłaszcza przy korzystaniu z samochodu:

- przy niskiej temperaturze zewnętrznej;
- po dłuższym używaniu odbiorników prądu, gdy silnik jest wyłączony.



Aby zapewnić bezpieczeństwo i prawidłowe działanie wyposażenia elektrycznego pojazdu (światła, wycieraczki, układ ABS itd.), wszystkie interwencje na poziomie dodatkowego akumulatora 12 V (demontaż, odłączenie itd.) **MUSI ZAWSZE** wykonywać wykwalifikowany specjalista. Ryzyko porażenia prądem elektrycznym. Należy **obowiązkowo** przestrzegać okresów wymiany podanych w dokumencie poświęconym konserwacji i nie przekraczać zalecanej częstotliwości tych czynności. Pojazd jest wyposażony w akumulator określonego typu. Należy go wymieniać wyłącznie na akumulator tego samego typu. Skontaktować się z Autoryzowanym Partnerem marki.

## AKUMULATOR:



Układ napędowy pojazdu elektrycznego wykorzystuje napięcie prądu stałego wynoszące około

400 V.

System może być gorący w trakcie działania oraz po wyłączeniu zapiłnu.

Należy przestrzegać ostrzeżeń znajdujących się na etykietach obecnych w pojeździe.

Wszelkie ingerencje lub modyfikacje instalacji elektrycznej 400 V pojazdu (elementy, przewody, złącza, akumulator napędowy) są surowo zabronione.

**Niebezpieczeństwo poważnych poparzeń lub porażen prądem elektrycznym mogących spowodować śmierć.**

Ponadto, w każdej chwili, może włączyć się wentylator chłodnicy.

Lampka kontrolna  w komorze silnika przypomina o tym ostrzeżeniu.

**Ryzyko obrażeń**

### Etykieta A



Należy przestrzegać zaleceń podanych na akumulatorze.

2. Nie wolno zbliżać ognia ani nie wolno palić.
3. Obowiązkowa ochrona oczu.
4. Trzymać z dala od dzieci.
5. Substancje wybuchowe.
6. Zapoznaj się z instrukcją.
7. Substancje powodujące korozję.

### postępowanie w razie awarii



Aby uniknąć uszkodzenia pojazdu, zabronione jest ładowanie dodatkowego akumulatora 12 V za pomocą:

- zewnętrznego układu ładującego;
- akumulatora innego pojazdu.

Skontaktować się z Autoryzowanym Partnerem marki.



Zabronione jest odłączenie akumulatora dodatkowego 12 V.

**Ryzyko poparzeń prądem elektrycznym.**



Nie należy wykorzystywać samochodu elektrycznego w celu ładowania akumulatora 12 V w innym pojeździe. Moc elektryczna 12 V samochodu elektrycznego jest niewystarczająca do tego zastosowania. Ryzyko uszkodzenia pojazdu.

# CZYSZCZENIE

## Konserwacja nadwozia

### Konserwacja nadwozia

Dobrze utrzymany pojazd pozwala na dłuższe użytkowanie. Dlatego też zaleca się regularne czyszczenie zewnętrznej części pojazdu.

Zakupiony przez Państwa pojazd w toku procesu produkcyjnego został zabezpieczony przed działaniem korozji. Nie oznacza to jednak, że nie jest w ogóle narażony na działanie następujących czynników.

### Czynniki atmosferyczne powodujące korozję

- Zanieczyszczenie powietrza (miasta i tereny uprzemysłowione);
- duże stężenie soli w powietrzu (tereny nadmorskie, szczególnie w czasie upałów),
- zmienne warunki klimatyczne, w tym, zależnie od pory roku, zróżnicowany stopień wilgotności powietrza (sól sypana zimą na jezdnię, woda pozostała po myciu nawierzchni drogi...).

### Wypadki drogowe

### Czynniki powodujące niszczenie powłok ochronnych na skutek ścierania

Kurz w powietrzu, piach, błoto, żwir i kamyczki wydostające się spod kół innych pojazdów...

Minimum środków ostrożności zapewni skuteczną ochronę przed oddziaływaniem opisanych powyżej czynników.

### Środki zapobiegawcze

Należy często myć pojazd przy **wyłączonym silniku**, używając płynów zalecanych przez dział techniczny (nigdy nie należy używać produktów o właściwościach ściernych). Wcześniej dokładnie spłukać za pomocą myjki strumieniowej:

- plam z żywicy, jeśli samochód był zaparkowany przez dłuższy okres czasu pod drzewami oraz opadów przemysłowych;
  - błoto, gromadzące się w postaci wilgotnych bryłek w nadkolach i na elementach podwozia;
  - **ptasie odchody, które wchodzą w reakcje chemiczne z lakierem i powodują odbarwienia lakieru, a nawet jego złuszczenie.**
- Należy **koniecznie** oraz bezzwłocznie usuwać tego typu zanieczyszczenia, bowiem im dłużej pozostaną na powierzchni lakieru, tym trudniejsze będzie późniejsze ich usunięcie, nawet przez polerowanie;
- sól, zwłaszcza z podwozia i nadkoli po przejechaniu dróg, na których zostały rozsypane środki zapobiegające gołoledzi.

Należy regularnie usuwać zabrudzenia roślinne (ślady żywicy, liście) z pojazdu.

Przestrzegać bezpiecznej odległości między pojazdami, szczególnie na drogach pokrytych żwirem w celu uniknięcia uszkodzeń powłoki lakierniczej.

Natychmiast po zauważeniu uszkodzenia lakieru, należy zrobić zaprawkę lub zlecić jej wykonanie, aby zapobiec rozwojowi korozji.

W przypadku, gdy samochód posiada gwarancję antykorozyjną, należy pamiętać o okresowych przeglądach. Patrz karta przeglądów.

Przestrzegać obowiązujących w danym kraju przepisów dotyczących mycia pojazdów (np. niedopuszczalne jest mycie pojazdu na drogach publicznych).

Podczas mycia pojazdu myjką wysokociśnieniową należy podjąć następujące środki ostrożności:

- upewnij się, że lakier Twojego pojazdu, obszar lub element, który chcesz wyczyścić, jest zgodny z tym sposobem mycia;
- ciśnienie dostarczane przez urządzenie musi być mniejsze niż 100 barów;
- podczas mycia umieść dyszę natryskową w odległości co najmniej 15 cm od pojazdu i sprawdź, czy natężenie



# CZYSZCZENIE

przepływu wody jest mniejsze niż 15 l/min;

– nie należy myć przez długi czas tego samego obszaru, uderzonych miejsc lub uszcełek (ryzyko uszkodzenia lakieru, oderwania się uszcełek itp.).

Po oczyszczeniu elementów mechanicznych, zawiasów itd. należy je bezwzględnie zabezpieczyć produktem w aerozolu zatwierdzonym przez dział techniczny.



U Autoryzowanych Partnerów marki można nabyć odpowiednio dobrane, specjalne środki czyszczące.

## Czego należy unikać

Mycie pojazdu w pełnym słońcu lub w czasie mrozu.

Usuwanie błota lub zanieczyszczeń bez uprzedniego zwilżenia ich wodą.

Dopuszczenie do nadmiernego osadzenia się brudu na nadwoziu.

Rozprzestrzenianie się procesu korozji, którego przyczyną są niewielkie uszkodzenia lakieru.

Usuwanie plam przy zastosowaniu rozpuszczalników niezalecanych przez Producenta może spowodować uszkodzenie lakieru.

Jazda po śniegu i błocie, bez mycia pojazdu, a zwłaszcza nadkoli i podwozia.



Odtłuszczenie lub mycie za pomocą wysokociśnieniowych urządzeń myjących lub środków chemicznych nieposiadających atestu działu technicznego:

- podzespoły mechaniczne (np. komora silnika);
- koła (np. elementy układu hamulcowego, takie jak zaciski hamulcowe);
- podwozie;
- części zamienne z zawiasami (np. wewnątrz drzwi);
- zewnętrzne elementy z lakierowanych tworzyw sztucznych (np. zderzaki).

Niezastosowanie środków ostrożności niesie ze sobą ryzyko utlenienia lub wadliwej pracy mechanizmów.

## Wjazd do myjni automatycznej

Ustaw dźwignię wycieraczek w położeniu zatrzymania ➔ 172.

Sprawdź zamocowanie zewnętrznych elementów wyposażenia samochodu, dodatkowe światła, lusterka wsteczne i przymocuj pióra wycieraczek taśmą klejącą.

Wymontować antenę radiową, jeżeli samochód posiada takie wyposażenie.

Po zakończeniu mycia należy pamiętać o zdjęciu taśmy przylepnej i zamontowaniu anteny.



### Czyszczenie pojazdu

Nigdy nie czyścić komory silnika, gniazda ładowania i akumulatora napędowego za pomocą myjki wysokociśnieniowej.

### Ryzyko uszkodzenia układu elektrycznego.

Nigdy nie myć pojazdu podczas jego ładowania.

**Ryzyko porażenia prądem elektrycznym mogące prowadzić do śmierci.**

## Czyszczenie reflektorów, czujników i kamer

Używać miękkiej szmatki lub wacika.

Jeśli to nie wystarczy, zwilż szmatkę wodą z mydłem; zawsze płucz miękką szmatką lub wacikiem.

Po umyciu, należy delikatnie przetrzeć suchą, miękką szmatką.

**Nie wolno używać środków czyszczących zawierających alkohol ani**

## CZYSZCZENIE

narzędzi mechanicznych (np.: skrobak).

Naklejki czyszczące, folie dekoracyjne itp.

### Środki zapobiegawcze

Używać miękkiej szmatki lub wacika.

Zwilżyć ją wodą z mydłem, następnie przetrzeć miękką szmatką lub wacikiem.

Po umyciu, należy delikatnie przetrzeć suchą, miękką szmatką.

### Czego należy unikać

Zastosować środek na bazie alkoholu.

Używać przyborów (np. skrobaka).

Polerowanie ze zbyt dużą siłą.



Mycie pojazdu urządzeniem wysokociśnieniowym.

### Konserwacja wykładzin tapicerskich

### Konserwacja wykładzin tapicerskich

Dobrze utrzymany pojazd pozwala na dłuższe użytkowanie. Dlatego też zale-

ca się regularne czyszczenie wnętrza pojazdu.

Plamę należy zawsze szybko usunąć.

Do usuwania wszelkiego rodzaju plam należy używać **zimnej (lub letniej) wody mydlanej zawierającej naturalne mydło**.

**Nie należy stosować detergentów (płynów do zmywania naczyń, produktów w pudrze, produktów z dodatkiem alkoholu).**

Użyć miękkiej szmatki.

Splukać i zebrać nadmiar.

### Panel multimedialny

Konserwacja ekranu może zależeć od rodzaju wyposażenia multimedialnego. W celu uzyskania dodatkowych informacji odnieś się do instrukcji dotyczącej multimediiów.

### Szyby wskaźników

(np. tablica wskaźników, zegar, wyświetlacz temperatury zewnętrznej itd.).

Używać miękkiej szmatki lub wacika.

Jeżeli to nie skutkuje, należy użyć szmatki (lub wacika) nasączonej mieszanką wody z mydłem, następnie wytrzeć do czysta inną miękką wilgotną szmatką lub wacikiem.

Osuszyć **delikatnie** przy pomocy suchej, gładkiej szmatki.

**Nie należy stosować w tym obszarze środków z dodatkiem alkoholu i/ lub cieczy w rozpylaczu.**

### Pasy bezpieczeństwa

Należy starać się utrzymywać je w czystości.

Do ich konserwacji należy stosować preparaty zalecane przez nasze służby techniczne (sklepy firmowe) lub używać letniej wody z mydłem i gąbki, następnie przetrzeć suchą szmatką.

**Nie należy stosować detergentów lub wybielaczy.**

### Materiały (fotele, wykładzina drzwi...)

**Regularnie** odświeżać materiały.

### Plama ciekła

Użyć wody mydlanej.

Zebrać lub osuszyć lekko (nigdy nie pocierać) za pomocą miękkiej szmatki, wypłukać i zebrać nadmiar.

### Plama stała lub z pasty

**Natychmiast** ostrożnie zbierz nadmiar substancji stałej lub pasty za pomocą łopatką (od krawędzi do środka, aby zapobiec rozprzestrzenieniu się plamy).

## CZYSZCZENIE

W przypadku plamy z cieczy usuń ją zgodnie ze wskazaniem.

### **Cecha szczególna cukierków, gumy do żucia**

Na plamie połóż kostkę lodu w celu krystalizacji, następnie postępuj w sposób opisany w przypadku plamy stałej.



W celu uzyskania porady dotyczącej konserwacji wnętrza i/lub niezadowolającego wyniku należy jak najszybciej skontaktować się z ASO.

### **Demontaż/ponowny montaż wymowalnych elementów wyposażenia oryginalnie zamontowanych w pojeździe**

Jeśli zachodzi potrzeba wyjęcia elementów wyposażenia w celu oczyszczenia kabiny (np. dywaniki), należy je potem ponownie założyć w prawidłowy sposób i z dobrej strony (dywanik kierowcy musi być położony po stronie kierowcy) i zamocować je elementami dostarczonymi z wyposażeniem (np. dywanik kierowcy musi zawsze być zamocowany założonymi łącznikami).

Po każdym unieruchomieniu pojazdu należy sprawdzić, czy nic nie przeszkodzi w jego prowadzeniu (zablokowane pedały, podgięty dywanik itd.).

### **Czego należy unikać**

Stanowczo odradzamy umieszczanie dezodorantów, odświeżaczy powietrza itd. na wysokości nawiewów powietrza, ponieważ może to spowodować uszkodzenie wykładziny deski rozdzielczej.



Nie należy używać wysokociśnieniowych urządzeń do czyszczenia ani aerozoli wewnątrz kabiny:

bez zachowania środków ostrożności mogłoby to zakłócić między innymi prawidłowe działanie elementów elektrycznych lub elektronicznych obecnych w pojeździe.

# OGUMIENIE

## Ogumienie

### Użytkowanie opon

Opony są jedynym elementem samochodu, mającym bezpośrednią styczność z nawierzchnią drogi, dlatego też bardzo istotne jest dbanie o ich dobry stan.

Upewnij się, że opony są zgodne z lokalnymi przepisami określonymi w Kodeksie Drogowym.



Należy dbać o dobry stan opon. Ich bieżnik powinien mieć określoną głębokość. Opony atestowane przez dział techniczny są wyposażone we wskaźniki zużycia **1**, czyli **specjalne gumo-**

**we nadlewy wtopione w bieżnik opony.**

W przypadku, gdy bieżniki opon zostaną starte aż do poziomu nadlewów, **stają się one widoczne 2: należy wówczas koniecznie wymienić opony, ponieważ głębokość bieżnika nie przekracza 1,6 mm, co powoduje, że opony tracą przyczepność na mokrej nawierzchni.**

Przeciążenie samochodu, pokonywanie długich tras po autostradach szczególnie w czasie upału, jak również częsta jazda po złych nawierzchniach są czynnikami przyspieszającymi zużycie opon i wpływającymi na bezpieczeństwo jazdy.



Zdarzenia występujące podczas jazdy, takie jak „uderzenia w krawężnik”, mogą spowodować

uszkodzenia opon i obręczy kół, jak również wywołać zmiany ustawienia geometrii przedniego lub tylnego zawieszenia. W takim przypadku należy zlecić wykonanie kontroli kół i geometrii Autoryzowanemu Partnerowi marki.

## Ciśnienie w oponach

Przestrzegać ciśnienia w oponach. Ciśnienie w oponach należy sprawdzać przynajmniej raz w miesiącu i przed każdą dłuższą podróżą (patrz naklejka na krawędzi drzwi kierowcy) → 380.



### Zbyt niskie ciśnienie

prowadzi do przedwczesnego zużycia i przegrzewania się opon. Te czynniki mogą mieć negatywny wpływ na bezpieczeństwo jazdy i spowodować następujące sytuacje:

- pogorszenie przyczepności opony do nawierzchni drogi;
- ryzyko pęknięcia lub uszkodzenia bieżnika opony.

Ciśnienie w oponach zależy od obciążenia samochodu i prędkości jazdy. Wyrównać ciśnienie w zależności od warunków eksploatacji (patrz naklejka znajdująca się na krawędzi drzwi kierowcy).

Ciśnienie należy sprawdzać przy zimnych oponach: nie należy brać pod uwagę wyższych wartości ciśnienia,

## OGUMIENIE

mogących wystąpić podczas upałów lub po jeździe ze znaczną prędkością.

W przypadku, gdy nie ma możliwości sprawdzenia ciśnienia w **zimnych oponach należy zwiększyć wskazwane ciśnienie w granicach od 0,2 do 0,3 bara.**

**Nie wolno spuszczać powietrza z rozgrzanych opon.**



Uwaga: brakujący lub źle przykręcony kapturek na zaworze może pogorszyć szczelność opon i spowodować spadek ciśnienia. Zawsze należy używać kapturków na zaworach identycznych jak oryginalne i dokręcać je do oporu.



**Pojazd wyposażony w system ostrzegający o spadku ciśnienia w oponach lub system monitorowania ciśnienia w oponach (zależnie od pojazdu).**

W przypadku zbyt niskiego ciśnienia (przebicie opony itp.) zapala

się lampka ostrzegawcza  na tablicy wskaźników → 203or → 198.



Ze względów bezpieczeństwa nie wolno zamieniać przednich kół o średnicy 18" i 20" (opon i/lub obręczy) z tylnymi kołami.

### Wymiana opon

Aby założyć nowe opony, skonsultuj się z ASO.



Ze względów bezpieczeństwa oraz w poszanowaniu obowiązujących przepisów prawa.

W razie konieczności dokonania wymiany opon w samochodzie, należy montować wyłącznie opony tej samej marki, rozmiaru, typu i kształtu bieżnika.

**Muszą mieć nośność i indeks prędkości przynajmniej takie, jak opony oryginalne lub spełniać zalecenia autoryzowanego dealera.**

Nieprzestrzeganie tych zaleceń może zagrażać bezpieczeństwu i naruszyć zgodność pojazdu.

**Ryzyko utraty kontroli nad pojazdem.**

### Jazda zimą

#### Łańcuchy na koła

**Ze względów bezpieczeństwa zabronione jest zakładanie łańcuchów na tylne koła.**

Założenie opon większych niż opony montowane fabrycznie w samochodzie **uniemożliwia montaż łańcuchów.**

**Opony jednokierunkowe**

## OGUMIENIE

Opona jednokierunkowa może być montowana tylko w jednym kierunku. Należy bezwzględnie przestrzegać tego kierunku.

Jeśli po przebiciu oponę jednokierunkową trzeba założyć przeciwnie do jej kierunku obrotu, należy zachować ostrożność, zwłaszcza na mokrej nawierzchni, ponieważ specyfikacja takiej opony nie zostanie zachowana.



W przypadku zamiaru użycia **specjalnego wyposażenia**, należy skontaktować się z Autoryzowanym Partnerem marki.

### Opony zimowe

Radzimy założyć tego typu opony na **cztery koła**, dla zapewnienia optymalnej przyczepności samochodu.

**Uwaga** te opony mają czasami tylko jeden kierunek-obrotu i jeden indeks prędkości maksymalnej, którego wartość może być niższa od wartości maksymalnej prędkości pojazdu.



Łańcuchy można montować wyłącznie na opony o identycznych wymiarach, co opony zamontowane fabrycznie w **pojeździe**. Zakładanie łańcuchów śniegowych jest możliwe pod warunkiem stosowania specjalnych łańcuchów. Radzimy skontaktować się z Autoryzowanym Partnerem marki.

### Opony z kolcami

Mogą być stosowane tylko przez czas ograniczony i zgodnie z lokalnie obowiązującymi przepisami. Należy zawsze stosować się do lokalnie obowiązujących przepisów, regulujących kwestię dopuszczalnej maksymalnej prędkości.

Opony tego typu należy zakładać co najmniej na oba przednie koła.

**Uwaga:** używanie opon śniegowych, opon zimowych lub opon z kolcami znacznie zmniejsza zasięg pojazdu.



We wszystkich przypadkach zalecamy zasięgnięcie informacji u Autoryzowanego Partnera marki, który doradzi, jaki rodzaj wyposażenia jest najlepiej dostosowany do Państwa samochodu.

## Ciśnienie w ogumieniu

### Etykieta A



Aby ją przeczytać, należy otworzyć drzwi.

65443

## OGUMIENIE

Sprawdzanie wartości ciśnienia powinno się odbywać przy zimnych oponach.

Jeżeli nie ma możliwości sprawdzenia ciśnienia w **zimnych oponach, należy zwiększyć ciśnienie w od 0,2 do 0,3 bara (lub 3 PSI). Nie wolno spuszczać powietrza z rozgrzanych opon.**

Ciśnienie w ogumieniu musi odpowiadać bieżącemu użytkowaniu pojazdu (bez obciążenia, z obciążeniem, jazda na autostradzie itp.). Kontroluj ciśnienie w oponach. Wartość ciśnienia w oponach należy sprawdzać przynajmniej raz w miesiącu, oraz przed każdą dłuższą podróżą.

Po każdym dopompowaniu lub ustawieniu ciśnienia opon należy uruchomić ustawianie parametrów początkowych wartości odniesienia ciśnienia opon → 203 lub System kontroli ciśnienia w ogumieniu.

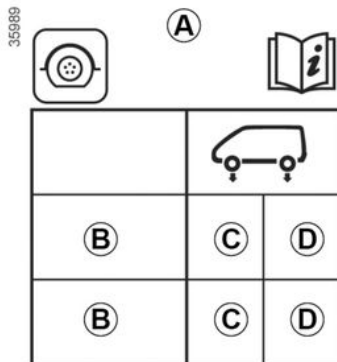

**B.** : rozmiar opon, w które jest wyposażony pojazd.

**C.** : ciśnienie powietrza w przednich oponach.

**D.** : ciśnienie powietrza w tylnych oponach.

**Pojazd wyposażony w system ostrzegający o spadku ciśnienia w oponach lub system monitorowania ciśnienia w oponach (zależnie od pojazdu).**

W przypadku zbyt niskiego ciśnienia (przebiecie opony itp.) zapala

się lampka ostrzegawcza na tablicy wskaźników → 203or → 198.

**Bezpieczeństwo opon i montaż łańcuchów:** w celu uzyskania informacji na temat warunków serwisowania i, w zależności od wersji pojazdu, użycia łańcuchów → 378.

## OGUMIENIE



Pojazd używany z pełnym obciążeniem (maksymalna dopuszczalna masa całkowita pojazdu wraz z obciążeniem) i ciągnący przyczepę  
Maksymalna prędkość jazdy nie może przekraczać **100 km/h**, a ciśnienie w oponach należy zwiększyć o 0,2 bara → 412.  
Ryzyko pęknięcia opony.



Ze względów bezpieczeństwa oraz w poszanowaniu obowiązujących przepisów prawa.

W razie konieczności dokonania wymiany opon w samochodzie, należy montować wyłącznie opony tej samej marki, rozmiaru, typu i kształtu bieżnika.

**Muszą mieć nośność i indeks prędkości przynajmniej takie, jak opony oryginalne lub spełniać zalecenia ASO.**

Nieprzestrzeganie tych zaleceń może zagrażać bezpieczeństwu i naruszyć zgodność pojazdu.

**Ryzyko utraty kontroli nad pojazdem.**

Zestaw do pompowania opon

Zestaw do pompowania opon







Zestaw umożliwia naprawę opon, w których uszkodzenia mechaniczne bieżnika **A** występują na powierzchni mniejszej niż 6 milimetrów. Nie można przy jego pomocy naprawić wszystkich typów uszkodzeń, np. rozcięć większych niż 6 milimetrów, czy nacięć na bocznej powierzchni opony **B** itp. Należy też sprawdzić, czy stan obręczy koła jest prawidłowy. Nie usuwać przedmiotu, który spowodował przebicie opony, jeżeli nadal tkwi on w oponie.



Nie należy używać zestawu do pompowania, jeśli opona została uszkodzona na skutek jazdy z przebitą oponą. Przed przystąpieniem do jakiegokolwiek naprawy należy więc dokładnie sprawdzić boczną powierzchnię opon. Jazda z niedopompowaną, czy wręcz przebitą oponą, może być niebezpieczna i prowadzić do sytuacji, w której naprawa uszkodzenia nie będzie już możliwa. **Naprawa taka ma charakter tymczasowy.** Przebitą oponę należy dokładnie sprawdzić (i naprawić, jeżeli to możliwe). Czynność należy zlecić specjalistycznemu zakładowi. Przy wymianie opony naprawionej wcześniej z użyciem zestawu konieczne jest poinformowanie o tym fachowca dokonującego wymiany. W czasie jazdy mogą być odczuwalne drgania, spowodowane obecnością środka w oponie.



Zestaw do pompowania posiada homologację wyłącznie dla pojazdów, które mają go w oryginalnym wyposażeniu. W żadnym wypadku nie można używać go do pompowania opon w innych samochodach lub napełniania powietrzem nadmuchiwalnych przedmiotów (koło ratunkowe, ponton, itp.). Należy ostrożnie obchodzić się z pojemnikiem zawierającym płyn do naprawy opon, by uniknąć kontaktu środka ze skórą. Gdyby jednak płyn przedostał się na skórę, należy splukać to miejsce obfitym strumieniem wody. Zestaw do naprawy opon powinien być przechowywany poza zasięgiem dzieci. Pustych pojemników nie wolno wyrzucać do środowiska. Trzeba przekazać je Autoryzowanemu Partnerowi marki lub specjalistycznej jednostce zajmującej się recyklingiem.

## OGUMIENIE

Zbiornik ma określony czas trwałości, który jest zaznaczony na etykiecie. Należy sprawdzić termin ważności.

W celu wymiany przewodu do pompowania oraz pojemnika ze środkiem do naprawy opon należy udać się do Autoryzowanego Partnera marki.

61637



W przypadku przebicia opony należy użyć zestawu znajdującego się w bagażniku.

**i** Pojazd wyposażony w system ostrzegający o spadku ciśnienia w oponach lub system monitorowania ciśnienia w oponach (zależnie od pojazdu).

W przypadku zbyt niskiego ciśnienia (przebiecie opony itp.) zapala

się lampka ostrzegawcza  na tablicy wskaźników → 203or → 198.

**Przy pracującym silniku i zaciągniętym hamulcu parkingowym:**

- odłącz wszystkie akcesoria od gniazd zasilania akcesoriów pojazdu;
- w pojazdach wyposażonych w hak holowniczy w razie potrzeby odłączyć gniazdo haka holowniczego;
- **zapoznać się z informacją zamieszczoną na zestawie do pompowania** umieszczonym w bagażniku i postępować zgodnie z instrukcjami obsługi;
- napompować oponę do zalecanego ciśnienia; → 378;
- maksymalnie po 15 minutach przerwij pompowanie, aby odczytać wartość ciśnienia (za pomocą manometru 2);

**Uwaga: podczas opróżniania pojemnika (około 30 sekund) manometr 2 wskazuje przez krótki czas ciśnienie nawet 6 barów, później ciśnienie spadnie.**

– Dostosuj ciśnienie: aby je zwiększyć, kontynuuj pompowanie koła za pomocą zestawu. Aby zmniejszyć ciśnienie, naciśnij przycisk 1.

**Jeżeli nie można osiągnąć zalecanego ciśnienia 1,8 bara po 15 minutach, naprawa nie jest możliwa. Nie prowadzić samochodu. Należy skontaktować się z Autoryzowanym Partnerem marki.**



Przed użyciem zestawu należy zaparkować samochód, tak aby był dostatecznie oddalony od strefy ruchu, włączyć światła awaryjne, zaciągnąć hamulec parkingowy i poprosić o opuszczenie pojazdu wszystkich pasażerów, uważając, by trzymali się w bezpiecznej odległości od strefy ruchu.

## OGUMIENIE



W przypadku parkowania na poboczu należy ostrzec innych użytkowników drogi o obecności pojazdu za pomocą trójkąta ostrzegawczego lub innych elementów sygnalizacyjnych określonych przez lokalne przepisy danego kraju.



Po napompowaniu opony powoli odkręcić końcówkę od pojemnika **3**, aby uniknąć zanieczyszczenia. Pojemnik schować do plastikowego opakowania, aby nie dopuścić do wycieku produktu.

- Przykleić naklejkę z zalecanymi warunkami jazdy (znajdującą się poniżej butli) w miejscu widocznym dla kierowcy, na desce rozdzielczej.
- Schować zestaw.
- Pod koniec początkowej operacji pompowania powietrze nadal ucieka z opony. Należy pokonać niewielką odległość, aby uszczelnić miejsce przebięcia.
- Niezwłocznie uruchomić pojazd i rozpędzić go do prędkości 20-60 km/h, aby produkt został równomiernie rozprowadzony w oponie. Po przejechaniu 3 kilometrów zatrzymać się w celu pomiaru ciśnienia.
- Jeśli ciśnienie jest wyższe niż 1,3 bara, ale niższe od zalecanego (patrz naklejka na krawędzi drzwi kierowcy), ustawić ciśnienie. W przeciwnym razie skontaktować się z Autoryzowanym Partnerem: naprawa opony nie jest możliwa.

### Zalecenie dotyczące wykorzystania zestawu

Zestaw nie powinien działać dłużej niż przez kolejnych 15 minut;

Butlę należy wymienić po pierwszym użyciu, nawet jeśli pozostaje w niej ciągle płyn.



We wnęce na nogi kierowcy nie mogą się znajdować żadne przedmioty, ponieważ w przypadku gwałtownego hamowania istnieje ryzyko zablokowania pedałów.



Uwaga: brakujący lub źle przykręcony kapturek na zaworze może pogorszyć szczelność opon i spowodować spadek ciśnienia. Zawsze należy używać kapturek na zaworach identycznych jak oryginalne i dokręcać je do oporu.



Po wykonaniu naprawy przy użyciu zestawu maksymalna odległość, jaką można przejechać wynosi 200 km.

Ponadto należy ograniczyć prędkość, która w żadnym wypadku nie powinna przekraczać 80 km/h. Przypomina o tym naklejka, którą należy przykleić w widocznym miejscu na desce rozdzielczej. Zależnie od kraju użycia pojazdu lub lokalnie obowiązujących przepisów, należy wymienić oponę naprawioną za pomocą zestawu do pompowania opon.

## Narzędzia

### Zestaw narzędzi

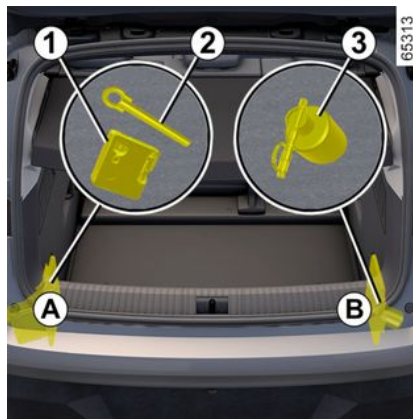

Ilość i rodzaj narzędzi w zestawie zależy od wersji pojazdu.

Zestawy narzędzi **A** i **B** znajdują się w bocznych schowkach bagażnika.

Otwórz klapki bocznych kieszeni, aby uzyskać dostęp do narzędzi.

Zestaw narzędzi **A** zawiera kompresor zestawu do pompowania **1** → 382 i zaczep holowniczy **2** → 387.

Zestaw narzędzi **B** zawiera pojemnik produktu do naprawy przebitej opony **3**.

Po użyciu należy prawidłowo schować narzędzia.



Narzędzia muszą być zawsze prawidłowo ułożone, aby nie wypadły podczas hamowania. Po użyciu należy pamiętać o zamocowaniu narzędzi w zestawie. Następnie należy prawidłowo umieścić zestaw w schowku, aby uniknąć ryzyka obrażeń.



Podczas zdejmowania kołpaka centralnego zachowaj ostrożność, aby zapobiec jego uszkodzeniu lub pęknięciu.

# POSTĘPOWANIE W RAZIE AWARII

Holowanie: postępowanie w razie awarii

postępowanie w razie awarii



61645

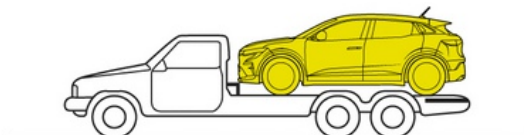

# POSTĘPOWANIE W RAZIE AWARII

Przed holowaniem lub transportem pojazdu na ciężarówce z platformą ustaw dźwignię zmiany biegów w położeniu N i zwolnij hamulec parkingowy.

Konieczne jest przestrzeganie obowiązujących przepisów dotyczących holowania.

Jeżeli pojazd holuje przyczepę, nie przekraczaj dopuszczalnej masy przyczepy dla pojazdu ➔ 412.

Aby przewieźć pojazd na platformie lub holować go z użyciem zaczepu holowniczego, należy przestrzegać następujących instrukcji:

- gdy karta znajduje się w kabinie, naciśnij przycisk rozruchu;
- Ustaw dźwignię zmiany biegów w położeniu N ➔ 181: hamulec parkingowy zostanie zwolniony.
- Naciśnij przycisk rozruchu silnika i przytrzymaj go w takim położeniu ponad dwie sekundy. Zasilanie akcesoriów jest włączone: można korzystać z oświetlenia pojazdu (światła awaryjne, światła stop itp.). W nocy należy włączyć światła pojazdu;
- Po zakończeniu holowania naciśnij przycisk rozruchu silnika na ponad dwie sekundy (ryzyko rozładowania akumulatora).

## Wybór holowania

W żadnym wypadku nie wolno holować pojazdu z przednimi kołami na ziemi.



Narzędzia muszą być zawsze prawidłowo ułożone, aby nie wypadły podczas hamowania.

## Dostęp do punktów holowniczych

**Należy używać wyłącznie punktów holowniczych znajdujących się z przodu 2 oraz z tyłu 5** (w żadnym wypadku nie wolno używać do tego celu półosi lub jakiegokolwiek innej części pojazdu). Zaczepy holownicze można wykorzystywać wyłącznie do holowania pojazdu. W żadnym wypadku nie mogą służyć do pośredniego lub bezpośredniego podnoszenia pojazdu.

**Uwaga:** pamiętać, aby zabezpieczyć obszar haka holowniczego szmatką podczas stosowania płaskiego śrubokręta lub podobnego narzędzia.

**Wkręć ręcznie zaczep holowniczy (3) do oporu.**

Używaj tylko zaczepu holowniczego 3.



Upewnij się, że zaczep holowniczy jest prawidłowo przykręcony.

**Ryzyko utraty holowniczego przedmiotu.**



Po wyłączeniu silnika, układy wspomagania kierownicy i hamulców nie działają.

## Wersja standardowa

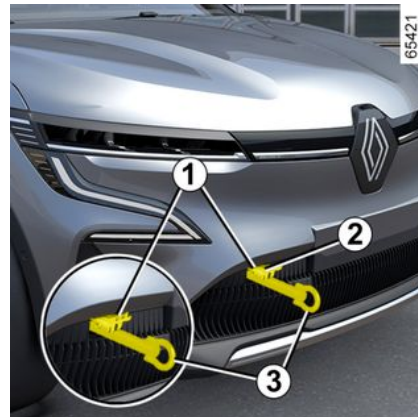

Miejsce zaczepu holowniczego z przodu

## POSTĘPOWANIE W RAZIE AWARII

Naciśnij górną część klapki **1**, aby ją odchylić.



- Należy używać sztywnego drążka holowniczego. W przypadku używania linki z włókien naturalnych lub sztucznych (jeżeli zezwalają na to przepisy) powinna istnieć możliwość zatrzymania holowanego pojazdu przy pomocy hamulca.
- nie należy holować pojazdu, którego układ jezdny jest uszkodzony.
- należy unikać gwałtownego przyspieszania lub hamowania, które mogłyby spowodować uszkodzenie pojazdu.
- We wszystkich przypadkach zaleca się nie przekraczać prędkości **25 km/h**.

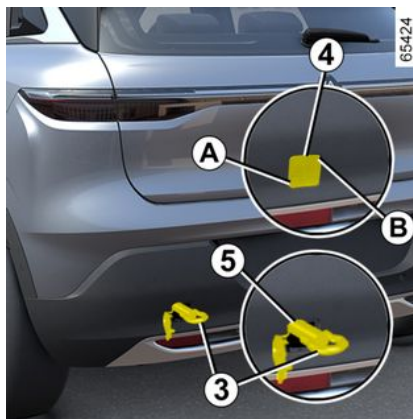

### Punkt do holowania z tyłu

Naciśnij strefę **A** i utrzymuj nacisk podczas ciągnięcia strefy **B** (za pomocą płaskiego śrubokrętu lub podobnego narzędzia), aby otworzyć klapkę **4**.

### Wersja Sport

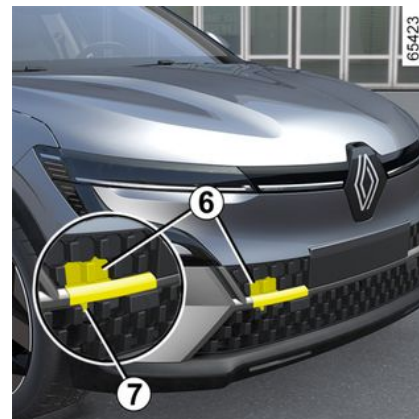

### Miejsce zaczepu holowniczego z przodu

Włóż palec przez otwór w kratce przedniego zderzaka i przesuń spinkę **7** w górę, aby odpiąć część **6**.

6

## POSTĘPOWANIE W RAZIE AWARII

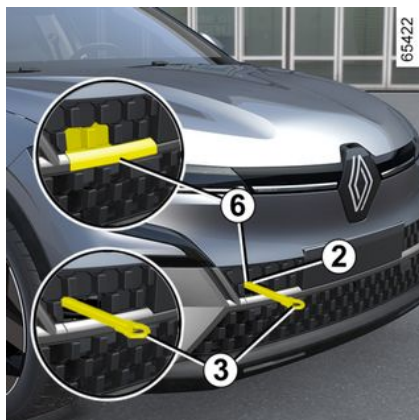

Pociągnij część **6**, aby ją wymontować i uzyskać dostęp do przedniego zacze- pu holowniczego **2**. Część **6** jest za- mocowana, aby zapobiec jej zgubie- niu.

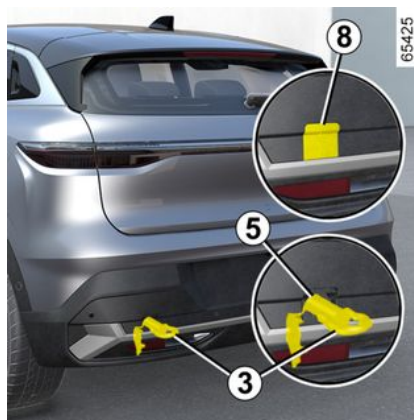

### **Punkt do holowania z tyłu**

Włóż płaski śrubokręt lub podobny przedmiot w odpowiednie zagłębienie, następnie pociągnij, aby otworzyć klapkę **8**.



# REFLEKTORY, ŚWIATŁA: WYMIANA ŻARÓWEK

## Oświetlenie zewnętrzne: wymiana żarówek

### Reflektory przednie

#### Światła mijania/światła drogowe LED 1



Należy skontaktować się z Autoryzowanym Partnerem marki.

#### Światła dzienne/światła pozycyjne/kierunkowskazy LED 2

Należy skontaktować się z Autoryzowanym Partnerem marki.



Wszelkie naprawy (lub modyfikacje) instalacji elektrycznej musi wykonywać autoryzowany dealer, ponieważ nieprawidłowe podłączenie może spowodować uszkodzenie urządzeń elektrycznych (przewodów, podzespołów, a w szczególności alternatora). Ponadto autoryzowany dealer dysponuje niezbędnymi częściami do montażu tych urządzeń.

## Tyłne światła i kierunkowskazy

### Trzecie światło stop LED 1

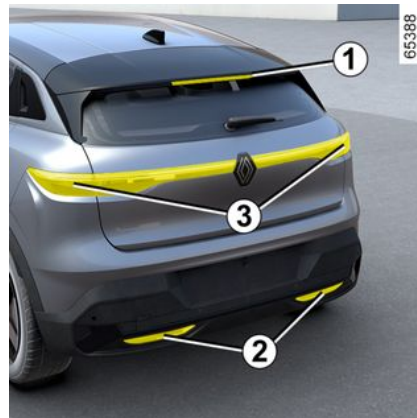

Należy skontaktować się z Autoryzowanym Partnerem marki.

### Tyłne światła przeciwmgielne i światła cofania LED 2

Należy skontaktować się z Autoryzowanym Partnerem marki.

### Kierunkowskazy/światła STOP i światła pozycyjne LED 3

Należy skontaktować się z Autoryzowanym Partnerem marki.

## REFLEKTORY, ŚWIATŁA: WYMIANA ŻARÓWEK

Oświetlenie tablicy rejestracyjnej LED  
4

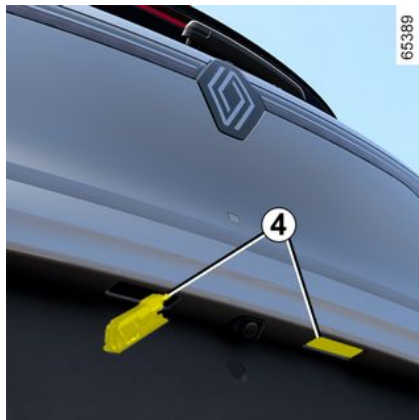

Należy skontaktować się z Autoryzowanym Partnerem marki.

Kierunkowskazy boczne 5

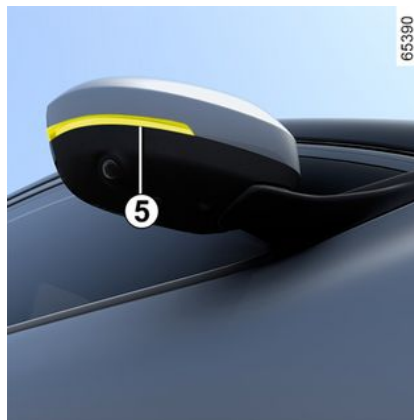

Należy skontaktować się z Autoryzowanym Partnerem marki.

Lampki oświetlenia wnętrza:  
wymiana żarówek

Lampki punktowe 1 i 2



Należy skontaktować się z Autoryzowanym Partnerem marki.

## REFLEKTORY, ŚWIATŁA: WYMIANA ŻARÓWEK

Oświetlenie lusterek w osłonach przeciwsłonecznych 3



Należy skontaktować się z Autoryzowanym Partnerem marki.

Lampka oświetlenia bagażnika 4



Należy skontaktować się z Autoryzowanym Partnerem marki.

# PIÓRA WYCIERACZEK: WYMIANA

## Wymiana piór wycieraczek przedniej szyby 2



Aby wymienić wycieraczki, najpierw ustaw je w pozycji serwisowej **B**.

### Po włączeniu zapłonu, przy wyłączonym silniku:

- ustaw dźwignię **1** w pozycji **A** dwa razy z rzędu (pojedyncze przeciągnięcie): pióra wycieraczek zatrzymają się w pozycji serwisowej **B**, oddalonej od pokrywy komory silnika;
- naciśnij przycisk **4**, następnie wysuń pióro wycieraczki w górę.

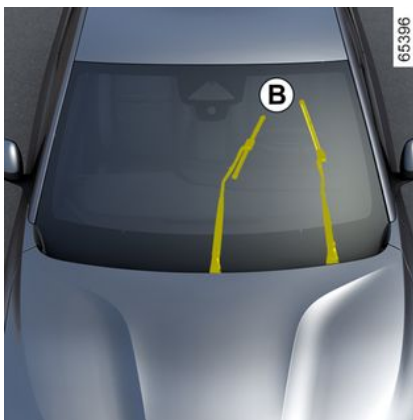

### Zakładanie wycieraczki

Aby zamontować pióro wycieraczki **2**, wsuń je w gniazdo ramienia **3** i zablokuj zatrzask (odgłos kliknięcia). Sprawdź, czy pióro wycieraczki zostało zablokowane.

Aby ustawić pióra w niskim położeniu, przy włączonym zapłonie upewnij się, że wycieraczki zsunęły się na przednią szybę, następnie przesuń dźwignię **1** w położenie **A** (pojedyncze przetarcie): pióra wycieraczek wsuną się pod pokrywę komory silnika po włączeniu zapłonu.

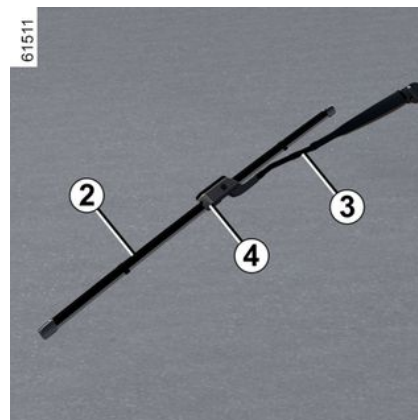

Należy systematycznie kontrolować stan piór wycieraczek. Okres ich eksploatacji zależy od użytkownika:

- regularnie czyścić pióra, przednią szybę wodą z dodatkiem mydła;
- nie włączać ich, gdy szyba jest sucha;
- odchylić je od przedniej szyby, jeśli nie były używane od dłuższego czasu.

# PIÓRA WYCIERACZEK: WYMIANA

## Pióro wycieraczki tylnej szyby 5

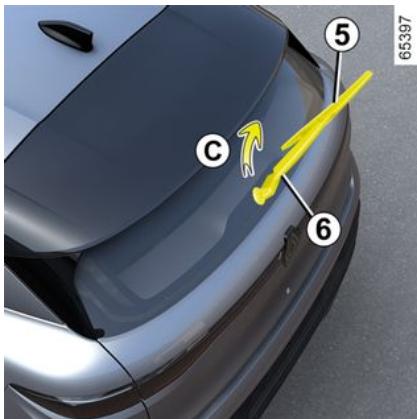

Dźwignia w pozycji wyłączonej (nieaktywna):

- podnieś ramię wycieraczki **6**;
- obróć pióro wycieraczki tylnej szyby **5** (ruch **C**), dopóki nie zostanie wypięte;
- odblokuj pióro wycieraczki tylnej szyby **5**, ciągnąc za nie.

### Zakładanie wycieraczki

W celu zamontowania pióra wykonać wyżej opisane czynności w odwrotnej kolejności. Sprawdzić, czy pióro wycieraczki zostało zablokowane.

 Należy systematycznie kontrolować stan piór wycieraczek. Okres ich eksploatacji zależy od użytkownika:

- regularnie czyścić pióra, przednią szybę wodą z dodatkiem mydła;
- nie włączać ich, gdy szyba jest sucha;
- odchylić je od przedniej szyby, jeśli nie były używane od dłuższego czasu.



– W czasie mrozów należy upewnić się, czy pióra wycieraczek nie zostały unieruchomione przez osadzający się na szybach szron (ryzyko przegrzania silnika mechanizmu wycieraczek).

- Należy systematycznie kontrolować stan piór wycieraczek.

Należy je wymieniać, gdy tylko zmniejszy się skuteczność ich działania: średnio raz w roku. Podczas wymiany pióra, kiedy jest ono wyjęte, uważać, aby ramię wycieraczki nie opadło ponownie na szybę: ryzyko stłuczenia szyby.



Przed wymianą pióra wycieraczki tylnej należy się upewnić, czy dźwignia jest w położeniu zatrzymania (wyłączona).

**Ryzyko obrażeń**

# BEZPIECZNIKI

## Skrzynka bezpieczników

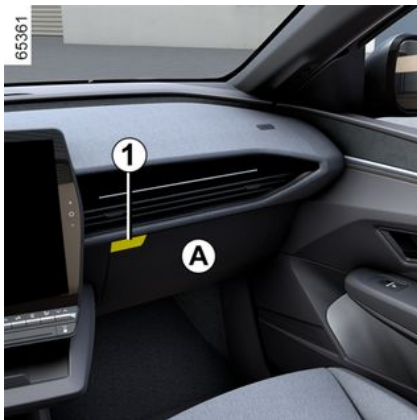

W przypadku awarii któregośkolwiek urządzenia elektrycznego, należy sprawdzić bezpieczniki.

Bezpieczniki znajdują się za schowkiem **A**. Otwórz drzwiczki schowka **A** za pomocą przycisku otwierania **1**.

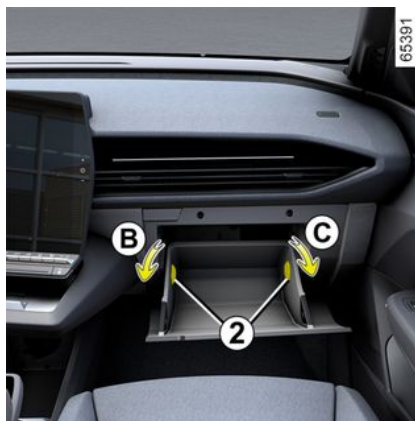

Po otwarciu obróć ograniczniki **2** o ćwierć obrotu (ruch **B** i **C**), aby je usunąć.

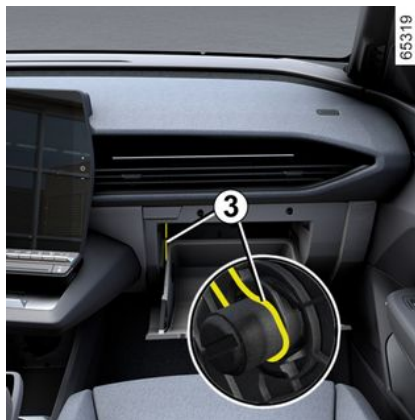

Odczep linkę **3**, aby odblokować klapkę schowka w celu uzyskania dostępu do skrzynki bezpieczników.



Przesuń drzwiczki schowka **A** maksymalnie w dół.

Uzyskasz bezpośredni dostęp do skrzynki bezpieczników **4**.

# BEZPIECZNIKI

## Skrzynka bezpieczników D



Odpiąć klapkę **5**.

## Szczypscę 6

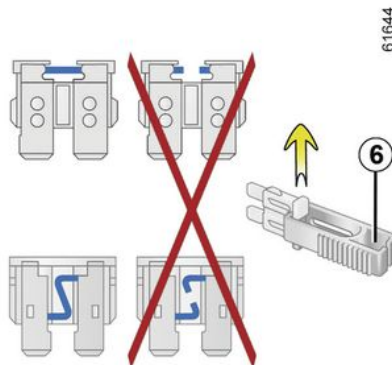

Wymij bezpiecznik za pomocą szczypscę **6** umieszczonych na płytce bezpieczników.

Aby wyjąć bezpiecznik z pincety, należy wysunąć go w bok.

Radzimy nie korzystać z wolnych miejsc na bezpieczniki.



Sprawdzić stan danego bezpiecznika i **w razie potrzeby go wymienić (wartość znamionowa nowego bezpiecznika musi być taka sama jak oryginalnego.**

Użycie bezpiecznika o wyższym amperażu mogłoby doprowadzić do stopienia instalacji elektrycznej (ryzyko pożaru) w przypadku zbyt dużego poboru energii przez odbiorniki.



Zgodnie z obowiązującymi przepisami lub przez zwykłą ostrożność:

należy zaopatrzyć się u Autoryzowanego Partnera marki w komplet zapasowych żarówek i bezpieczników.

**Przeznaczenie bezpieczników (obecność bezpieczników zależy od poziomu wyposażenia pojazdu)**

6

## BEZPIECZNIKI

### Pojazdy wyposażone w etykietę przydziału bezpieczników



W zależności od pojazdu można użyć etykiety alokacji bezpieczników w schowku, aby zidentyfikować bezpieczniki.

Skrzynka bezpieczników **D**: etykieta z rozmieszczeniem bezpieczników znajduje się na tylnej stronie klapki **5**.

Niektóre bezpieczniki powinny być wymieniane tylko przez wykwalifikowanego specjalistę. Te bezpieczniki nie są wymienione na etykiecie.

Użytkownik może wymieniać wyłączenie bezpiecznik opisane na naklejce.

Sym-bol	Przeznaczenie
	Wycieraczka tylnej szyby
	Elektryczne podnoszenie szyb ze sterowaniem impulsowym
	Gniazdo haka holowniczego
	Gniazdo akcesoriów multimedialnych, ekran multimedialny
	Zapalniczka, gniazdo zasilania akcesoriów w pierwszym i drugim rzędzie foteli

### Pojazdy niewyposażone w etykietę przydziału bezpieczników

Sym-bol	Przeznaczenie
	Światła kierunkowskazów, światła awaryjne
	Światła Stop





## BEZPIECZNIKI

Numer	Przeznaczenie
<b>1</b>	ESP/ABR ECU, przełącznik świateł stop
<b>2</b>	Silnik sterowania tylną szybą po prawej stronie
<b>3</b>	Silnik podnośnika szyby od strony kierowcy
<b>4</b>	Oświetlenie wnętrza
<b>5</b>	Silnik sterowania tylną szybą po lewej stronie
<b>6</b>	Gniazdko akcesoriów do haka holowniczego i bagażnika
<b>7</b>	ECU pamięci położenia przedniego fotela i sterowanie regulacją przedniego fotela
<b>8</b>	Silnik sterowania szybą po stronie pasażera
<b>9</b>	Lusterko wsteczne sterowane elektrycznie
<b>10</b>	Moduł komunikacyjny gniazda haka holowniczego
<b>11</b>	Gniazda akcesoriów multimedialnych/radar po lewej i prawej stronie/SRVM

Numer	Przeznaczenie
<b>12</b>	Sterowanie otwieraniem zewnętrznym z przodu po prawej stronie
<b>13</b>	Sterowanie otwieraniem zewnętrznym z przodu po lewej stronie
<b>14</b>	Odmrażacz szyby tylnej/filtr przeciwzakłóceńowy podgrzewanej szyby tylnej
<b>15</b>	Wysuwany uchwyt elektryczny
<b>16</b>	Gniazdo akcesoriów pierwszego rzędu
<b>17</b>	Radioodtwarzacz
<b>18</b>	Oświetlenie wnętrza
<b>19</b>	Przygotowanie dla akcesoriów
<b>20</b>	Czujnik opadów i natężenia światła



### **Dodatkowe urządzenia elektryczne i elektroniczne**

Przed montażem tego typu akcesorium (w szczególności typu nadajnik-odbiornik: pasmo częstotliwości, poziom mocy, położenie anteny, itp.), należy upewnić się, że jest ono kompatybilne z samochodem. Należy zwrócić się po radę do Autoryzowanego Partnera marki.

Przed podłączeniem akcesoryjnych urządzeń do gniazda upewnij się, że urządzenie nie przekracza maksymalnej mocy dozwolonej dla gniazda → 354 → 359. **Ryzyko pożaru.**

Wszelkie prace związane z obwodami elektrycznymi lub elektronicznymi pojazdu mogą być wykonywane wyłącznie przez wykwalifikowanego specjalistę. Każde nieprawidłowe podłączenie i/lub instalacja akcesoriów elektrycznych/elektronicznych niezatwierdzonych przez producenta może bowiem spowodować:

- Uszkodzenia sprzętu elektrycznego i/lub elektronicznego;
- Uszkodzenie podłączonych do niego elementów;
- Gromadzenie i wykorzystywanie danych pojazdu;
- naruszenie prywatności (modyfikacja, usunięcie lub nieuprawniony dostęp do danych osobowych);
- unieważnienie zezwolenia na dopuszczenie do użytku.

### **Ryzyko poważnych kolizji drogowych. Ryzyko naruszenia prywatności.**

W przypadku montażu sprzętu elektrycznego w przyszłości, należy upewnić się, że została przekazana wartość znamionowa i położenie odpowiedniego bezpiecznika.

### **Korzystanie z gniazda diagnostycznego**

Używanie akcesoriów elektronicznych w gnieździe diagnostycznym może spowodować poważne zakłócenia systemów elektronicznych pojazdu i/lub spowodować naruszenie prywatności (modyfikacja, usunięcie lub nieuprawniony dostęp do danych osobowych). Ze względów bezpieczeństwa zaleca się korzystanie z elektronicznych akcesoriów, które posiadają homologację producenta. Listę takich akcesoriów można uzyskać w ASO. **Ryzyko poważnych kolizji drogowych. Ryzyko naruszenia prywatności.**

### **Montaż dodatkowych akcesoriów**

Jeśli chcą Państwo zlecić montaż akcesoriów w Państwa pojeździe: należy się skontaktować z Autoryzowanym Partnerem marki. W celu zapewnienia prawidłowego działania samochodu i uniknięcia sytuacji mogących stanowić zagrożenie dla bezpieczeństwa pasażerów, radzimy stosować akcesoria posiadające homologację, gdyż są one dokładnie dostosowane do Państwa pojazdu i posiadają gwarancję producenta.

Jeśli korzystają Państwo z mechanicznej blokady antywłamaniowej, należy ją zakładać wyłącznie na pedał hamulca.

## WAŻNE ZALECENIA

### **Przeszkoda w prowadzeniu**

Po stronie kierowcy należy koniecznie używać dywanika przeznaczonego do danego pojazdu, mocując go założonymi łącznikami i regularnie sprawdzać jego zamocowanie. Nie stosować wielu dywaników. **Ryzyko zablokowania pedałów.**

## NIEPRAWIDŁOWOŚCI W DZIAŁANIU

Wskazówki zamieszczone poniżej umożliwią Państwu samodzielne, szybkie i tymczasowe usunięcie usterki. Ze względu na bezpieczeństwo eksploatacji samochodu należy jednak jak najszybciej skonsultować się z Autoryzowanym Partnerem marki.

NIEPRAWIDŁOWOŚCI	MOŻLIWE PRZYCZYNY	SPOSÓB POSTĘPOWANIA
Naładowanie akumulatora trakcyjnego jest niemożliwe.	Temperatura na zewnątrz jest niższa niż -25°C.	Ładować pojazd w miejscu o umiarkowanej temperaturze. W razie potrzeby → 387.
Lampka kontrolna klapy gniazda ładowania miga na czerwono.	Brak prądu w gniazdku ściennym lub nieprawidłowe podłączenie przewodu do gniazda elektrycznego.	Dokonać przeglądu instalacji elektrycznej (wyłącznik instalacyjny, programator itp.). Sprawdzić połączenia (gniazdo ładowania itp.) → 20.
	Kabel jest wadliwy.	W celu jego wymiany należy skontaktować się z Autoryzowanym Partnerem marki.
Naładowanie akumulatora trakcyjnego jest niemożliwe.	Kabel do ładowania nie jest poprawnie podłączony do pojazdu.	Podłączyć poprawnie kabel ładowania w pojeździe → 20.
Lampka kontrolna klapy gniazda ładowania miga na niebiesko.		

NIEPRAWIDŁOWOŚCI	MOŻLIWE PRZYCZYNY	SPOSÓB POSTĘPOWANIA
Karta nie umożliwia blokowania lub odblokowywania drzwi.	Zużyta bateria karty.	Wymienić lub zlecić wymianę baterii. Nadal można zablokować, odblokować i uruchomić pojazd → 69 i → 178.
	Używanie urządzeń działających na tej samej częstotliwości, co nadajnik (telefon komórkowy, itp.).	Wyłączyć urządzenia lub skorzystać ze zintegrowanego kluczyka → 69.
	Pojazd znajduje się w strefie o silnym promieniowaniu elektromagnetycznym.	Użyć kluczyka wbudowanego w kartę → 69.

## NIEPRAWIDŁOWOŚCI W DZIAŁANIU

NIEPRAWIDŁOWOŚCI	MOŻLIWE PRZYCZYNY	SPOSÓB POSTĘPOWANIA
	Rozładowany dodatkowy akumulator 12 V. Desynchronizacja karty.	Odblokuj drzwi kierowcy, wkładając klucz wbudowany w kartę do zamka drzwi → <b>69</b> , następnie umieść kartę w dedykowanej strefie → <b>178</b> i naciśnij przycisk "START" w celu zsynchronizowania karty.
Na tablicy wskaźników pojawia się komunikat "Umieść kartę w pobliżu przycisku rozruchu silnika".	Bateria karty jest rozładowana lub karta nie jest zsynchronizowana.	Sprawdzić stan baterii karty lub umieścić kartę w dedykowanej strefie → <b>178</b> .

6

NIEPRAWIDŁOWOŚCI	MOŻLIWE PRZYCZYNY	SPOSÓB POSTĘPOWANIA
Trudności w obracaniu kierownicą.	Przegrzanie się układu wspomagania. Problem z elektrycznym silnikiem układu wspomagania. Usterka układu wspomagania.	Jechać ostrożnie z mniejszą prędkością i pamiętać o tym, że operowanie kierownicą wymaga użycia większej siły. Skontaktować się z Autoryzowanym Partnerem marki.

Wyposażenie elektryczne	MOŻLIWE PRZYCZYNY	SPOSÓB POSTĘPOWANIA
Wibracje.	Niedopompowane lub zniszczone opony, niewyważone koła.	Sprawdzić ciśnienie w oponach. Jeśli jest prawidłowe, zlecić kontrolę stanu ogumienia Autoryzowanemu Partnerowi marki.
Wycieraczki nie działają.	Przyklejone do szyby pióra wycieraczek. Bezpiecznik wycieraczek przepalony.	Odkleić pióra przed włączeniem wycieraczek. Skontaktować się z Autoryzowanym Partnerem marki.

## NIEPRAWIDŁOWOŚCI W DZIAŁANIU

Wyposażenie elektryczne	MOŻLIWE PRZYCZYNY	SPOSÓB POSTĘPOWANIA	
	Bezpiecznik tylnej wycieraczki przepalony (przerwany tryb działania, stałe zatrzymanie pracy).	Wymienić bezpiecznik lub zlecić jego wymianę → 396,	
	Awaria silnika wycieraczek.	Skontaktować się z Autoryzowanym Partnerem marki.	
Nie można wyłączyć wycieraczek.	Uszkodzone elektryczne elementy sterujące.	Skontaktować się z Autoryzowanym Partnerem marki.	
Zwiększona częstotliwość migania kierunkowskazów.	Niesprawna żarówka.	Skontaktować się z Autoryzowanym Partnerem marki.	
Nie działają światła kierunkowskazów.	Z jednej strony:	Niesprawna żarówka.	Skontaktować się z Autoryzowanym Partnerem marki.
	Z obu stron:	– przepalony bezpiecznik;  – Wadliwie działająca instalacja elektryczna lub element sterujący.	Wymienić bezpiecznik lub zlecić jego wymianę → 396,  Wymiana: skontaktować się z Autoryzowanym Partnerem marki.

Wyposażenie elektryczne	MOŻLIWE PRZYCZYNY	SPOSÓB POSTĘPOWANIA	
Reflektory przestały działać.	Jeden:	– Niesprawna żarówka;	Skontaktować się z Autoryzowanym Partnerem marki.
		– odłączony przewód lub nieprawidłowo ustawiony styk w złączu.	Skontaktować się z Autoryzowanym Partnerem marki.
	Oba:	Uszkodzony bezpiecznik.	Wymienić bezpiecznik lub zlecić jego wymianę → 396,

## NIEPRAWIDŁOWOŚCI W DZIAŁANIU

Wyposażenie elektryczne	MOŻLIWE PRZYCZYNY	SPOSÓB POSTĘPOWANIA
Nie można wyłączyć reflektorów.	Uszkodzone elektryczne elementy sterujące.	Skontaktować się z Autoryzowanym Partnerem marki.
Ślady skroplin w reflektorach lub tylnych światłach.	Ślady skroplin mogą być naturalnym zjawiskiem związanym ze zmianą temperatury i wilgotności powietrza. W takim przypadku, ślady znikają wkrótce po włączeniu światel.	

Zatrzymany	MOŻLIWE PRZYCZYNY	SPOSÓB POSTĘPOWANIA
Wentylator klimatyzacji i wentylacji włącza się po wyłączeniu zapłonu lub podczas ładowania pojazdu.	Niekoniecznie jest to usterka, sprężarka klimatyzacji i wentylator włączają się, aby regulować temperaturę systemu, gdy temperatura zewnętrzna jest niska.	
	Sprężarka klimatyzacji i wentylator włączają się na ponad 30 minut po wyłączeniu zapłonu.	Skontaktować się z Autoryzowanym Partnerem marki.
Programowanie klimatyzacji nie działa.	Jeden z warunków użytkowania nie został spełniony (akumulator trakcyjny nie jest w trakcie ładowania itp.).	➔ 350.
Klimatyzacja i ogrzewanie kabiny wyłączają się bez udziału użytkownika, nawet przy odpowiednim poziomie naładowania akumulatora.	Nie musi to oznaczać usterki: system domyślnie wyłącza się, aby zachować autonomię akumulatora lub zoptymalizować proces ładowania.	Aby uruchomić tryb przedłużonej żywotności, naciśnij przycisk rozruchu bez wciskania pedału hamulca. Klimatyzacja wyłączy się po kilku minutach. Zawsze można ponownie aktywować system, naciskając przyciski sterujące klimatyzacją ➔ 342 ➔ 345.
	Usterka elektryczna.	Skontaktować się z Autoryzowanym Partnerem marki.





## INFORMACJE O POJEŹDZIE

Wszelkie modyfikacje lub uszkodzenia uniemożliwiłyby dostęp do informacji.

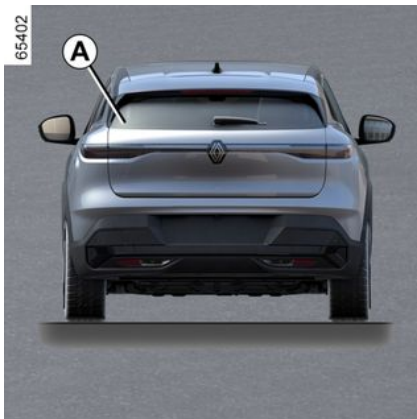

## Identyfikacja silnika, dane techniczne silnika

### Identyfikacja silnika

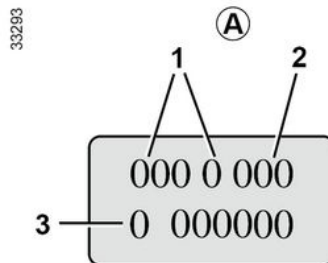

## Dane techniczne silnika

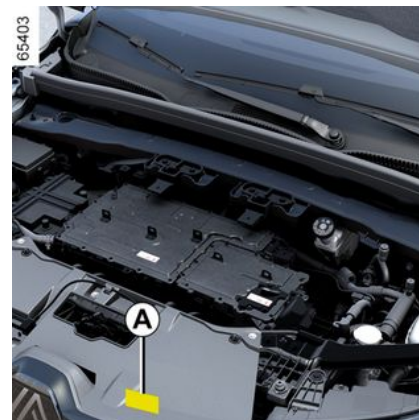

Typ silnika: 6AM

**Przy prowadzeniu korespondencji i składaniu zamówień należy zawsze powoływać się na informacje podane na tabliczce znamionowej silnika lub etykiecie A.**

(różne umiejscowienie, zależnie od wersji silnika)

1. Typ silnika.
2. Wyznacznik silnika.
3. Numer seryjny silnika.

# INFORMACJE O POJEŹDZIE

## Informacje dotyczące podnoszenia



Pojazd jest wyposażony w cztery punkty podnoszenia **1** znajdujące się pod pojazdem.



**Ze względów bezpieczeństwa** przed przełożeniem kół skontaktuj się z ASO. **Ryzyko uszkodzenia pojazdu, a w szczególności akumulatora napędowego, w przypadku nieprawidłowego ustawienia urządzeń podnoszących.**

Punkty podnoszenia są kompatybilne z podnośnikiem wyposażonym w płaską płytę i o średnicy od **80 mm do 140 mm**.

Zastosowany podnośnik musi być zgodny z normami i przepisami obowiązującymi w danym kraju. Udźwig podnośnika musi być większy niż maksymalny dopuszczalny nacisk danej osi pojazdu → **407**.

Podnośnik jest przeznaczony wyłącznie do podnoszenia pojazdu w celu wymiany kół. Czynności te trzeba wykonywać:

- przy zaciągniętym hamulcu postojowym,
- gdy pojazd nie jest obciążony,
- na równym, twardym podłożu, które nie jest śliskie.

Przed podniesieniem pojazdu płyta podnośnika musi być prawidłowo ustawiona pod punktem podnoszenia **1**.

Ustaw podnośnik poziomo: jego głowica **musi** znajdować się na wysokości progu **1**, jak najbliższej wymienianego koła, w miejscu oznaczonym strzałką **2**.



Aby uniknąć ryzyka obrażeń lub uszkodzenia samochodu, podnośnik trzeba rozłożyć tylko na taką wysokość, aby odległość zmienianego koła od podłoża wynosiła maksymalnie trzy centymetry.  
**Ryzyko obrażeń Ryzyko uszkodzenia pojazdu.**



Ze względów bezpieczeństwa punkty podnoszenia pojazdu mogą być używane tylko przy wymianie kół. W żadnym wypadku nie wolno ich używać:  
– w celu przeprowadzania naprawy;  
– w celu uzyskania dostępu do spodu pojazdu.  
**Ryzyko obrażeń Ryzyko uszkodzenia pojazdu.**

# INFORMACJE O POJEŹDZIE

Wymiary (w metrach)

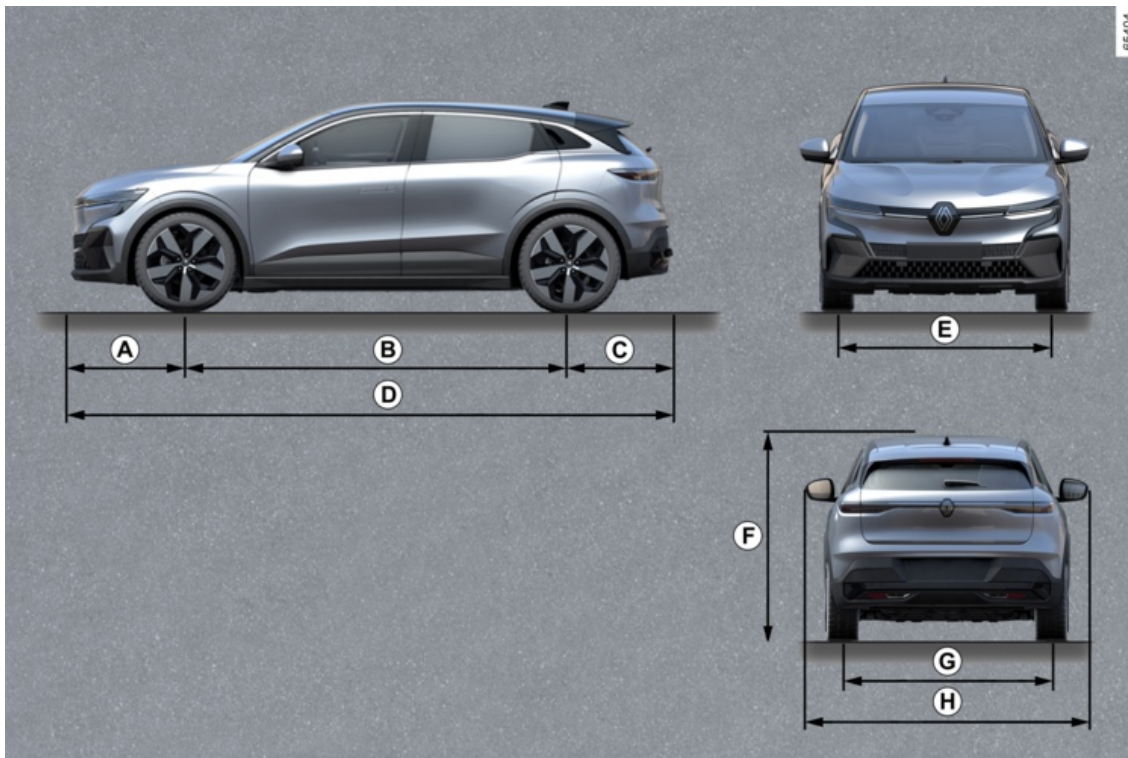

7

## INFORMACJE O POJEŹDZIE

	Długość
<b>A</b>	0,800
<b>B</b>	2,685
<b>C</b>	0,715
<b>D</b>	4,200
<b>E</b>	1555 do 1565
<b>F</b>	1505 bez ładunku
<b>G</b>	1545 do 1555
<b>H</b>	1768 do 1782 2055 z rozłożonymi lusterkami zewnętrznymi 1860 ze złożonymi lusterkami zewnętrznymi

# INFORMACJE O POJEŹDZIE

Masy (w kg)

7

# INFORMACJE O POJEŹDZIE

(w kg)

<b>Podane masy dotyczą pojazdu w wersji podstawowej, bez wyposażenia opcjonalnego: zmieniają się w zależności od wyposażenia pojazdu. Szczegółowych informacji udzieli ASO.</b>	
<b>Maksymalna dopuszczalna masa całkowita z obciążeniem ( MMAC )</b> <b>Maksymalna dopuszczalna masa całkowita pojazdu ( MMTA )</b> <b>Całkowita masa zestawu ( MTR )</b>	Masy podane na tabliczce znamionowej → <b>407</b>
<b>Masa przyczepy z hamulcem *</b>	oblicza się następująco: MTR - MMAC
<b>Masa przyczepy bez hamulca *</b>	500 kg
<b>Dopuszczalne obciążenie haka holowniczego *</b>	75 kg
<b>Dopuszczalne obciążenie bagażnika dachowego</b>	80 kg (włącznie z bagażnikiem)
<b>* Masa holowanej przyczepy (holowanie przyczepy, łodzi, ...).</b> Holowanie jest zabronione, gdy wynik obliczenia MTR - MMAC jest równy zero lub gdy wartość MTR jest równa zero (lub nie jest podana) na tabliczce znamionowej producenta. – Należy przestrzegać przepisów dotyczących holowania przyjętych przez prawo danego kraju, a zwłaszcza przepisów kodeksu drogowego. W celu uzyskania dodatkowych informacji dotyczących wyboru odpowiedniego haka holowniczego należy się zwrócić do ASO. – W przypadku pojazdu z przyczepą, <b>całkowita masa zestawu (pojazd + przyczepa) nie może być przekroczona.</b> Zezwala się natomiast na (zależnie od lokalnych przepisów): – przekroczenie MMTA z tyłu maksymalnie o 15%; – przekroczenie MMAC o maksymalnie 10% lub 100 kg (zależnie od tego, który limit zostanie osiągnięty wcześniej). W każdym przypadku pojazd z przyczepą nie może przekroczyć prędkości 100 km/h, a wartości ciśnienia w oponach należy zwiększyć o 0,2 bara (3 PSI).	

7

## CZĘŚCI ZAMIENNE I NAPRAWY

Oryginalne części zamienne są opracowywane na podstawie bardzo surowych założeń technicznych i podlegają specjalnej kontroli. Dzięki temu poziom jakości ich wykonania nie ustępuje jakości części montowanych w fabrycznie nowych samochodach.

Systematyczne stosowanie oryginalnych części zamiennych gwarantuje utrzymanie parametrów eksploatacyjnych pojazdu na niezmiennie wysokim poziomie. Ponadto, na naprawy wykonywane w sieci Autoryzowanych Partnerów marki, z zastosowaniem oryginalnych części zamiennych, udzielana jest gwarancja, której warunki są określone na odwrocie zlecenia naprawy.



# POTWIERDZENIA WYKONANIA PRZEGLĄDÓW

VIN: .....

Data:	km:	Nr faktury:	Uwagi/różne
<b>Typ czynności:</b>		<b>Stempel</b>	
Przeгляд <input type="checkbox"/>			
..... <input type="checkbox"/>			
<b>Kontrola antykorozyjna:</b>			
OK <input type="checkbox"/> Stan nieprawidłowy* <input type="checkbox"/>			
Data:	km:	Nr faktury:	Uwagi/różne
<b>Typ czynności:</b>		<b>Stempel</b>	
Przeгляд <input type="checkbox"/>			
..... <input type="checkbox"/>			
<b>Kontrola antykorozyjna:</b>			
OK <input type="checkbox"/> Stan nieprawidłowy* <input type="checkbox"/>			
Data:	km:	Nr faktury:	Uwagi/różne
<b>Typ czynności:</b>		<b>Stempel</b>	
Przeгляд <input type="checkbox"/>			
..... <input type="checkbox"/>			
<b>Kontrola antykorozyjna:</b>			
OK <input type="checkbox"/> Stan nieprawidłowy* <input type="checkbox"/>			

\* Patrz odpowiednia strona

# POTWIERDZENIA WYKONANIA PRZEGLĄDÓW

VIN: .....

Data:	km:	Nr faktury:	Uwagi/różne
<b>Typ czynności:</b> Przeгляд <input type="checkbox"/> ..... <input type="checkbox"/>	<b>Stempel</b>		
<b>Kontrola antykorozyjna:</b> OK <input type="checkbox"/> Stan nieprawidłowy* <input type="checkbox"/>			
Data:	km:	Nr faktury:	Uwagi/różne
<b>Typ czynności:</b> Przeгляд <input type="checkbox"/> ..... <input type="checkbox"/>	<b>Stempel</b>		
<b>Kontrola antykorozyjna:</b> OK <input type="checkbox"/> Stan nieprawidłowy* <input type="checkbox"/>			
Data:	km:	Nr faktury:	Uwagi/różne
<b>Typ czynności:</b> Przeгляд <input type="checkbox"/> ..... <input type="checkbox"/>	<b>Stempel</b>		
<b>Kontrola antykorozyjna:</b> OK <input type="checkbox"/> Stan nieprawidłowy* <input type="checkbox"/>			

\* Patrz odpowiednia strona

# POTWIERDZENIA WYKONANIA PRZEGLĄDÓW

VIN: .....

Data:	km:	Nr faktury:	Uwagi/różne
<b>Typ czynności:</b> Przeгляд <input type="checkbox"/> ..... <input type="checkbox"/>	<b>Stempel</b>		
<b>Kontrola antykorozyjna:</b> OK <input type="checkbox"/> Stan nieprawidłowy* <input type="checkbox"/>			
Data:	km:	Nr faktury:	Uwagi/różne
<b>Typ czynności:</b> Przeгляд <input type="checkbox"/> ..... <input type="checkbox"/>	<b>Stempel</b>		
<b>Kontrola antykorozyjna:</b> OK <input type="checkbox"/> Stan nieprawidłowy* <input type="checkbox"/>			
Data:	km:	Nr faktury:	Uwagi/różne
<b>Typ czynności:</b> Przeгляд <input type="checkbox"/> ..... <input type="checkbox"/>	<b>Stempel</b>		
<b>Kontrola antykorozyjna:</b> OK <input type="checkbox"/> Stan nieprawidłowy* <input type="checkbox"/>			

\* Patrz odpowiednia strona

# POTWIERDZENIA WYKONANIA PRZEGLĄDÓW

VIN: .....

Data:	km:	Nr faktury:	Uwagi/różne
<b>Typ czynności:</b> Przeгляд <input type="checkbox"/> ..... <input type="checkbox"/>	<b>Stempel</b>		
<b>Kontrola antykorozyjna:</b> OK <input type="checkbox"/> Stan nieprawidłowy* <input type="checkbox"/>			
Data:	km:	Nr faktury:	Uwagi/różne
<b>Typ czynności:</b> Przeгляд <input type="checkbox"/> ..... <input type="checkbox"/>	<b>Stempel</b>		
<b>Kontrola antykorozyjna:</b> OK <input type="checkbox"/> Stan nieprawidłowy* <input type="checkbox"/>			
Data:	km:	Nr faktury:	Uwagi/różne
<b>Typ czynności:</b> Przeгляд <input type="checkbox"/> ..... <input type="checkbox"/>	<b>Stempel</b>		
<b>Kontrola antykorozyjna:</b> OK <input type="checkbox"/> Stan nieprawidłowy* <input type="checkbox"/>			

\* Patrz odpowiednia strona

# POTWIERDZENIA WYKONANIA PRZEGLĄDÓW

VIN: .....

Data:	km:	Nr faktury:	Uwagi/różne
<b>Typ czynności:</b>		<b>Stempel</b>	
Przeгляд <input type="checkbox"/> ..... <input type="checkbox"/>			
<b>Kontrola antykorozyjna:</b>			
OK <input type="checkbox"/> Stan nieprawidłowy* <input type="checkbox"/>			
Data:	km:	Nr faktury:	Uwagi/różne
<b>Typ czynności:</b>		<b>Stempel</b>	
Przeгляд <input type="checkbox"/> ..... <input type="checkbox"/>			
<b>Kontrola antykorozyjna:</b>			
OK <input type="checkbox"/> Stan nieprawidłowy* <input type="checkbox"/>			
Data:	km:	Nr faktury:	Uwagi/różne
<b>Typ czynności:</b>		<b>Stempel</b>	
Przeгляд <input type="checkbox"/> ..... <input type="checkbox"/>			
<b>Kontrola antykorozyjna:</b>			
OK <input type="checkbox"/> Stan nieprawidłowy* <input type="checkbox"/>			

\* Patrz odpowiednia strona

# POTWIERDZENIA WYKONANIA PRZEGLĄDÓW

VIN: .....

Data:	km:	Nr faktury:	Uwagi/różne
<b>Typ czynności:</b>		<b>Stempel</b>	
Przeгляд <input type="checkbox"/>			
..... <input type="checkbox"/>			
<b>Kontrola antykorozyjna:</b>			
OK <input type="checkbox"/> Stan nieprawidłowy* <input type="checkbox"/>			
Data:	km:	Nr faktury:	Uwagi/różne
<b>Typ czynności:</b>		<b>Stempel</b>	
Przeгляд <input type="checkbox"/>			
..... <input type="checkbox"/>			
<b>Kontrola antykorozyjna:</b>			
OK <input type="checkbox"/> Stan nieprawidłowy* <input type="checkbox"/>			
Data:	km:	Nr faktury:	Uwagi/różne
<b>Typ czynności:</b>		<b>Stempel</b>	
Przeгляд <input type="checkbox"/>			
..... <input type="checkbox"/>			
<b>Kontrola antykorozyjna:</b>			
OK <input type="checkbox"/> Stan nieprawidłowy* <input type="checkbox"/>			

\* Patrz odpowiednia strona

7

# KONTROLA ANTYKOROZYJNA

W przypadku, gdy zachowanie praw z tytułu gwarancji jest uwarunkowane wykonaniem naprawy, informacja o naprawie jest podawana poniżej.

**VIN:** .....

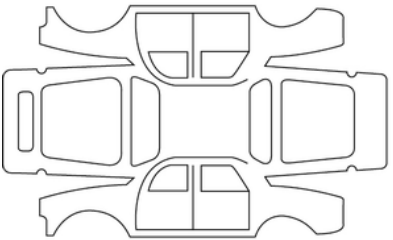
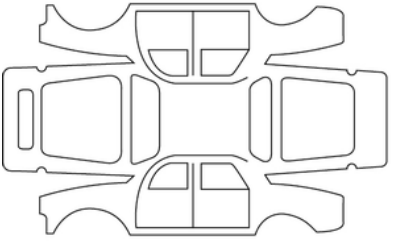
Data naprawy:		<b>Stempel</b>
Naprawa skutków korozji do wykonania:		
Data naprawy:		<b>Stempel</b>
Naprawa do wykonania:		

# KONTROLA ANTYKOROZYJNA

W przypadku, gdy zachowanie praw z tytułu gwarancji jest uwarunkowane wykonaniem naprawy, informacja o naprawie jest podawana poniżej.

**VIN:** .....

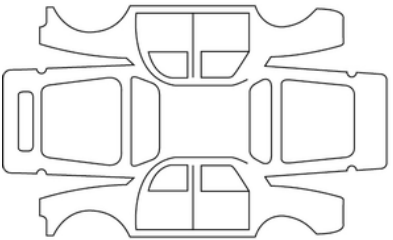
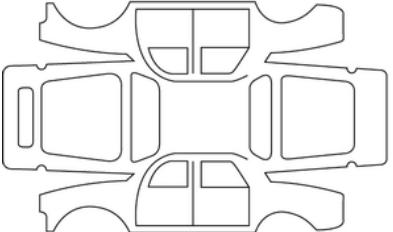
Data naprawy:		<b>Stempel</b>
Naprawa skutków korozji do wykonania:		
Data naprawy:		<b>Stempel</b>
Naprawa do wykonania:		

7



# KONTROLA ANTYKOROZYJNA

W przypadku, gdy zachowanie praw z tytułu gwarancji jest uwarunkowane wykonaniem naprawy, informacja o naprawie jest podawana poniżej.

**VIN:** .....

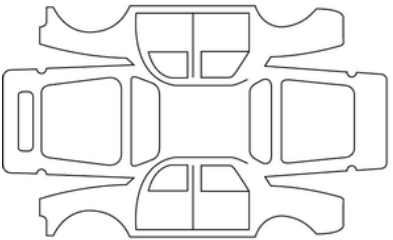
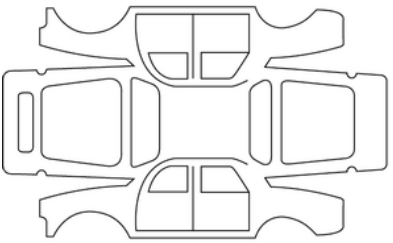
Data naprawy:		<b>Stempel</b>
Naprawa skutków korozji do wykonania:		
Data naprawy:		<b>Stempel</b>
Naprawa do wykonania:		

## KONTROLA ANTYKOROZYJNA

W przypadku, gdy zachowanie praw z tytułu gwarancji jest uwarunkowane wykonaniem naprawy, informacja o naprawie jest podawana poniżej.

**VIN:** .....

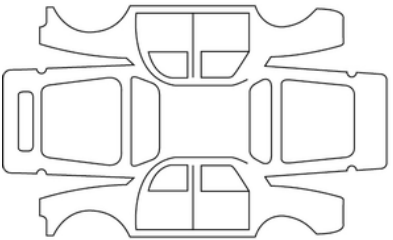
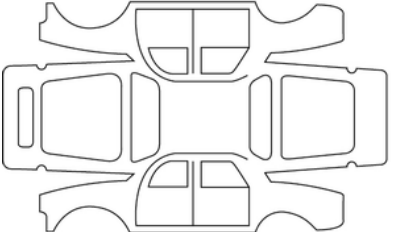
Data naprawy:		<b>Stempel</b>
Naprawa skutków korozji do wykonania:		
Data naprawy:		<b>Stempel</b>
Naprawa do wykonania:		

7

# KONTROLA ANTYKOROZYJNA

W przypadku, gdy zachowanie praw z tytułu gwarancji jest uwarunkowane wykonaniem naprawy, informacja o naprawie jest podawana poniżej.

**VIN:** .....

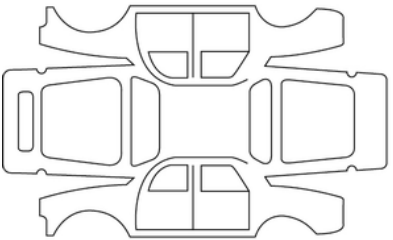
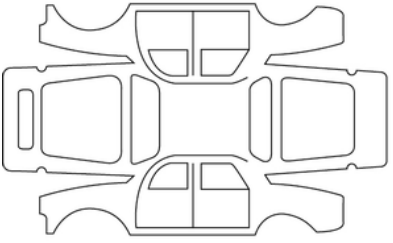
Data naprawy:		<b>Stempel</b>
Naprawa skutków korozji do wykonania:		
Data naprawy:		<b>Stempel</b>
Naprawa do wykonania:		

## KONTROLA ANTYKOROZYJNA

W przypadku, gdy zachowanie praw z tytułu gwarancji jest uwarunkowane wykonaniem naprawy, informacja o naprawie jest podawana poniżej.

**VIN:** .....

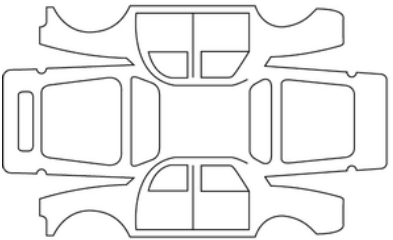
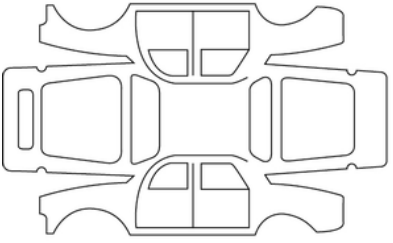
Data naprawy:		<b>Stempel</b>
Naprawa skutków korozji do wykonania:		
Data naprawy:		<b>Stempel</b>
Naprawa do wykonania:		

7

# KONTROLA ANTYKOROZYJNA

W przypadku, gdy zachowanie praw z tytułu gwarancji jest uwarunkowane wykonaniem naprawy, informacja o naprawie jest podawana poniżej.

**VIN:** .....

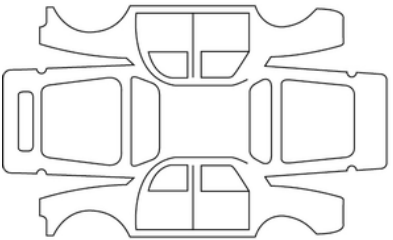
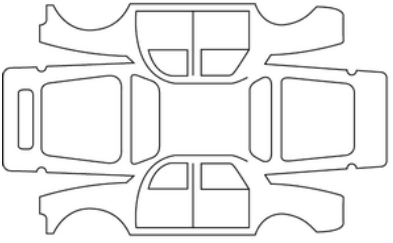
Data naprawy:		<b>Stempel</b>
Naprawa skutków korozji do wykonania:		
Data naprawy:		<b>Stempel</b>
Naprawa do wykonania:		

# SKOROWIDZ ALFABETYCZNY

## A

ABS, [208](#)  
Active driver assist, [255](#), [255](#)  
Adaptacyjny regulator prędkości, [285](#)  
Airbag, [90](#), [96](#)  
Airbag : włączanie przedniej poduszki powietrznej po stronie pasażera, [125](#)  
Airbag : włączanie przedniej poduszki powietrznej po stronie pasażera, [125](#)  
Airbags : bezpieczeństwo dziecka, [125](#)  
Aktywne hamowanie awaryjne na biegu wstecznym, [271](#)  
Akumulator:, [372](#)  
Akumulator 12 V, [20](#), [372](#)  
Akumulator 12 V: konserwacja, [372](#)  
Akumulator napędowy, [20](#)  
Automatyczny hamulec parkingowy, [188](#), [191](#)

## B

Bagażnik, [72](#)  
Bezpieczeństwo pasażerów: pasażer z przodu airbag, [125](#)  
Bezpieczna odległość, [285](#)  
Bezpieczne odległości, [237](#)  
Bezpieczniki, [396](#)  
blokowanie/odblokowanie zamków elementów otwieranych, [61](#), [69](#)  
Blokowanie zamków drzwi, [57](#), [61](#)

## C

Centralny zamek., [61](#)

Ciśnienie w ogumieniu, [203](#), [380](#)  
Części zamienne i do napraw, [414](#)  
Czyszczenie: wnętrze pojazdu, [376](#)

## D

Dane techniczne silnika, [408](#)  
Digital key, [64](#)  
Dodatkowe urządzenia zabezpieczające, [90](#)  
Dostęp do komory silnika, [367](#)  
Dostęp do pojazdu, [57](#), [61](#)  
Drzwi, [67](#), [72](#)  
Drzwi / pokrywa bagażnika, [57](#), [61](#)  
Dzieci, [100](#)  
Dzieci (bezpieczeństwo), [356](#)

## E

ECO jazda, [194](#)  
ECO prowadzenie pojazdu, [194](#), [194](#)  
Ekran wielofunkcyjny, [233](#)  
ELEKTRYCZNA REGULACJA WYSOKOŚCI WIĄZKI ŚWIATEŁ,  
[168](#)  
Elementy otwierane, [57](#), [67](#), [72](#)  
Elementy sterujące elementami otwieranymi / drzwiami, [57](#)  
ESC : system kontroli toru jazdy, [208](#)

## F

Fotele: podgrzewane, [78](#)  
Fotele: przednie fotele sterowane elektrycznie, [78](#)

# SKOROWIDZ ALFABETYCZNY

Fotele: regulacja, [78](#)

Foteliki dla dzieci, [100](#), [107](#)

Funkcja bezpiecznego wysiadania z pojazdu, [330](#)

## G

Gniazdko do akcesoriów, [359](#)

Gniazdo ładowania, [20](#)

## H

Hamowanie awaryjne, [208](#)

Hamulec parkingowy, [188](#), [191](#)

Holowanie: postępowanie w razie awarii, [387](#)

Holowanie w razie awarii, [387](#)

## I

Identyfikacja silnika, [408](#)

Instalacja elektryczna 400 V, [20](#)

## J

Jazda, [178](#), [191](#), [196](#), [198](#), [203](#), [208](#), [214](#), [219](#), [233](#), [237](#), [274](#),  
[280](#), [285](#), [312](#), [318](#)

## K

Kamera 360°, [318](#)

Kamera cofania, [309](#), [309](#)

Karta: "wolne ręce", [55](#), [57](#)

Karta: blokowanie/odblokowywanie elementów otwieranych, [55](#), [61](#)

Karta: kluczyk zapasowy, [55](#)

Karta: nie można uruchomić silnika w trybie "wolne ręce", [55](#)

Karta: obsługa, [61](#)

Karta: zabezpieczenie przeciwwłamaniowe, [61](#)

Karta RENAULT: obsługa, [57](#)

Karta typu "wolne ręce": bateria, [62](#)

Karta typu "wolne ręce": obsługa, [57](#)

Kierownica: regulacja, [155](#)

Kierunkowskazy, [391](#), [391](#)

Klimatyzacja, [338](#), [350](#)

Klimatyzacja: informacje i rady związane z eksploatacją, [351](#)

Klimatyzacja ze sterowaniem ręcznym, [342](#)

Komputer pokładowy, [136](#)

Komunikaty na tablicy wskaźników, [191](#), [203](#)

Konserwacja: filtry, [370](#)

Konserwacja: nadwozie, [374](#), [374](#)

Konserwacja: wykładzina wnętrza, [376](#), [376](#)

## L

Lakier: konserwacja, [374](#)

Lampka kontrolna świateł kierunkowskazów, [391](#)

Lampki kontrolne na tablicy wskaźników, [191](#), [203](#)

Lampki ostrzegawcze, [233](#)

Lampki oświetlenia wnętrza: wymiana żarówek, [392](#)

Lusterka wsteczne, [157](#)

## M

Martwe pole: ostrzeżenie, [233](#)

Masy pojazdu, [412](#)

# SKOROWIDZ ALFABETYCZNY

Menu konfiguracji, [147](#)  
Menu ustawień osobistych pojazdu, [147](#)  
Miejsca przednie, [76](#)  
Miejsce kierowcy, [131](#)  
Miejsce kierowcy: ustawienia, [85](#)  
Miejsce tylne, [83](#)  
Montowanie fotelika dla dziecka, [107](#)  
Multimedia (wyposażenie), [354](#)  
MULTIMEDIALNE ELEMENTY WYPOSAŻENIA, [354](#)  
Multi-Sense, [336](#)  
Mycie, [374](#)

## N

Nadwozie (konserwacja), [374](#)  
Napinacze pasów bezpieczeństwa, [90](#), [90](#)  
Napinacze przednich pasów bezpieczeństwa, [90](#)  
Narzędzia, [386](#)  
Nawiewy powietrza, [338](#)  
Nawigacja, [354](#)  
Nieprawidłowości w działaniu, [285](#), [327](#)  
Nieprawidłowości w działaniu: baterie kart, [55](#)

## O

Ogranicznik, [274](#)  
Ogrzewanie., [338](#)  
Ogumienie, [198](#), [203](#), [378](#), [378](#)  
Ogumienie: zużycie, [198](#)  
Ostrzeżenie: wyjazd z parkingu, [327](#)

Ostrzeżenie o bezpiecznej odległości, [237](#)  
Ostrzeżenie o martwym polu, [233](#)  
Ostrzeżenie o nadmiernej prędkości, [250](#)  
Ostrzeżenie o zmianie pasa ruchu, [214](#), [219](#)  
Oszczędzanie mocy, [194](#), [196](#)  
Oświetlenie i sygnalizacja zewnętrzna, [163](#)  
Oświetlenie wnętrza, [357](#)  
Oświetlenie zewnętrzne, [391](#)  
Otwieranie drzwi, [67](#)

## P

Panel multimedialny, [237](#), [318](#), [327](#)  
Park Assist: parkowanie ze wspomaganiami, [312](#)  
Parkowanie: park assist, [327](#)  
Pasy bezpieczeństwa, [85](#), [90](#)  
Personalizacja ustawień pojazdu, [147](#)  
Pióra wycieraczek: wymiana, [394](#)  
Podnośniki szyb sterowane elektrycznie, [356](#)  
Poduszka powietrzna: airbag, [90](#)  
Pojazd elektryczny: jazda, [196](#)  
Pojazd elektryczny: zasięg pojazdu, [196](#)  
Pojazd z napędem elektrycznym: wprowadzenie, [20](#)  
Pokrywa komory przedniej, [367](#)  
Pomoc przy parkowaniu, [303](#), [309](#)  
Pomoc w prowadzeniu pojazdu, [214](#), [219](#), [233](#), [237](#), [250](#), [255](#),  
[271](#), [285](#), [312](#), [318](#), [327](#)  
Pompowanie opon, [203](#)  
Porada dotycząca jazdy, [194](#), [194](#), [196](#)



# SKOROWIDZ ALFABETYCZNY

Postępowanie w razie awarii: holowanie pojazdu, [387](#)

Poziom olejów i płynów:, [367](#), [370](#)

Poziom płynu chłodzącego, [369](#)

Poziomy: płyn chłodzący, [369](#)

Programowanie ładowania, [48](#)

Przebieg pojazdu, [194](#), [196](#)

Przednie fotele: regulacja, [77](#), [85](#)

Przewożenie dzieci, [100](#), [127](#)

Przewód do ładowania, [48](#)

## R

Radioodtworacz, [354](#)

Rady praktyczne, [196](#)

Reflektory: regulacja, [168](#)

Regulacja przednich foteli, [77](#)

Regulacja ustawienia reflektorów, [168](#)

Regulator prędkości, [274](#), [280](#), [285](#)

Relingi dachowe, [366](#)

## S

Schowki / elementy wyposażenia: kabina, [360](#)

Stacyjka, [191](#)

Sygnal dźwiękowy ostrzegający pieszych, [20](#)

Sygnal ostrzegający o utracie ciśnienia w oponach, [203](#)

Sygnaly dźwiękowe i świetlne, [171](#)

Sygnaly świetlne, [168](#)

System antypoślizgowy, [208](#)

System automatycznego parkowania, [312](#)

System kontroli ciśnienia w ogumieniu, [198](#)

System kontroli toru jazdy: ESC, [208](#)

System nawigacji, [354](#)

System ostrzegający o zmęczeniu kierowcy, [248](#)

System wykrywający obecność pasażera, [127](#), [127](#)

System zabezpieczenia dziecka, [100](#), [127](#)

## S

Środowisko naturalne, [193](#)

Światła: regulacja, [168](#)

Światła: wymiana żarówek, [391](#)

Światła drogowe:, [391](#)

Światła dzienne, [391](#)

Światła mijania, [391](#)

## T

Tablica wskaźników, [191](#), [203](#)

Telefon:, [354](#)

Tempomat - ogranicznik prędkości, [274](#), [280](#)

## U

Układ zapobiegający blokowaniu kół podczas hamowania: ABS, [208](#)

Uruchamianie pojazdu, [178](#)

Uruchamianie silnika, [178](#), [178](#), [178](#)

Urządzenia zabezpieczające dla dzieci, [100](#), [127](#)

Urządzenia zabezpieczające oprócz pasów bezpieczeństwa z tyłu, [90](#), [96](#)

Ustawianie pojazdu na środku pasa ruchu, [255](#)

# SKOROWIDZ ALFABETYCZNY

Ustawienia, [147](#)

Ustawienia: menu konfiguracji, [147](#)

Ustawienia personalizacji pojazdu, [147](#)

## W

W celu zapewnienia bezpieczeństwa dzieciom, [61](#), [100](#), [100](#), [127](#), [356](#)

Widok do tyłu z kamery, [159](#)

Wspomaganie: systemy wspomagające kierowcę, [285](#)

Wspomaganie kierowcy, [214](#), [219](#), [233](#), [237](#), [250](#), [312](#), [318](#)

Wspomaganie nagłego hamowania, [208](#)

Wycieraczki, [172](#), [172](#), [176](#)

Wykładzina wnętrza: konserwacja, [376](#), [376](#)

Wykrywanie znaków drogowych, [250](#), [250](#)

Wyłączenie silnika, [178](#), [191](#)

Wymiana piór wycieraczek przednich, [394](#)

Wymiana żarówek, [391](#), [391](#)

Wyświetlacz, [143](#)

## Z

Zabezpieczenia boczne, [97](#)

Zabezpieczenia dziecka, [100](#)

Zabezpieczenia oprócz pasów bezpieczeństwa, [90](#), [96](#)

Zabezpieczenia uzupełniające przedni pas bezpieczeństwa, [90](#)

Zaczepty holownicze, [387](#)

Zaglówki, [83](#)

Zaglówki przednie, [76](#)

Zaglówki tylne, [83](#)

Zamykanie/otwieranie bagażnika, [57](#)

Zamykanie/otwieranie drzwi, [57](#)

Zamykanie/otwieranie otwieranego dachu, [57](#)

Zamykanie drzwi, [67](#)

Zapobieganie zmianie pasa ruchu, [219](#)

Zasięg akumulatora napędowego, [194](#)

Zasięg mocy, [194](#)

Zasłony, osłona przeciwsłoneczna, [358](#)

Zestaw do pompowania opon, [203](#), [382](#), [382](#)

Zewnętrzne oświetlenie towarzyszące, [168](#)

Zintegrowany element sterujący telefonem z zestawem głośnomówiącym, [354](#)

Zmienianie biegów, [181](#)

Zużycie energii, [143](#), [196](#)

## Z

Żarówki: wymiana, [391](#), [391](#)





RENAULT S.A.S. SOCIÉTÉ PAR ACTIONS SIMPLIFIÉE AU CAPITAL DE 533 941 113 € / 122-122 BIS, AVENUE DU GENERAL LECLERC  
92100 BOULOGNE-BILLANCOURT R.C.S. NANTERRE 780 129 987 — SIRET 780 129 987 03591 / [renaultgroup.com](http://renaultgroup.com)

NU 1402-7 - 77 11 416 646 - 07/2024 - Edition polonaise



7711416646

