

ARKANA

instrukcja obsługi pojazdu



Witamy w gronie użytkowników samochodów naszej marki

Niniejsza instrukcja obsługi pojazdu zawiera informacje:

- potrzebne do tego, aby poznać swój samochód i umieć w optymalny sposób wykorzystać wszystkie jego funkcje i zastosowane w nim nowoczesne rozwiązania techniczne.
- potrzebne do tego, aby jak najlepiej dbać o pojazd poprzez dokładne przestrzeganie wszystkich zaleceń dotyczących jego obsługi.
- umożliwiające radzenie sobie we własnym zakresie z drobnymi usterkami, które nie wymagają korzystania z pomocy fachowca.

Kilka chwil poświęconych na przestudiowanie niniejszej instrukcji zostanie w pełni zrekompensowane poprzez możliwość poznania wszystkich zalet i nowych funkcji pojazdu. W przypadku jakichkolwiek wątpliwości personel techniczny naszej sieci obsługi pozostaje do dyspozycji w celu udzielenia wszelkich dodatkowych informacji.

Należy kierować się następującymi symbolami:



Umieszczone na pojeździe wskazują, że należy skorzystać z instrukcji obsługi, aby znaleźć szczegółowe informacje i/lub informacje na temat ograniczeń związanych z wyposażeniem pojazdu.

→ w dowolnym miejscu w instrukcji oznacza przekierowanie do strony.



Umieszczone w instrukcji oznacza ryzyko, niebezpieczeństwo lub zalecenia dotyczące bezpieczeństwa.

Opis modeli prezentowanych w niniejszej instrukcji został opracowany na podstawie danych technicznych aktualnych w momencie redagowania tekstu. **W skróconej instrukcji przedstawiono wszystkie elementy wyposażenia (dostępne w wersji podstawowej lub dodatkowej) istniejące dla opisanych modeli. Ich obecność w pojeździe zależy od wersji, dodatkowego wyposażenia i kraju przeznaczenia pojazdu.**

Instrukcja może zawierać również opis elementów, które pojawią się wyposażeniu pojazdu w najbliższej przyszłości
Schematy użyte w instrukcji obsługi mają wyłącznie charakter poglądowy.

Życzymy szerokiej drogi za kierownicą Twojego nowego samochodu.

Tłumaczenie z języka francuskiego. Przedruk lub tłumaczenie, nawet częściowe, jest zabronione bez pisemnej zgody producenta pojazdu.

SPIS TREŚCI

Witamy w gronie użytkowników samochodów naszej marki

.....	4
Na zewnątrz.....	4
Kabina.....	6
Miejsce kierowcy.....	8
Pomoc w prowadzeniu pojazdu.....	10
Bezpieczeństwo pasażerów.....	12
Identyfikacja pojazdu - etykiety.....	14
Komora silnika (rutynowy przegląd).....	16
postępowanie w razie awarii.....	18
Pojazd E-Tech full hybrid.....	20
Poznajemy samochód.....	22
Pojazd E-tech full hybrid (HEV).....	22
Karta.....	29
Drzwi i elementy otwierane nadwozia.....	38
Miejsca przednie.....	45
Miejsca tylne.....	49
Pasy bezpieczeństwa.....	51
Dodatkowe urządzenia zabezpieczające.....	55
W celu zapewnienia bezpieczeństwa dzieciom.....	63
Foteliki dla dzieci.....	69
Bezpieczeństwo dzieci: wyłączenie, włączenie przed- niej poduszki powietrznej pasażera.....	82
Miejsce kierowcy.....	85
Lampki ostrzegawcze.....	89
Komputer pokładowy.....	95
Układ kierowniczy.....	114
Widok z tyłu.....	116
Oświetlenie i sygnalizacja.....	118
Sygnaly dźwiękowe i świetlne.....	124
Wycieraczki.....	125

Zbiornik paliwa.....	130
Jazda.....	133
Docieranie.....	133
Uruchamianie/wyłączenie silnika.....	134
Zmianie biegów.....	141
Cechy szczególne wersji z silnikiem benzynowym.....	151
Hamulec parkingowy.....	153
Rady dotyczące jazdy, eco jazda.....	159
Środowisko naturalne.....	165
Rady związane z przeglądem i ochroną środowiska.....	167
Sygnal ostrzegający o utracie ciśnienia w oponach	169
Systemy wspomaganie prowadzenia pojazdu.....	172
Dodatkowe funkcje wspomagające prowadzenie po- jazdu.....	176
Ogranicznik.....	214
Regulator prędkości.....	217
Adaptacyjny tempomat Stop and Go.....	220
Pomoce przy parkowaniu.....	234
Połączenie alarmowe.....	260
Komfort jazdy.....	263
Multi-sense.....	263
Nawiewy, ogrzewanie i klimatyzacja.....	265
MULTIMEDIALNE ELEMENTY WYPOSAŻENIA.....	275
Wypożyczenie kabiny.....	278
Schowki, elementy wyposażenia kabiny.....	286
Przewożenie ładunku.....	290
Obsługa.....	294
Dostęp do silnika, poziomy.....	294
Akumulator:.....	303
Czyszczenie.....	307

SPIS TREŚCI

Rady praktyczne	311
Ogumienie	311
postępowanie w razie awarii	325
Reflektory, światła: wymiana żarówek	332
Pióra wycieraczek: wymiana	338
Bezpieczniki	340
Montaż i korzystanie z akcesoriów.....	343
Nieprawidłowości w działaniu	345
Dane techniczne	351
Informacje o pojeździe.....	351
Części zamienne i naprawy	358
Potwierdzenia wykonania przeglądów	359
Kontrola antykorozyjna.....	365

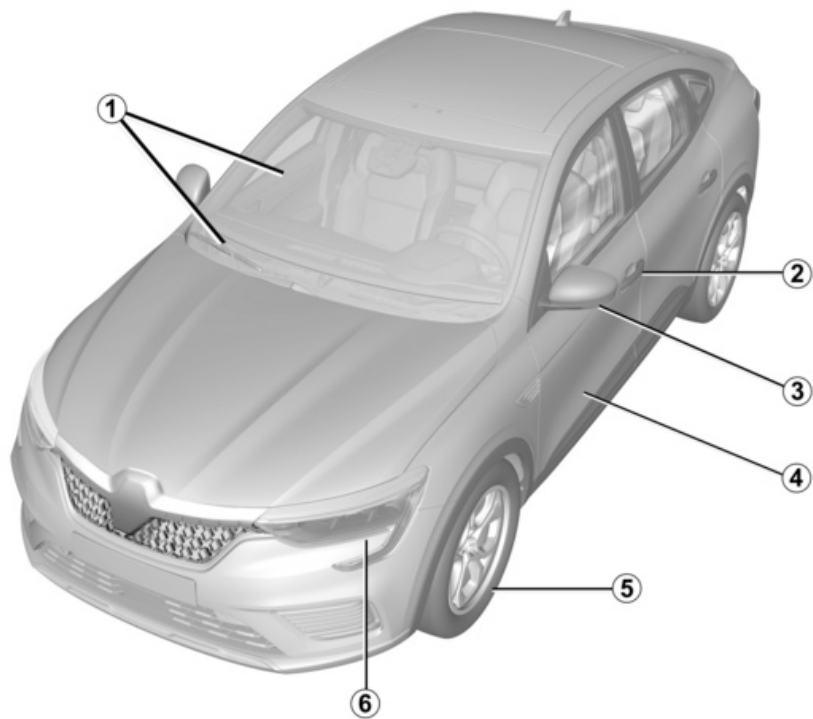

NA ZEWNĄTRZ

1 Podnośniki szyb sterowane elektrycznie → **278**

Wycieraczki przedniej szyby → **125**

Usuwanie zaparowania → **267** lub
→ **269**

2 Karta → **29**

Blokowanie/odblokowywanie drzwi
→ **40**

3 Lusterka wsteczne → **116**

4 Konserwacja nadwozia → **307**

5 Opony → **311**

6 Światła: działanie → **118**

Światła: wymiana → **332**

KABINA

1

526319

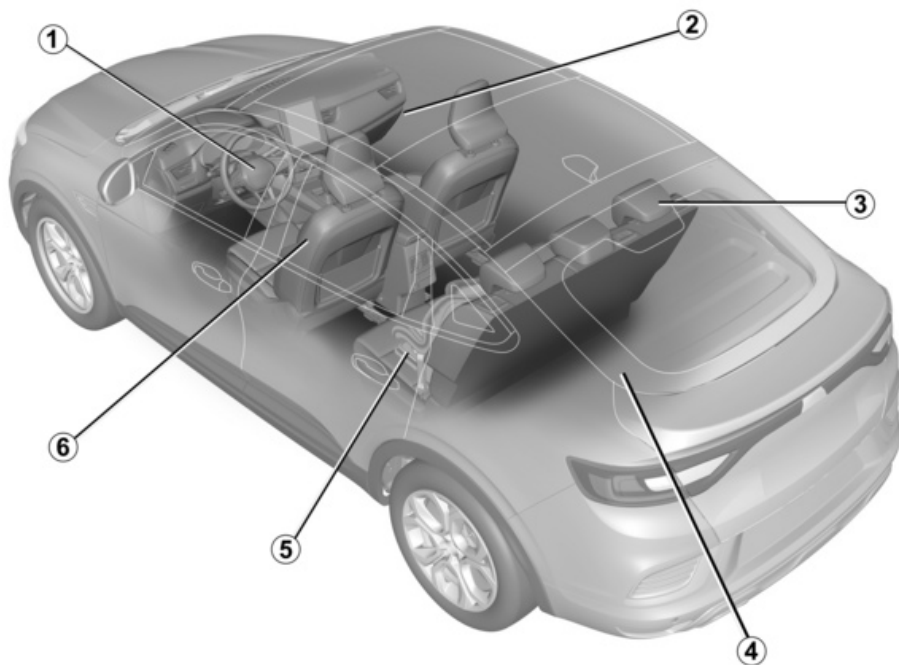

6 - Witamy w gronie użytkowników samochodów naszej marki

KABINA

- 1** Ustawienie fotela kierowcy → **51**
- 2** Schowki / elementy wyposażenia kabiny → **286**
- 3** Tylna kanapa → **50**
Zagłówki tylne → **49**
- 4** Schowki/mocowania bagażnika → **43**
- 5** Bezpieczeństwo dzieci → **63**
- 6** Przednie fotele → **45**
Zagłówki przednie → **45**

MIEJSCE KIEROWCY

1

52635

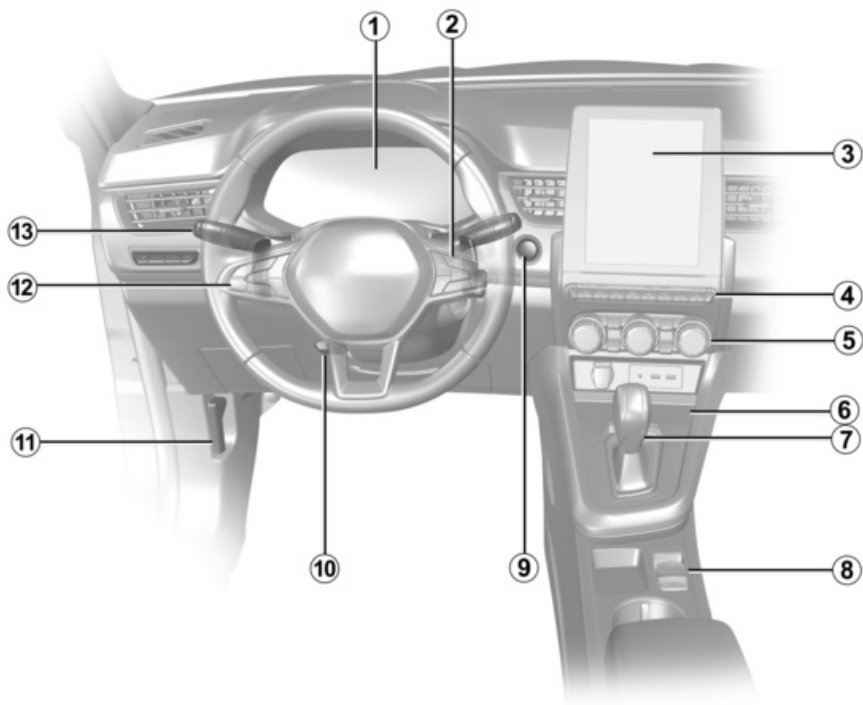

MIEJSCE KIEROWCY

- 1** Tablica wskaźników → **89**
- 2** Elementy sterujące komputerem pokładowym → **95**
- 3** Panel multimedialny → **275**
- 4** Podgrzewane fotele → **45**
- 5** Ogrzewanie/klimatyzacja → **267**
lub → **269**
- 6** Strefa ładowania telefonu → **286**
- 7** Dźwignia zmiany biegów → **141**
- 8** Hamulec parkingowy → **153**
- 9** Przycisk uruchamiania/wyłączenia silnika → **134**
- 10** Regulacja kierownicy → **114**
- 11** Dźwignia otwierania pokrywy komory silnika → **294**
- 12** Ogranicznik prędkości → **214**
Regulator prędkości → **217**
Adaptacyjny tempomat Stop and Go → **220**
- 13** Oświetlenie zewnętrzne → **118**

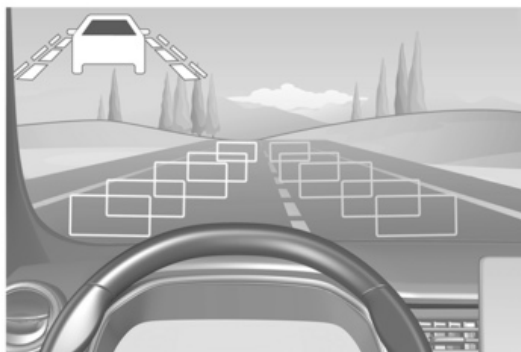

POMOC W PROWADZENIU POJAZDU

- ABS (układ zapobiegający blokowaniu kół podczas hamowania) ➔ **172**
- ESC (system kontroli toru jazdy) ➔ **173**
- System pomocy przy ruszaniu pod górę ➔ **174**
- AUTOHOLD ➔ **157**
- Zapobieganie zmianie pasa ruchu ➔ **177**
- Aktywne hamowanie awaryjne ➔ **189**
- Monitorowanie martwego pola ➔ **183**
- Stop i start ➔ **137**
- Ostrzeżenie o bezpiecznej odległości ➔ **187**
- Ogranicznik prędkości ➔ **214**
- Wykrywanie znaków drogowych ➔ **198**
- Regulator prędkości ➔ **217**
- Adaptacyjny tempomat Stop and Go ➔ **220**
- Aktywny system wspomagający kierowcę ➔ **202**
- Pomoc przy parkowaniu ➔ **234**
- Kamera cofania ➔ **239**
- Kamera 360° ➔ **248**
- Ostrzeżenie o wyjeździe z parkingu ➔ **256**
- Parkowanie ze wspomaganie ➔ **242**
- Sygnał ostrzegający o utracie ciśnienia w oponach ➔ **169**

BEZPIECZEŃSTWO PASAŻERÓW

1

526540

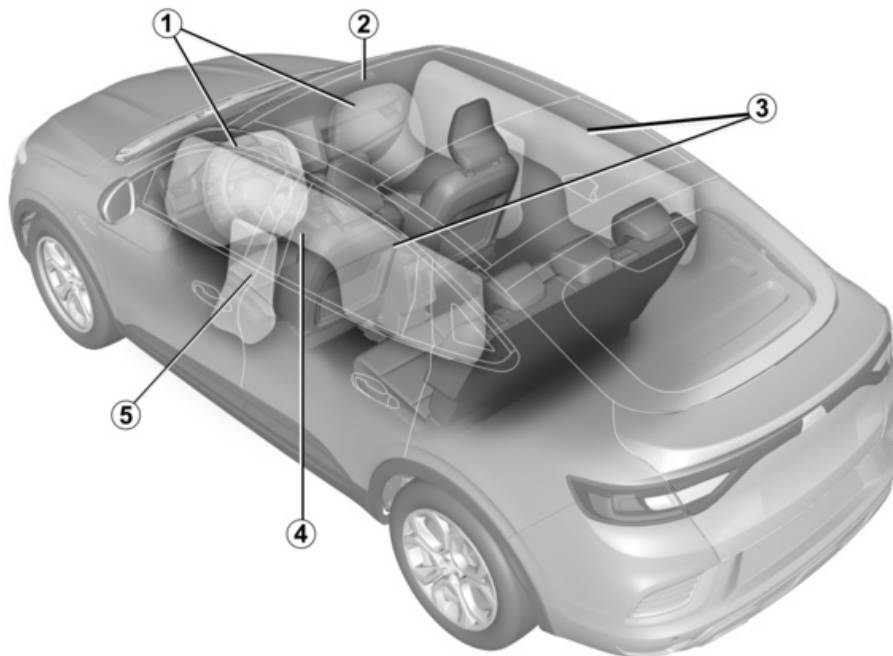

BEZPIECZEŃSTWO PASAŻERÓW

1 Przednie poduszki powietrzne → **55**

2 Blokowanie poduszki powietrznej pasażera → **82**

3 Kurtyny powietrzne → **60**

4 Pasy bezpieczeństwa → **51**

5 Boczne poduszki powietrzne → **60**

IDENTYFIKACJA POJAZDU - ETYKIETY

1

56497

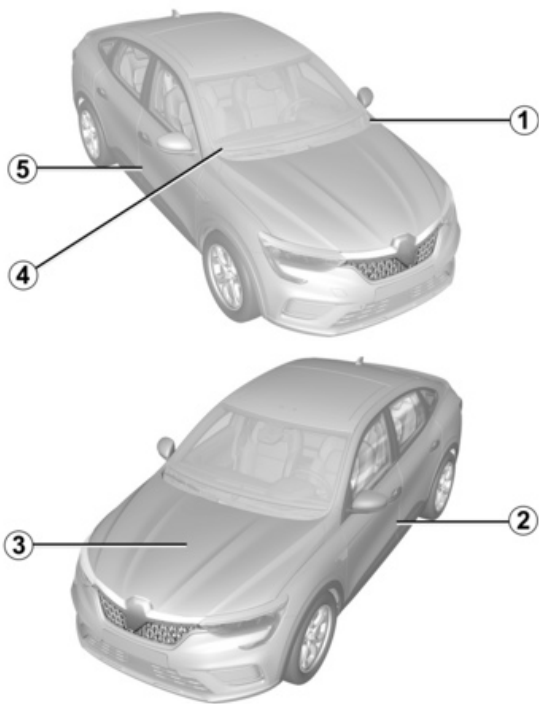

IDENTYFIKACJA POJAZDU - ETYKIETY

1 Kontrola numeru identyfikacyjnego pojazdu → **351**

2 Etykiety z informacją o ciśnieniu w oponach → **169** i → **313**

3 Tabliczka znamionowa silnika
→ **352**

4 Informacje techniczne dla służb ratowniczych → **351**

5 Tabliczka identyfikacyjna pojazdu
→ **351**

KOMORA SILNIKA (RUTYNOWY PRZEGLĄD)

1

596530

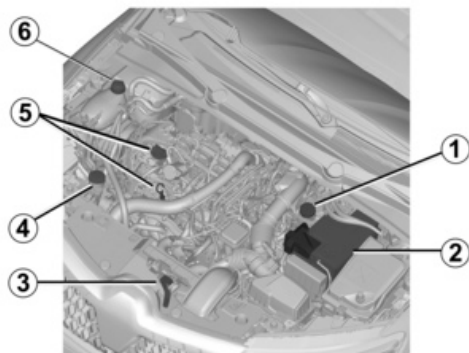

KOMORA SILNIKA (RUTYNOWY PRZEGLĄD)

1 Płyn hamulcowy → **301**

2 Akumulator 12 V → **303**

3 Otwieranie pokrywy komory silnika → **294**

4 Płyn do spryskiwaczy szyb → **302**

5 Korek wlewu oleju silnikowego
→ **296**

Wskaźnik poziomu oleju silnikowego
→ **295**

6 Poziom płynu chłodzącego → **299**

POSTĘPOWANIE W RAZIE AWARII

1

56734

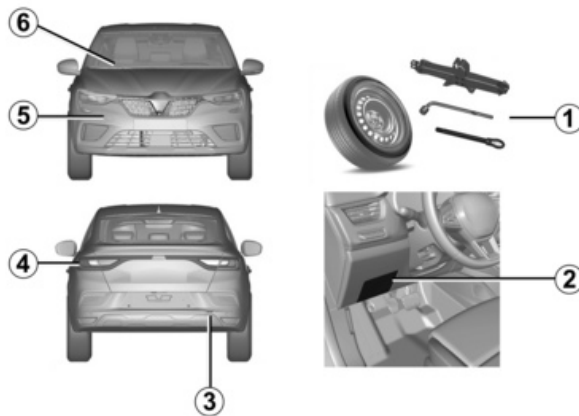

POSTĘPOWANIE W RAZIE AWARII

1 Przebicie opony:

Narzędzia → **319**

Koło zapasowe → **320**

Zmiana koła → **322**

2 Bezpieczniki → **340**

3 Punkt holowniczy z tyłu → **325**

4 Wymiana świateł kierunkowskazów → **332**

5 Punkt do holowania z przodu → **325**

6 Wymiana piór wycieraczek przedniej szyby → **338**

POJAZD E-TECH FULL HYBRID

1

56732

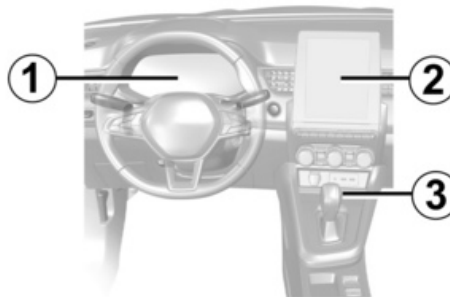
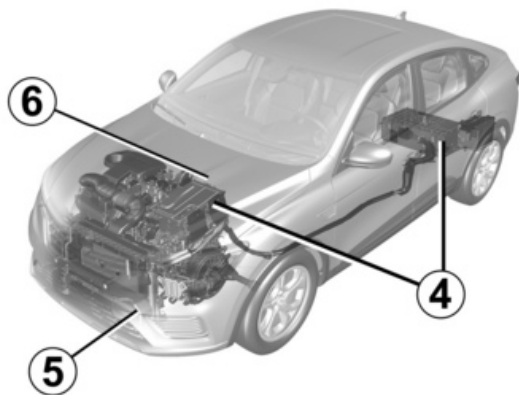

POJAZD E-TECH FULL HYBRID

Układ pojazdu z napędem E-Tech
Full Hybrid: wprowadzenie → **22**

Napęd E-Tech Full Hybrid: ważne za-
lecenia → **28**

7 Lampki ostrzegawcze → **89**

Wyświetlacze i wskaźniki → **104**

Wskaźnik intensywności zużycia pa-
liwa → **162**

2 Panel multimedialny

3 Jazda w trybie **B** → **142** lub → **147**

4 Akumulatory → **23**

5 Holowanie w razie awarii → **325**

6 System chłodzenia elektrycznego
układu napędowego → **300**

POJAZD E-TECH FULL HYBRID (HEV)

Prezentacja

2

54280

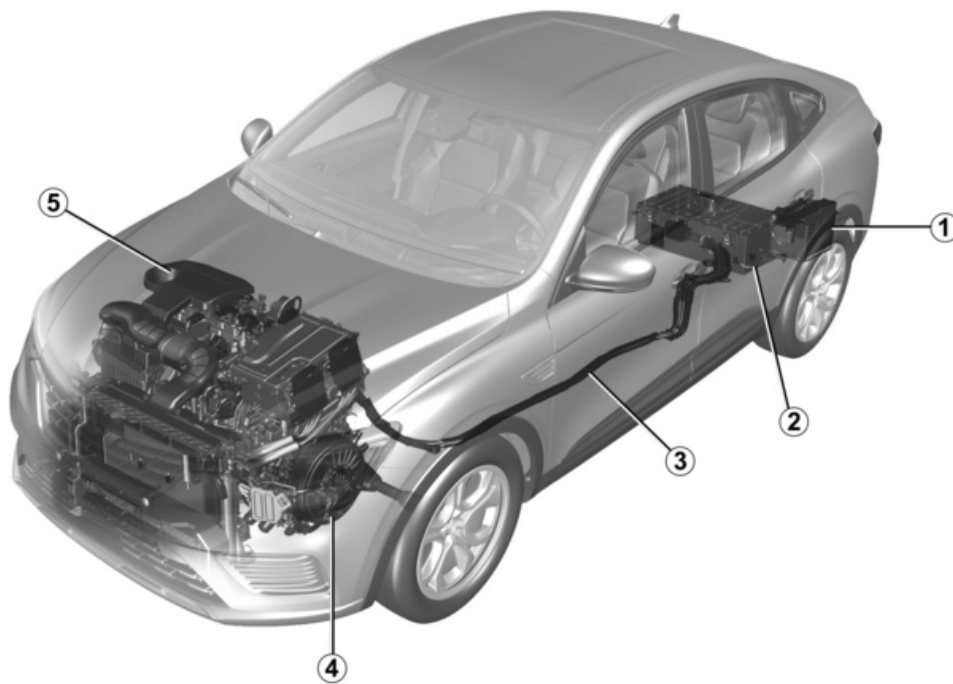

POJAZD E-TECH FULL HYBRID (HEV)

1 Dodatkowy akumulator 12 V

2 Akumulator napędowy 230 V

3 Okablowanie układu elektrycznego w kolorze pomarańczowym

4 Silnik elektryczny

5 Silnik spalinowy

Pojazd z napędem hybrydowym wykorzystuje silnik elektryczny do poprawy wydajności silnika spalinowego (przyspieszanie, ruszanie na wzniesieniu itp.).

Pojazd dysponuje większym momentem obrotowym i zużywa mniej paliwa.

Pojazd może również poruszać się w trybie całkowicie elektrycznym, bez żadnej pomocy silnika spalinowego. Pojazd wykorzystuje energię zgromadzoną w akumulatorze napędowym 230 V.

Akumulatory

Pojazd hybrydowy jest wyposażony w dwa typy akumulatorów:

- akumulator napędowy 230 V;
- dodatkowy akumulator "12 V".

Akumulator napędowy „230 V”

Akumulator, umieszczony pod tylną podłogą, przechowuje energię niezbędną do prawidłowego działania silnika elektrycznego.

Jak w przypadku każdego akumulatora, również ten rozładowuje się podczas eksploatacji. Akumulator jest ładowany:

- podczas faz zmniejszania prędkości pojazdu;
- gdy silnik spalinowy uruchamia się automatycznie, aby pełnić funkcję generatora prądu.

Zasięg pojazdu w trybie elektrycznym zależy od poziomu naładowania akumulatora napędowego oraz od stylu jazdy i poboru energii elektrycznej (klimatyzacja, układ ogrzewania itp.).

W przypadku rozładowania akumulatora napędowego silnik spalinowy napędza samodzielnie pojazd do momentu naładowania akumulatora napędowego.

Jeśli pojazd jest zaparkowany przez dłuższy czas, uruchamiaj silnik w regularnych odstępach czasu (mniej więcej raz w miesiącu) i sprawdź, czy

lampka ostrzegawcza  na tablicy instrumentów świeci się na niebiesko.

Wówczas należy naładować akumulator: zostaw silnik włączony do czasu, aż lampka ostrzegawcza zaświeci się na niebiesko. → 104

Jeśli tego nie zrobisz, może dojść do uszkodzenia akumulatora napędowego i nie będzie można uruchomić pojazdu.

Układ klimatyzacji pojazdu służy również do chłodzenia akumulatora napędowego.

Aby wydłużyć żywotność akumulatora napędowego, zleć kontrolę układu klimatyzacji wykwalifikowanemu specjalistcie. Kontrolę wykonuj w szczególności w przypadku stwierdzenia spadku wydajności klimatyzacji.

Dodatkowy akumulator 12 V

Dodatkowy akumulator 12 V umieszczony w bagażniku dostarcza energię niezbędną do otwarcia/zamknięcia pojazdu i do obsługi wyposażenia.

Uwaga: dodatkowy akumulator "12 V" nie jest wykorzystywany w fazie rozruchu silnika. Zapewnia to system hybrydowy.

POJAZD E-TECH FULL HYBRID (HEV)

2



Układ elektryczny pojazdu hybrydowego wykorzystuje stały prąd o napięciu ok. 230

V.

System może być gorący w trakcie działania oraz po wyłączeniu zapłonu. Należy przestrzegać ostrzeżeń znajdujących się na etykietach obecnych w pojeździe.

Wszystkie naprawy lub modyfikacje instalacji elektrycznej 230 V pojazdu (części, przewody, złącza, akumulator napędowy) są całkowicie zabronione ze względu na niebezpieczeństwo dla użytkownika. Skontaktować się z Autoryzowanym Partnerem marki.

Niebezpieczeństwo poważnych poparzeń lub porażeń prądem elektrycznym mogących spowodować śmierć.

A

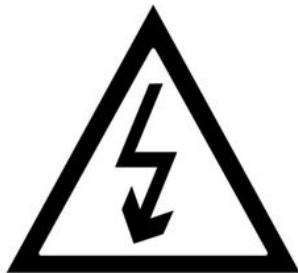

Symbol **A** przedstawia elementy elektryczne pojazdu mogące stwarzać zagrożenie dla bezpieczeństwa użytkownika.

33436

Układ elektryczny „230 V”

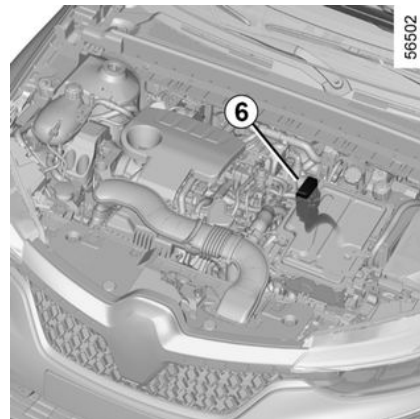

Instalacja elektryczna 260 V obejmuje przewody w kolorze pomarańczowym **6** oraz elementy przedstawione za pomocą symbolu .

Hałas

Pojazdy hybrydowe są szczególnie ciche w trybie elektrycznym.

Prawdopodobnie nie jesteś jeszcze przyzwyczajony do tego faktu, podobnie jak inni użytkownicy drogi. Trudno im usłyszeć nadjeżdżający pojazd elektryczny.

Pojazd jest wyposażony w dźwiękowy alarm sygnalizujący jego obecność pieszym. W trybie elektrycznym

POJAZD E-TECH FULL HYBRID (HEV)

system włącza się automatycznie. System emituje dźwięk ostrzegawczy, gdy samochód porusza się z prędkością od 1 do 30 km/h.

Ponieważ silnik elektryczny jest cichy, usłyszysz dźwięki, które mogą wydawać się nietypowe (dźwięki aerodynamiczne, dźwięk toczenia się opon itp.) oraz dźwięki wynikające z działania układu hybrydowego (np. chłodzenie akumulatora napędowego).



Twój pojazd hybrydowy jest bardzo cichy. Wychodząc z pojazdu, zawsze sprawdź, czy dźwignia zmiany biegów znajduje się w położeniu P, zaciągnij hamulec parkingowy i wyłącz zapłon.

RYZIKO POWAŻNYCH OBRAŻEŃ.

Czynność

Napęd hybrydowy wybiera silnik spalinowy lub elektryczny w zależności od stylu jazdy (jazda płynna, sportowa itp.) oraz warunków ruchu drogowego i wybranego trybu jazdy.

→ 263

Jazda w złą pogodę, drogi zalane wodą:



Nie należy jeździć po drogach, na których zalewająca je woda sięga powyżej dolnej krawędzi obręczy kół.

Wskaźnik bilansu energetycznego 1

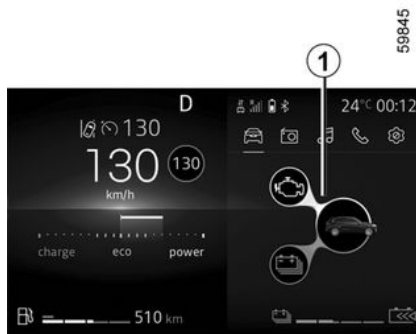

W zależności od wybranego trybu jazdy wskaźnik 1 przedstawia przepływy energii między:

–  zespołem elektrycznym (akumulatorem napędowym i silnikiem elektrycznym);

–  silnik spalinowy.

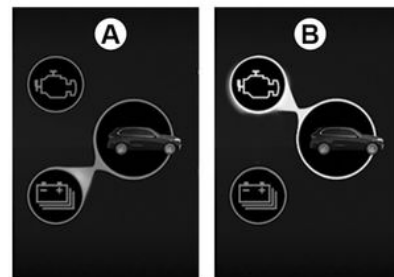

Kolor wskaźnika bilansu energetycznego się zmienia:

– niebieski: energia elektryczna;
– biały: energia wytwarzana przez silnik spalinowy.

Przepływ energii A "Napęd elektryczny"

Zespół elektryczny zapewnia napęd pojazdu.

Przepływ energii B "Napęd spalinowy"

Silnik spalinowy zapewnia napęd pojazdu.

59844

2

POJAZD E-TECH FULL HYBRID (HEV)

2

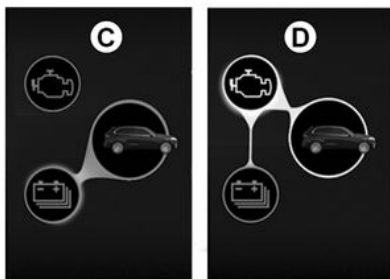

Przepływ energii C "Odzyskiwanie energii"

Zdjęcie stopy z pedału przyspieszenia lub wciśnięcie pedału hamulca powoduje, że silnik elektryczny i/lub układ hamulcowy z funkcją odzyskiwania energii przekształca energię wytwarzaną przez hamowanie pojazdu w energię elektryczną.

Powoduje to spowolnienie pojazdu i doładowanie akumulatora napędowego.

Przepływ energii D "Wytwarzanie energii"

Silnik spalinowy ładuje akumulator napędowy.

Uwaga: możliwa jest kombinacja różnych przepływów energii (np.

równoczesny przepływ energii **A** i **B** oznacza, że silnik spalinowy i silnik elektryczny zapewniają napęd pojazdu).

i **Przypadek szczególny:**
Gdy akumulator napędowy osiągnie maksymalny poziom naładowania, funkcja hamowania silnikiem zostaje tymczasowo zredukowana. W związku z tym, należy dostosować swój styl jazdy do sytuacji.



Hamowanie silnikiem nie może w żadnym wypadku zastępować używania pedału hamulca.

Całkowicie elektryczny tryb jazdy



2

Lampka ostrzegawcza **2 EV** na tablicy wskaźników informuje, że układ hybrydowy wykorzystuje wyłącznie zespół elektryczny do napędzania pojazdu.

Uwaga: tryb EV można aktywować tylko przez system My Sense lub w trybie ECO.

POJAZD E-TECH FULL HYBRID (HEV)

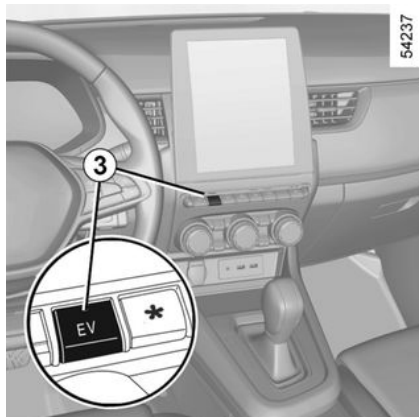

Gdy układ hybrydowy wykorzystuje silnik spalinowy i/lub silnik elektryczny do napędzania pojazdu, można ręcznie wymusić zasilanie w trybie całkowicie elektrycznym.

Tryb jest dostępny w następujących przypadkach:

- akumulator napędowy ma odpowiedni poziom naładowania;
- prędkość pojazdu jest niższa niż ok. 50 km/h.

Nacisnąć przełącznik **3**.

Lampka ostrzegawcza na przycisku **3** się świeci, a na tablicy wskaźników pojawia się lampka ostrzegawcza **2**

EV

W przeciwnym razie na tablicy wskaźników pojawia się komunikat "EV niedostępny".

Naciśnij ponownie przełącznik **3**, aby wyłączyć tryb całkowicie elektryczny. Lampka kontrolna przełącznika **3** zgaśnie. Lampka ostrzegaw-

cza **2** **EV** znika z tablicy wskaźników, gdy pojazd przełącza się na tryb hybrydowy i silnik spalinowy się uruchamia.

Uwaga: gdy poziom naładowania akumulatora napędowego jest niski, pojazd automatycznie przełącza się na tryb hybrydowy i uruchamia się silnik spalinowy: lampka ostrzegaw-

cza **2** **EV** znika z tablicy wskaźników i lampka kontrolna na przełączniku **3** gaśnie, aby to potwierdzić.

Ważne zalecenia

2



Prosimy o uważne przeczytanie tych zaleceń. Ich nieprzestrzeganie może wiązać się z **ryzykiem wystąpienia pożaru, poważnych obrażeń lub porażenia prądem elektrycznym, a w konsekwencji prowadzić do śmierci.**

W razie wystąpienia wypadku lub uderzenia

W razie wypadku lub uderzenia w podwozie (np. najechania na słupek, podwyższony krawężnik lub inny element infrastruktury drogowej) układ elektryczny pojazdu lub akumulator napędowy może ulec uszkodzeniu.

Należy zlecić wykonanie kontroli pojazdu Autoryzowanemu Partnerowi marki.

Nigdy nie dotykać części „230 V” lub pomarańczowych kabli widocznych lub wystających z wnętrza lub na zewnątrz pojazdu.

W przypadku poważnego uszkodzenia akumulatora napędowego może dojść do wycieków:

- pod żadnym pozorem nie dotykaj płynów (substancji itp.) wyciekających z akumulatora napędowego;
- jeśli dojdzie do kontaktu ze skórą, dane miejsce należy obficie opłukać wodą i natychmiast skontaktować się z lekarzem.

W przypadku pożaru

W razie pożaru należy natychmiast opuścić pojazd i nakazać opuszczenie go przez inne osoby oraz wezwać służby ratownicze, informując, że chodzi o pojazd z napędem hybrydowym.

W razie konieczności ugaszenia pożaru, należy używać wyłącznie środków gaśniczych typu ABC lub BC, odpowiednich do pożarów instalacji elektrycznych. Nie używać wody ani środków gaśniczych innego typu.

We wszystkich przypadkach uszkodzeń układu elektrycznego należy skontaktować się z Autoryzowanym Partnerem marki.

W celu holowania

Patrz akapit "Holowanie, usuwanie awarii". → 325

Czyszczenie pojazdu

Nigdy nie myj komory silnika i akumulatora napędowego 230 V za pomocą myjki wysokociśnieniowej.

Ryzyko uszkodzenia układu elektrycznego.

Ryzyko porażenia prądem elektrycznym mogące prowadzić do śmierci.

KARTA

Informacje ogólne

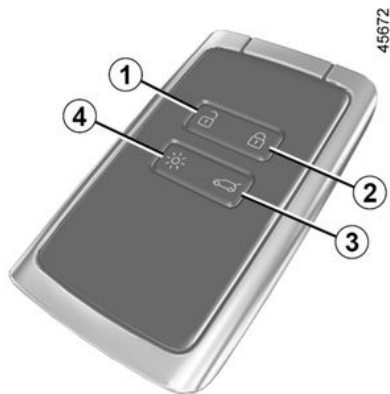

1 Odblokowanie wszystkich zamków.

2 Zablokowanie wszystkich zamków.

3 Blokowanie-odblokowanie bagażnika.

4 Zdalne włączanie oświetlenia.

Karta umożliwia:

- blokowanie/odblokowywanie zamków drzwi i pokrywy bagażnika oraz klapy wlewu paliwa;
- zdalne włączanie świateł pojazdu;

- automatyczne, zdalne zamykanie szyb sterowanych elektrycznie
➔ **278**.

Trwałość baterii karty

Należy się upewnić, że bateria jest w dobrym stanie, odpowiada danemu modelowi i jest prawidłowo włożona. Okres eksploatacji wynosi około dwóch lat: należy ją wymienić, gdy na tablicy wskaźników ➔ **36** pojawi się komunikat "Rozładowana bateria karty".



Gdy bateria jest rozładowana, można nadal zablokować/odblokować zamki i uruchomić silnik w samochodzie ➔ **40** i ➔ **134**.

Zasięg działania karty

Zależnie od otoczenia: należy uważać, aby nie zablokować lub nie odblokować zamków poprzez przypadkowe naciśnięcie przycisku karty.

Uwaga: jeżeli drzwi lub pokrywa bagażnika są otwarte lub nieprawidłowo zamknięte, pojazd nie zostanie zablokowany. W takim przypadku rozlega się sygnał dźwiękowy, ale

światła awaryjne (kierunkowskazy) nie migają.

Funkcja „zdalne włączanie świateł”



Naciśnięcie przycisku **4** powoduje włączenie świateł mijania i oświetlenia zewnętrznego na około 20 sekund. Funkcja ta umożliwi np. odnalezienie pojazdu stojącego na parkingu.

Naciśnięcie i przytrzymanie przycisku **4** przez około dwie sekundy powoduje włączenie oświetlenia zewnętrznego i emisję sygnału dźwiękowego.

KARTA

Uwaga: ponowne naciśnięcie przycisku **4** powoduje wyłączenie oświetlenia.



Porady

Nie należy zbliżać karty do źródła ciepła, zimna lub wilgoci.
Nie należy umieszczać karty w miejscach, w których mogłaby ulec wygięciu, a nawet przypadkowemu uszkodzeniu: może się tak zdarzyć na przykład, gdy usiądziemy na karcie schowanej w tylnej kieszeni ubrania.



Wymiana karty: konieczność posiadania dodatkowej karty

W przypadku zagubienia karty lub potrzeby wyrobienia dodatkowej karty należy się zwrócić do ASO.

W przypadku wymiany karty należy przeprowadzić pojazd **wraz ze wszystkimi kartami** do ASO, aby zaprogramować system.

Do jednego samochodu można przyporządkować maksymalnie cztery karty.

Zakłócenia

Urządzenia zewnętrzne lub wyposażenie działające na tej samej częstotliwości co karta może zakłócić działanie systemu.



Odpowiedzialność kierowcy podczas postoju lub po zatrzymaniu pojazdu

Nigdy nie należy opuszczać pojazdu, pozostawiając w kabinie, nawet na bardzo krótki czas, dziecko, niesamodzielną osobę dorosłą lub zwierzę.

Mogłyby one narazić na niebezpieczeństwo siebie lub inne osoby, włączając silnik, uruchamiając takie elementy wyposażenia jak na przykład podnośniki szyb lub blokując zamki drzwi. Ponadto, należy pamiętać, że w przypadku upalnych i/lub bardzo słonecznych dni, temperatura w kabinie wzrasta bardzo szybko.

RYZYKO ŚMIERCI LUB POWAŻNYCH OBRAŻEŃ.

KARTA

Zakładanie paska 7



Przesuń tylną obudowę **5** w dół, dociskając strefę **A**.

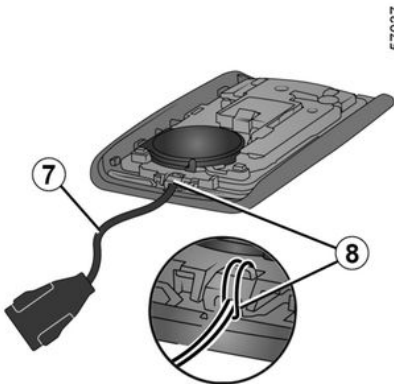

Włóż pasek w element **8** i przełóż koniec paska przez sprzączkę.

Umieść pasek w otworze **6** i zamknij wkład.

Uwaga: sprawdź, czy średnica sznurka paska **7** będzie pasować do otworu **6**.

Sposób użycia

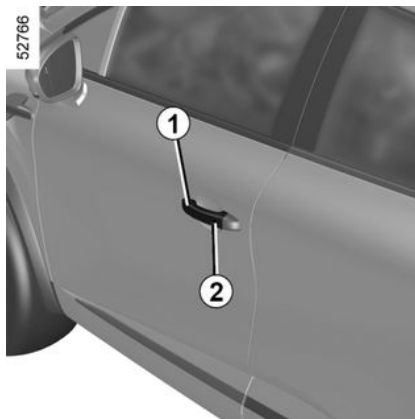

Istnieją trzy sposoby blokowania/odblokowywania zamków pojazdu:

- za pomocą funkcji "wolne ręce", gdy użytkownik zbliża lub oddala się od pojazdu;
- w zależności od pojazdu funkcja "wolne ręce" za pomocą przycisku **2** na klamce **1** przednich drzwi;

- za pomocą karty w trybie zdalnego sterowania.

Wyłączanie/włączenie trybu "wolne ręce"

Zależnie od wersji pojazdu, funkcję można wyłączyć/wyłączyć w następujący sposób:

- odblokowywanie podczas zbliżania się i blokowanie podczas oddalania się od pojazdu;
- blokowanie i odblokowywanie poprzez naciśnięcie przycisków na klamkach drzwi.

Można również wyłączyć/włączyć sygnał dźwiękowy, który funkcja emituje w momencie blokowania przy oddalaniu się od pojazdu. ➔ **109**



Karty nie wolno chować w miejscu, w którym może mieć kontakt z innymi urządzeniami elektronicznymi (komputer, telefon itp.), ponieważ może to zakłócić jej działanie.

KARTA

2



Nigdy nie należy opuszczać pojazdu, pozostawiając kartę wewnątrz.



Odpowiedzialność kierowcy podczas postoju lub po zatrzymaniu pojazdu

Nigdy nie należy opuszczać pojazdu, pozostawiając w kabinie, nawet na bardzo krótki czas, dziecko, niesamodzielną osobę dorosłą lub zwierzę.

Mogłyby one narazić na niebezpieczeństwo siebie lub inne osoby, włączając silnik, uruchamiając takie elementy wyposażenia jak na przykład podnośniki szyb lub blokując zamki drzwi. Ponadto, należy pamiętać, że w przypadku upalnych i/lub bardzo słonecznych dni, temperatura w kabinie wzrasta bardzo szybko.

RYZYKO ŚMIERCI LUB POWAŻNYCH OBRAŹEN.

Odblokowywanie w trybie "wolne ręce" przy zbliżaniu się do pojazdu;



52343

Gdy karta znajduje się w strefie **3**, pojazd się odblokuje. Odblokowanie zamków zostaje zasygnalizowane **jednym mignięciem** świateł awaryjnych i bocznych kierunkowskazów.



W zależności od pojazdu, lusterka wsteczne składają/rozkładają się automatycznie w momencie blokowania/odblokowywania pojazdu. ➔ 116

Blokowanie w trybie "wolne ręce" podczas oddalania się od pojazdu



52344

Gdy użytkownik ma kartę przy sobie i drzwi oraz pokrywa bagażnika są zamknięte, wystarczy oddalić się od pojazdu: po opuszczeniu strefy działania systemu **3** nastąpi automatyczne zablokowanie zamków.

Uwaga: odległość, przy której możliwe jest zablokowanie zamków drzwi pojazdu zależy od uwarunkowań zewnętrznych.

Zablokowanie pojazdu zostaje zasygnalizowane **dwukrotnym mignięciem i zapaleniem** świateł awaryjnych na około cztery sekundy oraz emisją sygnału dźwiękowego.

KARTA



Gdy karta znajduje się w strefie działania systemu **3** przez około 15 minut, funkcja zdalnego blokowania zostaje wyłączona. Aby zablokować pojazd, naciśnij przycisk **2** na klamce **1** lub, zależnie od pojazdu, przycisk **5** na karcie.

Pojazdu nie można zdalnie zablokować w trybie "wolne ręce", gdy karta znajduje się w strefie **4**.

Odblokowywanie/blokowanie w trybie "wolne ręce" za pomocą przycisku 2

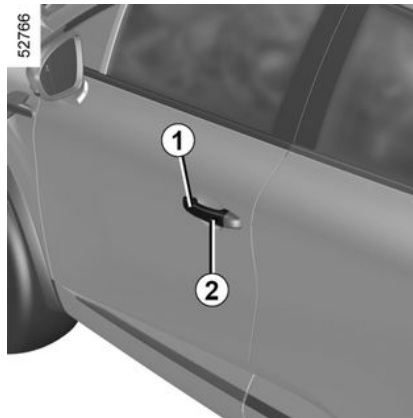

Gdy karta znajduje się w strefie **3** i pojazd jest zablokowany, naciśnij przycisk **2** na klamce **1** przednich drzwi (zależnie od pojazdu): pojazd zostanie odblokowany. Jedno naciśnięcie na przycisk **2** powoduje odblokowanie całego pojazdu.

Światła awaryjne i boczne kierunkowskazy **migną jeden raz**, aby zasygnalizować odblokowanie drzwi; w niektórych pojazdach lusterka zewnętrzne rozkładają się automatycznie.

Ponowne naciśnięcie przycisku **2** powoduje zablokowanie całego pojazdu.

Światła awaryjne **migają dwa razy** sygnalizując, że pojazd jest zablokowany i, w zależności od pojazdu, lusterka zewnętrzne automatycznie się składają.

Specjalne funkcje systemu odblokowywania

W określonych okolicznościach odblokowanie przy zbliżeniu się do pojazdu jest nieaktywne:

- po ośmiu dniach nieużywania pojazdu;
- jeżeli karta pozostaje w pobliżu strefy 3 pojazdu przez około pięć minut po zablokowaniu pojazdu;
- po kilku przejazdach w pobliżu strefy 3 pojazdu i bez odblokowania drzwi.

Naciśnij przycisk **2** (klamka przednich drzwi) lub użyj karty zdalnego sterowania, aby odblokować pojazd i ponownie włączyć tryb "wolne ręce".

2

KARTA

Specjalne funkcje systemu blokowania w trybie "wolne ręce"

2



Po zablokowaniu pojazdu w trybie "wolne ręce" należy odczekać około trzech sekund, zanim będzie możliwe odblokowanie pojazdu. W ciągu tych trzech sekund można sprawdzić zablokowanie zamków poprzez chwycenie i pociągnięcie klamki drzwi.

Uwaga: jeżeli drzwi lub pokrywa bagażnika są otwarte lub nieprawidłowo zamknięte, pojazd nie zostanie zablokowany. W takim przypadku rozlega się sygnał dźwiękowy, ale światła awaryjne (kierunkowskazy) nie migają.

Użycie karty zdalnego sterowania

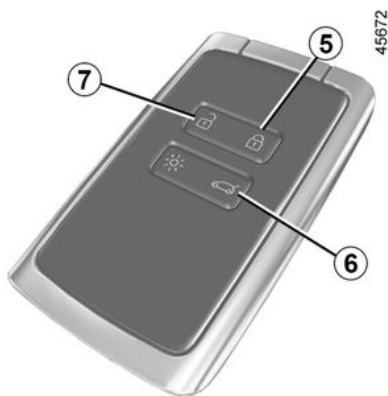

Odblokowanie zamków za pomocą karty

Naciśnij przycisk 7.

Światła awaryjne i boczne kierunkowskazy **migną jeden raz**, aby zasygnalizować odblokowanie drzwi; w niektórych pojazdach lusterka zewnętrzne rozkładają się automatycznie.



Przy pracującym silniku przyciski karty są nieaktywne.

Blokowanie za pomocą karty

Zamknąć drzwi i pokrywę bagażnika i nacisnąć przycisk 5: nastąpi zablokowanie zamków.

Światła awaryjne **migają dwa razy** sygnalizując, że pojazd jest zablokowany i, w zależności od pojazdu, lusterka zewnętrzne automatycznie się składają.

Dwukrotne naciśnięcie przycisku 5 razy blokuje pojazd i umożliwia zamknięcie przednich i tylnych szyb (w zależności od pojazdu).

Uwaga:

- maksymalna odległość, przy której możliwe jest zablokowanie zamków pojazdu zależy od uwarunkowań zewnętrznych;
- jeżeli drzwi lub pokrywa bagażnika są otwarte lub nieprawidłowo zamknięte, pojazd nie zostanie zablokowany. W takim przypadku rozlega się sygnał dźwiękowy, ale światła awaryjne (kierunkowskazy) nie migają.

KARTA



Przy **uruchomionym silniku**, jeżeli po otwarciu i zamknięciu drzwi karta znajduje się poza strefą **4**, komunikat "Nie wykryto karty" informuje o tym, że karta nie znajduje się w pojeździe. Pozwala to uniknąć na przykład takiej sytuacji, w której karta pozostałaby u pasażera po opuszczeniu przez niego samochodu.

Sygnał ostrzegawczy znika, gdy tylko karta zostaje ponownie wykryta.

Blokowanie/odblokowywanie jedynie zamka bagażnika.

Wciśnij przycisk **6**, aby zablokować/odblokować wyłącznie bagażnik.

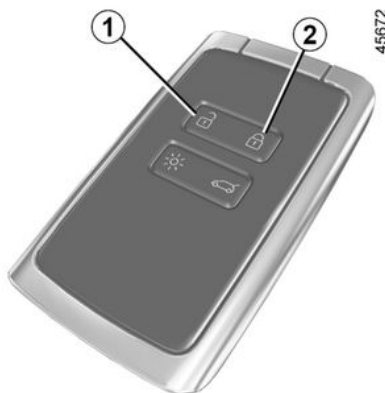

Nigdy nie należy korzystać z funkcji zabezpieczenia antywłamaniowego drzwi, jeżeli wewnątrz samochodu pozostała jakaś osoba.

W przypadku, gdy pojazd posiada takie wyposażenie, pozwala ono na zablokowanie elementów otwieranych nadwozia oraz na uniemożliwienie otwarcia drzwi za pomocą klamek wewnętrznych (przypadek stłuczenia szyby w celu otwarcia drzwi od wewnątrz).

Włączanie antywłamaniowego zabezpieczenia zamków

W tym celu naciśnij dwa razy przycisk **2** w krótkim odstępie czasu.

Kierunkowskazy migają wolno **dwa razy i szybko trzy razy**, aby zasignalizować zablokowanie.

Cecha szczególna: skorzystanie z funkcji zabezpieczenia antywłamaniowego zamków nie jest możliwe, gdy światła awaryjne lub światła pozycyjne są zapalone.



W zależności od pojazdu, lusterka zewnętrzne składają się automatycznie w momencie blokowania pojazdu.
➔ 116

Aby wyłączyć zabezpieczenie antywłamaniowe drzwi

Odblokować pojazd za pomocą przycisku **1** karty.

Odblokowanie zamków zostaje zasignalizowane **jednym mignięciem** światła awaryjnych i kierunkowskazów.

2

KARTA

Karta typu "wolne ręce": bateria

2

Wymiana baterii



Gdy na tablicy wskaźników pojawi się komunikat "Niski poziom naładowania baterii karty", należy wymienić baterię karty:

- przesunąć tylną obudowę **1** w dół, dociskając strefę **A**;
- wymontować obudowę baterii **2**;
- wyjąć baterię, naciskając ją z jednej strony i podnosząc z drugiej;
- wymienić baterię zgodnie z kierunkiem i szablonem umieszczonym na wewnętrznej stronie klapki.

43532

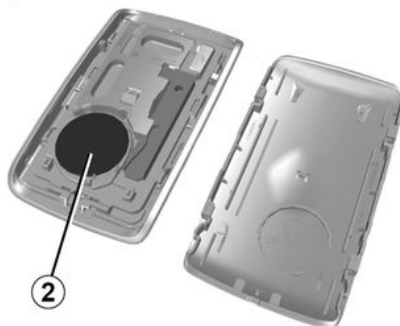

Po włożeniu baterii, postępuj w odwrotnej kolejności. Następnie, będąc w pobliżu pojazdu, naciśnij czterokrotnie jeden z przycisków karty: po kolejnym uruchomieniu silnika komunikat znika.

Upewnij się, że osłona została prawidłowo przypięta.

Uwaga: podczas wymiany baterii nie należy dotykać układu elektronicznego ani styków znajdujących się na karcie.



Baterie są dostępne u Autoryzowanego Partnera marki, ich trwałość wynosi około dwóch lat. Należy sprawdzić, czy na baterii nie ma śladów tuszu: ryzyko wystąpienia nieprawidłowego styku elektrycznego.



W razie konieczności wymiany należy użyć baterii tego samego typu lub odpowiednika (należy się skonsultować z ASO).



Podczas wymiany:
- upewnij się, że baterie są prawidłowo włożone.

Ryzyko wybuchu.

- jeżeli klapka nie zamyka się prawidłowo, nie używać urządzenia i przechowywać je poza zasięgiem dzieci.

KARTA

Nieprawidłowości w działaniu

Jeżeli bateria jest zbyt słaba, aby zapewnić prawidłowe działanie, nadal będzie można uruchomić i zablokować/odblokować pojazd → 40.

26913



Nie wyrzucaj zużytych baterii do kosza na śmieci. Zanieś je do autoryzowanego dealera lub skontaktuj się z urzędem gminy, aby uzyskać informacje na temat odpowiednich punktów zbiórki odpadów.



Środki ostrożności dotyczące baterii:

- przechowuj nowe lub używane baterie poza zasięgiem dzieci;
- nie połykaj baterii;

Ryzyko poparzenia chemicznego, które może doprowadzić do śmierci.

- W przypadku połknięcia lub włożenia w jakąkolwiek część ciała, należy jak najszybciej skonsultować się z lekarzem.

DRZWI I ELEMENTY OTWIERANE NADWOZIA

Otwieranie i zamykanie drzwi

Otwieranie z zewnątrz



Drzwi przednie

Po odblokowaniu drzwi lub mając przy sobie kartę, chwyć klamkę **1** i pociągnij do siebie.

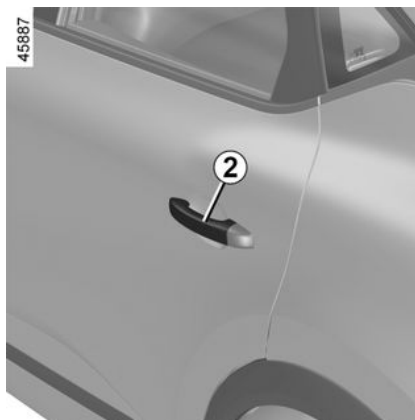

Drzwi tylne

Po odblokowaniu drzwi lub mając przy sobie kartę, chwyć klamkę **2** i pociągnij do siebie.

Otwieranie od wewnątrz

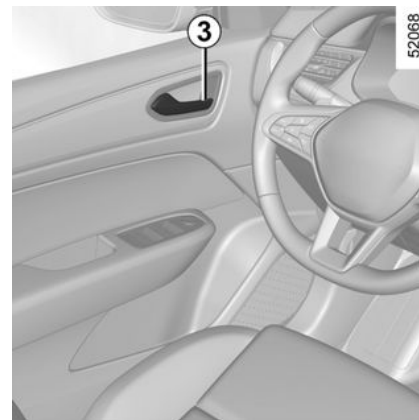

Pociągnij uchwyt **3** jeden raz.

W zależności od pojazdu może być konieczne dwukrotne pociągnięcie za uchwyt **3**: za pierwszym razem w celu odblokowania drzwi, a za drugim w celu ich otwarcia.



Ze względów bezpieczeństwa, czynności otwierania/zamykania należy wykonywać wyłącznie na postoju.

DRZWI I ELEMENTY OTWIERANE NADWOZIA

Sygnał dźwiękowy informujący o pozostawieniu zapalonych świateł

W momencie otwarcia drzwi, włącza się ostrzegawczy sygnał dźwiękowy, informujący o pozostawieniu zapalonych świateł w sytuacji, gdy silnik samochodu jest wyłączony.

Alarm sygnalizujący otwarty jeden z elementów nadwozia

Gdy pojazd stoi, na tablicy wskaźników pojawia się lampka ostrzegaw-

cza  i jednocześnie zapala się lampka ostrzegawcza sygnalizująca, które z elementów otwieranych (drzwi, pokrywa bagażnika) są otwarte lub nieprawidłowo zamknięte.

Gdy pojazd osiągnie prędkość około 10 km/h, lampka ostrzegawcza sygnalizuje, że bagażnik lub drzwi są otwarte lub niedokładnie zamknięte. Jednocześnie pojawia się komunikat "Otwarta pokrywa bagażnika" lub "Otwarte drzwi" oraz rozlega się sygnał dźwiękowy, który trwa około 40 sekund lub do momentu zamknięcia drzwi/pokrywy bagażnika.

W celu zapewnienia bezpieczeństwa dzieciom

45661



Chcąc uniemożliwić otwarcie tylnych drzwi od wewnątrz należy przesunąć dźwignię **4** w drzwiach i sprawdzić od środka, czy drzwi są prawidłowo zablokowane.



Odpowiedzialność kierowcy podczas postoju lub po zatrzymaniu pojazdu

Nigdy nie należy opuszczać pojazdu, pozostawiając w kabinie, nawet na bardzo krótki czas, dziecko, osobę niepełnosprawną lub zwierzę. Mogłyby one narazić na niebezpieczeństwo siebie lub inne osoby włączając silnik, uruchamiając takie elementy wyposażenia, jak na przykład podnośniki szyb lub zablokować zamki drzwi...

Ponadto, należy pamiętać, że w przypadku upalnych i/lub bardzo słonecznych dni, temperatura w kabinie wzrasta bardzo szybko.

RYZKO ŚMIERCI LUB POWAŻNYCH OBRAŻEŃ.

2

DRZWI I ELEMENTY OTWIERANE NADWOZIA

Blokowanie i odblokowanie elementów otwieranych i drzwi

Jeżeli karta nie działa

W niektórych sytuacjach karta może nie działać:

- zużyta lub rozładowana bateria karty, rozładowany akumulator pojazdu itp.
- używanie urządzeń działających na tej samej częstotliwości, co karta (telefon komórkowy...);
- pojazd znajduje się w strefie o silnym promieniowaniu elektromagnetycznym.

Można wtedy:

- użyć wbudowanego kluczyka awaryjnego wbudowanego w kartę typu "wolne ręce" w celu odblokowania drzwi kierowcy;
- użyć wewnętrznego przycisku blokowania/odblokowania zamków.

Kluczyk wbudowany w kartę



Przy użyciu wbudowanego kluczyka **2** można zablokować lub odblokować drzwi kierowcy, gdy karta nie działa.

Dostęp za pomocą klucza **2**

Przesuń tylną obudowę **1** w dół, dociskając strefę **A**.



Używanie kluczyka wbudowanego w kartę

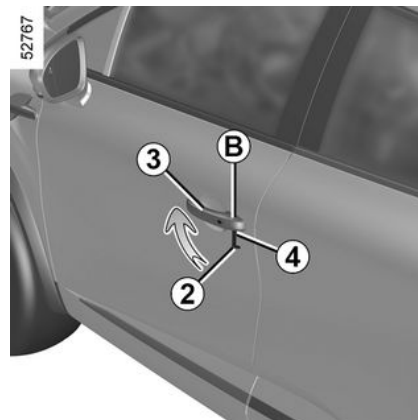

DRZWI I ELEMENTY OTWIERANE NADWOZIA

- Pociągnąć klamkę **3**.
- nacisnąć pokrywę **B** na drzwiach kierowcy;
- umieścić końcówkę klucza **2** w wycięciu **4** w dolnej części pokrywy **B**;
- obrócić w górę w celu zdjęcia pokrywy **B**;
- wprowadzić kluczyk **2** do zamka drzwi kierowcy, następnie zablokuj lub odblokuj drzwi.

Po uzyskaniu dostępu do pojazdu wsuń wbudowany kluczyk w obudowę karty.

Ręczne blokowanie zamków drzwi

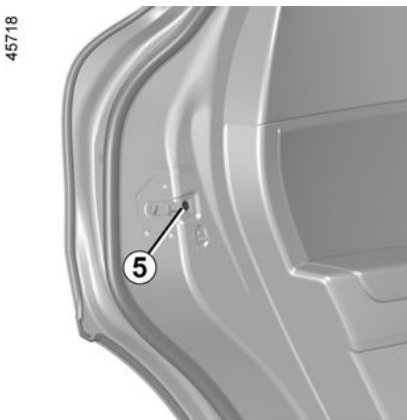

W przypadku otwartych drzwi, obróć śrubę **5** (za pomocą końcówki kluczyka) i zamknij drzwi.

Drzwi są odciążone i zablokowane z zewnątrz.

Otwarcie drzwi będzie możliwe tylko od wewnątrz lub za pomocą kluczyka do drzwi kierowcy.

Sterowanie blokowaniem/odblokowaniem zamków drzwi od wewnątrz

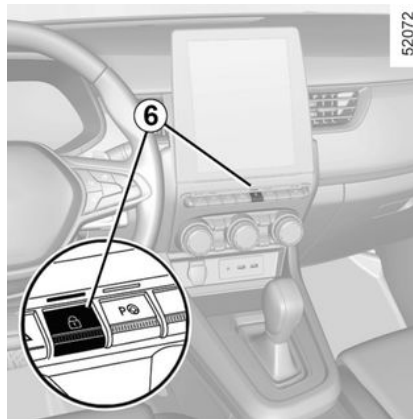

Przełącznik **6** steruje jednocześnie zamkami drzwi, bagażnika i klapki wlewu paliwa.

Jeżeli jedno z elementów otwieranych nadwozia (drzwi lub pokrywa bagażnika) są otwarte lub niedomknię-

te, następuje szybkie zablokowanie/odblokowanie zamków.

W przypadku przewożenia przedmiotów z otwartym bagażnikiem, możliwe jest mimo to zablokowanie zamków pozostałych drzwi: po wyłączeniu silnika należy wcisnąć i przytrzymać przełącznik **6** w celu zablokowania pozostałych zamków.

Lampka kontrolna sygnalizująca otwarcie drzwi i pokrywy bagażnika

Przy włączonym zapłonie lampka kontrolna przełącznika **6** sygnalizuje status zablokowania elementów otwieranych:

- zapalona lampka kontrolna oznacza, że drzwi i bagażnik są zablokowane;
- wyłączona lampka kontrolna wskazuje, że elementy otwierane nadwozia są odblokowane.

Przy blokowaniu drzwi, lampka kontrolna świeci się, po czym gaśnie.

DRZWI I ELEMENTY OTWIERANE NADWOZIA

2



Odpowiedzialność kierowcy

W przypadku jazdy z zablokowanymi zamkami drzwi, należy pamiętać, że może to utrudnić ratownikom dostęp do kabiny w razie wypadku.

Blokowanie zamków pojazdu bez użycia karty

Na przykład w przypadku rozładowanej baterii, chwilowego braku działania karty itd.

Przy wyłączonym silniku i otwartych drzwiach lub pokrywie bagażnika nacisnąć i przytrzymać przełącznik **1** przez ponad pięć sekund.

Po zamknięciu drzwi wszystkie elementy otwierane nadwozia zostaną zablokowane.

Uwaga: odblokowanie pojazdu od zewnątrz jest możliwe jedynie za pomocą karty znajdującej się w strefie zasięgu pojazdu.



Nigdy nie należy opuszczać pojazdu, pozostawiając kartę wewnątrz.

Automatyczne blokowanie zamków podczas jazdy

Zasada działania

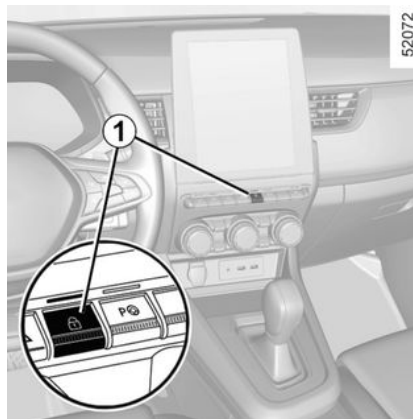

Po uruchomieniu samochodu, system automatycznie zablokuje elementy otwierane nadwozia, gdy tylko zostanie rozwinięta prędkość około 10 km/h.

Odblokowanie następuje:

- przez naciśnięcie przełącznika **1** odblokowania zamków drzwi po stronie;
- na postoju, przez otwarcie od środka jednych przednich drzwi.

Uwaga: w przypadku otwarcia lub zamknięcia drzwi zostaną one ponownie automatycznie zablokowane, gdy pojazd osiągnie prędkość około 10 km/h.

Włączanie/wyłączanie funkcji

Włączanie: gdy pojazd stoi z pracującym silnikiem, należy wcisnąć i przytrzymać przełącznik **1**, aż rozlegnie się sygnał dźwiękowy.

Wyłączanie: gdy pojazd stoi z pracującym silnikiem, należy wcisnąć i przytrzymać przełącznik **1**, aż rozlegną się dwa sygnały dźwiękowe.

Funkcję można również włączyć i wyłączyć z poziomu ekranu multimedialnego → **109** (w zależności od pojazdu).

Nieprawidłowości w działaniu

W razie stwierdzenia nieprawidłowości w działaniu (funkcja centralnego blokowania nie działa, lampka kontrolna **1** nie zapala się przy próbie zablokowania zamków drzwi i pokrywy bagażnika itp.) należy sprawdzić, czy funkcja centralnego

DRZWI I ELEMENTY OTWIERANE NADWOZIA

blokowania nie została przez pomyłkę wyłączona oraz czy wszystkie drzwi i pokrywa bagażnika zostały prawidłowo zamknięte. Jeżeli są prawidłowo zamknięte, należy udać się do Autoryzowanego Partnera marki.



Odpowiedzialność kierowcy

W przypadku jazdy z zablokowanymi zamkami drzwi, należy pamiętać, że może to utrudnić ratownikom dostęp do kabiny w razie wypadku.

BAGAŻNIK

Otwieranie



52143

Naciśnij przycisk **1**, aby uchylić pokrywę bagażnika o kilka centymetrów.

Podnieś pokrywę bagażnika.

Zamykanie

Opuść pokrywę bagażnika, korzystając w tym celu z uchwytów wewnętrznych **2**.



Nigdy nie używaj siłowników do zamykania tylnej klapy.

2

Otwieranie ręczne od wewnątrz



52144

W przypadku braku możliwości odblokowania zamka bagażnika, można go otworzyć ręcznie od wewnątrz:

- dostęp do bagażnika uzyskuje się składając oparcie(a) tylnej kanapy;
- należy wsunąć ołówek lub inny podobny przedmiot w zagłębienie **3** i przesunąć całość w sposób wskazany na rysunku;

DRZWI I ELEMENTY OTWIERANE NADWOZIA

– pchnąć pokrywę w celu jej otwarcia.

2



Na pokrywie bagażnika nie wolno montować żadnych bagażników (do przewozu rowerów, kufrów itp.). Aby zamontować bagażnik, skontaktować się z autoryzowanym dealerem.

MIEJSCA PRZEDNIE

Zagłówki przednie

Zdejmowanie zagłówka

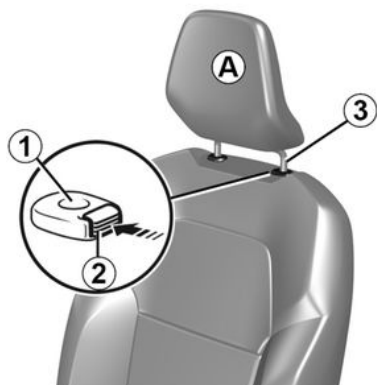

Pociągnąć zagłówek w górę do żądanej wysokości. Sprawdzić prawidłowe zablokowanie.

Opuszczanie zagłówka

Wcisnąć przycisk **2** i przytrzymać zagłówek, opuszczając go do żądanej wysokości. Sprawdzić prawidłowe zablokowanie.

Zdejmowanie zagłówka

Ustawić zagłówek w najwyższej możliwej pozycji (w razie potrzeby

odchylić oparcie do tyłu). Naciśnij przycisk **2** i unieś zagłówek w celu wyjęcia go.

Montaż zagłówka

Należy dbać o czystość trzpieni zagłówka **3**.

Wprowadzić trzpień zagłówka w prowadnicę **1** (odchylić oparcie do tyłu w razie potrzeby). Opuścić zagłówek do oporu, następnie nacisnąć przycisk **2**, aby wyregulować do żądanej wysokości. Sprawdzić, czy wszystkie trzpienie **3** są prawidłowo zablokowane w oparciu fotela.

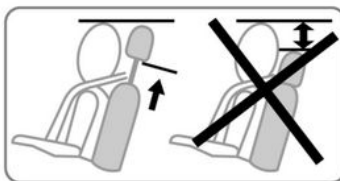

26342



Zagłówek jest ważny dla bezpieczeństwa. Upewnij się, że jest na swoim miejscu i we właściwej pozycji: górna część zagłówka powinna znajdować się jak najbliżej czubka głowy i musi być minimalna odległość między głową a zagłówkiem **A**.

2

Miejsca przednie

Regulacja siedzenia

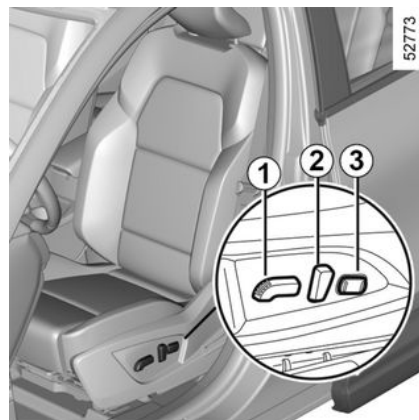

Przesuwanie fotela do przodu i do tyłu

MIEJSCA PRZEDNIE

Przesuń przełącznik **1** do przodu lub do tyłu albo, zależnie od wersji pojazdu, przesuń i przytrzymaj uchwyt **4**, aby odblokować fotel. Po przesunięciu fotela dożądanego położenia, puść uchwyt i upewnij się, czy fotel został zablokowany.

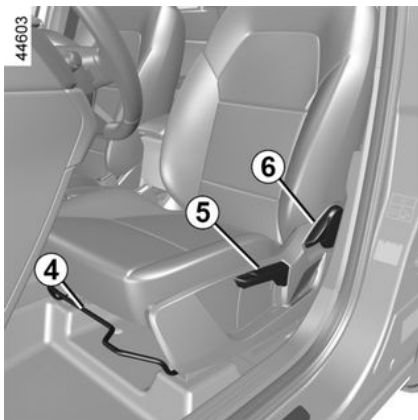

Aby podnieść lub opuścić siedzenie

Przesuń przełącznik **1** w górę lub w dół albo, zależnie od pojazdu, przesuwać dźwignię **5** w górę lub w dół, aż zostanie osiągnięta wymagana pozycja.

Regulacja oparcia

Pochylenie oparcia

Uaktywnić przełącznik **2** do przodu lub do tyłu albo, zależnie od wersji

pojazdu, przesunąć uchwyt **6** i odchylić oparcie, aby ustawić je w wymaganej pozycji.

Po przesunięciu fotela do wybranego położenia, puść dźwignię i upewnij się, czy fotel został zablokowany.

Regulacja oparcia fotela na wysokości odcinka lędźwiowego

Naciśnij lewy lub prawy przycisk **3**, aby zwiększyć lub zmniejszyć wsparcie.



Ze względów bezpieczeństwa, regulacje te należy przeprowadzać na postoju.

Radzimy nie odchylać nadmiernie oparcia fotela do tyłu, ponieważ może to zmniejszyć skuteczność działania pasów bezpieczeństwa.

Żaden przedmiot nie może się znajdować na płycie podłogowej (miejsce kierowcy): w przypadku gwałtownego hamowania takie przedmioty mogłyby przesunąć się w kierunku pedałów i uniemożliwić ich użycie.

Podłokietnik środkowy **7**

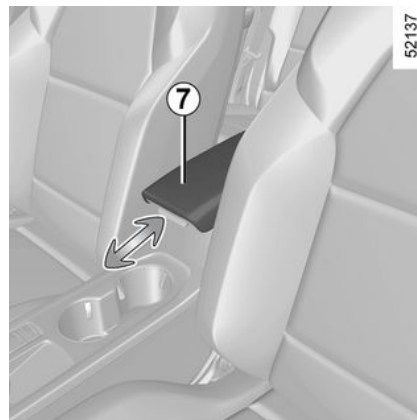

(zależnie od wersji pojazdu)

Aby ustawić położenie środkowego podłokietnika **7**, należy przesunąć go do przodu lub do tyłu.

Ogrzewane fotele

(zależnie od wersji pojazdu)

Pojazdy wyposażone tylko w podgrzewane fotele

Po włączeniu zapłonu:

- Pierwsze naciśnięcie przycisku **8** na danym fotelu powoduje włączenie dużej mocy podgrzewania. Zapalają się obie lampki kontrolne wbudowane w przycisk;

MIEJSCA PRZEDNIE

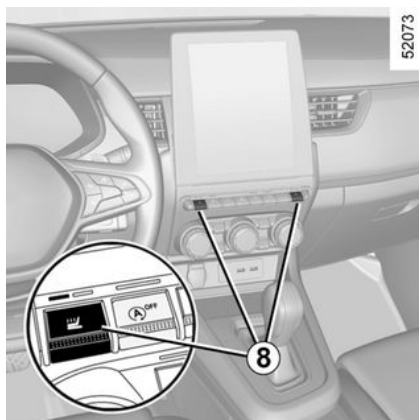

- drugie naciśnięcie przycisku powoduje zmianę trybu pracy podgrzewania na małą moc. Zapala się jedna wbudowana lampka kontrolna;
- trzecie naciśnięcie przycisku powoduje wyłączenie ogrzewania.

Pojazdy wyposażone w podgrzewanie i wentylowane fotele

Gdy silnik pracuje, naciśnięcie **8** wyświetla ustawienia na ekranie multimedialnym. Naciśnięcie przycisku **9** aktywuje podgrzewany fotel kierowcy lub pasażera.

Naciśnięcie przycisku **10** raz lub dwa razy włącza ogrzewanie fotela na niskim lub wysokim poziomie. Zapalają się lampki ostrzegawcze.



Ponowne naciśnięcie przycisku **8** wyłącza ogrzewanie fotela. Lampki ostrzegawcze gasną.

Nieprawidłowości w działaniu

W przypadku wykrycia nieprawidłowego działania lampka ostrzegawcza przycisku **8** danego fotela gasnie po około pięciu sekundach. Należy skontaktować się z Autoryzowanym Partnerem marki.

Fotele z wentylacją

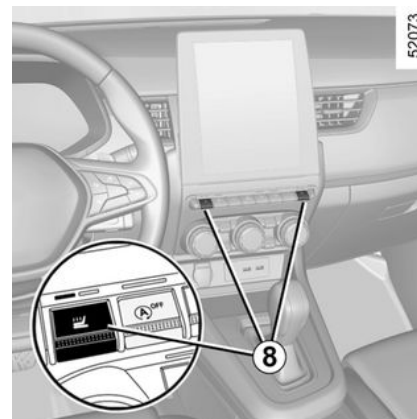

(zależnie od wersji pojazdu)

Wentylacja foteli działa na zasadzie pochłaniania i tłoczenia powietrza do kabiny bez użycia układu klimatyzacji ani ogrzewania. Aby uzyskać najlepszą wydajność zaleca się korzystanie z tej funkcji przy włączonej klimatyzacji.

Uwaga: funkcja jest nieaktywna po wyłączeniu i ponownym uruchomieniu silnika.

MIEJSCA PRZEDNIE

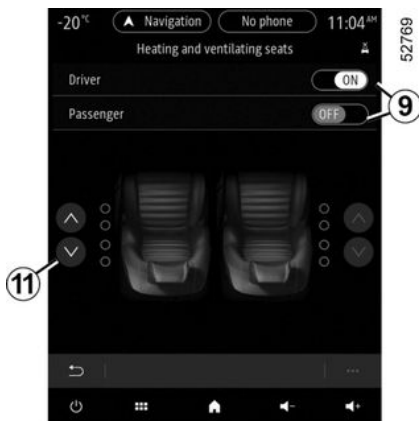

leży skontaktować się z Autoryzowanym Partnerem marki.

Gdy silnik pracuje:

- naciśnięcie przycisku **8** wyświetla ustawienia na ekranie multimedialnym. Naciśnięcie przycisku **9** aktywuje wentylowany fotel kierowcy lub pasażera.
- naciśnięcie przycisku **11** raz lub dwa razy włącza wentylację fotela na niskim lub wysokim poziomie. Zapalają się lampki ostrzegawcze.
- Ponowne naciśnięcie przycisku **8** wyłącza ogrzewanie fotela. Lampki ostrzegawcze gasną.

Nieprawidłowości w działaniu

W przypadku wykrycia nieprawidłowego działania lampka ostrzegawcza przycisku **8** danego fotela gasnie po około pięciu sekundach. Na-

MIEJSCE TYLNE

Zagłówki tylne

Położenie użytkowe

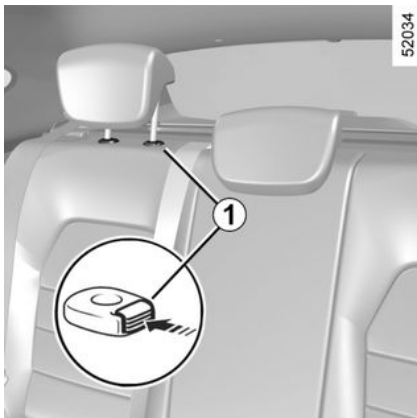

Podnieś zagłówek do oporu, aż się zablokuje. Sprawdź prawidłowe zablokowanie.

Zdejmowanie zagłówka

Ustaw zagłówek w skrajnym górnym położeniu, następnie naciśnij przycisk **1** i wymontuj zagłówek.

Uwaga: zagłówek **2** jest trwale osadzony i nie można go podnieść.

Montaż zagłówka

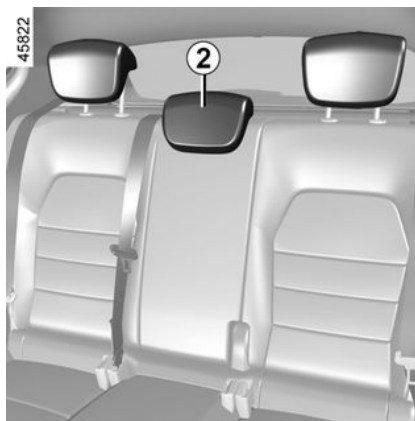

Wprowadź trzpień w prowadnicę, wsuń zagłówek aż do zablokowania, aby używać go w górnym położeniu. Sprawdź prawidłowe zablokowanie.

Pozycje składania

Wcisnąć przycisk **1** i opuścić całkowicie zagłówek.

Stały zagłówek 2 środkowego tylnego fotela

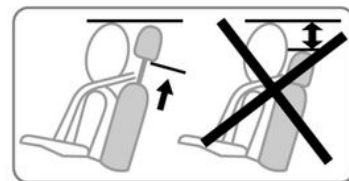

Zagłówek całkowicie opuszczony znajduje się w pozycji złożonej. Nie wolno go składać, gdy na danym miejscu siedzi pasażer.



Zagłówki są elementami wyposażenia wpływającymi na bezpieczeństwo jazdy; powinny zawsze być prawidłowo zamontowane i ustawione w oparciach foteli.

MIEJSCE TYLNE

Tylna kanapa: funkcje

Funkcje

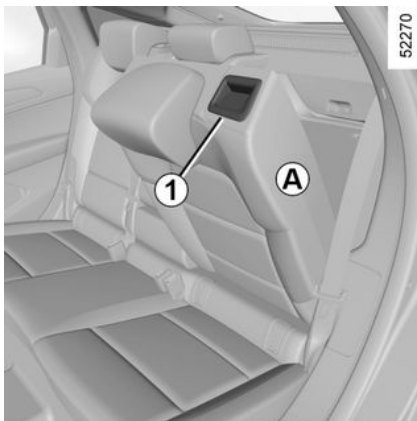

Składanie oparcia

Należy upewnić się, czy fotele przednie są wystarczająco przesunięte do przodu.

Opuść maksymalnie zagłówki.

Pociągnąć zaczep **1** i opuścić oparcie **A**.

Przed złożeniem dowolnego tylnego fotela wewnątrz sprzączkę pasa bezpieczeństwa danego fotela w odpowiedni zamek. Zapobiegnie to przyścięciu pasa bezpieczeństwa w momencie ustawiania fotela w pionowym położeniu.

W każdym przypadku należy sprawdzić prawidłowe działanie pasów bezpieczeństwa.

Aby ponownie zamontować oparcie, postępować w odwrotnej kolejności.

Ponownie podnieść oparcie do poziomu zapięcia blokady oparcia. Uważać, aby pas bezpieczeństwa nie został uwięziony między oparciem a tylną półką.



Przy wykonywaniu jakichkolwiek czynności przy tylnych fotelach, należy sprawdzić, czy nic nie blokuje mocowań (część ciała pasażera, zwierzę, żwir, kawałki materiału, zabawki, itp.).



Ze względów bezpieczeństwa, regulacje te należy przeprowadzać na postoju.



Przy ponownym rozkładaniu oparcia, należy zwrócić uwagę, czy jest ono prawidłowo

zablokowane.

W przypadku używania pokrowców foteli, należy sprawdzić, czy nie przeszkadzają one w zablokowaniu oparcia.

Należy sprawdzić prawidłowe ułożenie pasów.

Konieczne jest również ponowne ustawienie zagłówków.

PASY BEZPIECZEŃSTWA

Pasy bezpieczeństwa

Chcąc zapewnić maksymalne bezpieczeństwo zaleca się korzystanie z pasów niezależnie od długości trasy. Ponadto, w poszczególnych krajach obowiązują różne uregulowania prawne określające zasady stosowania pasów, z którymi każdy użytkownik samochodu musi się zapoznać.

Przed uruchomieniem pojazdu, należy najpierw ustawić pozycję fotela kierowcy, następnie wszyscy pasażerowie powinni wyregulować pasy bezpieczeństwa, aby uzyskać jak najlepsze zabezpieczenie.

Ustawienie fotela kierowcy

- **Usiąść głęboko w fotelu** (po zdjęciu płaszcza, kurtki...). Jest to istotne dla odpowiedniej pozycji kręgosłupa;
- **ustawić odległość fotela od pedałów**. Fotel powinien być odsunięty tak, aby umożliwić wciśnięcie pedałów do oporu. Oparcie fotela powinno być ustawione w taki sposób, aby ramiona pozostawały lekko zgięte;
- **ustawić pozycję zagłówka**. Dla zapewnienia maksimum bezpieczeństwa, odległość między głową a zagłówkiem powinna być jak najmniejsza;

- **ustawić wysokość siedzenia**. Ta regulacja pozwala na uzyskanie optymalnego pola widzenia podczas jazdy.
- **ustawić kierownicę w odpowiednim położeniu**.



Aby zapewnić prawidłowe działanie pasów bezpieczeństwa z tyłu, należy sprawdzić, czy tylna kanapa została prawidłowo zablokowana.
→ 50



Niewłaściwie ułożone lub skręcone pasy bezpieczeństwa mogą stać się przyczyną poważnych obrażeń w razie wypadku.
Dla jednej osoby, dorosłej lub dziecka, należy używać tylko jednego pasa bezpieczeństwa. Nawet kobiety w ciąży powinny zapinać pasy. W takim przypadku, należy jednak zwrócić uwagę, aby pas biodrowy nie uciskał nadmiernie dolnej części brzucha i nie był zbyt luźny.

Regulacja pasów bezpieczeństwa



W celu prawidłowej regulacji i ułożenia pasów bezpieczeństwa na wszystkich fotelach:

- wyreguluj fotele (przesunięcie siedziska i kąt pochylecia oparcia, zależnie od dostępnych regulacji);
- usiądź na fotelu tak, aby docisnąć całą powierzchnię pleców do oparcia fotela;
- przesunąć pas ramieniowy **1** jak najbliżej podstawy szyi, tak aby pas opierał się o szyję (w razie potrzeby wyreguluj wysokość pasa bezpieczeństwa, jeżeli taka regulacja jest dostępna) i upewnij się, że pas ramieniowy **1** przylega do ramienia;

PASY BEZPIECZEŃSTWA

– ułożyć pas biodrowy **2** tak, aby leżał płasko na udach i przylegał do miednicy.

Pas powinien możliwie jak najdokładniej przylegać do ciała. Np.: unikać jazdy w zbyt grubych ubraniach i umieszczenia pod pasem jakichkolwiek przedmiotów itd.

Blokowanie

Rozwinąć taśmę pasa **powoli i bez szarpnięcia**, wprowadzić klamrę **3** w zamek **5** (należy sprawdzić, czy pas jest prawidłowo zablokowany - w tym celu pociągnąć klamrę **3**).

W przypadku zablokowania, wycofać jego spory odcinek i jeszcze raz go rozwinąć.

W przypadku całkowitego zablokowania pasa, wolno, lecz zdecydowanie pociągnąć za pas, aby wyciągnąć około 3 cm taśmy. Puścić pas, umożliwiając samoczynne nawinięcie się taśmy na rolkę, a następnie rozwinąć go ponownie.

Jeżeli problem nadal występuje, należy zwrócić się do Autoryzowanego Partnera marki.

odblokowanie

Nacisnąć przycisk **4**, pas zostanie zwinięty automatycznie. Należy przytrzymać pas podczas zwijania.



Lampka ostrzegająca o niezapięciu pasa bezpieczeństwa kierowcy i, zależnie od wersji pojazdu, pasa bezpieczeństwa pasażera z przodu

Pojawia się na centralnym wyświetlaczu po włączeniu zapłonu, jeżeli pas bezpieczeństwa kierowcy lub pasażera (o ile fotel pasażera jest zajęty) nie został zapięty.

Zależnie od pojazdu, jeżeli fotel jest zajęty i jeden z pasów bezpieczeństwa nie zostanie zapięty lub zostanie odpięty, gdy pojazd jedzie z prędkością powyżej ok. 20 km/h, lampka

ostrzegawcza  miga i brzęczyk emituje sygnał dźwiękowy przez ok. 120 sekund.

Uwaga: w zależności od pojazdu przedmiot położony na fotelu pasażera może w niektórych przypadkach spowodować zapalenie lampki ostrzegawczej.

Ostrzeżenie o niezapięciu pasa na miejscach z tyłu (zależnie od wersji pojazdu)

Schemat **6** wyświetla się na tablicy wskaźników w momencie włączania zapłonu. Informuje kierowcę o stanie zapięcia tylnych pasów bezpieczeństwa za każdym razem, gdy następuje jedno z poniższych zdarzeń:

- w momencie włączania zapłonu;
- otwarciu drzwi;
- zapięcie lub odpięcie tylnego pasa bezpieczeństwa.

Znaczenie schematu **6**:

- zielona lampka kontrolna: zapięty pas bezpieczeństwa.
- wskaźnik w kolorze czerwonym: fotel jest zajęty, a pas bezpieczeństwa nie jest zapięty;
- wskaźnik szary: miejsce nie jest zajęte.



Lampka ostrzegawcza  na centralnym wyświetlaczu pojawia się również po włączeniu zapłonu, jeżeli tylny fotel jest zajęty, a pas bezpieczeństwa nie jest zapięty.

PASY BEZPIECZEŃSTWA

Gdy prędkość pojazdu jest mniejsza niż około 20 km/h, lampka ostrze-

gawcza  na centralnym wyświetlaczu pojawia się, gdy tylny pas bezpieczeństwa na zajętych fotelach nie jest zapięty.

Lampce towarzyszy ikona **6**, która wyświetla się przez około 60 sekund przy każdym zapięciu lub odpięciu jednego z tylnych pasów bezpieczeństwa.

Gdy prędkość pojazdu przekroczy ok. 20 km/h i jeden z tylnych pasów bezpieczeństwa jest lub zostanie odpięty:

– lampka ostrzegawcza  zaczyna migać na centralnym wyświetlaczu;

i

– sygnał dźwiękowy emituje ostrzeżenie przez około 120 sekund;

i

– ikona **6** wyświetla się przez co najmniej 180 sekund, a ikona odpowiedniego fotela zmienia kolor na czerwony.

Należy zawsze upewnić się, że pasażerowie z tyłu mają prawidłowo zapięte pasy i że wskaźwana liczba zapiętych pasów odpowiada liczbie zapiętych tylnych miejsc siedzących.

Uwaga: w zależności od pojazdu przedmiot położony na tylnych fotelach może w niektórych przypadkach spowodować wyzwolenie ostrzeżeń.

Regulacja wysokości przednich pasów bezpieczeństwa



Postępuj zgodnie z przyciskiem **7** w celu wyregulowania takiej wysokości, która zapewni położenie pasa obyczajowego zgodnie z powyższymi zaleceniami. Wcisnąć przycisk **7** i podnieść lub obniżyć pas. Po przeprowadzeniu regulacji należy sprawdzić prawidłowe zablokowanie.

Tylne pasy bezpieczeństwa

Boczne tylne pasy bezpieczeństwa **8**

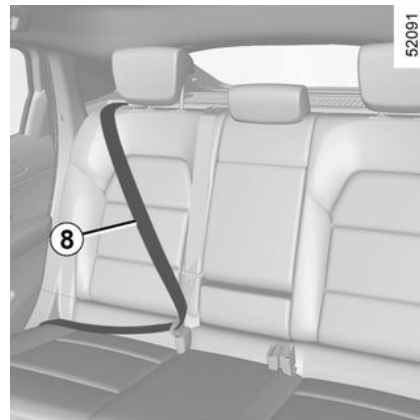

Zapinanie, odpinanie i regulacje wykonuje się w taki sam sposób jak przy pasach bezpieczeństwa z przodu.



Za każdym razem, gdy przy tylnej kanapie są wykonywane jakiegokolwiek czynności, należy sprawdzić prawidłowe położenie i działanie tylnych pasów bezpieczeństwa.

PASY BEZPIECZEŃSTWA

Środkowy, tylny pas bezpieczeństwa

2

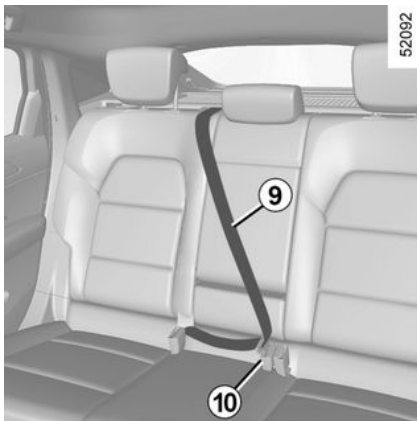

Powoli rozwinąć pas bezpieczeństwa **9**.

Zatrzasnąć klamrę **10** w czarnym zamku.

Niżej wymienione zalecenia dotyczą przednich i tylnych pasów bezpieczeństwa.



– Nie można dokonywać żadnych zmian w elementach oryginalnego systemu zabezpieczeń: dotyczy to zarówno pasów, foteli jak i poszczególnych elementów mocujących. W szczególnych przypadkach (np. montaż fotelika dla dziecka), należy skontaktować się z Autoryzowanym Partnerem marki.

– Nie można stosować dodatkowych elementów, mogących spowodować poluzowanie pasów (np. klamerek do bielizny, klipsów itp.), ponieważ w razie wypadku zbyt luźny pas może być przyczyną powstania obrażeń.

– Nigdy nie przekładać części obojczykowej pasa pod ramieniem lub za plecami.

– Pas może zabezpieczać tylko jedną osobę zajmującą wybrane miejsce siedzące. W żadnym wypadku nie można przypinać pasem niemowlaka lub dziecka siedzącego na kolanach osoby dorosłej.

– Pas nie może być skręcony.

– Po wypadku należy skontrolować działanie pasów i w razie potrzeby je wymienić. Podobnie należy postąpić z pasem nieprawidłowo działającym.

– Przy przestawianiu tylnej kanapy do tyłu należy zwrócić uwagę na prawidłowe ułożenie pasów oraz sprzączek pasów bezpieczeństwa, aby elementy prawidłowo spełniały swoją funkcję.

– Należy uważać, aby wprowadzić klamrę do odpowiedniego zamka.

– Należy pamiętać, aby nie umieszczać przedmiotów w strefie zamka pasa, gdyż może to utrudnić jego prawidłowe działanie.

– Sprawdzić prawidłowe ustawienie zamka (nie może być ukryty, przygnieciony, przyciśnięty... ani przez żadną osobę, ani przedmiot).

DODATKOWE URZĄDZENIA ZABEZPIECZAJĄCE

Zabezpieczenia uzupełniające przedni pas bezpieczeństwa

Zależnie od wersji pojazdu, składają się na nie:

- **napinacze zwijacza pasa bezpieczeństwa;**
- **napinacze biodrowego pasa bezpieczeństwa;**
- **ograniczniki nacisku pasa obojczykowego;**
- **airbags kierowca i pasażer.**

Systemy te mogą działać oddzielnie lub łącznie podczas czołowego zderzenia samochodu z przeszkodą.

W zależności od siły uderzenia, możliwe jest zadziałanie następujących urządzeń zabezpieczających:

- blokady pasa bezpieczeństwa;
- napinacz zwijacza pasa bezpieczeństwa (który uruchamia się, aby wyeliminować luz pasa);
- napinacze biodrowego pasa bezpieczeństwa służące do przytwierdzenia pasażera do fotela;
- przednia airbag.

Napinacze pasów bezpieczeństwa

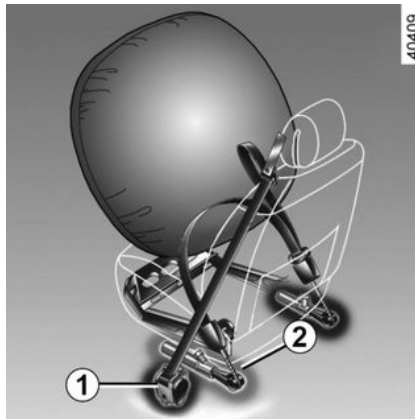

Napinacze pasów mają zapewnić przyleganie pasa do ciała pasażera oraz dociśnięcie pasażera do fotela, a co za tym idzie – zwiększenie skuteczności zabezpieczenia.

System zaczyna działać dopiero po włączeniu zapłonu, w przypadku silnego uderzenia czołowego. Zależnie od siły uderzenia, możliwe jest zadziałanie następujących urządzeń:

- napinacz zwijacza pasa bezpieczeństwa **1**, który powoduje natychmiastowe zwinięcie pasa.
- napinacz zwijacza biodrowego pasa bezpieczeństwa **2** przednich foteli.



- Po wypadku należy zlecić kontrolę działania systemu zabezpieczeń.

- Wszelkie naprawy i modyfikacje systemu (napinacze pasów, airbags, elektroniczne moduły sterujące, przewody) oraz wykorzystywanie jego elementów w innych pojazdach, nawet identycznych są surowo zabronione.

- Wyłącznie wykwalifikowani pracownicy autoryzowanego serwisu mogą wykonywać naprawy airbags; w przeciwnym razie istnieje ryzyko nieoczekiwanego uruchomienia systemu, co może być przyczyną obrażeń.

- Kontrola poszczególnych parametrów elektrycznych zapalnika systemu może być dokonywana jedynie przez odpowiednio przeszkolony personel, wykorzystujący do tego celu specjalistyczny sprzęt.

DODATKOWE URZĄDZENIA ZABEZPIECZAJĄCE

– W razie konieczności złomowania pojazdu, należy zwrócić się do Autoryzowanego Partnera marki, w celu dokonania kaskacji generatora gazu, napinaczy pasów i airbags.

Ogranicznik napięcia pasa

Przy szczególnie silnym uderzeniu, urządzenie to rozciąga się nieznacznie, pozwalając na ograniczenie nacisku wywieranego na ciało przez pas.

Czołowe poduszki powietrzne kierowcy i pasażera

Pojazdy mogą być wyposażone w poduszkę powietrzną po stronie kierowcy i pasażera.

Symbol na dolnej części przedniej szyby wskazuje, czy to wyposażenie jest zamontowane (w zależności od pojazdu).

Każdy system airbag składa się z następujących elementów:

- airbag i generatora gazu w kierownicy (dla kierowcy) i w desce rozdzielczej (dla pasażera);
- elektronicznego modułu kontroli systemu sterującego zapalnikiem elektrycznym generatora gazu;

– czujników rozmieszczonych w pojeździe.

– lampki ostrzegawczej  na tablicy wskaźników.

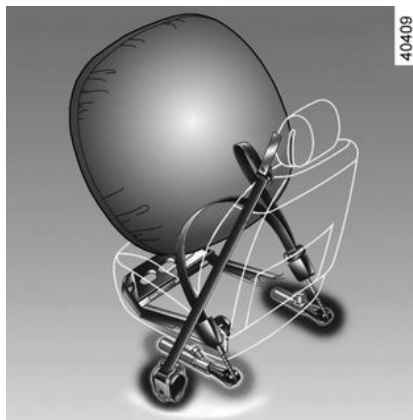

Czynność

System zaczyna działać dopiero po włączeniu zapłonu.

W przypadku silnego uderzenia czołowego airbags zostają gwałtownie napełnione gazem, co pozwala zamortyzować uderzenie głowy i klatki piersiowej kierowcy o kierownicę lub pasażera o deskę rozdzielczą. Po spełnieniu swojej funkcji, gaz zostaje samoczynnie usunięty z poduszki, by umożliwić szybkie opuszczenie pojazdu po zderzeniu.

Nieprawidłowości w działaniu

 Ta lampka ostrzegawcza zapala się po uruchomieniu silnika i gaśnie po około trzech sekundach.

Jeśli nie zapala się po włączeniu zapłonu lub pozostaje zapalona, sygnalizuje usterkę systemu.

Należy skontaktować się jak najszybciej z Autoryzowanym Partnerem marki.

Zwlekanie z przeprowadzeniem kontroli może spowodować zmniejszenie skuteczności zabezpieczenia.



System airbag działa w oparciu o zasadę pirotechniki. Co tłumaczy fakt, że w momencie uruchamiania poduszki powietrznej wydziela się ciepło i dym (które nie są oznaką pożaru) oraz słychać odgłos detonacji. Natychmiastowe rozwinięcie się poduszki airbag może spowodować obrażenia na powierzchni skóry lub inne nieprzyjemne konsekwencje.

DODATKOWE URZĄDZENIA ZABEZPIEZAJĄCE

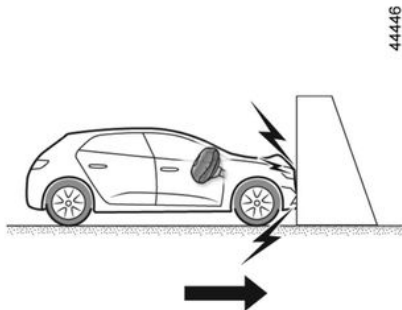

Następujące warunki powodują aktywację napinaczy lub airbags.

Uderzenie czołowe w sztywną (nieodkształcalną) powierzchnię przy prędkości uderzenia równej lub większej niż 25 km/h.

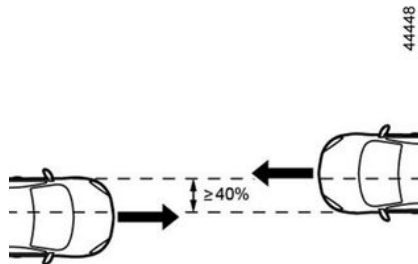

Uderzenie czołowe w inny pojazd podobnej lub wyższej klasy, z obszarem uderzenia równym lub większym niż 40%, jeżeli prędkość obu pojazdów jest równa lub większa niż 40 km/h.

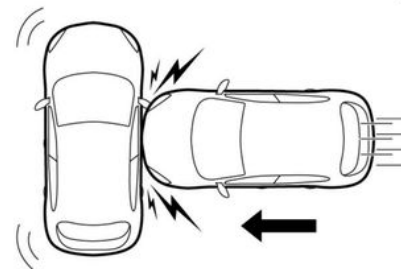

Uderzenie boczne z innym pojazdem podobnej lub wyższej klasy, przy prędkości uderzenia równej lub większej niż 50 km/h.

DODATKOWE URZĄDZENIA ZABEZPIEZAJĄCE

2



44449

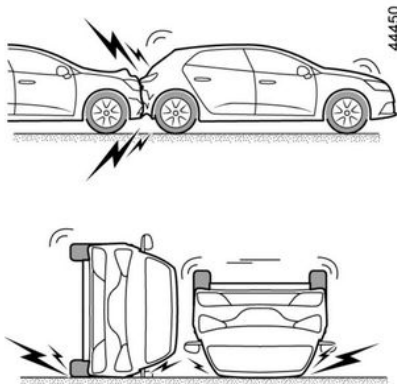

44450

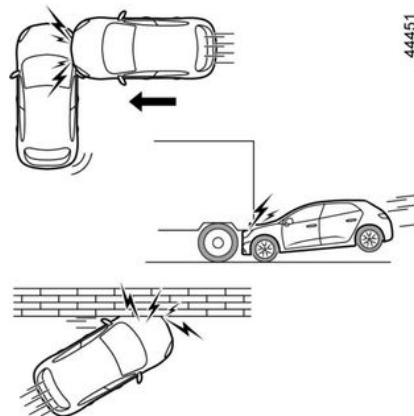

44451

W poniższych przykładach napina-cze lub airbags mogą zostać uru-chomione:

- uderzenie w podwozie, np. przy na-jechaniu na chodnik;
- dziury;
- spadek lub twarde lądowanie;
- kamienie;
- ...

W poniższych przykładach istnieje ryzyko, że napina-cze lub airbags mo-gą nie zostać uruchomione:

- uderzenie z tyłu, nawet o dużej sile;
- wywrócenie się pojazdu;

- uderzenie boczne, oddziałujące na przód pojazdu;
- uderzenie czołowe takie, jak wjazd pod wystającą część samochodu ciężarowego;
- uderzenie czołowe w przeszkodę o ostrym narożniku;
- ...

Wszystkie wymienione w dalszej części tekstu zalecenia mają na celu umożliwienie pełnego rozwinięcia poduszki powietrznej airbag oraz uniknięcie poważnych obrażeń ciała przy jej odpaleniu.

DODATKOWE URZĄDZENIA ZABEZPIEZAJĄCE



Zalecenia dotyczące kierowcy airbag

- Nie dokonywać modyfikacji koła kierownicy, ani poduszki.
- Nie wolno zasłaniać poduszki w kierownicy żadnymi przedmiotami.
- Nie mocować żadnych przedmiotów (znaczków, zegarków, ozdób, podstawki telefonu...) w miejscu zamontowania poduszki.
- Nie wolno demontować kierownicy (za wyjątkiem czynności wykonywanych przez wykwalifikowany personel ASO).
- Nie należy przysuwać się zbyt blisko kierownicy podczas prowadzenia pojazdu: ramiona powinny być lekko zgięte w łokciach (patrz "Ustawienie fotela kierowcy" → 51). Taka pozycja pozwoli na zachowanie wolnej przestrzeni, wystarczającej dla pełnego rozwinięcia i skutecznego działania poduszki.

Zalecenia dotyczące poduszki powietrznej pasażera airbag

- Nie mocować na desce rozdzielczej żadnych przedmiotów (spinek, znaczków, zegarków, uchwytu telefonu, itp.) w miejscu zamontowania airbag.
- Nie umieszczać żadnych przedmiotów lub zwierząt między deską rozdzielczą, a pasażerem (zwierzę, parasol, laska, paczki...).
- Nie opierać nóg na desce rozdzielczej lub na fotelu, gdyż może to stać się przyczyną poważnych obrażeń. Wszystkie części ciała (kolana, ręce, głowa, itd.) powinny znajdować się w bezpiecznej odległości od deski rozdzielczej.
- Po wymontowaniu fotelika dla dziecka, ponownie włączyć zabezpieczenia uzupełniające pas bezpieczeństwa pasażera, by zapewnić odpowiednie zabezpieczenie na wypadek zdarzenia.

NIE WOLNO USTAWIAĆ FOTELIKA DLA DZIECKA TYŁEM DO KIERUNKU JAZDY NA PRZEDNIM FOTELU PASAŻERA BEZ WYŁĄCZENIA SYSTEMÓW BEZPIECZEŃSTWA TEGO FOTELA. → 82

2

Zabezpieczenia uzupełniające tylne pasy bezpieczeństwa

Zależnie od wersji pojazdu, składają się na nie:

- **napinacz zwijacza bocznego pasa bezpieczeństwa;**
- **ograniczniki napięcia pasa ramieniowego.**

Systemy te mogą działać oddzielnie lub łącznie podczas czołowego zderzenia samochodu z przeszkodą.

W zależności od siły uderzenia, możliwe jest zadziałanie następujących urządzeń zabezpieczających:

- blokady pasa bezpieczeństwa;
- napinacz zwijacza pasa bezpieczeństwa (który uruchamia się, aby wyeliminować luz pasa).

Ogranicznik napięcia pasa

Przy szczególnie silnym uderzeniu, urządzenie to rozciąga się nieznacznie, pozwalając na ograniczenie na-

DODATKOWE URZĄDZENIA ZABEZPIEZAJĄCE

cisku wywieranego na ciało przez pas.

2 Napinacze bocznych pasów bezpieczeństwa

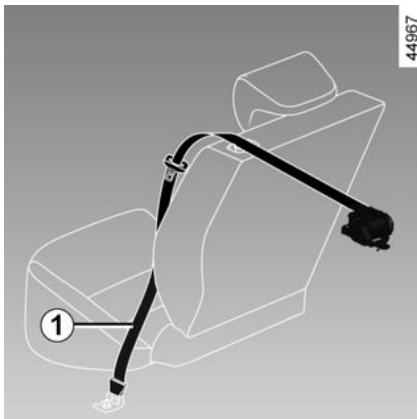

Napinacze pasów mają zapewnić przyleganie pasa do ciała pasażera oraz dociśnięcie pasażera do fotela, a co za tym idzie – zwiększenie skuteczności zabezpieczenia.

Przy włączonym zapłonie, w przypadku mocnego uderzenia czołowego i zależnie od siły uderzenia, system może uruchomić napinacz związacza pasa bezpieczeństwa **1**, który natychmiast skraca pas.



– Po wypadku należy zlecić kontrolę działania systemu zabezpieczeń.

– Wszelkie naprawy i modyfikacje systemu (napinacze pasów, airbags, elektroniczne moduły sterujące, przewody) oraz wykorzystywanie jego elementów w innych pojazdach, nawet identycznych są surowo zabronione.

– Wyłącznie wykwalifikowani pracownicy autoryzowanego serwisu mogą wykonywać naprawy airbags; w przeciwnym razie istnieje ryzyko nieoczekiwanego uruchomienia systemu, co może być przyczyną obrażeń.

– Kontrola poszczególnych parametrów elektrycznych zapalnika systemu może być dokonywana jedynie przez odpowiednio przeszkolony personel, wykorzystujący do tego celu specjalistyczny sprzęt.

– W razie konieczności złomowania pojazdu, należy zwrócić się do Autoryzowanego Partnera marki, w celu dokonania kaskacji generatora gazu, napinaczy pasów i airbags.

Zabezpieczenia boczne

Boczna poduszka powietrzna

Są to poduszki powietrzne airbag, w które wyposażone zostały przednie fotele i które rozwijają się po ich wewnętrznej stronie (od strony drzwi). Mają one za zadanie chronić pasażerów w przypadku gwałtownego uderzenia bocznego.

Kurtyna powietrzna

Są to airbag umieszczone (zależnie od pojazdu) w górnej części obu boków pojazdu — rozwijają się wzdłuż bocznych szyb przednich oraz tylnych drzwi, aby zapewnić ochronę pasażerom w przypadku silnego uderzenia w bok pojazdu.

DODATKOWE URZĄDZENIA ZABEZPIECZAJĄCE



Zalecenie dotyczące bocznej airbag

– **Zakładanie pokrowców:** na fotele wyposażone w airbag można zakładać wyłącznie pokrowce przeznaczone specjalnie dla danego typu pojazdu. Należy zapytać Autoryzowanego Partnera marki, czy dostępne są tego typu pokrowce. Stosowanie pokrowców innego rodzaju (lub przeznaczonych do pojazdu innego typu) może utrudnić prawidłowe działanie poduszek powietrznych airbag i wpłynąć na zmniejszenie bezpieczeństwa podróżnych.

– Żadne przedmioty, ani zwierzęta nie powinny znajdować się między oparciem fotela, drzwiami a obiciami. Nie należy przykrywać oparcia fotela przedmiotami takimi jak ubrania lub akcesoria. Mogłoby to utrudnić prawidłowe działanie airbag lub spowodować obrażenia w momencie jej rozwinięcia poduszki.

- Nie wolno wykonywać żadnych modyfikacji na poziomie foteli lub wewnętrznych elementów mocujących (wyjątek stanowią prace wykonywane przez personel ASO).
- Rowki w przednich oparciach (od strony drzwi) odpowiadają obszarowi rozwinięcia airbag: zabrania się wprowadzać w nie jakiegokolwiek przedmioty.

Dodatkowe urządzenia zabezpieczające

Wszystkie wymienione w dalszej części tekstu zalecenia mają na celu umożliwienie pełnego rozwinięcia poduszki powietrznej airbag oraz uniknięcie poważnych obrażeń ciała przy jej odpaleniu.



airbag uzupełnia działanie pasów bezpieczeństwa. airbag i pasy bezpieczeństwa są częścią tego samego systemu zabezpieczenia. Zapięcie pasów podczas jazdy jest zatem konieczne. Niezapięty pas bezpieczeństwa może narazić osoby podróżujące pojazdem na poważne obrażenia ciała w razie wypadku. Może to również zwiększyć ryzyko wystąpienia niewielkich obrażeń na powierzchni skóry, powstałych w wyniku napełnienia airbag. Napinacze pasów i airbags nie zawsze są uruchamiane w czasie wywrócenia się pojazdu lub uderzenia w tył, nawet o dużej sile. Uderzenia w podwozie pojazdu spowodowane uderzeniem w krawężnik, dziurami w nawierzchni, kamieniami... mogą wywołać uruchomienie tych systemów.

DODATKOWE URZĄDZENIA ZABEZPIECZAJĄCE

2

- **Wszelkie** naprawy i modyfikacje całego systemu airbag (airbags, napinacze pasów, moduł elektroniczny, przewody, itd.) są surowo wzbronione (za wyjątkiem przeprowadzania ich przez Autoryzowanego Partnera marki).
- W celu zapewnienia prawidłowego działania systemu oraz uniknięcia jego nieoczekiwanego uruchomienia, należy pamiętać, że jedynie Autoryzowany Partner marki jest upoważniony do wykonywania napraw systemu airbag.
- Ze względów bezpieczeństwa, system airbag należy poddać kontroli w sytuacji, gdy samochód uległ kolizji, został skradziony, bądź był przedmiotem próby kradzieży.
- W przypadku użyczenia lub sprzedaży samochodu należy poinformować nowego użytkownika o wyposażeniu pojazdu w system Airbag, przekazując mu do rąk niniejszą instrukcję obsługi.

- W razie konieczności złomowania pojazdu należy zwrócić się do ASO w celu dokonania kaskacji generatorów gazu.

W CELU ZAPEWNIENIA BEZPIECZEŃSTWA DZIECIOM

Informacje ogólne

Przewożenie dziecka

W poszczególnych krajach obowiązują różne uregulowania prawne określające zasady stosowania pasów, z którymi każdy użytkownik samochodu musi się zapoznać.

Zarówno dzieci, jak i osoby dorosłe, powinny prawidłowo siedzieć i być przypięte pasami, niezależnie od długości trasy. Prowadzący pojazd jest odpowiedzialny za przewożone dzieci.

Dziecko to nie osoba dorosła w pomniejszeniu. Jest narażone na specyficzne obrażenia, ponieważ jego mięśnie i jego kości jeszcze się rozwijają. Sam pas bezpieczeństwa nie zapewnia odpowiedniego zabezpieczenia. Używaj homologowanego fotelika dziecięcego i upewnij się, że używasz go prawidłowo.



Aby uniemożliwić otwieranie drzwi, należy korzystać z blokady zabezpieczającej przed otwarciem drzwi przez dzieci. ➔ 38



Zderzenie przy prędkości 50 km/h równa się upadkowi z wysokości 10 m. Niezapięcie dziecku pasów bezpieczeństwa wiąże się z takim samym ryzykiem, co pozostawienie go bawiącego się na balkonie bez balustrady na czwartym piętrze!!
Nigdy nie należy trzymać dziecka na rękach. W razie wypadku, niemożliwe jest utrzymanie go, nawet jeśli jest się zapiętym pasem bezpieczeństwa.
Jeśli pojazd uczestniczył w wypadku drogowym, należy wymienić fotelik dla dziecka i zlecić kontrolę pasów bezpieczeństwa oraz mocowań ISOFIX.



Odpowiedzialność kierowcy podczas postoju lub po zatrzymaniu pojazdu

Nigdy nie należy opuszczać pojazdu, pozostawiając w kabinie, nawet na bardzo krótki czas, dziecko, osobę niepełnosprawną lub zwierzę.
Mogłyby one narazić na niebezpieczeństwo siebie lub inne osoby włączając silnik, uruchamiając takie elementy wyposażenia, jak na przykład podnośniki szyb lub zablokować zamki drzwi.
Ponadto, należy pamiętać, że w przypadku upalnych i/lub bardzo słonecznych dni, temperatura w kabinie wzrasta bardzo szybko.
RYZYKO ŚMIERCI LUB POWAŻNYCH OBRAŻEŃ.

Używanie fotelika dla dziecka

Poziom zabezpieczenia zapewniany przez fotelik zależy od stopnia, w jakim dziecko może być w nim przytrzymane oraz od sposobu montażu. Nieprawidłowy montaż zagraża bez-

W CELU ZAPEWNIENIA BEZPIECZEŃSTWA DZIECIOM

pieczeństwu dziecka w przypadku gwałtownego hamowania lub zderzenia.

Przed zakupieniem fotelika dla dziecka, należy sprawdzić, czy jest on zgodny z przepisami obowiązującymi w kraju użytkowania i daje się zamontować w Państwa samochodzie. Skontaktować się z Autoryzowanym Partnerem marki, aby dowiedzieć się, jakie foteliki są zalecane do Państwa samochodu.

Przepisy dotyczące przewożenia dzieci są specyficzne dla każdego kraju. Korzystanie z fotelika dziecięcego zależy od wieku, wzrostu i/lub wagi dziecka.

W przypadku dzieci, które nie muszą być przewożone w foteliku dziecięcym upewnij się, że pas bezpieczeństwa jest prawidłowo wyregulowany i zapięty.

W każdym przypadku należy zapewnić zgodność z przepisami obowiązującymi w danym kraju.

Przed zamontowaniem fotelika dla dziecka, należy przeczytać jego instrukcję obsługi i zastosować się do zawartych w niej wskazówek. W przypadku trudności z zainstalowaniem, skontaktować się z producentem wyposażenia. Zachować instrukcję przez cały czas używania fotelika.



Należy dawać przykład zapinając swój pas i ucząc dziecko:

- prawidłowo zapinać pasy bezpieczeństwa;
- zawsze należy wsiadać i wysiadać z samochodu od strony krawężnika, a nie od strony ruchu.

Nie korzystać z używanego fotelika dla dziecka lub takiego, do którego nie ma instrukcji obsługi.

Zwrócić uwagę, by żaden przedmiot w foteliku dla dziecka albo w jego pobliżu, nie przeszkadzał w montażu.



Nigdy nie pozostawiać dziecka samego w pojeździe bez opieki.

Upewnij się, że dziecko jest cały czas zapięte i że jego pas bezpieczeństwa lub szelki są prawidłowo wyregulowane i dopasowane. Unikaj noszenia obszernej odzieży, która może spowodować poluzowanie się pasów. ➔ 51

Nie dopuścić, aby dziecko wystawiało przez okno głowę lub ręce.

Należy sprawdzać, czy dziecko zachowuje właściwą postawę przez cały czas trwania jazdy, zwłaszcza, kiedy śpi.

W CELU ZAPEWNIENIA BEZPIECZEŃSTWA DZIECIOM

Wybór fotelika dla dziecka



Foteliki dziecięce instalowane tyłem do kierunku jazdy

Głowa dziecka, proporcjonalnie do wagi ciała, jest cięższa niż głowa dorosłego, a jego szyja jest bardzo delikatna. Należy jak najdłużej przewozić dziecko w tej pozycji (co najmniej do wieku 2 lat). Podtrzymuje ona głowę i szyję.

Należy wybrać wzmocniony fotelik zapewniający lepszą ochronę boczną i wymienić go, gdy głowa dziecka zaczyna wystawać poza korpus.



Foteliki dla dziecka montowane przodem do kierunku jazdy

Przede wszystkim należy chronić głowę i brzuch dziecka. Fotelik dla dziecka solidnie zamocowany w pojeździe w pozycji przodem do kierunku jazdy zmniejsza ryzyko urazu głowy. Dziecko należy przewozić w foteliku dostosowanym do wzrostu i ustawionym przodem do kierunku jazdy, zabezpieczone szelkami.

Wybrać fotelik kubełkowy w celu lepszej ochrony bocznej.



Poduszki podwyższające

Powyżej 15 kg lub 4 lat dziecko może podróżować na poduszce podwyższającej, która pozwala dopasować pas bezpieczeństwa do budowy jego ciała. Siedzenie poduszki podwyższającej powinno być wyposażone w prowadnicę układające pas na udach dziecka, a nie na brzuchu. Oparcie z regulacją wysokości i wyposażone w prowadnicę taśmy pasa są zalecane w celu ułożenia pasa pośrodku ramienia. Nie powinien on nigdy znajdować się na szyi ani na zewnętrznej części ramienia.

Wybrać fotelik kubełkowy w celu lepszej ochrony bocznej.

W CELU ZAPEWNIENIA BEZPIECZEŃSTWA DZIECIOM

Wybór mocowania fotelika dla dziecka

2

Istnieją dwa systemy mocowania fotelika dla dziecka: pas bezpieczeństwa lub system ISOFIX.

Mocowanie przy pomocy pasa

Pas bezpieczeństwa powinien być tak dopasowany, by spełniał swoją funkcję w przypadku gwałtownego hamowania lub zderzenia.

Zachować sposób ułożenia taśmy pasa wskazany przez producenta fotelika dla dziecka.

Zawsze należy sprawdzić zapięcie pasa bezpieczeństwa przez pociągnięcie w górę, następnie napiąć go maksymalnie dociskając do fotelika dla dziecka.

Sprawdzić prawidłowe przymocowanie fotelika wykonując ruch w lewo-w prawo i do przodu-do tyłu: fotelik powinien pozostać sztywno umocowany.

Sprawdzić, czy fotelik dla dziecka nie jest zainstalowany w poprzek i czy nie opiera się o szybę.

Mocowanie przy pomocy systemu ISOFIX

Homologowane foteliki dla dziecka ISOFIX są znormalizowane zgodnie z obowiązującymi przepisami, jeśli

występuje dowolny z czterech następujących przypadków:

- ISOFIX uniwersalny fotelik mocowany 3-punktowo, do montażu przodem do kierunku jazdy;
- ISOFIX półuniwersalny fotelik mocowany 2-punktowo;
- specjalny;
- i-Size wyposażony w:
 - pas przypinany do trzeciego punktu mocowania danego siedzenia;
 - lub podporę dopasowaną do homologowanego fotelika i-Size, która opiera się o podłogę samochodu i unieruchamia fotelik w momencie zderzenia.

W ostatnich trzech przypadkach należy na podstawie listy zgodnych pojazdów sprawdzić, czy fotelik dla dziecka może być zamontowany.



Nie używaj fotelika, jeżeli pas bezpieczeństwa może się odpiąć: podstawa fotelika nie może spoczywać na zamku i/ lub sprzączce pasa bezpieczeństwa.



Pas bezpieczeństwa nigdy nie może być luźny ani skręcony. Nigdy nie przekładać go pod ramieniem ani za plecami. Sprawdzić, czy pas nie jest uszkodzony przez ostre krawędzie. Jeśli pas bezpieczeństwa nie działa w normalny sposób, nie może chronić dziecka. Należy skontaktować się z Autoryzowanym Partnerem marki. Nie korzystać z takiego miejsca dopóki pas nie zostanie naprawiony.



Nie można dokonywać żadnych zmian na poziomie fabrycznego systemu pasów bezpieczeństwa (dotyczy to zarówno pasów bezpieczeństwa, mocowań ISOFIX, foteli, jak i elementów mocujących).

W CELU ZAPEWNIENIA BEZPIECZEŃSTWA DZIECIOM



Punkty mocujące ISO-FIX zostały opracowane specjalnie do fotelików dla dzieci wyposażonych w system ISOFIX. Nigdy nie należy w nich mocować innego typu fotelików dziecięcych ani pasów bądź innych przedmiotów.

Upewnić się, że w okolicy punktów mocujących nie ma żadnych elementów utrudniających montaż.

Jeśli pojazd uczestniczył w wypadku drogowym, należy zlecić kontrolę punktów mocujących ISOFIX oraz wymienić fotelik dla dziecka.

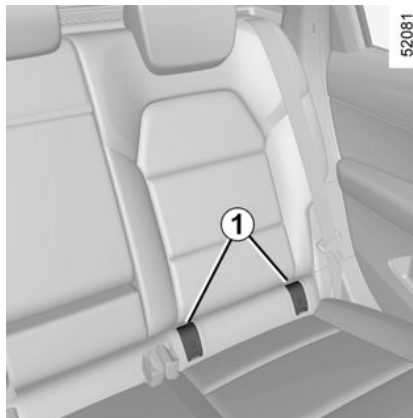

Należy przypiąć fotelik dla dziecka za pomocą mocowań ISOFIX, jeśli samochód jest w nie wyposażony. System ISOFIX zapewnia łatwy, szybki, bezpieczny montaż.

System ISOFIX składa się z 2 punktów mocowania, a w niektórych przypadkach, z trzech.

Dwa punkty mocowania znajdują się za zamkami błyskawicznymi 1 między oparciem a siedzeniem fotela i

są oznaczone symbolem .



Przed użyciem fotelika dla dziecka ISOFIX zakupionego do innego pojazdu, należy upewnić się, czy jego montaż jest dozwolony. Sprawdzić, w dokumentacji producenta wyposażenia, listę pojazdów, w których fotelik może być wykorzystany.

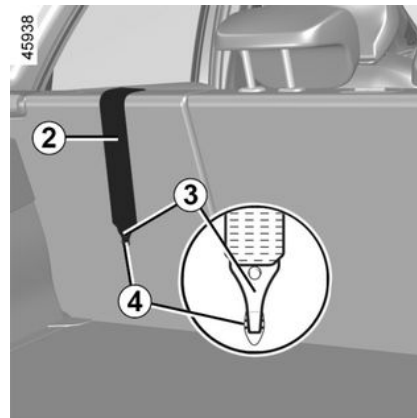

Mocowanie przy użyciu systemu ISOFIX (ciąg dalszy)

Trzeci punkt mocowania 4 jest używany do przypięcia górnego pasa 2 w niektórych wersjach fotelików dziecięcych.

W CELU ZAPEWNIENIA BEZPIECZEŃSTWA DZIECIOM

Miejsca tylne boczne

Górny pas **2** należy przełożyć między oparciem a tylną półką. W tym celu należy wyjąć tylną półkę. ➔ **291**

Zamocuj zaczepek **3** na jednym z punktów mocowania **4** oznaczonych

symbolem .



Punkty mocujące ISO-FIX zostały opracowane specjalnie do fotelików dla dzieci wyposażonych w system ISOFIX. Nigdy nie należy w nich mocować innego typu fotelików dziecięcych ani pasów bądź innych przedmiotów.

Upewnić się, że w okolicy punktów mocujących nie ma żadnych elementów utrudniających montaż.

Jeśli pojazd uczestniczył w wypadku drogowym, należy zlecić kontrolę punktów mocujących ISOFIX oraz wymienić fotelik dla dziecka.



Upewnić się, że oparcie fotelika dla dziecka montowanego przodem do kierunku jazdy styka się z oparciem fotela pojazdu. W takim przypadku, fotelik dla dziecka nie zawsze spoczywa na siedzeniu fotela pojazdu.

FOTELIKI DLA DZIECI

Montaż fotelika dla dziecka, informacje ogólne

Na niektórych miejscach montaż fotelika dla dziecka nie jest dozwolony. Na schematach pokazano, gdzie można zamocować fotelik dziecięcy.



Najlepiej jest zamontować fotelik dla dziecka na fotelu tylnym.

Upewnić się, czy fotelik lub nogi dziecka nie utrudniają prawidłowego zablokowania przedniego fotela. → 45

Upewnić się, że fotelik jest zainstalowany w pojeździe w taki sposób, że nie istnieje ryzyko jego odblokowania się od podstawy.

Jeśli trzeba było wyjąć zagłówek, należy upewnić się, że jest dobrze schowany, tak by nie mógł zostać wyrzucony w górę w przypadku gwałtownego hamowania lub zderzenia.

Fotelik dla dziecka powinien być zawsze zamocowany w samochodzie, nawet gdy nie jest używany, tak by nie mógł zostać wyrzucony w górę w przypadku gwałtownego hamowania lub zderzenia.

Wymienione typy fotelika dla dziecka mogą nie być dostępne. Przed użyciem innego fotelika dla dziecka,

należy sprawdzić u producenta, czy da się on zamontować.

Z przodu

Przewożenie dziecka na przednim miejscu pasażera podlega odrębnym uregulowaniom w różnych krajach. Zapoznaj się z obowiązującymi przepisami i postępuj zgodnie ze wskazówkami zamieszczonymi na schemacie.

Przed montażem fotelika dla dziecka na tym miejscu (jeśli jest dozwolony):

- maksymalnie opuścić pas bezpieczeństwa;
- przesunąć fotel maksymalnie do tyłu;
- przechylić lekko oparcie względem osi pionowej (o około 25°);
- maksymalnie podnieść siedzisko fotela (zależnie od wyposażenia).

Zawsze należy ustawić zagłówek w skrajnym górnym położeniu, aby nie dotykał fotelika dla dziecka. → 45

Po zainstalowaniu fotelika dla dziecka, gdy jest to możliwe, można przesunąć fotel pojazdu w przód (tak, aby pozostawić wystarczająco dużo miejsca pasażerom zajmującym tylne fotele albo umożliwić montaż dodatkowych fotelików dla dzieci). Fotelik dla dziecka montowany tyłem do kierunku jazdy nie powinien sty-

FOTELIKI DLA DZIECI

kać się z deską rozdzielczą ani być maksymalnie przesunięty do przodu.

Nie zmieniać już ustawień po zainstalowaniu fotelika dla dziecka.



RYZYKO ŚMIERCI LUB POWAŻNYCH OBRAŻEŃ: przed zamontowaniem fotelika dla

dziecka tyłem do kierunku jazdy na przednim fotelu pasażera należy sprawdzić, czy poduszka powietrzna airbag została odłączona. → 82

Na miejscu tylnym bocznym

Gondola jest instalowana poprzecznie względem kierunku jazdy i zajmuje co najmniej dwa miejsca. Ułóż dziecko w taki sposób, aby jego głowa była skierowana do wnętrza pojazdu.

Przesuń przedni fotel maksymalnie do przodu w celu zainstalowania fotelika dla dziecka w położeniu tyłem do kierunku jazdy, następnie przesuń go maksymalnie do tyłu, lecz tak, aby nie stykał się z fotelikiem.

Dla bezpieczeństwa dziecka w pozycji przodem do kierunku jazdy:

- przesuń odpowiedni fotel maksymalnie do tyłu;
- przesuń fotel znajdujący się przed dzieckiem do przodu i wyprostuj jego oparcie, aby dziecko nie dotykało go nogami.



Upewnij się, czy fotelik lub nogi dziecka nie utrudniają prawidłowego zablokowania przedniego fotela. → 50

Zawsze należy wyjąć zagłówek tylnego fotela, na którym umieszczony jest fotelik dla dziecka. → 49 W razie potrzeby przesuń tylny fotel maksymalnie do tyłu. Czynności te należy wykonać przed założeniem fotelika. Sprawdź, czy fotelik dla dziecka opiera się o oparcie tylnego fotela.



Montaż podstawki podwyższającej (grupa 2 lub 3)

Sprawdź działanie (związanie) pasa bezpieczeństwa.

→ 51

Wyreguluj pas bezpieczeństwa, ustawiając:

- pas ramieniowy na ramieniu dziecka tak, aby nie dotykał jego szyi;
- pas biodrowy tak, aby leżał płasko na udach i przylegał do miednicy.

W razie potrzeby, należy dostosować położenie fotela pojazdu.



Na tylnym środkowym fotelu nie wolno montować fotelika dla dzieci wyposażonego we

wsporniki.

RYZYKO ŚMIERCI LUB POWAŻNYCH OBRAŻEŃ.

FOTELIKI DLA DZIECI



Najlepiej jest montować fotelik dla dziecka na fotelu tylnym.

Aby zainstalować fotelik ISOFIX na tym fotelu, należy ręcznie odpiąć pas środkowy przed założeniem blokad.



Instalacja fotelika ISO-FIX na lewym tylnym miejscu uniemożliwia skorzystanie z miejsca

środkowego. Pas środkowy jest niedostępny i nie można go użyć.

FOTELIKI DLA DZIECI

Schemat instalacji

2



54217

FOTELIKI DLA DZIECI



RYZIKO ŚMIERCI LUB POWAŻNYCH OBRAŹEŃ: przed zamontowaniem fotelika dla dziecka tyłem do kierunku jazdy na przednim fotelu pasażera należy sprawdzić, czy poduszka powietrzna airbag została odłączona. → 82



Na tylnym środkowym fotelu zaleca się używanie fotelika dziecięcego bez podpórki podłogowej.



Używanie systemu zabezpieczenia dzieci nieprzystosowanego do danego pojazdu nie zapewni skutecznej ochrony niemowlęcia lub dziecka. Ryzyko obrażeń



Sprawdzić stan poduszki powietrznej airbag, zanim pasażer zajmie miejsce lub przed zamontowaniem fotelika dla dziecka.



Miejsce, na którym zabroniony jest montaż fotelika dla dziecka.

Fotelik dla dziecka mocowany przy pomocy pasa



Miejsce, na którym może być zamocowany pasem fotelik dostępny w sprzedaży, posiadający homologację „Uniwersalny”.

B2: miejsce umożliwiające montaż fotelika dziecięcego z homologacją "B2".

B3: miejsce umożliwiające montaż fotelika dziecięcego z homologacją "B3".

FOTELIKI DLA DZIECI



Upewnij się, że dziecko jest cały czas zapięte i że jego pas bezpieczeństwa lub szelki są prawidłowo wyregulowane i dopasowane. → 51

W razie potrzeby odpowiednio wyreguluj pozycję fotela.

2

FOTELIKI DLA DZIECI

Tabela specyfikacji montażu

Poniższa tabela zawiera te same informacje co schemat, umożliwiając stosowanie się do obowiązujących przepisów.

Wersja z pięcioma miejscami					
Typ fotelika dla dziecka	Waga dziecka	Miejsce pasażera z przodu		Miejsca tylne boczne	Na miejscu środkowym tylnym
		Z airbag w trybie wyłączonym	Gdy airbag jest włączona		
Łóżeczko mocowane poprzecznie Grupa 0	< do 10 kg	X	X	U (2)	X
Fotelik z obudową montowany tyłem do kierunku jazdy Grupy 0 lub 0 +	< 10 kg i < 13 kg	X	X	U (3)	U (3) (6)
Fotelik z obudową / montowany tyłem do kierunku jazdy Grupy 0+ i 1	< do 13 kg i od 9 do 18 kg	X	X	U (3)	U (3) (6)
Fotelik montowany przodem do kierunku jazdy Grupa 1	9 do 18 kg	U (5)	U (5)	U (3) (4)	U (4) (6)
Poduszka podwyższająca Grupy 2 i 3	15 do 25 kg i 22 do 36 kg	U (5)	U (5)	U (3) (4)	U (4)

FOTELIKI DLA DZIECI

2



(1) RYZYKO ŚMIERCI LUB POWAŻNYCH OBRAŹEŃ: przed zamontowaniem fotelika dla dziecka tyłem do kierunku jazdy na przednim fotelu pasażera należy sprawdzić, czy airbag została odłączona. → **82**

X= Miejsce, na którym montaż tego typu fotelika dla dziecka jest zabroniony.

U = Miejsce, na którym dozwolone jest mocowanie, za pomocą pasa, fotelika dostępnego w sprzedaży, posiadającego homologację "Uniwersalny"; sprawdź, czy fotelik daje się zamontować.

B2 = Miejsce, na którym dozwolone jest mocowanie, za pomocą pasa, fotelika dostępnego w sprzedaży, posiadającego homologację "B2"; sprawdź, czy fotelik daje się zamontować.

B3 = Miejsce, na którym dozwolone jest mocowanie, za pomocą pasa, fotelika dostępnego w sprzedaży, posiadającego homologację "B3"; sprawdź, czy fotelik daje się zamontować.

(2) Gondolę należy ustawiać poprzecznie do kierunku jazdy, co najmniej na dwóch miejscach siedzących. Ułóż dziecko w taki sposób, aby jego głowa była skierowana do wnętrza pojazdu.

(3) W razie potrzeby przesunąć fotel jak najdalej do tyłu. Przed zainstalowaniem fotelika dla dziecka ustawionego tyłem do kierunku jazdy przesunąć przedni fotel maksymalnie do przodu, następnie przesunąć go maksymalnie do tyłu tak, aby nie stykał się z fotelikiem dla dziecka.

(4) W każdej sytuacji zdemontować zagłówek siedzenia, na którym umieszczony jest fotelik. Czynności te należy wykonać przed założeniem fotelika. → **49** Przesuń fotel, który jest przed dzieckiem, wyprostuj oparcie, tak by dziecko nie dotykało nogami fotela.

(5) fotel ustawić w położeniu maksymalnie przesuniętym do tyłu i maksymalnie podwyższonym, następnie lekko odchylić oparcie (około 25°).



(6) RYZYKO ŚMIERCI LUB POWAŻNYCH OBRAŹEŃ: nie wolno montować fotelika dla dziecka z podstawką.

FOTELIKI DLA DZIECI

Montaż za pomocą ISOFIX

Poniższa tabela zawiera te same informacje co schemat, umożliwiając stosowanie się do obowiązujących przepisów.

Typ fotelika dla dziecka	Waga dziecka	Rozmiar fotelika ISOFIX	Miejsce pasażera z przodu		Miejsca tylne boczne	Na miejscu środkowym tylnym
			Z airbag w trybie wyłączonym	Gdy airbag jest włączony		
Łóżeczko mocowane poprzecznie Grupa 0	< do 10 kg	L1 [F], L2 [G]	X	X	X	X
Fotelik z obudową montowany tyłem do kierunku jazdy Grupy 0 lub 0 +	< 10 kg i < 13 kg	R1 [E]	X	X	IL (3)	X
Fotelik z obudową / montowany tyłem do kierunku jazdy Grupy 0+ i 1	< do 13 kg i od 9 do 18 kg	R3 [C], R2 [D]	X	X	IL (3)	X
Fotelik montowany przodem do kierunku jazdy Grupa 1	9 do 18 kg	F3 [A], F2 [B], F2X [B1]	X	X	IUF - IL (3) (4)	X
Poduszka podwyższająca Grupy 2 i 3	15 do 25 kg i 22 do 36 kg	B2, B3	X	X	IUF - IL (3) (4)	X
Fotelik i-Size			X	X	i-U (3) (4)	X

FOTELIKI DLA DZIECI

X= Miejsce, na którym montaż tego typu fotelika dla dziecka jest zabroniony.

IUF/IL = Miejsce, na którym dozwolone jest mocowanie za pomocą systemu ISOFIX fotelika dla dziecka posiadającego homologację "Uniwersalny/półuniwersalny" lub "specjalny dla danego pojazdu"; sprawdzić kompatybilność mocowania.

i-U = Nadaje się do "uniwersalnych" fotelików z homologacją i-Size, ustawionych przodem i tyłem do kierunku jazdy.

i-UF = Nadaje się wyłącznie do "uniwersalnych" fotelików z homologacją "Uniwersalną" ustawionych przodem i tyłem do kierunku jazdy i-Size.

(1) Gondolę należy ustawiać poprzecznie do kierunku jazdy, co najmniej na dwóch miejscach siedzących. Ułóż dziecko w taki sposób, aby jego głowa była skierowana do wnętrza pojazdu.

(2) fotel ustawić w położeniu maksymalnie przesuniętym do tyłu i maksymalnie podwyższonym, następnie lekko odchylić oparcie (około 25°).

(3) W razie potrzeby ustaw fotel pojazdu w skrajnym tylnym położeniu i ustaw oparcie pod kątem około 25°. Przed zainstalowaniem fotelika dla dziecka ustawionego tyłem do kierunku jazdy przesunij przedni fotel maksymalnie do przodu, następnie przesunij go maksymalnie do tyłu tak, aby nie stykał się z fotelikiem dla dziecka.

(4) W każdej sytuacji zdemontować zagłówek siedzenia, na którym umieszczony jest fotelik. Czynności te należy wykonać przed założeniem fotelika. → 49 Przesunij fotel, który jest przed dzieckiem, wyprostuj oparcie, tak by dziecko nie dotykało nogami fotela.

Rozmiar fotelika dla dziecka ISOFIX jest oznaczony literą:

- A, B, B1 [F3, F2, F2X] : foteliki montowane przodem do kierunku jazdy grupy 1 (od 9 do 18 kg);
- C i D [R3, R2] : foteliki kubełkowe lub foteliki montowane tyłem do kierunku jazdy z grupy 0+ (dla dzieci o wadze poniżej 13 kg) lub grupy 1 (dla dzieci o wadze od 9 do 18 kg);
- E [R1] : foteliki kubełkowe montowane tyłem do kierunku jazdy dla grupy 0 (poniżej 10 kg) lub 0+ (poniżej 13 kg);
- F i G [L1, L2] : nosidełka dla grupy 0 (poniżej 10 kg);
- [B2, B3] : podstawki podwyższające dla grupy 2 i 3 (15-25 kg i 22-36 kg).



(5) RYZYKO ŚMIERCI LUB POWAŻNYCH OBRAŹEŃ: przed zamontowaniem fotelika dla dziecka tyłem do kierunku jazdy na przednim fotelu pasażera należy sprawdzić, czy airbag została odłączona. → 82

FOTELIKI DLA DZIECI



Upewnij się, że dziecko jest cały czas zapięte i że jego pas bezpieczeństwa lub szelki są prawidłowo wyregulowane i dopasowane. → 51

W razie potrzeby odpowiednio wyreguluj pozycję fotela.

FOTELIKI DLA DZIECI

Schemat instalacji

2



52669

FOTELIKI DLA DZIECI



W przypadku fotela pasażera zaleca się stosowanie fotelika dziecięcego ze wspornikiem podłogowym, aby uniknąć wyzwolenia sygnału ostrzegawczego pasa bezpieczeństwa.



Używanie systemu zabezpieczenia dzieci nieprzystosowanego do danego pojazdu nie zapewni skutecznej ochrony niemowlęcia lub dziecka. Ryzyko obrażeń



Miejsce, na którym zabroniony jest montaż tego typu fotelika dla dziecka.



RYZIKO ŚMIERCI LUB POWAŻNYCH OBRAŻEŃ:

przed zamontowaniem fotelika dla dziecka ustawionego tyłem do kierunku jazdy na przednim fotelu pasażera należy sprawdzić, czy poduszka powietrzna airbag została zablokowana. ➔ 82

Fotelik dla dziecka mocowany za pomocą systemu ISOFIX



Miejsce, na którym dozwolone jest mocowanie fotelika dla dziecka ISOFIX.



Miejsca z tyłu są wyposażone w mocowanie, w którym jest dozwolony montaż uniwersalnego fotelika dla dziecka ISOFIX przodem do kierunku jazdy. Punkty mocowania znajdują się na oparciu fotela pasażera w przypadku miejsca przedniego i na oparciu tylnej kanapy w przypadku miejsc tylnych.



Najlepiej jest montować fotelik dla dziecka na fotelu tylnym. Aby zainstalować fotelik ISOFIX na tym fotelu, należy ręcznie odpiąć pas środkowy przed założeniem blokad.



Instalacja fotelika ISOFIX na lewym tylnym miejscu uniemożliwia skorzystanie z miejsca środkowego. Pas środkowy jest niedostępny i nie można go użyć.

BEZPIECZEŃSTWO DZIECI: WYŁĄCZANIE, WŁĄCZANIE PRZEDNIEJ PODUSZKI POWIETRZNEJ PASAŻERA

Odłączanie przedniej poduszki powietrznej pasażera

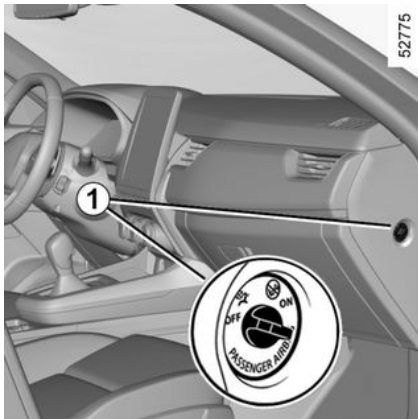

(zależnie od wersji pojazdu)
Przed zamontowaniem fotelika dla dziecka na przednim fotelu pasażera:

- sprawdź, czy fotelik może być zamontowany na tym fotelu;
- bezwzględnie **wyłącz** poduszkę powietrzną airbag w przypadku montażu fotelika ustawionego tyłem do kierunku jazdy.

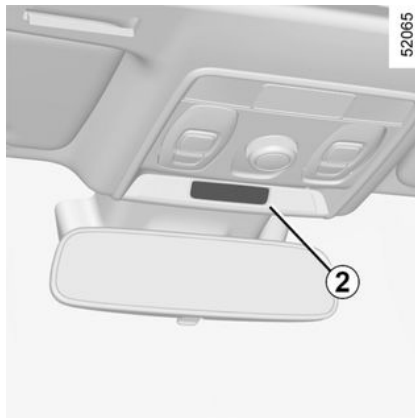

Aby wyłączyć airbag: gdy pojazd stoi z wyłączonym zapłonem, naciśnij i obróć blokadę **1** w położenie OFF.

Po włączeniu zapłonu **bezwzględnie** sprawdź, czy zapaliła się lampka

ostrzegawcza  na wyświetlaczu **2**.

Lampka świeci się światłem ciągłym w celu potwierdzenia możliwości zainstalowania fotelika dla dziecka.



airbag pasażera można włączać i wyłączać tylko w czasie, gdy **pojazd stoi z wyłączonym**

zapłonem.

W przypadku wykonywania tych czynności w czasie jazdy, zapalają się lampki kontrolne



W celu powrotu do stanu poduszki airbag zgodnego z położeniem blokady należy wyłączyć zapłon, a następnie ponownie go włączyć.

BEZPIECZEŃSTWO DZIECI: WYŁĄCZANIE, WŁĄCZANIE PRZEDNIEJ PODUSZKI POWIETRZNEJ PASAŻERA



NIEBEZPIECZEŃSTWO

Z uwagi na brak możliwości napełnienia poduszki powietrznej airbag pasażera, gdy fotelik dziecięcy jest zainstalowany tyłem do kierunku jazdy, **W ŻADNYM WYPADKU nie wolno instalować fotelika dla dziecka tyłem do kierunku jazdy na fotelu pasażera wyposażonym w AKTYWNA czołową poduszkę powietrzną AIRBAG. Może to spowodować ŚMIERĆ DZIECKA lub POWAŻNE OBRAŻENIA.**



NIEBEZPIECZEŃSTWO

Z uwagi na brak możliwości napełnienia poduszki powietrznej airbag pasażera, gdy fotelik dziecięcy jest zainstalowany tyłem do kierunku jazdy, **W ŻADNYM WYPADKU nie wolno instalować fotelika dla dziecka tyłem do kierunku jazdy na fotelu pasażera wyposażonym w AKTYWNA czołową poduszkę powietrzną AIRBAG. Może to spowodować ŚMIERĆ DZIECKA lub POWAŻNE OBRAŻENIA.**

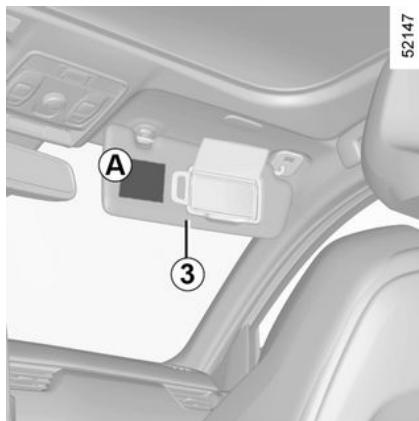

52147

58034



Oznaczenia na desce rozdzielczej i naklejki **A** po obu stronach osłony przeciwslonecznej pasażera **3** (wzór naklejki powyżej), przypominają o tych zaleceniach.

Włączenie poduszki powietrznej pasażera z przodu

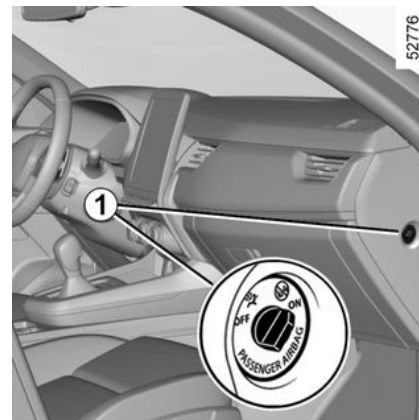

52776

(zależnie od wersji pojazdu)

Z chwilą usunięcia fotelika dla dziecka z przedniego fotela pasażera należy ponownie włączyć poduszki powietrzne airbag, aby zapewnić pasażerowi podróżującemu z przodu ochronę w razie zderzenia.

2

BEZPIECZEŃSTWO DZIECI: WYŁĄCZANIE, WŁĄCZANIE PRZEDNIEJ PODUSZKI POWIETRZNEJ PASAŻERA

2



Aby ponownie włączyć airbag: gdy pojazd stoi z wyłączonym zapłonem, naciśnij i obróć blokadę 1 w położenie ON.

Przy włączonym zapłonie **koniecznie** sprawdź, czy lampka ostrzegawcza



jest zgaszona i czy lampka

ostrzegawcza  zapala się na wyświetlaczu 2 na około 60 sekund po każdym uruchomieniu silnika.

airbag pasażera z przodu jest wyłączona.

Nieprawidłowości w działaniu

W przypadku wystąpienia nieprawidłowości w systemie włączania-

odłączania poduszek powietrznych airbag pasażera z przodu, instalowanie fotelika dla dziecka tyłem do kierunku jazdy na przednim fotelu jest zabronione.

Przewożenie innych pasażerów na tym fotelu jest również zabronione.

Należy skontaktować się jak najszybciej z Autoryzowanym Partnerem marki.



airbag pasażera można włączać i wyłączać tylko w czasie, gdy **pojazd stoi z wyłączonym zapłonem**.

W przypadku wykonywania tych czynności w czasie jazdy, zapalają się lampki kontrolne



W celu powrotu do stanu poduszki airbag zgodnego z położeniem blokady należy wyłączyć zapłon, a następnie ponownie go włączyć.

MIEJSCE KIEROWCY

Miejsce kierowcy kierownica z lewej strony

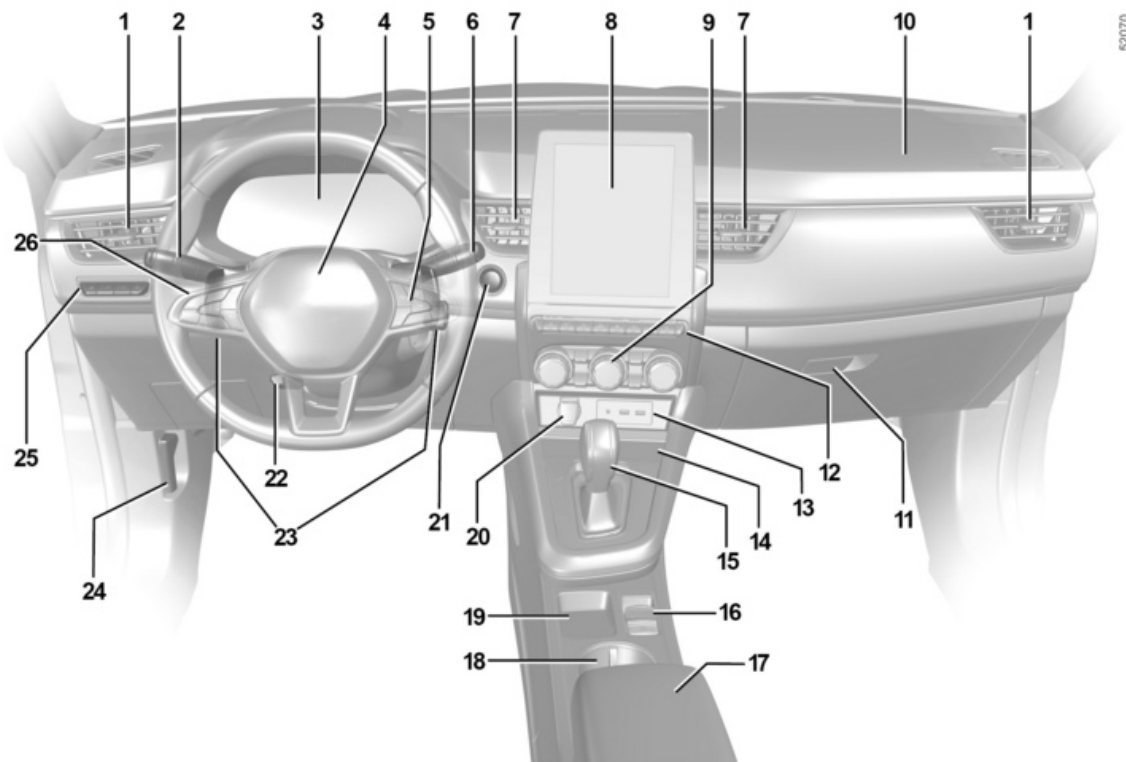

MIEJSCE KIEROWCY

Obecność poniżej opisanych elementów ZALEŻY OD WERSJI POJAZDU I KRAJU JEGO PRZEZNACZENIA.

1. Nawiew boczny.

2. Dźwignia:

- kierunkowskazy;
- światła zewnętrzne;
- światła przeciwmgielnych tylnych.

3. Tablica wskaźników.

4. Miejsce airbag kierowcy, klakson.

5. Elementy sterujące:

- wyświetlaniem informacji z komputera pokładowego oraz menu ustawień osobistych pojazdu;
- zdalne sterowanie radiem i systemem nawigacji.

6. Dźwignia sterująca wycieraczkami/spryskiwaczami przedniej szyby na kolumnie kierownicy.

7. Nawiewy centralne

8. Ekran multimedialny.

9. Elementy sterujące ogrzewaniem lub klimatyzacją.

10. Miejsce poduszki powietrznej airbag pasażera.

11. Podręczny schowek.

12. Elementy sterujące:

- podgrzewanie/wentylacja przedniego fotela;

- włączanie/wyłączanie funkcji Stop and Start;
- włączanie/wyłączanie trybu ECO lub MULTI-SENSE (zależnie od pojazdu);
- światła awaryjne;
- elektryczne blokowanie zamków drzwi;
- włączanie/wyłączanie systemu pomocy przy parkowaniu;
- ...

13. USB gniazdka.

14. Strefa ładowania/miejsce na telefon.

15. Dźwignia zmiany biegów.

16. Elementy sterujące:

- włączanie/wyłączanie automatycznego hamulca parkingowego;
- włączanie/wyłączanie funkcji autohold.

17. Środkowy podłokietnik.

18. Uchwyt na butelki.

19. Schowek na kartę typu "wolne ręce".

20. Gniazdko do podłączenia akcesoriów.

21. Przycisk uruchamiania/wyłączenia silnika.

22. Sterowanie regulacją wysokości i wysunięcia koła kierownicy.

23. Dźwignienki automatycznej skrzyni biegów.

24. Dźwignia odblokowania pokrywy komory silnika.

25. Elementy sterujące:

- natężeniem oświetlenia przyrządów kontrolnych;
- elektrycznej regulacji wysokości przednich świateł;
- włączanie/wyłączanie podgrzewania kierownicy;
- funkcja "Moje bezpieczeństwo";

26. Ogólny przełącznik tempomatu/ogranicznik prędkości/elementy sterujące adaptacyjnego tempomatu Stop and Go.

MIEJSCE KIEROWCY

Miejsce kierowcy – kierownica z prawej strony

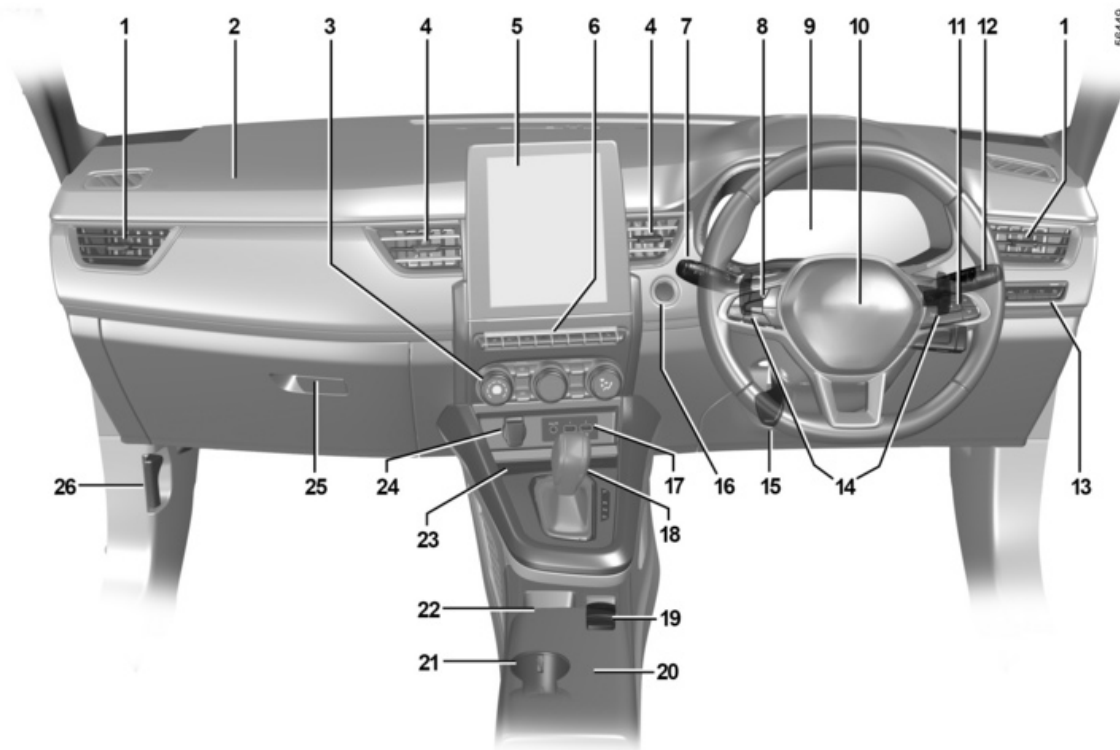

MIEJSCE KIEROWCY

Obecność poniżej opisanych elementów ZALEŻY OD WERSJI POJAZDU I KRAJU JEGO PRZEZNACZENIA.

- 1.** Nawiew boczny.
- 2.** Miejsce poduszki powietrznej airbag pasażera.
- 3.** Elementy sterujące ogrzewaniem lub klimatyzacją.
- 4.** Nawiewy centralne
- 5.** Ekran multimedialny.
- 6.** Elementy sterujące:
 - podgrzewanie/wentylacja przedniego fotela;
 - włączanie/wyłączanie funkcji Stop and Start;
 - włączanie/wyłączanie trybu ECO lub MULTI-SENSE (zależnie od pojazdu);
 - światła awaryjne;
 - elektryczne blokowanie zamków drzwi;
 - włączanie/wyłączanie systemu pomocy przy parkowaniu;
 - ...
- 7.** Dźwignia:
 - kierunkowskazy;
 - światła zewnętrzne;
 - światel przeciwmgielnych tylnych.
- 8.** Ogólny przełącznik tempomatu/ ogranicznik prędkości/elementy

sterujące adaptacyjnego tempomatu Stop and Go.

9. Tablica wskaźników.

10. Miejsce airbag kierowcy, klakson.

11. Elementy sterujące:

- wyświetlaniem informacji z komputera pokładowego oraz menu ustawień osobistych pojazdu;
- zdalne sterowanie radiem i systemem nawigacji.

12. Dźwignia sterująca wycieraczkami/spryskiwaczami przedniej szyby na kolumnie kierownicy.

13. Elementy sterujące:

- natężeniem oświetlenia przyrządów kontrolnych;
- elektrycznej regulacji wysokości przednich świateł;
- włączanie/wyłączanie podgrzewania kierownicy;
- funkcja "Moje bezpieczeństwo";

14. Dźwignienki automatycznej skrzyni biegów.

15. Sterowanie regulacją wysokości i wysunięcia koła kierownicy.

16. Przycisk uruchamiania/wyłączenia silnika.

17. USB gniazdka.

18. Dźwignia zmiany biegów.

19. Elementy sterujące:

- włączanie/wyłączanie automatycznego hamulca parkingowego;
- włączanie/wyłączanie funkcji autohold.

20. Środkowy podłokietnik.

21. Uchwyt na butelki.

22. Schowek na kartę typu "wolne ręce".

23. Strefa ładowania/miejsce na telefon.

24. Gniazdko do podłączenia akcesoriów.

25. Podręczny schowek.

26. Dźwignia odblokowania pokrywy komory silnika.

LAMPKI OSTRZEGAWCZE

Wyświetlanie niżej podanych informacji **ZALEŻY OD WYPOSAŻENIA ORAZ KRAJU PRZEZNACZENIA POJAZDU.**

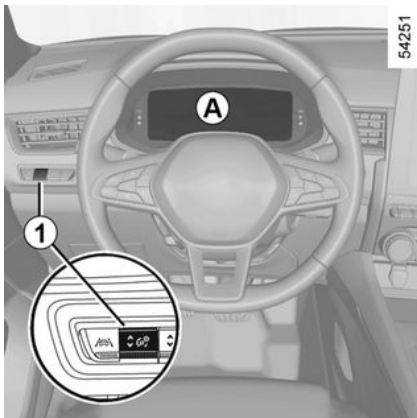

Tablica wskaźników A lub B: zapala się po włączeniu zapłonu. Naciśnij lub podnieś przełącznik 1 niezbędną ilość razy, aby ustawić intensywność.



Lampka ostrzegawcza



sygnalizuje konieczność **niezwłocznego udania się do ASO i prowadzenia pojazdu z dużą ostrożnością.** Nieprzestrzeżenie tego zalecenia może doprowadzić do uszkodzenia samochodu.

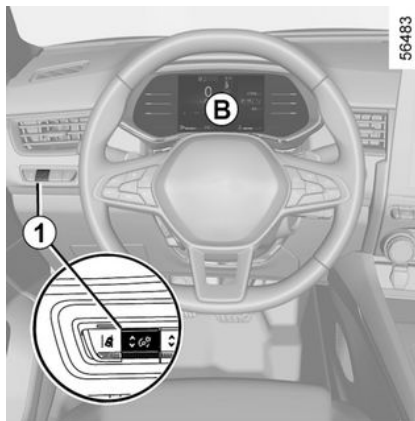

W niektórych przypadkach zaświeceniu się niektórych lampek ostrzegawczych towarzyszy komunikat na tablicy wskaźników.



Lampka ostrzegawcza



informuje o konieczności natychmiastowego zatrzymania pojazdu. Ze względów bezpieczeństwa należy zjechać na pobocze, gdy tylko pozwalają na to warunki ruchu drogowego. Należy wyłączyć silnik i nie uruchamiać go ponownie. Skontaktować się z Autoryzowanym Partnerem marki.



Brak wznowienia trybu wizualnego i dźwiękowego oznacza usterkę tablicy wskaźników.

Oznacza to konieczność natychmiastowego zatrzymania pojazdu, jeśli tylko pozwalają na to warunki ruchu drogowego. Należy upewnić się, że pojazd jest prawidłowo unieruchomiony i skontaktować z Autoryzowanym Partnerem marki.

LAMPKI OSTRZEGAWCZE



Lampka kontrolna świateł pozycyjnych



Lampka kontrolna świateł drogowych



Lampka kontrolna świateł mijania



Lampka kontrolna tylnych świateł przeciwmgielnych



Lampka kontrolna automatycznych świateł drogowych → 118



Lampka kontrolna świateł lewego kierunkowskazu



Lampka kontrolna świateł kierunkowskazów prawych



Światło kierunkowskazu airbag

Zapala się przy włączeniu zapłonu albo w chwili uruchomienia silnika, a następnie gaśnie po kilku sekundach.

Jeśli nie zapali się przy włączeniu zapłonu, albo zaświeci się przy pracującym silniku, oznacza usterkę systemu.

Należy skontaktować się jak najszybciej z Autoryzowanym Partnerem marki.



Lampka ostrzegawcza STOP

Zapala się przy włączeniu zapłonu lub uruchomieniu silnika, a następnie gaśnie, kiedy silnik zaczyna pracować. Zapala się równocześnie z innymi lampkami i/lub komunikatami, towarzyszy jej też emisja jednorozowego sygnału dźwiękowego.

Informuje o konieczności natychmiastowego zatrzymania pojazdu, dla Państwa bezpieczeństwa, jeżeli tylko pozwalają na to warunki ruchu drogowego. Należy wyłączyć silnik i nie uruchamiać go ponownie.

Należy zwrócić się po radę do Autoryzowanego Partnera marki.



Lampka kontrolna informująca o usterce układu hamulcowego

Zapala się przy włączeniu zapłonu albo w chwili uruchomienia silnika, a następnie gaśnie po kilku sekundach.

Jeżeli zaświeci się podczas hamowania wraz z lampką kontrolną



i emisją sygnału dźwiękowego, sygnalizuje obniżenie pozio-

mu płynu w układzie lub usterkę układu hamulcowego.

Należy natychmiast zatrzymać samochód i skontaktować się z Autoryzowanym Partnerem marki.



Lampka kontrolna ładowania akumulatora

Zapala się przy włączeniu zapłonu albo w chwili uruchomienia silnika, a następnie gaśnie po kilku sekundach.

Jeżeli zaświeci się podczas jazdy

wraz z lampką kontrolną **STOP** i emisją sygnału dźwiękowego, oznacza zbyt intensywne ładowanie akumulatora lub jego rozładowanie.

Należy zatrzymać się i skontaktować z Autoryzowanym Partnerem marki.



Lampka kontrolna ciśnienia oleju

Zapala się przy włączeniu zapłonu albo w chwili uruchomienia silnika, a następnie gaśnie po kilku sekundach.

Jeżeli zaświeci się podczas jazdy

wraz z lampką kontrolną **STOP** i emisją sygnału dźwiękowego, nale-

LAMPKI OSTRZEGAWCZE

ży koniecznie zatrzymać samochód i wyłączyć zapłon.

Sprawdzić poziom oleju. Jeśli poziom jest prawidłowy, świecenie lampki ostrzegawczej dotyczy czegoś innego.

Skontaktować się z Autoryzowanym Partnerem marki.



Lampka ostrzegawcza układu wspomagania kierownicy

Zapala się przy włączaniu zapłonu albo w chwili uruchomienia silnika, a następnie gaśnie po kilku sekundach.

Jeżeli ta lampka kontrolna zapala się w czasie jazdy wraz z lampką kon-

trolną **STOP**, oznacza to usterkę systemu.

Szczegółowych informacji udzieli Autoryzowany Partner marki.



Lampka kontrolna funkcji

"AUTOHOLD" → 157



Lampka ostrzegająca

Zapala się przy włączeniu zapłonu lub uruchomieniu silnika, a następnie gaśnie, kiedy silnik zaczyna pracować. Może zaświecić się równocześnie z innymi lampkami i/lub ko-

munikatami wyświetlanymi na tablicy wskaźników.

Należy jak najszybciej udać się do ASO, prowadząc pojazd **z dużą ostrożnością**. Nieprzestrzeganie tego zalecenia może doprowadzić do uszkodzenia samochodu.



Lampka ostrzegająca

Jeżeli zapala się na czerwono podczas jazdy i towarzyszy jej lampka

kontrolna **STOP**, ze względów bezpieczeństwa należy zatrzymać pojazd, gdy tylko pozwolą na to warunki na drodze. Wyłącz silnik i nie próbuj go ponownie uruchamiać. Skontaktować się z Autoryzowanym Partnerem marki. Jeśli zapala się na żółto podczas jazdy i towarzyszy jej

lampka ostrzegawcza , należy niezwłocznie udać się do autoryzowanego dealera. **Można kontynuować jazdę z zachowaniem szczególnej ostrożności**. Nieprzestrzeganie tego zalecenia może doprowadzić do uszkodzenia samochodu.



Lampka ostrzegawcza automatycznego hamulca parkingowego → 153



Lampka kontrolna zmiany prędkości

Zapalają się w momencie, gdy zalecana jest zmiana biegu na wyższy (strzałka w górę) lub niższy (strzałka w dół). → 159



Lampka kontrolna systemu kontroli toru jazdy (ESC) oraz układu antypoślizgowego

Zapala się przy włączaniu zapłonu albo w chwili uruchomienia silnika, a następnie gaśnie po kilku sekundach.

Lampka ostrzegawcza może się zapalić w kilku przypadkach. → 173



Lampka ostrzegawcza sygnalizująca niedostępność systemu kontroli toru jazdy (ESC) oraz układu przeciwoślizgowego kół napędowych



Lampka ostrzegawcza informująca o pozostawieniu otwartych drzwi



Lampka kontrolna układu ABS (układ zabezpieczający przed blokowaniem kół podczas hamowania).

LAMPKI OSTRZEGAWCZE

Zapala się przy włączeniu zapłonu albo w chwili uruchomienia silnika, a następnie gaśnie po kilku sekundach.

Zaświecenie się tej lampki w czasie jazdy sygnalizuje nieprawidłowe działanie układu ABS.

W takim wypadku, układ hamulcowy działa w sposób „klasyczny”, tak jak w pojazdach niewyposażonych w system ABS. Należy jak najszybciej skontaktować się z Autoryzowanym Partnerem marki.



Lampka ostrzegawcza filtra cząstek stałych → 151



Lampka ostrzegawcza niskiego ciśnienia w oponach

Zapala się przy włączeniu zapłonu lub uruchamianiu silnika i gaśnie po kilku sekundach. → 169



Lampka kontrolna układu oczyszczania spalin

W niektórych wersjach wyposażenia pojazdów lampka zapala się w momencie uruchomienia silnika i, w zależności od pojazdu, przy wyłączeniu zapłonu, gdy silnik znajduje się w trybie czuwania → 137 po czym gaśnie.

– Jeżeli lampka świeci się w sposób ciągły, należy jak najszybciej skontaktować się z ASO;

– Jeśli lampka miga, należy zmniejszyć prędkość obrotową silnika, aż przestanie migać. Należy skontaktować się jak najszybciej z Autoryzowanym Partnerem marki. → 167



Lampka sygnalizująca minimalny poziom paliwa

Zapala się na pomarańczowo przy włączeniu zapłonu lub uruchamianiu silnika, a po kilku sekundach gaśnie.

Jeżeli lampka zaświeci się na pomarańczowo w trakcie jazdy i rozlegnie się sygnał dźwiękowy, należy jak najszybciej uzupełnić paliwo w zbiorniku. Na pozostałym paliwie można przejechać dystans około 50 km.



Lampka kontrolna ECO

Zapala się, gdy włączony jest tryb ECO. → 159



Wskaźnik wolnego koła

Zapala się w trybie ECO (lub My Sense w zależności od pojazdu), gdy parametr "Swobodne toczenie w trybie ECO" zostanie włączony (ON) w ustawieniach użytkownika. → 109

Ta lampka ostrzegawcza jest wyświetlana, gdy funkcja jest włączona:

- kolor szary, gdy pojazd nie jest w trybie toczenia;
- kolor zielony lub, w zależności od pojazdu, gdy pojazd znajduje się w trybie toczenia (automatyczne położenie neutralne).

Uwaga: w zależności od pojazdu, w przypadku pojazdów wyposażonych w system Multi-Sense, aktywacja/dezaktywacja odbywa się poprzez skonfigurowanie poszczególnych trybów My Sense lub Eco. → 263

Wyświetlanie niżej podanych informacji ZALEŻY OD WYPOSAŻENIA ORAZ KRAJU PRZEZNACZENIA POJAZDU.



Lampka ostrzegawcza przegrzania płynu chłodzącego

Zapala się na niebiesko po włączeniu zapłonu lub uruchomieniu silnika (w zależności od pojazdu).

Gdy lampka zmienia kolor na czerwony, należy się zatrzymać i pozostawić silnik pracujący na biegu jałowym przez jedną, dwie minuty.

Powinno nastąpić obniżenie temperatury, a lampka powinna zacząć się świecić na niebiesko. Jeśli tak nie jest, wyłączyć silnik. Po jego ostygnię-

LAMPKI OSTRZEGAWCZE

ciu, sprawdzić płyn w układzie chłodzenia.

Należy zwrócić się po radę do Autoryzowanego Partnera marki.



Lampki ostrzegawcze ogranicznika prędkości → 214



Lampki kontrolne regulatora prędkości → 217.



Lampki kontrolne adaptacyjnego tempomatu Stop and Go → 220



Lampka ostrzegawcza stanu czuwania silnika → 137



Lampka kontrolna braku dostępności stanu czuwania silnika → 137



Lampka kontrolna stopy na pedale hamulca

Zapala się, kiedy wymagane jest naciśnięcie pedału hamulca. → 141



Wskaźnik wspomagania parkowania → 242



Lampka ostrzegawcza sygnalizująca przekroczenie prędkości → 104



Lampka ostrzegawcza zapobiegania zjechaniu z pasa ruchu → 177



Lampka ostrzegawcza systemu utrzymywania pojazdu na środku pasa ruchu → 202



(W zależności od pojazdu) Wskaźnik usterki lub niedostępności aktywnego hamowania awaryjnego → 189



Lampka ostrzegawcza sygnalizująca wykrycie braku obecności rąk na kierownicy → 177

Występowanie i działanie niżej opisanych lampek kontrolnych ZALEŻY OD WYPOSAŻENIA I KRAJU PRZEZNACZENIA POJAZDU.



Lampka ostrzegawcza systemu elektrotechnicznego

Zapala się, gdy temperatura zespołu elektrycznego jest zbyt wysoka. Zatrzymaj pojazd bez wyłączania zapłonu. Powinno nastąpić obniżenie temperatury i lampka powinna zga-

snąć. Jeżeli tak się nie dzieje, skontaktuj się z ASO.

Zapaleniu się lampki kontrolnej może towarzyszyć zmniejszenie osiągniętych osiągów pojazdu.



Lampka kontrolna ładowania akumulatora dodatkowego 12 V

Jeżeli zapali się wraz z lampką

ostrzegawczą **STOP** i emisją sygnału dźwiękowego, oznacza przeciążenie obwodu elektrycznego lub rozładowanie akumulatora.



Lampka ostrzegawcza usterki akumulatora napędowego

Pojawienie się podczas jazdy wraz z

lampką ostrzegawczą  oznacza usterkę akumulatora napędowego. Należy jak najszybciej skontaktować się z Autoryzowanym Partnerem marki.



Kontrolka wskaźnika akumulatora napędowego

Zapala się na żółto po osiągnięciu minimalnego progu naładowania akumulatora. → 104

LAMPKI OSTRZEGAWCZE

2



Lampka kontrolna

STOP informuje o konieczności natychmiastowego zatrzymania pojazdu, ze względu na bezpieczeństwo podróżujących nim osób, jeżeli tylko pozwalają na to warunki ruchu drogowego. Należy wyłączyć silnik i nie uruchamiać go ponownie. Skontaktować się z Autoryzowanym Partnerem marki.

Występowanie i działanie niżej opisanych lampek kontrolnych ZALEŻY OD WYPOSAŻENIA I KRAJU PRZEZNACZENIA POJAZDU.

EV Lampka ostrzegawcza trybu elektrycznego

Zapala się, gdy silnik elektryczny i akumulator napędowy napędza pojazd. → 104



Lampka ostrzegawcza usterki silnika elektrycznego

Gdy się zapali, oznacza usterkę elektrotechniczną związaną z zespołem elektrycznym (akumulator napędowy i silnik elektryczny). Należy jak

najszybciej skontaktować się z Autoryzowanym Partnerem marki.



Lampka ostrzegawcza usterki silnika elektrycznego

Gdy się zapali, oznacza usterkę układu elektrotechnicznego powiązanego z silnikiem elektrycznym. Należy jak najszybciej skontaktować się z Autoryzowanym Partnerem marki.



Brak wznowienia trybu wizualnego i dźwiękowego oznacza usterkę tablicy wskaźników.

Oznacza to konieczność natychmiastowego zatrzymania pojazdu, jeżeli tylko pozwalają na to warunki ruchu drogowego. Należy upewnić się, że pojazd jest prawidłowo unieruchomiony i skontaktować z Autoryzowanym Partnerem marki.

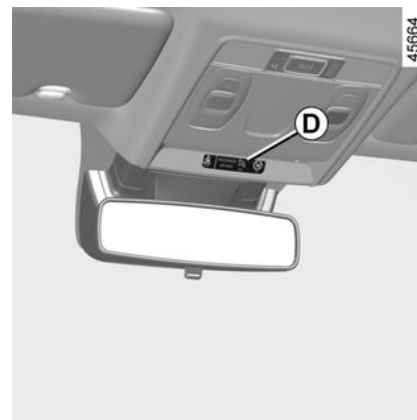

45564

Na wyświetlaczu D



Airbag po stronie pasażera ON → 82



Airbag po stronie pasażera OFF → 82



Ostrzegawcza lampka kontrolna informująca o niezapiętych pasach bezpieczeństwa → 51

KOMPUTER POKŁADOWY

Informacje ogólne

Komputer pokładowy A lub B

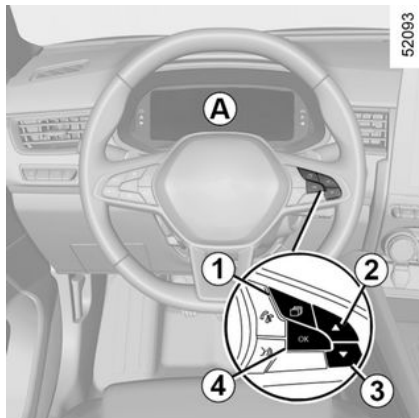

Zależnie od wersji pojazdu, łączy on następujące funkcje:

- przebyty dystans;
- ustawienia podróży;
- komunikaty informacyjne;
- komunikaty o nieprawidłowościach w działaniu (wyświetlające się z

lampką kontrolną );

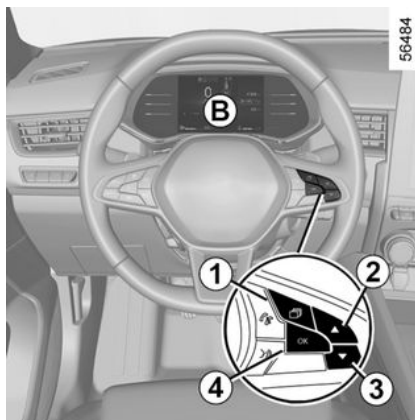

- komunikaty alarmowe (wyświetlające się wraz z lampką kontrolną

STOP).

- menu ustawień osobistych pojazdu. → 109



Pojazd wyposażony w tablicę wskaźników A

Funkcje będą rozmieszczone w strefach 5 i 6. Lokalizacja stref różni się w zależności od wybranego stylu.

Naciśnij przełącznik 1, aby przełączyć między menu i wybieraj funkcje, naciskając wielokrotnie przełącznik 2 lub 3, następnie w razie potrzeby skorzystaj z przełącznika 4 "OK", aby potwierdzić.

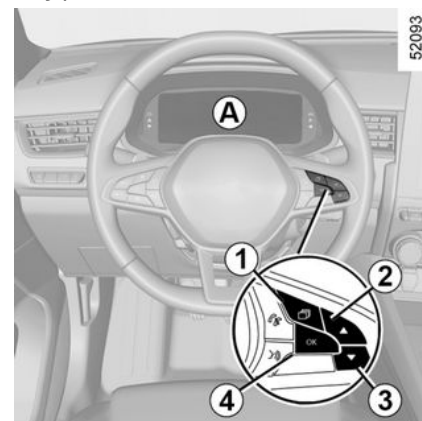

2

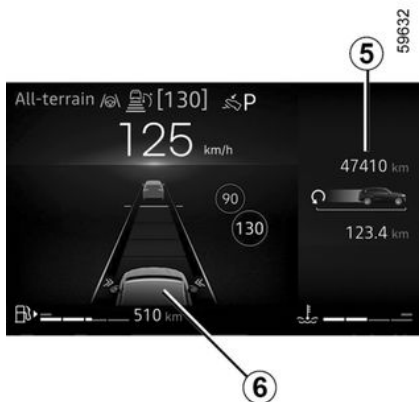

Pojazd wyposażony w tablicę wskaźników B

Funkcje będą rozmieszczone w strefach 5 i 6.

Naciśnij przełącznik 1, aby przeglądać strefy i wybierać funkcje, naciśkając kilkakrotnie przełącznik 2 lub 3.

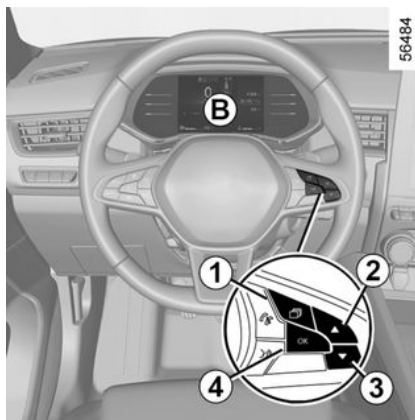

Opcje

(wyświetlane opcje zależą od wyposażenia pojazdu i kraju)

- dziennik pokładowy, wyświetlanie komunikatów informacyjnych i o nieprawidłowościach w działaniu;
- chwilowe zużycie paliwa i średnie zużycie paliwa;
- licznik przebiegów częściowych i średnia prędkość;
- Resetowanie wartości ciśnienia w oponach;
- ustawianie godziny;
- przebieg pozostały do następnego przeglądu;
 - Przebieg pozostały do następnego przeglądu;

– Przebieg pozostały do wymiany oleju;

Resetowanie licznika przebiegów częściowych i parametrów podróży (przycisk resetowania)

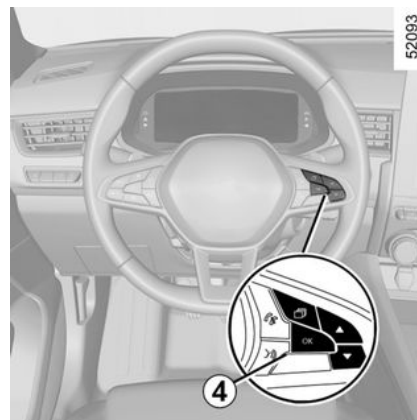

Po wybraniu na wyświetlaczu jednego z parametrów podróży, należy wcisnąć i przytrzymać przycisk 4 "OK", aż do wyzerowania wartości.

Automatyczne zerowanie parametrów podróży

Przy przeładowaniu pamięci jednego z parametrów, następuje jej automatyczne wyzerowanie.

KOMPUTER POKŁADOWY

Interpretacja wartości pojawiających się na wyświetlaczu po przejechaniu kilku kilometrów od momentu wciśnięcia przycisku Top Départ

Wartości określające średnie zużycie paliwa, przebieg możliwy do przejechania na paliwie pozostałym w zbiorniku, średnią prędkość stają się bardziej dokładne i miarodajne w miarę jak zwiększa się ilość kilometrów przejechanych od chwili ostatniego wciśnięcia przycisku Top Départ.

Przy pierwszych kilometrach po naciśnięciu przycisku „Top Départ”, można stwierdzić, że wskazanie liczby kilometrów, którą można przejechać na paliwie pozostałym w zbiorniku, zwiększa się w czasie jazdy.





Wynika to z tego, że wartość ta uwzględnia średnie zużycie paliwa uzyskane od ostatniego naciśnięcia przycisku Top Départ. Natomiast średnie zużycie paliwa zmniejsza się w sytuacji, gdy:

- samochód przestał przyspieszać;
- silnik osiągnął swą normalną temperaturę pracy (przycisk Top Départ: silnik nierozgrzany);
- po jeździe w ruchu miejskim samochód wyjeżdża na drogę poza miastem.

KOMPUTER POKŁADOWY

Parametry podróży

Wyświetlanie niżej podanych informacji ZALEŻY OD WYPOSAŻENIA ORAZ KRAJU PRZEZNACZENIA POJAZDU.

Przykłady wyboru	Interpretacja wyświetlanych informacji
Systemy pojazdu OK	a) Dziennik pokładowy. Kolejne wyświetlanie: <ul style="list-style-type: none">– komunikaty informacyjne (stan airbag pasażera OFF itp.);– komunikatów o nieprawidłowościach w działaniu (konieczność kontroli układu wtrysku, itd.).
 7.4 L/100	b) Chwilowe zużycie paliwa. Wartość jest wyświetlana po przekroczeniu prędkości 30 km/h.
 5.8 L/100	Średnie zużycie paliwa od ostatniego wciśnięcia przycisku Top Départ. Wartość jest wyświetlana po przejechaniu co najmniej 400 metrów od ostatniego wciśnięcia przycisku Top Départ.
 112,4 km	c) Rejestrator przebiegu: pokonany dystans od ostatniego zerowania.
 123.4 km/h	Średnia prędkość od ostatniego wciśnięcia przycisku Top Départ. Wartość pojawia się na ekranie po przejechaniu 400 metrów.
Wyregulować ciśnienie w oponie [nacisnąć i przytrzymać]	d) Resetowanie wartości ciśnienia w oponach. ➔ 169

KOMPUTER POKŁADOWY

Przykłady wyboru	Interpretacja wyświetlanych informacji
16:30	e) Ustawianie godziny. → 112

2

Przykłady wyboru	Interpretacja wyświetlanych informacji
Komputer pokładowy z komunikatem o pozostałym przebiegu.	
Przebieg za 30 000 km / 12 mies.	<p>f) Przebieg pozostały do następnego przeglądu. Przebieg pozostały do następnego przeglądu Przy włączonym zapłonie i wyłączonym silniku wyświetli informację "Przebieg pozostały do przeglądu". Gdy wartość przebiegu zaczyna być bliska wartości oznaczającej konieczność wykonania przeglądu, możliwych jest kilka przypadków:</p> <ul style="list-style-type: none"> - Jeżeli przebieg jest mniejszy niż 1500 km lub czas krótszy niż jeden miesiąc: wyświetli się komunikat "Wykonaj przegląd" wraz z wartością najbardziej zbliżoną do terminu przeglądu (odległość lub czas); - pozostała odległość jest równa 0 km lub nadeszła data przeglądu wyświetli się komunikat "Wykonaj przegląd", <p>któremu towarzyszy lampka ostrzegawcza  . Należy jak najszybciej zgłosić się z pojazdem na przegląd.</p>
Zaplanuj przegląd 300 km / 24 dni	
Wymagana usługa	
<p>Resetowanie: aby wyzerować licznik przebiegu pozostałego do przeglądu, naciśnij i przytrzymaj przez około 10 sekund przycisk OK; zwolnij przycisk, gdy informacja o przebiegu będzie wyświetlana w sposób ciągły.</p> <p>Uwaga: jeżeli przegląd nie obejmuje wymiany oleju silnikowego, należy zresetować wyłącznie przebieg pozostały do kolejnego przeglądu. W przypadku wymiany oleju silnikowego, należy ustawić parametry początkowe funkcji przebiegu pozostałego do kolejnego przeglądu i wymiany oleju.</p>	
Wymiana oleju za	f) Przebieg pozostały do następnego przeglądu.

KOMPUTER POKŁADOWY

Przykłady wyboru	Interpretacja wyświetlanych informacji
Komputer pokładowy z komunikatem o pozostałym przebiegu.	Przebieg pozostały do następnego przeglądu Przy włączonym zapłonie i wyłączonym silniku wyświetl informację o przebiegu, aby sprawdzić przebieg pozostały do kolejnej wymiany oleju.
30 000 km / 24 mies.	

Zależnie od wersji pojazdu, przebieg pozostały do kolejnej wymiany oleju jest dostosowany do stylu jazdy (częste przejazdy z małą prędkością, jazda od drzwi do drzwi, długotrwała praca na biegu jałowym, jazda z przyczepą itd.). Odległość pozostała do przejechania do najbliższej wymiany oleju może więc zmniejszać się szybciej niż odległość przejechana w rzeczywistości.

Resetowanie: aby wyzerować licznik przebiegu pozostałego do przeglądu, naciśnij i przytrzymaj przez około 10 sekund przycisk OK; zwolnij przycisk, gdy informacja o przebiegu pozostałym do wymiany oleju będzie wyświetlana w sposób ciągły.

Uwaga: jeżeli przegląd nie obejmuje wymiany oleju silnikowego, należy zresetować wyłącznie przebieg pozostały do kolejnego przeglądu. W przypadku wymiany oleju silnikowego, należy ustawić parametry początkowe funkcji przebiegu pozostałego do kolejnego przeglądu i wymiany oleju.

Komunikaty informacyjne

Mogą one dostarczać informacji pomocnych w fazie uruchamiania pojazdu, informacji o wybranych ustawieniach lub o stanie niektórych elementów pojazdu podczas jazdy.

Przykłady komunikatów informacyjnych znajdują się poniżej.

Przykłady komunikatów	Interpretacja wyświetlanych informacji
"Hamulec parkingowy zaciągnięty"	Informuje o zaciągnięciu hamulca parkingowego.
"Obróć kierownicę + START"	Obrócić lekko kierownicę podczas wciskania przycisku rozruchu pojazdu, aby odblokować kolumnę kierownicy.
"Kontrola pojazdu w toku"	Wyświetla się przy włączonym zapłonie, gdy w pojeździe odbywa się test autokontroli.

Komunikaty o nieprawidłowościach w działaniu

2

Wyświetlają się wraz z lampką ostrzegawczą  i oznaczają konieczność niezwłocznego zwrócenia się do ASO i prowadzenia pojazdu z dużą ostrożnością. Nieprzestrzeganie tego zalecenia może doprowadzić do uszkodzenia samochodu.

Znikają po pojedynczym naciśnięciu na przycisk wyboru informacji wyświetlanych na ekranie lub po kilku sekundach i są zapamiętane w dzienniku pokładowym. Lampka kontrolna  pozostaje zapalona. Przykłady komunikatów o nieprawidłowościach w działaniu znajdują się poniżej.

Przykłady komunikatów	Interpretacja wyświetlanych informacji
"Sprawdź pojazd"	Wskazuje nieprawidłowe działanie jednego z czujników pedałów, systemu sterowania akumulatorem lub czujnika poziomu oleju.
" OSTRZEŻENIE: Sprawdź poduszkę powietrzną "	Oznacza nieprawidłowe działanie zabezpieczeń uzupełniających pasy bezpieczeństwa. Istnieje ryzyko, że nie zadziałają one w razie wypadku.
"Sprawdź układ elektryczny"	Oznacza usterkę systemu trakcji.

Komunikaty alarmowe

Wyświetlają się wraz z lampką kontrolną **STOP** i informują o konieczności natychmiastowego zatrzymania pojazdu, ze względu na bezpieczeństwo podróżujących nim osób, jeżeli tylko pozwalają na to warunki ruchu drogowego. **Należy wyłączyć silnik i nie uruchamiać go ponownie. Należy zwrócić się po radę do Autoryzowanego Partnera marki.**

Przykłady komunikatów alarmowych znajdują się poniżej. **Uwaga:** komunikaty pojawiają się na wyświetlaczu pojedynczo, lub na przemian (w przypadku konieczności wyświetlenia kilku komunikatów), może im towarzyszyć świecenie lampki kontrolnej i/lub emisja sygnału dźwiękowego.

Przykłady komunikatów	Interpretacja wyświetlanych informacji
" WARNING: Ryzyko awarii silnika "	Oznacza uszkodzenie układu wtrysku, przegrzanie silnika pojazdu lub poważny problem związany z silnikiem.
" OSTRZEŻENIE: Układ hamulcowy "	Oznacza usterkę układu hamulcowego.
" OSTRZEŻENIE: Układ elektryczny "	Wskazuje problem w obwodzie ładowania akumulatora samochodu (alternator...).
" Przebiecie opony "	Oznacza, że przynajmniej jedna z opon jest przebita lub brakuje w niej zbyt dużo powietrza.
" Usterka silnika elektrycznego "	Oznacza utratę mocy pojazdu.
" Sprawdź układ elektryczny "	Oznacza usterkę systemu elektrycznego.

KOMPUTER POKŁADOWY

Wyświetlacze i wskaźniki

2 Ostrzeżenie o minimalnym poziomie oleju silnikowego



Po uruchomieniu silnika na wyświetlaczu tablicy wskaźników pojawia się komunikat ostrzegawczy, jeżeli poziom oleju jest minimalny. → 295

Po pojawieniu się pierwszego ostrzeżenia istnieje możliwość usunięcia go poprzez naciśnięcie przycisku 1 "OK".

Następne ostrzeżenia znikną automatycznie po upływie około 30 sekund.

Tablica wskaźników skonfigurowana w milach



(istnieje możliwość przełączenia na km/h)

Pojazdy bez ekranu multimedialnego

- Przy wyłączonym zapłonie naciśnij przycisk 2 odpowiednią ilość razy, aby przejść do zakładki 5;
- naciśnij wielokrotnie 3 lub 4, aby wyświetlić "Ustawienia", następnie naciśnij 1 OK;
- powtórz tę samą operację, aby otworzyć menu "DESKA ROZDZIELCZA", następnie kliknij "Jednostki".

Pojazdy wyposażone w ekran multimedialny.

Sposób wybierania systemu audio jest opisany w instrukcjach systemu multimedialnego.

Uwaga: w obu przypadkach, po odłączeniu akumulatora komputer pokładowy powróci automatycznie do fabrycznie ustawionej jednostki.

W celu powrotu do poprzedniego trybu wykonać taką samą operację.

W celu uzyskania dalszych informacji należy zapoznać się z instrukcją dotyczącą multimedialnego.

Tablica wskaźników A



Zapala się po włączeniu zapłonu. Zaświeceniu się niektórych lampek kontrolnych towarzyszy komunikat.

KOMPUTER POKŁADOWY

Zależnie od wersji pojazdu, ustawienia tablicy wskaźników można dostosować do własnych potrzeb, zarówno pod względem zawartości, jak i kolorów.

W przypadku pojazdów wyposażonych w ekran multimedialny należy zapoznać się z instrukcjami systemu multimedialnego.

Pojazdy bez ekranu multimedialnego → 109.



Prędkościomierz 6

Informacje dotyczące multimedialnego 7

Zależnie od wersji pojazdu, można wyświetlać informacje z ekranu multimedialnego (kompas, telefon, nawigacja itp.).

W celu uzyskania dalszych informacji należy zapoznać się z instrukcją dotyczącą multimedialnego.

Obrotomierz 8

(podziałka × 1000)

W zależności od wybranych ustawień osobistych może nie być wyświetlany.

Alarm dźwiękowy sygnalizujący nadmierne przekroczenie prędkości

W zależności od pojazdu i kraju poja-

wia się lampka ostrzegawcza  i rozlega się sygnał dźwiękowy. Ten sygnał dźwiękowy rozlega się, gdy tylko pojazd przekroczy prędkość 120 km/h. Lampka ostrzegawcza pozostaje zapalona, dopóki pojazd jedzie z prędkością ponad 120 km/h.

Wskaźnik stylu jazdy 9 → 159

Wskaźnik temperatury płynu w układzie chłodzenia 11

Podczas normalnej jazdy, wskazówka 11 powinna się znajdować przed obszarem 10. Może się do niego zbliżyć w przypadku „intensywnej eksploatacji”. Stan krytyczny jest sygnalizowany dopiero przez zapale-

nie lampki kontrolnej **STOP** i jednocześnie wyświetlenie komunikatu na tablicy wskaźników oraz emisję sygnału dźwiękowego.

Przewidywany przebieg, który można przejechać na paliwie pozostałym w zbiorniku 12

Wartość pojawia się na ekranie po przejechaniu 400 metrów.

Wskaźnik poziomu paliwa 13

Jeżeli poziom jest minimalny, lampka

kontrolna  wbudowana we wskaźnik miga na pomarańczowo i słychać pojedynczy sygnał dźwiękowy. Należy jak najszybciej uzupełnić poziom.

Tablica wskaźników B

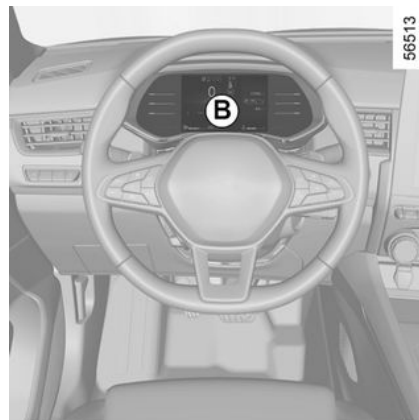

Zapala się po włączeniu zapłonu. Zaświeceniu się niektórych lampek kontrolnych towarzyszy komunikat.

Zależnie od wersji pojazdu, ustawienia tablicy wskaźników można dostosować do własnych potrzeb, zarówno pod względem zawartości, jak i kolorów. W przypadku pojazdów

KOMPUTER POKŁADOWY

wyposażonych w ekran multimedialny należy zapoznać się z instrukcjami systemu multimedialnego.

Pojazdy bez systemu nawigacji → 109

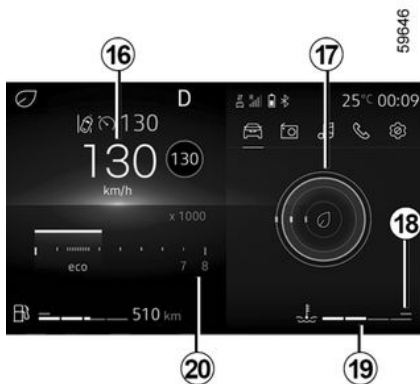

Alarm dźwiękowy sygnalizujący nadmierne przekroczenie prędkości

W zależności od pojazdu i kraju pojawia się lampka ostrzegawcza  i rozlega się sygnał dźwiękowy. Ten sygnał dźwiękowy rozlega się, gdy tylko pojazd przekroczy prędkość 120 km/h. Lampka ostrzegawcza pozostaje zapalona, dopóki pojazd jedzie z prędkością ponad 120 km/h.

Prędkościomierz 16

W zależności od wybranego stylu, wyświetlane informacje się różnią.

Wskaźnik stylu jazdy 17 → 159

Wskaźnik temperatury płynu w układzie chłodzenia 19

Podczas normalnej jazdy wskaźnik 19 powinien się znajdować przed obszarem 18.

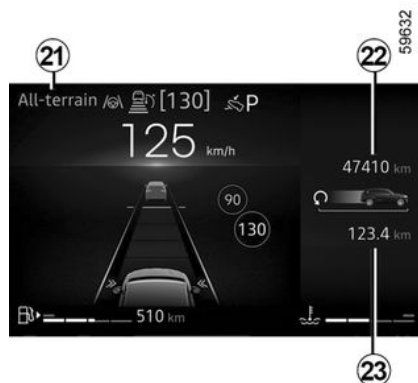

Może się do niego zbliżyć w przypadku „intensywnej eksploatacji”. Stan krytyczny jest sygnalizowany dopiero przez zapalenie lampki kontrolnej

STOP i jednocześnie wyświetlenie komunikatu na tablicy wskaźników oraz emisję sygnału dźwiękowego.

Obrotomierz 20

(podziałka × 1000)

Wyświetla się zgodnie z ustawieniami osobistymi na tablicy wskaźników. W zależności od wybranego stylu, wyświetlane informacje się różnią.

Wybrany tryb jazdy 21 → 263

Licznik całkowitego przebiegu 22 → 98

Strefa komputera pokładowego 23 → 95

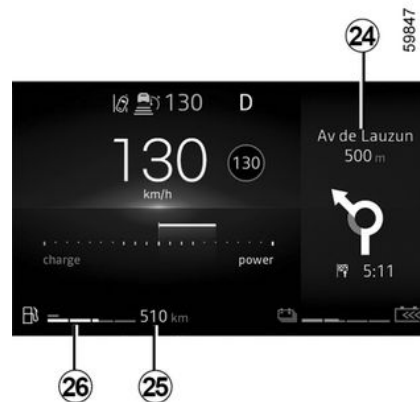

Informacje dotyczące multimedialnego 24

Zależnie od wersji pojazdu, można wyświetlać informacje z ekranu multimedialnego (kompas, telefon, nawigacja itp.).

KOMPUTER POKŁADOWY

W celu uzyskania dalszych informacji należy zapoznać się z instrukcją dotyczącą multimediiów.

Przewidywany przebieg, który można przejechać na paliwie pozostałym w zbiorniku 25

Wartość pojawia się na ekranie po przejechaniu 400 metrów. → 98

59648

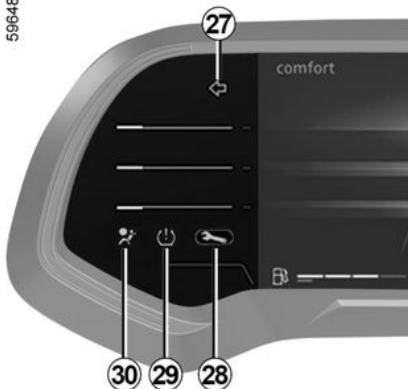

Wskaźnik poziomu paliwa 26

Jeżeli poziom jest minimalny, lampka

kontrolna  wbudowana we wskaźnik miga na pomarańczowo i słychać pojedynczy sygnał dźwiękowy. Należy jak najszybciej uzupełnić poziom.

Kierunkowskazy 27

Lampka ostrzegająca 28 → 89

Lampka ostrzegawcza niskiego ciśnienia w oponach 29 → 169

Lampka kontrolna poduszki powietrznej 30 → 55

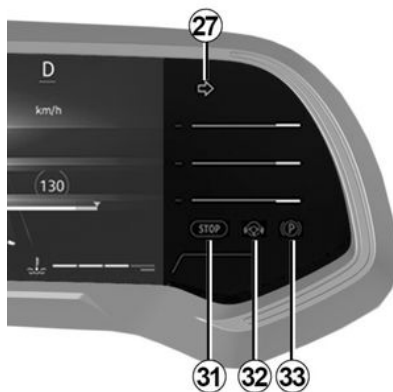

59697

Lampka sygnalizująca konieczność natychmiastowego zatrzymania pojazdu 31 → 89

Lampka ostrzegawcza "Ręce zdjęte z kierownicy" 32 → 177 → 202

Lampka kontrolna zaciągnięcia ręcznego hamulca parkingowego lub automatycznego hamulca parkingowego 33 → 153

Cechy szczególne wersji E-Tech Full Hybrid

Zapala się w momencie otwarcia drzwi kierowcy.

Zaświeceniu się niektórych lampek kontrolnych towarzyszy komunikat.

Uwaga: umiejscowienie wszystkich wyświetlaczy i wskaźników różni się w zależności od pojazdu.

Pozostały poziom naładowania akumulatora napędowego 230 V 3

Niski poziom naładowania akumulatora napędowego

W przypadku ekstremalnego użytkowania przy niskiej prędkości poziomu naładowania akumulatora może osiągnąć bardzo niski poziom.

W takim przypadku zapala się żółta lampka ostrzegawcza 4.

Wydajność silnika elektrycznego będzie ograniczona, aby zapewnić prawidłowe działanie napędu hybrydowego, dopóki poziom naładowania akumulatora nie będzie wystarczający.

Wybierz płynniejszy styl jazdy lub, jeśli to możliwe, zatrzymaj się bez wyłączenia zapłonu, aż lampka ostrzegawcza 4 zmieni ponownie kolor na niebieski.

KOMPUTER POKŁADOWY

2

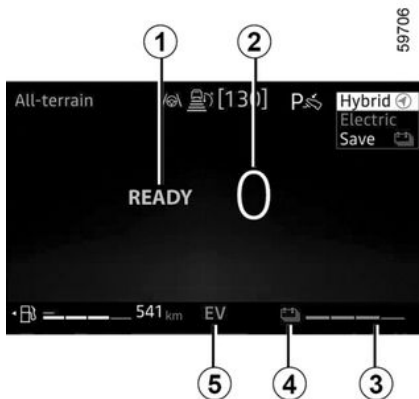

Progi zbliżającego się unieruchomienia pojazdu

W przypadku ekstremalnego i długotrwałego użytkowania pojazdu (np. holowania lub jazdy w górach) z prędkością poniżej 10 km/h poziom naładowania może osiągnąć próg unieruchomienia.

Lampka ostrzegawcza  zapala się na czerwono i rozlega się sygnał dźwiękowy.

Jeśli poziom naładowania nadal spada, wartość zasięgu elektrycznego nie będzie już wyświetlana.

Jeśli to możliwe, zatrzymaj pojazd, gdy pozwalają na to warunki na drodze.

Pozostaw silnik spalinowy pracujący aż do momentu zgaśnięcia lampek ostrzegawczych.

Należy to zrobić, aby naładować akumulator napędowy.

Lampka ostrzegawcza trybu elektrycznego 5

Zapala się, gdy jedynie akumulator napędowy napędza pojazd.

Komunikat sygnalizujący pojazd gotowy do jazdy 7

Komunikat READY pojawia się przy włączeniu zapłonu i znika, gdy prędkość pojazdu przekroczy 5 km/h.

Prędkościomierz 2

W zależności od wybranego stylu, wyświetlane informacje się różnią.



Wskaźnik bilansu energetycznego 6 → 0

Wskaźnik naładowania 7 → 159

Wybrany tryb jazdy 8 → 263

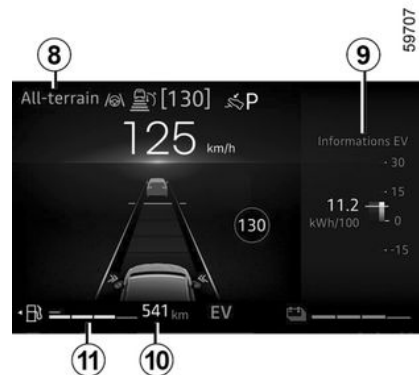

Strefa komputera pokładowego lub strefa informacji multimedialnych 9

W zależności od pojazdu można wyświetlać informacje komputera pokładowego lub ekranu multimedialnego (kompas, telefon, nawigacja itp.).

W celu uzyskania dodatkowych informacji odnieś się do instrukcji dotyczącej multimediiów.

Przewidywany przebieg, który można przejechać na paliwie pozostającym w zbiorniku 10

KOMPUTER POKŁADOWY

Wartość pojawia się na ekranie po przejechaniu 400 metrów. → 98

Wskaźnik poziomu paliwa 11

Jeżeli poziom jest minimalny, lampka

kontrolna  wbudowana we wskaźnik miga na pomarańczowo i słychać pojedynczy sygnał dźwiękowy.

Jak najszybciej zatankuj, bez względu na pozostały poziom naładowania akumulatora napędowego.

Jeżeli w pojeździe zabraknie paliwa, zatankuj co najmniej 8 litrów paliwa.

W przeciwnym razie tryb hybrydowy pozostanie niedostępny.

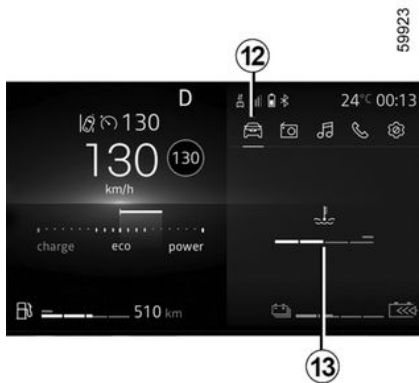

Wskaźnik temperatury silnika spalinowego 13

Naciśnij przycisk 14, aby uzyskać dostęp do menu "Pojazd" 12, następnie naciśnij przełącznik 15 lub 16, aż pojawi się 13.

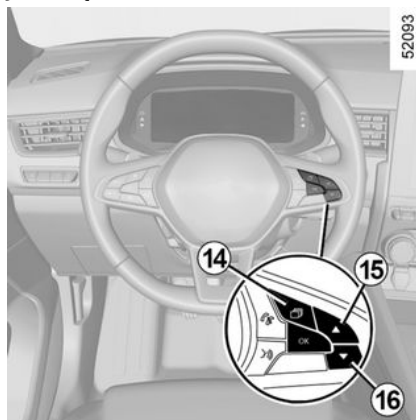

Menu ustawień osobistych pojazdu

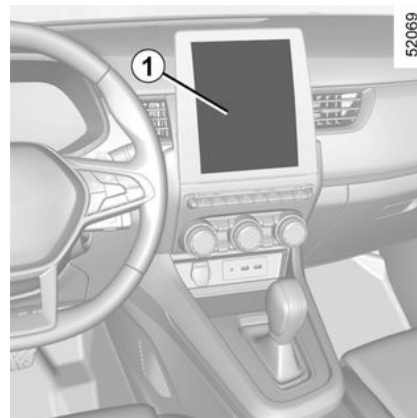

Funkcja ta umożliwia włączanie/wyłączanie i regulację niektórych funkcji w pojeździe, zależnie od poziomu wyposażenia.

Pojazdy wyposażone w ekran multimedialny 1

Dostęp do menu ustawień

Informacje na temat dostępu do ustawień znajdują się w instrukcji systemu multimedialnego.

Ustawianie parametrów

Wybierz menu, następnie funkcję do modyfikacji (wyświetlacz zależy od wyposażenia pojazdu i kraju):

KOMPUTER POKŁADOWY

a) "Jazda":

- głośność wskaźnika;
- wolne koło w trybie ECO;

b) "Dostęp":

- odblokowanie samych drzwi kierowcy;
- zablokowanie drzwi podczas jazdy;
- otwieranie/zamykanie w trybie "wolne ręce";
- zdalne blokowanie/odblokowywanie przy podejściu do pojazdu;
- tryb cichy;
- Automatyczne blokowanie.

c) "Wycieraczki i światła":

- włączanie wycieraczki przy cofaniu;
- automatyczne wycieraczki przedniej szyby;
- Wycieranie po umyciu.

d) "Powitanie":

- powitanie na zewnątrz;
- automatyczne rozkładanie lusterek;
- powitanie w pojeździe;
- Tryb automatyczny lampki sufitowej.

Zależnie od wyposażenia, wybierz:

- "ON" lub "OFF", aby włączyć lub wyłączyć,
- lub

- czas aktywacji świateł (np. dla funkcji "Follow-me-home lighting").

W celu uzyskania dodatkowych informacji odnieś się do instrukcji dotyczącej multimediuów.



Ze względów bezpieczeństwa, regulacje te należy przeprowadzać na postoju.

Pojazdy bez ekranu multimedialnego

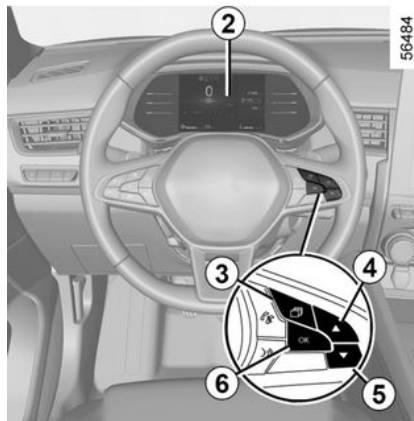

Dostęp do menu ustawień na wyświetlaczu 2

Po zatrzymaniu pojazdu naciśnij przycisk **3** tyle razy, ile potrzeba, aby przejść do zakładki "Pojazd"; naciśnij kilkakrotnie przycisk **4** lub **5**, aby uzyskać dostęp do menu "Ustawienia", następnie potwierdź wybór, naciskając przycisk **6** "OK".

Ustawianie parametrów

Nawiguj za pomocą przycisku **4** lub **5**, aby wybrać funkcję do modyfikacji i naciśnij przycisk **6** "OK", aby potwierdzić wybór (wyświetlacz może się różnić w zależności od wyposażenia pojazdu i kraju):

a) "DESKA ROZDZIELCZA":

- Język;
- Jednostka;
- Styl;
- Kolor.

b) "POJAZD":

- działanie wycieraczki tylnej szyby podczas jazdy do tyłu;
- automatyczne wycieraczki przedniej szyby;
- funkcja wycierania przedniej/tylnej szyby po użyciu spryskiwacza;
- wolne koło w trybie ECO;
- Powitanie na zewnątrz.

c) "PARKOWANIE ZE WSPOMAGANIEM":

- Głośność brzęczyka.

KOMPUTER POKŁADOWY

d) "SYSTEM WSPOMAGANIA PROWADZENIA POJAZDU":

- Czułość ostrzeżenia o zmianie pasa ruchu;
- Drgania sygnalizujące wykrycie zmiany pasa ruchu;
- Czułość systemu wspomagającego utrzymywanie pojazdu na pasie ruchu;
- Martwe pole: monitorowanie;
- Aktywne hamowanie;
- Nadmierna prędkość;
- Ostrzeżenie o odległości.

e) "OŚWIETLENIE":

- Tryb automatyczny lampki sufitowej.

f) "DOSTĘP":

- zablokowanie drzwi podczas jazdy;
- otwieranie/zamykanie w trybie "wolne ręce";
- Odblokowanie samych drzwi kierowcy;
- Automatyczne blokowanie;
- Ciche blokowanie;
- Automatyczne otwieranie/zamykanie;
- Automatyczne rozkładanie lusterek.

g) "RESET".



funkcja włączona



funkcja wyłączona

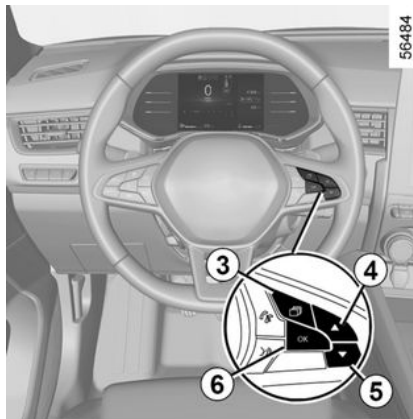

Po wybraniu wiersza naciśnij przycisk **6** "OK", aby zmienić parametry funkcji.

Po wybraniu "PARKOWANIE ZE WSPOMAGANIEM", następnie "GŁOŚNOŚĆ" lub "DESKA ROZDZIELCZA" i "JĘZYK" konieczne będzie ponowne wprowadzenie ustawienia (głośność dźwięku systemu pomocy przy parkowaniu lub język tablicy wskaźników). W takim przypadku należy dokończyć wybór i zatwierdzić go, naciskając przycisk **6** "OK"; wybrana wartość jest przedstawiona za pomocą



przed wybranym wierszem.

Aby wyjść z menu, naciśnij **4** lub **5**, aby uzyskać dostęp do opcji "POWRÓT" i potwierdź wybór, naciskając **6** "OK". Kilkakrotne wykonanie tej operacji może okazać się konieczne.



Menu ustawień osobistych pojazdu nie może być używane w czasie jazdy.

Przy prędkości powyżej 20 km/h tablica wskaźników automatycznie wraca do trybu komputera pokładowego i systemu ostrzegania.

KOMPUTER POKŁADOWY

Godzina i temperatura zewnętrzna

2

Pojazdy wyposażone w ekran multimedialny

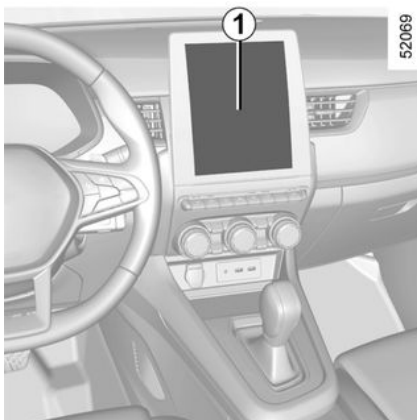

Na ekranie multimedialnym **1** wyświetlana jest godzina oraz temperatura zewnętrzna.

Zapoznać się z instrukcją obsługi systemu multimedialnego.

Pojazdy bez ekranu multimedialnego

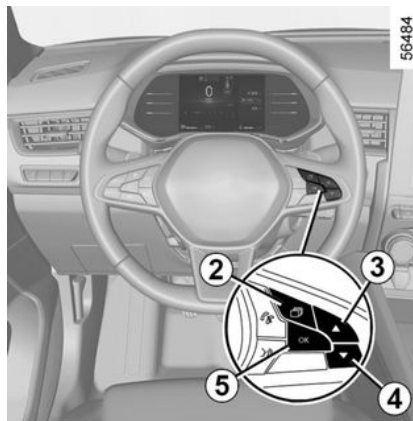

Naciśnij przycisk **2** odpowiednią ilość razy, aby przejść do zakładki "Ustawienia".

Naciśnij przycisk **2** lub **4** odpowiednią ilość razy, aby przejść do menu "Czas", następnie naciśnij **5** "OK".

Naciśnij i przytrzymaj przycisk **5** "OK", aż wskazanie czasu zacznie migać.

Ustaw godzinę za pomocą przycisku **3** lub **4**, następnie naciśnij przycisk **5** "OK", aby potwierdzić wybór.

Ustaw minuty za pomocą przycisku **3** lub **4**, następnie naciśnij przycisk **5** "OK", aby potwierdzić wybór.



W przypadku niektórych wersji pojazdu po przerwaniu w zasilaniu elektrycznym (odłączenie akumulatora, odcięcie kabla zasilającego itp.) zegar automatycznie odzyskuje odpowiednią godzinę po kilku minutach od momentu, kiedy system jest gotowy odbierać informacje GPS.

Wskaźnik temperatury zewnętrznej

Cechy szczególne:

Gdy temperatura zewnętrzna zawiera się w przedziale między -3°C a $+3^{\circ}\text{C}$, symbol $^{\circ}\text{C}$ miga (sygnalizując ryzyko gołoledzi).

KOMPUTER POKŁADOWY



Wskaźnik temperatury zewnętrznej

Tworzenie się gołoledzi jest związane z wieloma lokalnymi czynnikami meteorologicznymi, jak nasłonecznienie, wilgotność powietrza; samo określenie temperatury powietrza nie może więc być wystarczające, by stwierdzić występowanie gołoledzi na drodze.

UKŁAD KIEROWNICZY

Regulacja wysokości położenia i stopnia wysunięcia kierownicy

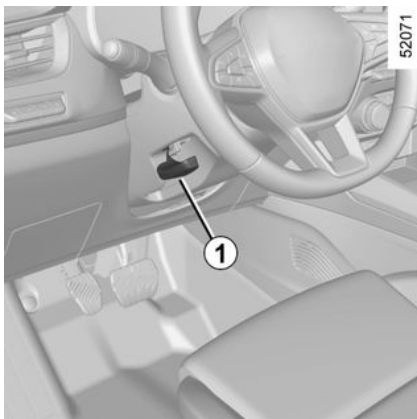

Opuścić dźwignię **1** i ustawić kierownicę w wybranym położeniu.

Następnie z całej siły podnieść dźwignię poza punkt oporu, aby zablokować kierownicę.

Upewnić się, czy kierownica jest zablokowana prawidłowo.



Ze względów bezpieczeństwa, regulacji należy dokonywać na postoju.

Podgrzewanie kierownicy

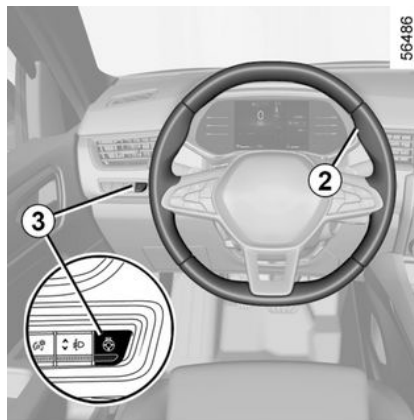

(zależnie od wersji pojazdu)

Funkcja umożliwi podgrzewanie kierownicy **2**.

Zasada działania

Po osiągnięciu zaprogramowanej temperatury funkcja utrzymuje temperaturę podgrzewanych stref przez około 30 minut i automatycznie się wyłącza.

Włączenie funkcji

Przy włączonym zapłonie nacisnąć przełącznik **3**; zapali się lampka ostrzegawcza wbudowana w przełącznik.

Wyłączanie funkcji

- Automatycznie:

Funkcja wyłącza się automatycznie po około 30 minutach podtrzymywania zaprogramowanej temperatury. Lampka ostrzegawcza wbudowana w przełącznik **3** pozostaje zapalona.

Uwaga: jeżeli funkcja została wyłączona automatycznie, nacisnąć przełącznik **3** dwa razy, aby włączyć ją ponownie.

Jeżeli przełącznik **3** nie zostanie naciśnięty ponownie, działanie funkcji zostanie automatycznie przywrócone przy kolejnym włączeniu zapłonu.

- Ręcznie:

Aby wyłączyć funkcję w fazie regulacji, naciśnij przełącznik **3**. Lampka kontrolna wbudowana w przełącznik **3** gaśnie.

Wspomaganie układu kierowniczego

Nigdy nie należy jeździć samochodem ze słabo naładowanym akumulatorem.

UKŁAD KIEROWNICZY

Wspomaganie kierownicy zależne od prędkości

Układ kierowniczy ze zmiennym wspomaganiem jest wyposażony w system kontroli elektronicznej, który dostosowuje siłę wspomagania kierownicy do prędkości pojazdu.

Kręcenie kierownicą jest ułatwione przy manewrach parkowania (dla zapewnienia komfortu), natomiast w miarę jak rośnie prędkość pojazdu, ruchy kierownicą wymagają użycia większej siły (dla zapewnienia bezpieczeństwa przy dużych prędkościach).

Cecha szczególna funkcji Stop and Start

Przy silniku w stanie czuwania wspomaganie układu kierowniczego nie działa. W takim przypadku powraca do pierwotnego stanu po uruchomieniu silnika lub przekroczeniu prędkości około 1 km/h (zjazd ze wzniesienia, pochyłość itp.).

Uwaga: działanie układu wspomagania kierownicy zależy od trybu jazdy wybranego w menu "MULTI-SENSE". ➔ 263



Nie należy utrzymywać kierownicy w położeniu maksymalnego skrętu, gdy pojazd stoi.



Jeżeli silnik jest wyłączony lub w przypadku usterki systemu, zawsze możliwe jest obrócenie kierownicy. Zwiększy się siła wywierana na koło kierownicy.



Nigdy nie należy wyłączać silnika podczas jazdy (wyłączenie funkcji wspomagania).

Lusterka wsteczne zewnętrzne

2

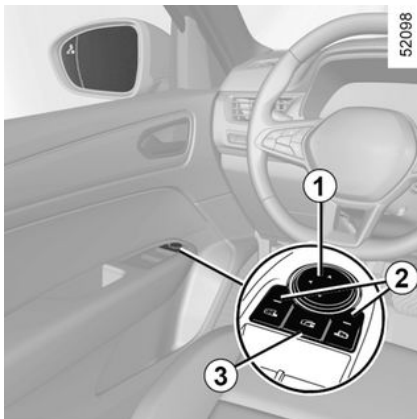

Regulacje

Po wybraniu lusterka bocznych za pomocą przycisku **2** zapala się lampka ostrzegawcza wbudowana w przycisk. Następnie użyj przycisku **1**, aby ustawić odpowiednie położenie.

Lusterka wsteczne ogrzewane

Funkcja usuwania szronu włącza się jednocześnie z ogrzewaniem tylnej szyby. → 267 → 269.

Składane, zewnętrzne lusterka wsteczne

Lusterka wsteczne rozkładają się automatycznie w momencie odblokowywania pojazdu. Zewnętrzne lusterka wsteczne składają się automatycznie w momencie blokowania pojazdu.

W każdej chwili można wymusić złożenie lub rozłożenie lusterek wstecznych przyciskiem **3**.

Uwaga: możesz wyłączyć/aktywować automatyczne składanie lusterek zewnętrznych → 109.

Przypadek szczególny:

Gdy lusterka są rozłożone lub złożone ręcznie, można je ustawić w położeniu użytkowym w dowolnym momencie.

W tym celu nacisnąć przycisk **3**. Boczne lusterko wsteczne wyda mechaniczny odgłos stuknięcia.

Jeśli nie słychać stukania, naciśnij ponownie przycisk **3**, aż odgłos stuknięcia w lusterku zewnętrznym będzie słyszalny.



Ze względów bezpieczeństwa, regulacje te należy przeprowadzać na postoju.



Obiekty widziane w lusterkach wstecznych są w rzeczywistości bliżej niż się wydają. Ze względów bezpieczeństwa należy to uwzględnić w celu prawidłowej oceny odległości przez wykonaniem manewru.

Lusterko wsteczne wewnętrzne

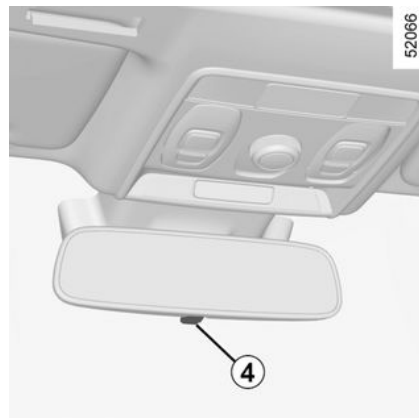

Zależnie od potrzeby, istnieje możliwość jego regulacji.

Lusterko wsteczne z dźwignią 4

WIDOK Z TYŁU

W czasie jazdy nocą, chcąc uniknąć oślepienia przez reflektory pojazdu jadącego z tyłu, należy zmienić położenie dźwigniki **4** znajdującej się za lusterkiem wstecznym.

Lusterko wsteczne bez dźwigni **4**

Lusterko wsteczne automatycznie się przyciemnia, gdy z tyłu jedzie inny pojazd z włączonymi światłami lub przy wysokim natężeniu oświetlenia.



Ze względów bezpieczeństwa, regulacje te należy przeprowadzać na postoju.



Obiekty widziane w lusterkach wstecznych są w rzeczywistości bliżej niż się wydają. Ze względów bezpieczeństwa należy to uwzględnić w celu prawidłowej oceny odległości przez wykonaniem manewru.

OŚWIETLENIE I SYGNALIZACJA

Oświetlenie i sygnalizacja zewnętrzna



Światła boczne

 Obracać pierścień **2**, aż do pojawienia się symbolu naprzeciwko oznaczenia **3**.

Na tablicy wskaźników zapala się lampka kontrolna.

Funkcja zapalania świateł dziennych

Światła dzienne zapalają się automatycznie bez konieczności przestawiania dźwigni **1** przy uruchamianiu

ni silnika i wyłączają się w momencie wyłączenia silnika.



Światła mijania

Działanie ręczne

Obracać pierścień **2**, aż do pojawienia się symbolu naprzeciwko oznaczenia **3**. Na tablicy wskaźników zapala się lampka kontrolna.

Działanie automatyczne

(zależnie od wersji pojazdu)

Obrócić pierścień **2**, aż do pojawienia się symbolu AUTO naprzeciwko oznaczenia **3**: przy pracującym silniku, światła mijania zapalają się lub gasną automatycznie, w zależności

od natężenia światła zewnętrznego, bez konieczności ręcznego ustawiania dźwigni **1**.

W zależności od wersji światła mijania zapalają się automatycznie po kilku przetarciach wycieraczek przedniej szyby.



Przed rozpoczęciem jazdy w nocy należy sprawdzić prawidłowe działanie urządzeń

elektrycznych i ustawić reflektory (jeżeli obciążenie samochodu jest inne, niż zwykle). → 123 Należy zawsze zwracać uwagę, aby światła nie były niczym pokryte lub zasłonięte (brud, błoto, śnieg, przewożone przedmioty itd.).

ÓŚWIETLENIE I SYGNALIZACJA



Światła drogowe:

 Przy pracującym silniku po włączeniu świateł mijania pchnąć dźwignię **1**. Na tablicy wskaźników zapala się lampka kontrolna.

Chcąc ponownie włączyć światła mijania, należy jeszcze raz pociągnąć dźwignię **1** do siebie.

Funkcja "Podnoszenie świateł podczas jazdy"

Po włączeniu świateł drogowych funkcja "Podnoszenie świateł podczas jazdy" poprawia widoczność kierowcy, automatycznie podno-

sząc reflektory świateł mijania i reflektory świateł drogowych.

Po wyłączeniu świateł drogowych reflektory świateł mijania powracają do swojej pierwotnej pozycji.

Automatyczne światła drogowe

 W zależności od wersji pojazdu, ten system automatycznie zapala i gasi światła drogowe. Funkcja wykorzystuje kamerę znajdującą się za lusterkiem wstecznym w kabinie w celu wykrycia pojazdów jadących w tą samą i w przeciwną stronę.

 System może ulegać zakłóceniom w niektórych warunkach, szczególnie takich jak:

- ekstremalne warunki atmosferyczne (deszcz, śnieg, mgła itd.);
- zasłonięta przednia szyba lub kamera;
- kiedy pojazd z tyłu lub z przodu posiada mniej widoczne lub zasłonięte światła;
- nieprawidłowa regulacja świateł przednich;
- systemy odblaskowe;
- ...

Światła drogowe włączają się automatycznie, jeżeli:

- oświetlenie zewnętrzne jest słabe;
- nie wykryto żadnego pojazdu ani świateł;
- prędkość pojazdu jest większa niż ok. 40 km/h.

Jeśli nie spełniono któregoś z warunków, system przełączy się na światła mijania.

Uwaga: przednia szyba nie może być zanieczyszczona (brud, błoto, śnieg, zaparowanie itd.).

OŚWIETLENIE I SYGNALIZACJA

Aby włączyć automatyczne światła drogowe:

– obracaj pierścień **2** aż do pojawienia się symbolu AUTO naprzeciw oznaczenia **3**.

Na tablicy wskaźników świeci się

lampka kontrolna .

Aby wyłączyć automatyczne światła drogowe:

– Ustawić pierścień **2** w innej pozycji niż AUTO, kręcąc nim;

Lampka ostrzegawcza  na tablicy wskaźników gaśnie.



Automatyczne światła drogowe (ciąg dalszy)

Nieprawidłowości w działaniu

Jeśli na tablicy rozdzielczej pojawi się komunikat "Sprawdź automatyczne oświetlenie", system zostanie dezaktywowany.

Należy skontaktować się z Autoryzowanym Partnerem marki.



Korzystanie nocą z przenośnego systemu nawigacji w strefie przedniej szyby znajdującej się pod kamerą może powodować zakłócenia w działaniu systemu „automatycznych świateł drogowych” (ryzyko odblasku na przedniej szybie).



System „automatycznych świateł drogowych” w żadnym wypadku nie zwalnia z konieczności zachowania uwagi oraz odpowiedzialności kierowcy za światła pojazdu i ich dostosowanie do warunków oświetlenia, widoczności i ruchu.

Wyłączenie świateł

Zależnie od wersji pojazdu:

– światła gasną automatycznie w momencie wyłączenia silnika, przy otwarciu drzwi po stronie kierowcy lub zablokowaniu zamków w pojeździe. W takim przypadku, gdy silnik zostanie ponownie uruchomiony, światła zapalą się, zgodnie z położeniem pierścienia **2**.

Uwaga: w przypadku, gdy światła przeciwmgielne są zapalone, funkcja automatycznego wyłączenia świateł nie działa.

OŚWIETLENIE I SYGNALIZACJA

Sygnał dźwiękowy informujący o pozostawieniu zapalonych świateł

W przypadku, gdy światła były zapalone po wyłączeniu silnika, w chwili otwarcia drzwi kierowcy włącza się dźwiękowy sygnał ostrzegawczy, powiadamiający o pozostawieniu zapalonych świateł.

Nieprawidłowości w działaniu

Komunikat "Sprawdź oświetlenie", zapalona lampka ostrzegawcza

 i migająca lampka ostrzegawcza  na tablicy wskaźników sygnalizują usterkę oświetlenia.

Należy skontaktować się z Autoryzowanym Partnerem marki.

Funkcja powitania i pożegnania

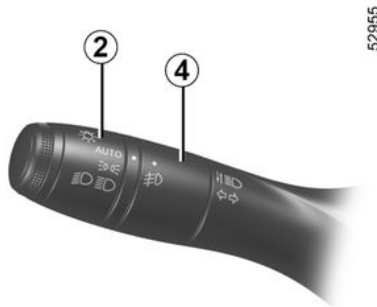

(zależnie od wersji pojazdu)

Gdy funkcja jest włączona, światła dzienne i tylne światła pozycyjne zapalają się automatycznie w chwili wykrycia karty lub przy otwieraniu pojazdu.

Wyłączają się automatycznie:

- około minutę po zapaleniu;
- przy uruchamianiu silnika w zależności od położenia dźwigni oświetlenia;
- lub
- przy blokowaniu pojazdu.



Włączanie/wyłączanie funkcji

Sposób włączania lub wyłączenia zewnętrznego powitania jest opisany w instrukcji systemu multimedialnych.

Wybierz "ON" lub "OFF".

Funkcja „zewnętrzne oświetlenie towarzyszące”

Funkcja umożliwia chwilowe zapalenie świateł pozycyjnych i świateł mijania (aby oświetlić bramę podczas otwierania, itp.).

Gdy silnik i światła są wyłączone, pierścień **2** znajduje się w położeniu AUTO (lub, zależnie od pojazdu, w położeniu 0), pociągnij dźwignię **1** do siebie: światła pozycyjne i światła mijania zapalą się na około 30 sekund, a na tablicy wskaźników pojawi się lampka ostrzegawcza  i .



Aby wydłużyć ten czas, można pociągnąć dźwignię maksymalnie cztery razy (całkowity czas jest ograniczony do około dwóch minut).

Na tablicy wskaźników pojawi się komunikat "Oświetlenie włączone _ _", następnie pozostały czas działania funkcji. Następnie można zaablokować zamki w pojeździe.

OŚWIETLENIE I SYGNALIZACJA

2 Aby wyłączyć światła zanim wyłączą się automatycznie, obróć pierścień **2** w dowolne położenie, następnie ponownie ustaw w położeniu AUTO (lub, w zależności od pojazdu, w położeniu 0).

Przednie światła przeciwmgielne (w tym funkcja światła skrętu)

 (zależnie od wersji pojazdu)

Obróć środkowy pierścień **4** dźwigni **1** tak, aby ustawić ikonę naprzeciw znaku **3**, następnie puść element.

Działanie światła zależy od włączonego w danym momencie oświetlenia zewnętrznego; włączeniu światła przeciwmgielnego towarzyszy zaświecenie odpowiedniej lampki kontrolnej na tablicy wskaźników.



52955

Tyłne światła przeciwmgielne

 Obróć środkowy pierścień **4** dźwigni do położenia, w którym naprzeciwko oznaczenia **3** pojawi się odpowiedni symbol, a następnie puść.

Działanie światła zależy od włączonego w danym momencie oświetlenia zewnętrznego; włączeniu światła przeciwmgielnego towarzyszy zaświecenie odpowiedniej lampki kontrolnej na tablicy wskaźników.

Należy pamiętać o wyłączeniu tych światła w momencie, gdy ustała przyczyna ich stosowania, aby nie oślepić innych użytkowników drogi.

Wyłączenie światła

Obróć ponownie pierścień **4**, aby ustawić oznaczenie **3** naprzeciw symbolu odpowiadającego światłu przeciwmgielnemu, które chcesz wyłączyć. Odpowiednia lampka kontrolna gaśnie na tablicy wskaźników. Wyłączenie oświetlenia zewnętrznego powoduje zgaszenie przednich i tylnych światła przeciwmgielnego.

 W czasie mgły, gdy pada śnieg lub gdy przewozi się przedmioty wystające poza dach, światła przeciwmgielne nie włączają się automatycznie.

Za włączenie światła przeciwmgielnego odpowiada kierowca: lampki kontrolne na tablicy wskaźników informują, czy światła przeciwmgielne są włączone (zapalona lub zgaszona lampka kontrolna).

Funkcja światła skrętu

(zależnie od wersji pojazdu)

Podczas jazdy w przód z prędkością poniżej ok. 40 km/h z włączonymi światłami mijania, gdy spełnione są

OŚWIETLENIE I SYGNALIZACJA

określone warunki (kąt skrętu kierownicy, włączony kierunkowskaz itd.), zapala się jedno z przednich świateł przeciwmgielnych w celu doświetlenia zakrętu.

Gdy włączony jest bieg wsteczny i włączone są światła mijania, dwa przednie światła przeciwmgielne zapalają się automatycznie (światła skrętu).

Uwaga: przy zmianie biegu wstecznego na bieg przeznaczony do jazdy w przód (na przykład podczas manewru parkowania) dwa światła przeciwmgielne się zapalają i świecą, dopóki pojazd nie przekroczy prędkości około 10 km/h (światła skrętu).

Regulacja ustawienia reflektorów

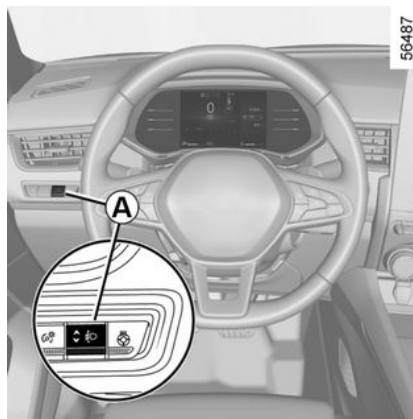

Przełącznik **A** umożliwia regulację wysokości wiązki światła reflektorów w zależności od obciążenia pojazdu.

Po włączeniu świateł mijania naciśnij przycisk lub przełącznik podnoszenia **A** niezbędną ilość razy, aby wybrać wymaganą pozycję na tablicy wskaźników.

Uwaga: w zależności od pojazdu, po każdym uruchomieniu silnika wybrana pozycja może być wyświetlana na tablicy wskaźników przez około 30 sekund i 5 sekund po naciśnięciu przycisku **A**.

Przykładowa pozycja:

Pojazd z silnikiem spalinowym

0 Sam kierowca lub kierowca z pasażerem z przodu

1 Wszystkie miejsca zajęte

2 lub 3* Kierowca z pasażerami i bagażem (lub ładunkiem): obciążenie bliskie maksymalnej ładowności pojazdu

4 Kierowca bez pasażerów i bagażu (lub ładunku): obciążenie bliskie maksymalnej ładowności pojazdu

*zależnie od wersji pojazdu

Pojazd hybrydowy

0 Sam kierowca lub kierowca z pasażerem z przodu

1 Wszystkie miejsca zajęte

1 lub 2 Kierowca z pasażerami i bagażem (lub ładunkiem): obciążenie bliskie maksymalnej ładowności pojazdu

2 lub 3 Kierowca bez pasażerów i bagażu (lub ładunku): obciążenie bliskie maksymalnej ładowności pojazdu

Tu jest kilka przykładów. We wszystkich przypadkach należy ustawić element sterujący **A** zgodnie z obciążeniem pojazdu tak, aby reflektory oświetlały dobrze drogę i nie oślepiły innych kierowców.

SYGNAŁY DŹWIĘKOWE I ŚWIETLNE

Dźwiękowy sygnał ostrzegawczy

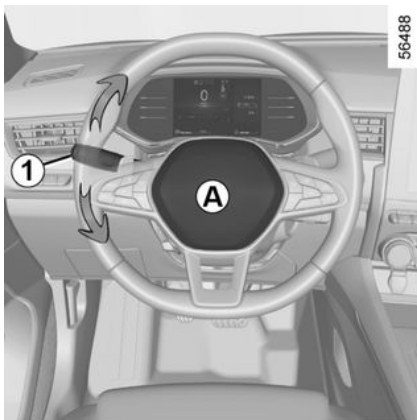

Wcisnąć poduszkę kierownicy **A**, aby uruchomić klakson.

Sygnał świetlny

Pociągnąć dźwignię **1** do siebie i zwolnić ją, aby mrugnąć światłami.

Kierunkowskazy

Przełożyć dźwignię **1** w tym samym kierunku, w którym jest obracana kierownica.

Tryb impulsowy

Krótko przełożyć dźwignię **1** w górę lub w dół, nie przekraczając punktu

oporu, następnie zwolnić ją: dźwignia powróci do pierwotnej pozycji, a odpowiedni kierunkowskaz mignie trzy razy.

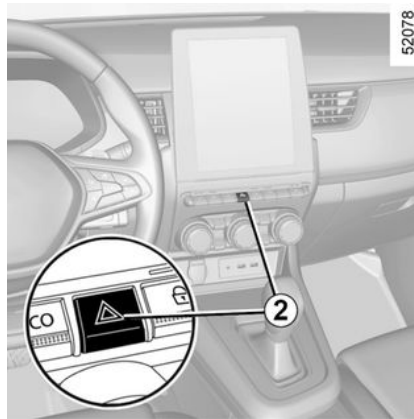

Światła awaryjne (ostrzegawcze)



Naciśnij przycisk **2**.

Uruchomienie świateł awaryjnych powoduje włączenie wszystkich czterech kierunkowskazów jednocześnie. Świateł awaryjnych należy używać wyłącznie w razie niebezpieczeństwa w celu ostrzeżenia innych kierowców, o konieczności zatrzymania pojazdu w nieodpowiednim lub niedozwolonym miejscu lub w

szczególnych warunkach jazdy albo ruchu drogowego.

Zależnie od wersji pojazdu, w przypadku znacznego zmniejszenia prędkości, światła awaryjne mogą włączyć się automatycznie. Można je zgasić, naciskając jeden raz przycisk **2**.

WYCIERACZKI

Pojazdy wyposażone w wycieraczki z przerywanym biegiem pracy

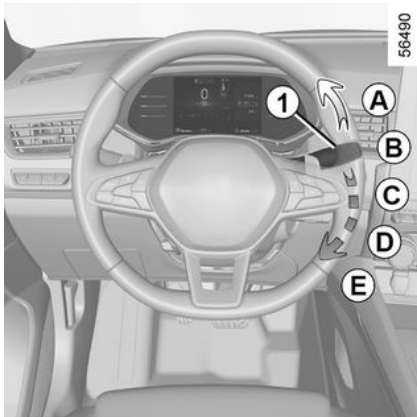

A jednolite wycieranie

Krótkie naciśnięcie powoduje jedno przetarcie szyby.

B zatrzymanie

C przerywany bieg wycieraczek

Pomiędzy jednym a drugim przetarciem szyby, wycieraczki zatrzymują się na kilka sekund. Istnieje możliwość regulacji odstępu czasu między kolejnymi przetarciami szyby, poprzez odpowiednie ustawienie pierścienia **2**.

D powolny, ciągły bieg wycieraczek
E szybki, ciągły bieg wycieraczek

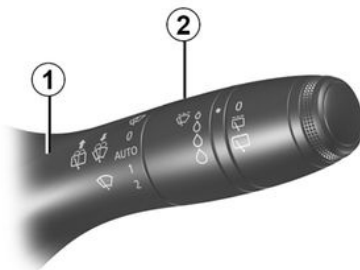

Cecha szczególna

Zatrzymanie jadącego pojazdu, powoduje zmniejszenie prędkości pracy wycieraczek. Z biegu szybkiego, ciągłego następuje przejście na bieg ciągły, wolny. Gdy samochód ruszy, wycieraczki powracają automatycznie do trybu pracy wybranego przed zatrzymaniem pojazdu.

Wszelka zmiana położenia końcówki dźwigni **1** powoduje anulowanie automatycznego trybu działania.

Pojazdy wyposażone w wycieraczki z czujnikiem opadów

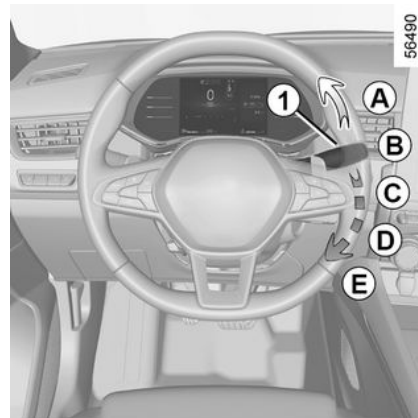

Czujnik deszczu znajduje się na przedniej szybie, przed lusterkiem wstecznym w kabinie.

A jednolite wycieranie

Krótkie naciśnięcie powoduje jedno przetarcie szyby.

B zatrzymanie

45653

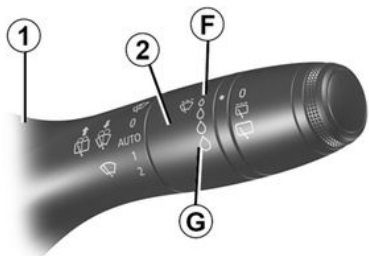

C funkcja automatycznego włączania wycieraczek

W przypadku wybrania tego ustawienia, system wykrywa obecność wody na przedniej szybie i uruchamia wycieraczki, odpowiednio dostosowując prędkość ich pracy. Możliwa jest zmiana progu włączania wycieraczek oraz czasu między kolejnymi przetarciami szyby, poprzez odpowiednie ustawienie pierścienia **2**:

- **F**: minimalna czułość;
- **G**: maksymalna czułość.

Im wyższa jest czułość, tym wycieraczki szybciej reagują i zwiększają częstotliwość wycierania.

Podczas uruchamiania automatycznego wycierania lub podczas zwiększenia czułości dochodzi do jednokrotnego wytarcia.

Uwaga:

- czujnik deszczu ma wyłącznie funkcję wspierającą. W przypadku ograniczonej widoczności kierowca musi uruchomić ręcznie wycieraczki szyby. w przypadku wystąpienia mgły lub opadów śniegu funkcja automatycznego włączania wycieraczek nie działa w sposób systematyczny i wymaga kontroli ze strony kierowcy;
- w przypadku temperatury ujemnej automatyczne wycieranie nie jest aktywne po włączeniu zapłonu. włącza się automatycznie, kiedy pojazd przekracza prędkość progową (około 8 km/h);
- nie uruchamiaj automatycznego wycierania w czasie suchej pogody;
- przed uruchomieniem automatycznego wycierania usuń całkowicie oblodzenie z przedniej szyby.
- w przypadku mycia pojazdu w myjni automatycznej ustaw dźwignię **1** w położeniu **B**, aby wyłączyć automatyczne wycieraczki.

Nieprawidłowości w działaniu

W przypadku nieprawidłowej pracy automatycznego wycierania wycieraczka szyby działa systemem prze-

rywany. Szczegółowych informacji udzieli Autoryzowany Partner marki.

Działanie czujnika deszczu może być zakłócone w przypadku, gdy:

- uszkodzone pióra wycieraczki; warstwa wody lub ślady pozostawione przez pióra w strefie rozpoznania czujnika mogą zwiększyć czas reakcji funkcji automatycznych wycieraczek lub zwiększyć częstotliwość wycierania;
- pęknięcie lub odprysk przedniej szyby na poziomie czujnika lub szyba pokryta kurzem, brudem, owadami, lodem lub środkami czyszczącymi; funkcja automatycznych wycieraczek będzie miała mniejszą czułość lub nie będzie odpowiadać.

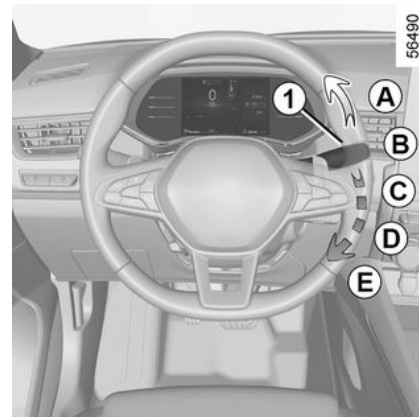

56490

WYCIERACZKI

D powolny, ciągły bieg wycieraczek

E szybki, ciągły bieg wycieraczek

Cecha szczególna

Zatrzymanie jadącego pojazdu, powoduje zmniejszenie prędkości pracy wycieraczek. Z biegu szybkiego, ciągłego następuje przejście na bieg ciągły, wolny. Gdy samochód ruszy, wycieraczki powracają automatycznie do trybu pracy wybranego przed zatrzymaniem pojazdu.

Wszelka zmiana położenia końcówki dźwigni **1** powoduje anulowanie automatycznego trybu działania.

Ostrzeżenia

– Jeśli jest mróz, przed pierwszym uruchomieniem wycieraczki należy sprawdzić, czy pióra nie są przyklejone do szyby. Jeśli pióra są przyklejone, uruchomienie wycieraczek może spowodować uszkodzenie zarówno piór, jak i silnika wycieraczek.

– Nie włączać wycieraczek, gdy szyba jest sucha. Spowoduje to przedwczesne zużycie lub uszkodzenie piór wycieraczek.

Specyficzne położenie przedniej wycieraczki (położenie serwisowe)

To położenie umożliwia podniesienie piór i ich oddalenie od szyby.

Może być przydatne:

- do czyszczenia piór;
- do oddzielenia piór od szyby w czasie zimy;
- wymień pióra → **338**

Przy włączonym zapłonie lub uruchomionym silniku podnieś dwa razy dźwignię **1**, aby ustawić ją w pozycji **A** (pojedyncze przeciągnięcie). Pióra zatrzymują się w położeniu odsuniętym od pokrywy komory silnika.

Aby ustawić pióra w niskim położeniu, przy włączonym zapłonie upewnij się, że wycieraczki zsunęły się na przednią szybę, następnie przesunij dźwignię **1** w położenie **A** (pojedyncze przeciągnięcie).

Przed włączeniem zapłonu połóż wycieraczki na przedniej szybie. W przeciwnym razie istnieje ryzyko uszkodzenia pokrywy komory silnika lub wycieraczek w momencie ich włączenia.

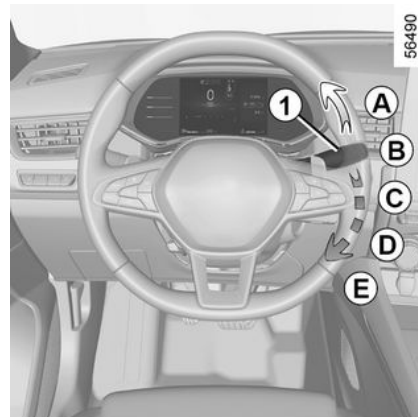

2



Przed jakąkolwiek czynnością związaną z przednią szybą (mycie pojazdu, usuwanie szronu, czyszczenie przedniej szyby itp.) ustaw dźwignię **1** w położeniu **B** (zatrzymane).
Ryzyko obrażeń i/lub uszkodzeń.

 W przypadku wystąpienia zanieczyszczeń na przedniej szybie (brud, śnieg, szron itp.) należy oczyścić przednią szybę (łącznie z jej strefą środkową znajdującą się za wewnętrznym lusterkiem wstecznym) oraz tylną szybę przed uruchomieniem wycieraczek (ryzyko przegrzania silnika).

Jeżeli jakaś przeszkoda uniemożliwia ruch pióra, może się ono zatrzymać. Usunąć przeszkodę i ponownie uruchomić wycieraczkę dźwignią wycieraczek.

Spryskiwacze przedniej szyby

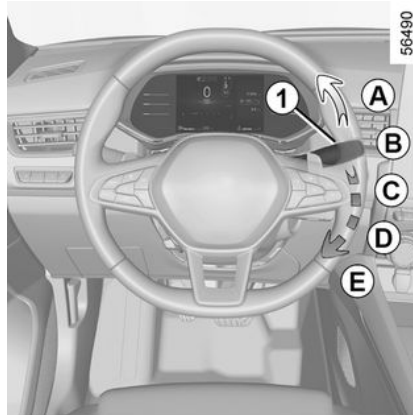

Przy włączonym zapłonie pociągnąć dźwignię 1, a następnie puścić ją.

Dłuższe pociągnięcie dźwigni powoduje, poza uruchomieniem spryskiwacza szyby, dwa przetarcia szyby, a po kilku sekundach, trzecie przetarcie.

W pojazdach wyposażonych w ekran multimedialny można włączyć lub wyłączyć funkcję trzeciego przetarcia. → 109

Uwaga:

Przy ujemnej temperaturze płyn do spryskiwaczy może zamarzać na szybie, tym samym ograniczając wi-

doczność. Przed czyszczeniem ogrzać szybę, kierując na nią dyszę nawiewu usuwania zaparowania.



Podczas wykonywania czynności pod pokrywą komory silnika należy sprawdzić, czy dźwignia wycieraczek znajduje się w położeniu B (zatrzymanie).

Ryzyko obrażeń

WYCIERACZKI



Skuteczność pióra wycieraczki

Należy systematycznie kontrolować stan piór wycieraczek. Okres ich eksploatacji zależy od użytkownika:

- powinny zawsze być czyste: regularnie czyść pióra wycieraczek i szybę wodą z dodatkiem mydła;
- nie włączać wycieraczek, gdy szyba jest sucha;
- odchylić pióro wycieraczki od szyby, jeżeli wycieraczka nie była używana od dłuższego czasu.

W każdym przypadku należy wymienić wycieraczkę, gdy tylko zmniejszy się skuteczność jej działania: średnio raz w roku.

→ 338

Środki ostrożności związane z użytkowaniem wycieraczek

- Przy ujemnej temperaturze lub w czasie opadów śniegu należy usunąć szron lub śnieg z szyby przed uruchomieniem wycieraczek (ryzyko przegrzania silnika);

- upewnić się, że żadne przedmioty nie utrudniają ruchu pióra.

ZBIORNIK PALIWA

2

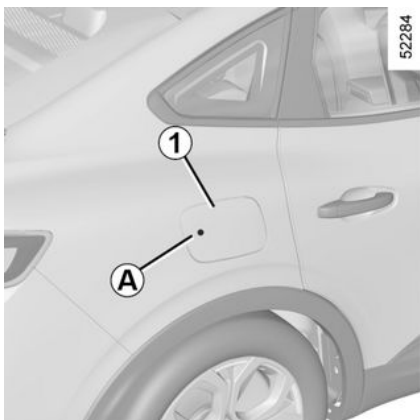

Pojemność użytkowa zbiornika:

– Około **50** litrów;

Aby otworzyć klapkę **1** po odblokowaniu zamków w pojeździe, naciśnij klapkę w oznaczonym miejscu **A**, następnie ją zwolnij. Klapka **1** się otworzy.

Podczas uzupełniania poziomu, należy użyć zaczepu na korek **2**, który znajduje się na klapce **1**, aby zawiesić korek **3**.

W celu napełnienia zbiornika, patrz paragraf „napełnianie zbiornika paliwa”.

Aby zamknąć klapkę, należy popchnąć ją ręcznie, aż do zatrzaśnięcia.

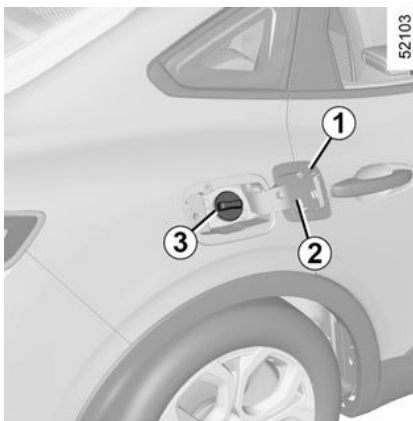

Korek wlewu: ma specyficzną budowę.

W przypadku konieczności jego wymiany,

należy upewnić się, czy oferowany korek jest identyczny, co korek oryginalny. Należy zwrócić się po radę do Autoryzowanego Partnera marki.

Korka wlewu paliwa nie należy umieszczać w pobliżu otwartego ognia lub źródła ciepła.

Nie należy myć okolic wlewu przy pomocy wysokociśnieniowych urządzeń czyszczących.

Jakość paliwa

Należy stosować paliwo dobrej jakości, dostosowane do norm obowiązujących w danym kraju i koniecznie zgodne ze wskazówkami podanymi na naklejce znajdującej się w klapce wlewu paliwa **1. → 352.**



Po zakończeniu napełnienia, sprawdzić, czy korek i klapka są zamknięte.



Nie należy mieszać benzyny (bezołowiowej lub E85) z olejem napędowym, nawet w małych ilościach.

Nie należy stosować paliwa na bazie etanolu, jeśli samochód nie jest do tego przystosowany. Nie należy stosować **żadnych** dodatków do paliwa (odczynniki, środki aktywujące itd.) ze względu na ryzyko uszkodzenia silnika.

Aby dodać dodatek do paliwa, skorzystaj z produktu zatwierdzonego przez nasz Dział Techniczny.

Należy skontaktować się z Autoryzowanym Partnerem marki.

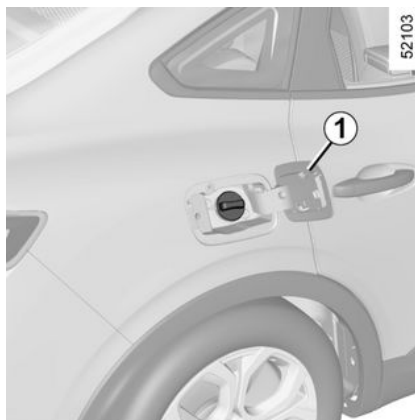

Należy **koniecznie** używać benzyny bezołowiowej. Liczba oktanowa (RON) musi być zgodna ze wskazaniami podanymi na naklejce umieszczonej na klapce wlewu paliwa **1**.

➔ 352.

Uzupełnianie paliwa

Wprowadzić pistolet w taki sposób, aby popchnąć zawór i wsunąć go **do oporu**, przed rozpoczęciem napełniania zbiornika (możliwość rozpryskania paliwa).

Trzymać pistolet w takiej samej pozycji aż do końca napełniania.

Po pierwszym automatycznym wyłączeniu dystrybutora, możliwe jest jeszcze tylko dwukrotne włączenie

napełniania; nie należy próbować wlewać więcej paliwa, aby zachować konstrukcyjnie przewidzianą pustą przestrzeń.

Po napełnieniu ponownie dokręć korek **3** i zamknij klapkę **1**, aby do układu paliwowego nie dostała się woda ani ciała obce.

Korek **3**, klapka **1** i jej otoczenie muszą być zawsze czyste i wolne od kurzu, błota, brudu itp.

Przypadek szczególny:

Po ok. trzymiesięcznym okresie nieużytkowania pojazdu **należy zatankować paliwo, aby zapobiec uszkodzeniu pompy paliwowej**.

Aby to zrobić, przy wyłączonym zapłonie zatankuj co najmniej **10 litrów** paliwa i uruchom silnik, aby uruchomić pompę i wtłoczyć paliwo do układu.

Jeżeli poziom paliwa w zbiorniku nie pozwala na dolanie co najmniej 10 litrów paliwa, należy jechać pojazdem do momentu, aż poziom paliwa w zbiorniku obniży się wystarczająco.

Wersje z silnikiem benzynowym

Użycie benzyny zawierającej związki ołowiu spowodowałoby uszkodzenie elementów układu oczyszczania spalin i mogłoby doprowadzić do utraty gwarancji.

ZBIORNIK PALIWA

Aby uniemożliwić wlanie do zbiornika benzyny z zawartością związków ołowiu, wlew paliwa posiada przełączenie z zastawką, które **pozwalają na wprowadzenie tylko pistoletu dystrybutora benzyny bezołowiowej** (na stacji benzynowej).



Typy paliwa zgodne z normami europejskimi, które można stosować w pojazdach sprzedawanych na terytorium Europy: patrz tabela ➔ 352.



Aby zatankować paliwo należy wyłączyć silnik (silnik nie może być w trybie czuwania w pojazdach wyposażonych w funkcję Stop&Start): wyłącz zapłon. ➔ 134
Ryzyko pożaru.



Utrzymujący się zapach paliwa

W razie pojawienia się i utrzymywania zapachu paliwa, należy:

- zatrzymać pojazd, jeżeli pozwalają na to warunki ruchu drogowego i wyłączyć zapłon;
- włączyć światła awaryjne i zadbać o to, by wszyscy pasażerowie opuścili pojazd i pozostawali z dala od strefy ruchu;
- należy się skontaktować z Autoryzowanym Partnerem marki.



Jakakolwiek naprawa lub modyfikacja elementów układu zasilania paliwem (moduły elektroniczne, przewody, układ paliwowy, wtryskiwacze, osłony ochronne, itp.) jest surowo wzbroniona ze względów bezpieczeństwa (za wyjątkiem wykonywania jej przez Autoryzowanego Partnera marki).

DOCIERANIE

Wersja z silnikiem benzynowym

Do osiągnięcia przebiegu **1000 km**, nie należy przekraczać prędkości 130 km/h na najwyższym biegu bądź prędkości obrotowej silnika 3000 do 3500 obr/min.

Samochód osiągnie pełnię swoich możliwości dopiero po przejechaniu około **3000 km**.

Częstotliwość wykonywania przeglądów: patrz książka przeglądów pojazdu.

Uwaga: w przypadku nowego pojazdu w fazie docierania poziom płynu może być wyższy niż poziom oznaczenia "MAXI" na zbiorniku. Po jakimś czasie poziom ustabilizuje się między oznaczeniami "MINI" i "MAXI". Nie stanowi to zagrożenia.

URUCHAMIANIE/WYŁĄCZANIE SILNIKA

Pojazd z kartą

3



52344

Karta **1** musi znajdować się w strefie rozpoznania.

Aby rozpocząć:

- w przypadku pojazdów z automatyczną skrzynią biegów, gdy jest włączona pozycja P, nacisnąć pedał hamulca i przycisk **2**;
- W przypadku pojazdu E-Tech Full Hybrid komunikat READY pojawia się na tablicy wskaźników wraz z sygnałem dźwiękowym. Komunikat znika, gdy prędkość pojazdu przekroczy ok. 5 km/h.

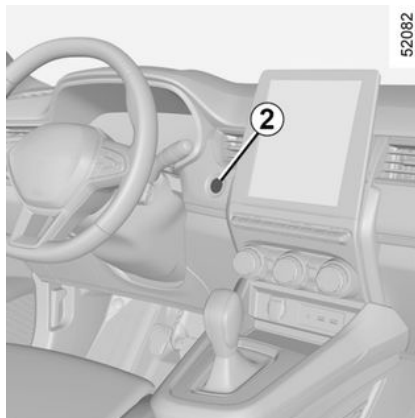

52082

Przypadki szczególne

- Jeśli którykolwiek z warunków rozruchu nie zostanie spełniony, na tablicy wskaźników pojawi się komunikat "Wciśnij pedał hamulca + START" lub "Wybierz położenie P";
- w niektórych przypadkach konieczne jest poruszenie kierownicą oraz jednoczesne wciśnięcie przycisku rozruchu **2** w celu ułatwienia odblokowania kolumny kierownicy; ostrzega o tym komunikat Obróć kierownicę + START



W przypadku pojazdu E-Tech Full Hybrid, aby nie dopuścić do rozładowania dodatkowego akumulatora 12 V, moduł sterujący automatycznie wyłączy silnik po około 2 minutach postoju pojazdu, o ile nie został zapięty pas bezpieczeństwa kierowcy i silnik nie został wcześniej wyłączony ręcznie przyciskiem **2**.
W razie potrzeby można ponownie uruchomić silnik, naciskając przycisk **2**.

URUCHAMIANIE/WYŁĄCZANIE SILNIKA



Odpowiedzialność kierowcy podczas postoju lub po zatrzymaniu pojazdu

Nigdy nie należy opuszczać pojazdu, pozostawiając w kabinie, nawet na bardzo krótki czas, dziecko, niesamodzielną osobę dorosłą lub zwierzę.

Mogłyby one narazić na niebezpieczeństwo siebie lub inne osoby, włączając silnik, uruchamiając takie elementy wyposażenia jak na przykład podnośniki szyb lub blokując zamki drzwi. Ponadto, należy pamiętać, że w przypadku upalnych i/lub bardzo słonecznych dni, temperatura w kabinie wzrasta bardzo szybko.

RYZYKO ŚMIERCI LUB POWAŻNYCH OBRAŻEŃ.

Rozruch w trybie „wolne ręce” przy otwartym bagażniku

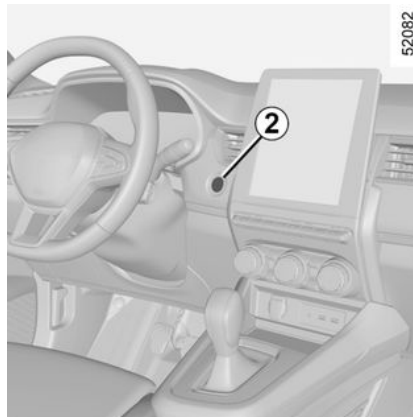

W takim przypadku, aby uniknąć ryzyka zgubienia, karta nie może znajdować się w bagażniku.

Funkcja „Akcesoria”

(włączenie zapłonu)

Po uzyskaniu dostępu do pojazdu, dostępne są niektóre funkcje (radioodtwarzacz, system nawigacji, wycieraczki,...).

Aby uzyskać dostęp do pozostałych funkcji, gdy karta znajduje się w kabinie, nacisnąć przycisk **2** bez wciśnięcia pedałów.

Nieprawidłowości w działaniu

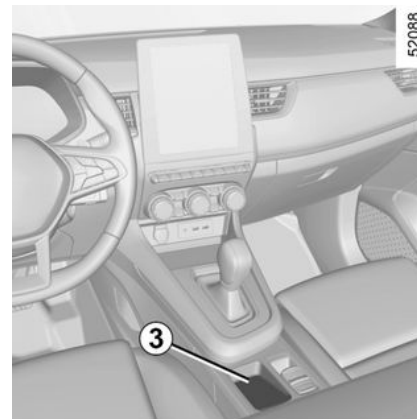

W niektórych przypadkach karta typu "wolne ręce" może przestać działać:

- gdy bateria karty jest rozładowana;
- dodatkowy akumulator 12 V jest rozładowany itp.;
- gdy w pobliżu znajdują się urządzenia działające na tej samej częstotliwości co karta (monitor, telefon komórkowy, gra wideo itp.);
- pojazd znajduje się w strefie o silnym promieniowaniu elektromagnetycznym.

URUCHAMIANIE/WYŁĄCZANIE SILNIKA

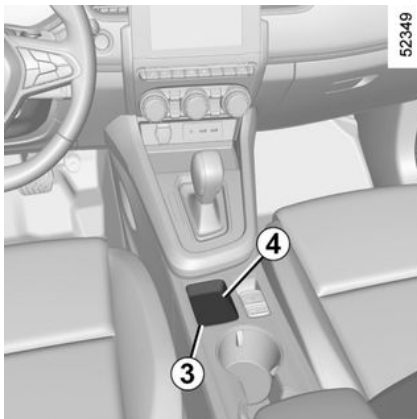

Na tablicy wskaźników pojawi się komunikat "Umieść kartę w strefie + START".

Nacisnąć pedał hamulca, następnie umieścić kartę **4** (strona przycisku) w strefie docelowej **3**. Nacisnąć przycisk **2**, aby uruchomić pojazd. Komunikat gaśnie.

Warunki niezbędne do wyłączenia silnika



Jeśli pojazd jest wyposażony w automatyczną skrzynię biegów, musi stać z włączoną pozycją P. W przypadku pojazdu E-Tech Full Hybrid na tablicy wskaźników wyświetlany jest komunikat READY.

Gdy karta znajduje się w pojeździe, naciśnięcie przycisku **2** powoduje wyłączenie silnika. W przypadku pojazdu E-Tech Full Hybrid na tablicy wskaźników wyświetlany jest komunikat READY.

Kolumna kierownicy blokuje się, gdy zostaną otwarte drzwi kierowcy lub pojazd zostanie zablokowany.

Jeżeli karta znajduje się poza kabiną lub bateria w karcie jest rozładowana, pojazd stoi i nastąpi próba wyłączenia silnika, na tablicy wskaźników pojawia się komunikat "Brak karty: naciśnij i przytrzymaj" lub "Karta nieobecna: naciśnij i przytrzymaj START": naciśnij przycisk **2** i przytrzymaj przez co najmniej dwie sekundy. Jeżeli karta nie jest już w kabinie, należy się upewnić, że można ją odzyskać przed naciśnięciem i przytrzymaniem przycisku. Bez karty rozruch silnika nie będzie możliwy.

Po wyłączeniu silnika, dodatkowe urządzenia (radiodtwarzacz, itp.) włączone w tym momencie działają jeszcze przez około 10 minut.

Po otwarciu drzwi po stronie kierowcy, urządzenia przestają działać.

Wyjątek dla pojazdu E-Tech Full Hybrid

Gdy pojazd stoi w trybie zasilania energią elektryczną, na tablicy wskaźników pojawia się komunikat "PRZEŁĄCZNIK AKTYWACJI SILNIKA WYŁĄCZONY", któremu towarzyszy sygnał dźwiękowy, jeżeli:

- pas bezpieczeństwa kierowcy nie jest zapięty;
- pokrywa komory silnika jest otwarta;
- drzwi kierowcy są otwarte.

URUCHAMIANIE/WYŁĄCZANIE SILNIKA



Nigdy nie należy wyłączać silnika przed całkowitym zatrzymaniem samochodu. Wyłączenie silnika powoduje wyłączenie układu wspomagania (hamulców, kierownicy itd.) oraz systemów bezpieczeństwa biernego (airbags, napinacze pasów bezpieczeństwa itd.).



Przy wysiadaniu z pojazdu, w szczególności, gdy zabiera się kartę ze sobą, upewnić się, że silnik jest wyłączony.



Odpowiedzialność kierowcy podczas postoju lub po zatrzymaniu pojazdu

Nigdy nie należy opuszczać pojazdu, pozostawiając w kabinie, nawet na bardzo krótki czas, dziecko, niesamodzielną osobę dorosłą lub zwierzę.

Mogłyby one narazić na niebezpieczeństwo siebie lub inne osoby, włączając silnik, uruchamiając takie elementy wyposażenia jak na przykład podnośniki szyb lub blokując zamki drzwi. Ponadto, należy pamiętać, że w przypadku upalnych i/lub bardzo słonecznych dni, temperatura w kabinie wzrasta bardzo szybko.

RYZIKO ŚMIERCI LUB POWAŻNYCH OBRAŻEŃ.

Funkcja Stop&Start

System ten pozwala zmniejszyć zużycie paliwa oraz emisję gazów cieplarnianych. System włączy się automatycznie podczas uruchomienia pojazdu. Podczas jazdy system wyłącza silnik (tryb gotowości), gdy po-

jazd zatrzymuje się lub porusza się z małą prędkością (korki, światła drogowe itp.), w zależności od pojazdu.

Warunki stanu czuwania

Samochód ruszy od czasu ostatniego zatrzymania;

– skrzynia biegów znajduje się w położeniu D, M lub N;

i

– pedał hamulca jest wciśnięty - (wystarczająco mocno);

Zależnie od pojazdu, jeżeli lampka

ostrzegawcza  miga i na wyświetlaczu pojawia się komunikat "Wciśnij pedał hamulca", pedał hamulca nie jest wciśnięty z wystarczającą siłą;

i

– pedał przyspieszenia nie jest wciśnięty;

i

– gdy prędkość pojazdu jest zerowa przez ok. jedną sekundę lub, zależnie od pojazdu, gdy prędkość pojazdu spadnie poniżej około 5 km/h.

Stan czuwania silnika zostaje utrzymany po wybraniu położeniu P lub N przy zaciągniętym hamulcu postojowym i zwolnionym pedale hamulca.

URUCHAMIANIE/WYŁĄCZANIE SILNIKA

lampka kontrolna  świeci się na tablicy wskaźników w sposób ciągły, ostrzegając o przejściu silnika w stan czuwania.

Inne podzespoły samochodu działają normalnie podczas zatrzymania pracy silnika.

Gdy silnik przechodzi w tryb czuwania, wspomaganie kierownicy może zostać wyłączone.

W takim przypadku działanie układu zostanie wznowione, gdy silnik wyjdzie z trybu czuwania lub zostanie przekroczona prędkość około 1 km/h (zjazd ze wzniesienia, pochyłości itp.).



W razie przejścia silnika w stan czuwania, automatyczny hamulec parkingowy (w zależności od wersji pojazdu) nie zadziała w sposób samoczynny.



Nie należy prowadzić pojazdu, kiedy silnik jest w stanie czuwania (na tablicy wskaźników pojawia się lampka kontrolna ).



Przed opuszczeniem pojazdu silnik należy **BEZWZGLĘDNIE** wyłączyć (silnik nie może być w trybie czuwania) ➔ **134**.

Uniemożliwia przejście silnika w stan czuwania

Kiedy uruchomiony jest system, w niektórych sytuacjach (np. wjazd na skrzyżowanie) możliwe jest pozostawienie pracującego silnika w celu szybkiego ruszenia.

Przytrzymać pojazd unieruchomiony, naciskając lekko na pedał hamulca.



Przed rozpoczęciem tankowania należy wyłączyć silnik (silnik nie może być w trybie czuwania): **BEZWZGLĘDNIE** wyłącz silnik ➔ **134**.

Wyjście z trybu czuwania silnika

- przy otwieraniu drzwi kierowcy.
- lub
- gdy pas bezpieczeństwa kierowcy jest odpięty;
- gdy pedał hamulca zostanie zwolniony, a dźwignia zmiany biegów znajduje się w położeniu D lub M;
- lub
- pedał hamulca zwolniony, skrzynia biegów w położeniu N i zwolniony hamulec parkingowy;
- lub
- zaciągnięty hamulec parkingowy, skrzynia biegów w położeniu P lub N i zaciągnięty hamulec parkingowy;
- lub
- dźwignia zmiany biegów znajduje się w położeniu R;
- lub
- pedał przyspieszenia jest wciśnięty;
- lub

URUCHAMIANIE/WYŁĄCZANIE SILNIKA

– w trybie ręcznym dźwigienki zmiany biegu są aktywne.



Funkcja "AUTOHOLD" jest włączona → 157, pedał hamulca może zostać zwolniony, a silnik pozostaje w trybie czuwania.

Aby wyjść z trybu czuwania silnika, po zwolnieniu pedału hamulca wciśnij pedał przyspieszenia.

Warunki konieczne, by silnik nie wszedł w stan czuwania

Spełnienie pewnych warunków uniemożliwia przejście silnika w stan czuwania:

- drzwi kierowcy nie są zamknięte;
- pas bezpieczeństwa kierowcy nie jest zapięty;
- włączony jest wsteczny bieg;
- pokrywa komory silnika nie jest zablokowana;
- temperatura zewnętrzna jest za niska lub za wysoka;
- akumulator nie jest wystarczająco naładowany;
- różnica między temperaturą wewnątrz samochodu oraz temperatu-

- rą ustawioną w klimatyzacji automatycznej jest zbyt wysoka;
- system pomocy przy parkowaniu jest w trakcie działania;
- za duża wysokość;
- nachylenie jest zbyt strome dla pojazdów wyposażonych w automatyczną skrzynię biegów;
- funkcja "Dobra widoczność" jest aktywna → 269;
- temperatura silnika jest niewystarczająca;
- układ ograniczania emisji substancji toksycznych jest w trakcie regeneracji;
- ...

W zależności od pojazdu zapala się



lampka ostrzegawcza na tablicy wskaźników. Lampka kontrolna informuje o braku możliwości przejścia silnika w stan czuwania.



Lampka ostrzegawcza na tablicy wskaźników pojawia się wraz z komunikatem:

- "Optymalizacja ładowania akumulatora", aby ustawić priorytet ładowania akumulatora;
- "Priorytet komfortu termicznego", aby ustawić priorytet klimatyzacji;
- "Priorytet pracy silnika", aby ustawić priorytet pracy silnika.



Przed wykonaniem jakichkolwiek czynności w komorze silnika należy wyłączyć zapłon lub

→ 134.

Cecha szczególna ponownego uruchomienia silnika w sposób automatyczny

Dla zapewnienia większego bezpieczeństwa oraz komfortu, po spełnieniu pewnych warunków, silnik może uruchomić się ponownie bez działania ze strony kierowcy

Dzieje się tak w następujących przypadkach:

- temperatura zewnętrzna jest za niska lub za wysoka;
- funkcja "Dobra widoczność" jest aktywna → 269;
- akumulator nie jest wystarczająco naładowany;
- prędkość pojazdu przekracza 5 km/h (przy zjeździe z pochyłości itp.);
- wielokrotne naciśnięcie pedału hamulca lub potrzeba użycia układu hamulcowego;
- ...

Zależnie od pojazdu, lampka ostrzegawcza  na tablicy wskaźni-

URUCHAMIANIE/WYŁĄCZANIE SILNIKA

ków sygnalizuje automatyczny rozruch silnika.



Przed opuszczeniem pojazdu silnik należy **BEZWZGLĘDNIE** wyłączyć (silnik nie może być w trybie czuwania) → 134.

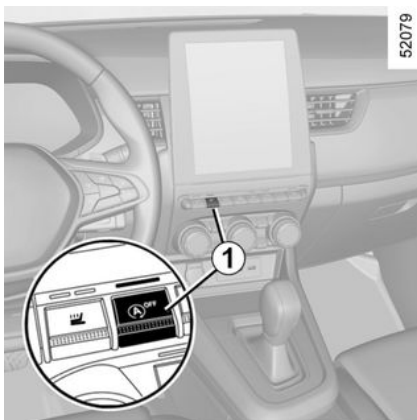

Zależnie od pojazdu lampce ostrze-

gawczej  może towarzyszyć komunikat na tablicy wskaźników:

- "Optymalizacja ładowania akumulatora", aby ustawić priorytet ładowania akumulatora;

- "Priorytet komfortu termicznego", aby ustawić priorytet klimatyzacji;
- "Priorytet pracy silnika", aby ustawić priorytet pracy silnika.

Włączanie, wyłączanie systemu

Wcisnąc przełącznik **1** w celu wyłączenia tej funkcji. Na tablicy rozdzielczej pojawi się komunikat "Funkcja Stop i Start wyłączona", a lampka ostrzegawcza zapłonu **1** zaświeci się.

Ponowne wciśnięcie spowoduje włączenie systemu. Na tablicy rozdzielczej pojawi się komunikat "Funkcja Stop i Start włączona", a przełącznik **1** zniknie.

System jest automatycznie włączany za każdym razem, gdy pojazd jest uruchamiany za pomocą przycisku rozruchu → 134.

Nieprawidłowości w działaniu

Gdy tablica wskaźników wyświetla komunikat "Kontrola funkcji Stop i Start" i przełącznik **2** jest podświetlony, system jest nieaktywny.

Należy skontaktować się z Autoryzowanym Partnerem marki.



Uwaga specjalna: gdy silnik znajduje się w stanie czuwania, naciśnięcie przycisku **1** powoduje automatyczne uruchomienie silnika.

ZMIENIANIE BIEGÓW

Automatyczna skrzynia biegów, dźwignia mechaniczna

Dźwignia zmiany biegów 1

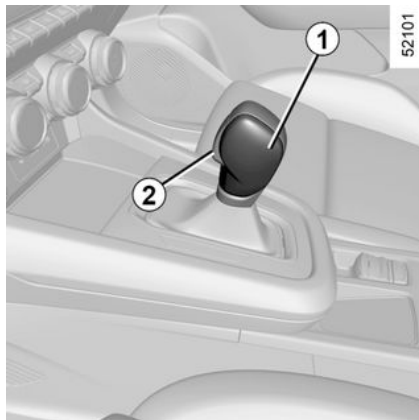

P: parkowanie

R: bieg wsteczny

N: położenie neutralne

D: tryb automatyczny

B: (w wersjach E-Tech Full Hybrid) bieg do jazdy w przód z hamowaniem z odzyskiwaniem energii

Na wyświetlaczu 4 tablicy wskaźników jest wskazana pozycja włączona za pomocą dźwigni wybieraka 1 lub bieg włączony w trybie ręcznym.

Uwaga: naciśnij przycisk 2, aby:

- opuścić pozycję P lub
- zmienić pozycję D, N lub B (w pojazdach w wersji E-Tech Full Hybrid) na R lub P.
- zmienić pozycję D na B (w pojazdach w wersji E-Tech Full Hybrid)

Czynność

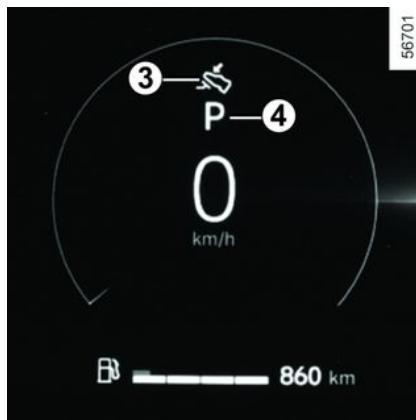

Ustaw dźwignię 1 w położeniu P, następnie uruchom silnik.

W przypadku wersji E-Tech full hybrid na tablicy wskaźników zostaje wyświetlony komunikat READY.

W celu przestawienia dźwigni z położenia P należy koniecznie wcisnąć pedał hamulca przed naciśnięciem na przycisk odblokowujący 2.

Wcisnąc pedał hamulca (lampka ostrzegawcza 3 na wyświetlaczu gaśnie) przestawić dźwignię z pozycji P.

Ustawienie dźwigni sterującej w położeniu D lub R może odbywać się wyłącznie w czasie postoju, należy wówczas wcisnąć pedał hamulca, zdjawszy uprzednio nogę z pedału przyspieszenia.



W przypadku pojazdów w wersji E-Tech full hybrid lampka ostrzegawcza RE-ADY wyświetlana na tablicy wskaźników wskazuje, że napęd hybrydowy działa i jest gotowy do użytku.

Prowadzenie pojazdu z użyciem automatycznego trybu przełożeń

Ustaw dźwignię 1 w pozycji D.

W większości sytuacji napotykanych w czasie jazdy nie ma potrzeby posługiwania się dźwignią: biegi włączają się automatycznie we właściwym momencie, przy odpowiedniej prędkości obrotowej silnika. System automatycznie uwzględnia takie parametry jak obciążenie pojazdu,

ZMIENIANIE BIEGÓW

ukształtowanie terenu i styl jazdy kierowcy.

Jazda ekonomiczna

Podczas normalnej jazdy, należy zawsze ustawić dźwignię zmiany biegów w położeniu D i przytrzymywać lekko wciśnięty pedał gazu. Dzięki temu zmiana biegów następuje automatycznie przy niewielkich prędkościach obrotowych silnika.

Przyspieszanie i wyprzedzanie

W tym celu wcisnąć do oporu pedał gazu.

Automatyczna skrzynia biegów wybierze wówczas optymalne przełożenie, uwzględniające charakterystykę silnika.

Jazda w trybie B

W pojazdach w wersji E-Tech full hybrid tryb ten służy do odzyskiwania większej ilości energii z hamowania silnikiem. Po zwolnieniu pedału przyspieszenia pojazd jest spowalniany przy użyciu hamowania z funkcją odzyskiwania energii.

W ten sposób silnik generuje więcej prądu elektrycznego, który umożliwia ładowanie akumulatora napędowego.

W trybie B hamowanie rekuperacyjne jest osłabiane, jeśli akumulator je-

st wychłodzony lub całkowicie naładowany.



Hamowanie silnikiem nie może w żadnym wypadku zastępować używania pedału hamulca.

Dźwignie zmiany biegów 5 i 6



W zależności od wersji pojazdu do zmiany biegów można używać dźwigni 5 i 6, gdy dźwignia znajduje się w położeniu D.

5 : Włączenie niższego biegu.

6 : Włączenie wyższego biegu.

Położenia P, N i R nie są dostępne za pomocą dźwignek sterujących.

Uwaga: podczas używania dźwignek naciskaj ich środkową część, a nie krawędzie.

Prowadzenie pojazdu z użyciem ręcznego trybu przełożeń

Podczas jazdy z dźwignią w położeniu D można włączyć ręczny tryb jazdy za pomocą dźwignek 5 i 6 na kierownicy. W zależności od wersji pojazdu dostępne są dwa ręczne tryby jazdy:

– w **"tymczasowym" trybie ręcznym** można wymusić zmianę biegu, naciskając jedną z dwóch dźwignek. Tryb jazdy i włączony bieg D są wyświetlone na tablicy wskaźników.

Uwaga: skrzynia biegów sama wraca do trybu automatycznego D, gdy włączony bieg przestaje odpowiadać warunkom jazdy lub gdy dźwignia nie będzie używana przez pewien czas.

– **stały tryb ręczny jest uaktywniany** przez naciśnięcie i przytrzymanie jednej z dźwignek. Tryb jazdy M i włączony bieg pojawią się na wyświetlaczu 7 na tablicy wskaźników.

ZMIENIANIE BIEGÓW



Uwaga: aby ręcznie powrócić do trybu automatycznego, naciśnij i przytrzymaj prawą dźwigienkę. Tryb automatyczny D zostaje wyświetlony na tablicy wskaźników.

We wszystkich przypadkach:

- aby włączyć niższy bieg, naciśnij lewą dźwigienkę;
- aby włączyć wyższy bieg, należy nacisnąć prawą dźwigienkę.

Przypadki szczególne

W niektórych sytuacjach (np. ochrona silnika, uruchomienie systemu kontroli toru jazdy: ESC itp.) system może automatycznie zmienić bieg.

Podobnie w celu uniknięcia tzw. "niewłaściwych zmian biegów", "auto-

matyczne działanie" może uniemożliwić zmianę biegu: w takim przypadku informacja o biegu miga przez kilka sekund na tablicy wskaźników.

 Przy wjeździe na wzniesienie, aby pojazd pozostał zatrzymany, należy zwolnić pedał gazu.

Ryzyko przegrzania automatycznej skrzyni biegów.

Przypadek szczególny

- **Jeżeli rodzaj drogi lub warunki pogodowe** (strome podjazdy, nagłe zjazdy, głęboki śnieg, piasek lub błoto) utrudniają pozostawanie w trybie automatycznym, w zależności od pojazdu, zaleca się przełączanie w tryb ręczny za pomocą dźwigienek. Ma to na celu uniknięcie zbyt częstych zmian biegów wymuszanych przez tryb automatyczny przy wjeździe pod górę oraz wykorzystanie hamowania silnikiem podczas długich zjazdów.

- **Przy niskiej temperaturze**, aby zapobiec gaśnięciu silnika, należy odczekać chwilę, pozostawiając dźwigienkę wybieraka w pozycji P lub N, następnie przestawić ją w pozycję D lub R.



Ze względów bezpieczeństwa, nie należy nigdy wyłączać silnika przed całkowitym zatrzymaniem samochodu.

Zatrzymanie samochodu

Po zatrzymaniu samochodu, trzymając nogę na pedale hamulca, należy ustawić dźwigienkę w pozycji P: skrzynia biegów znajduje się w położeniu neutralnym, a koła napędowe są zablokowane mechanicznie.

Sprawdzić, czy automatyczny hamulec parkingowy jest włączony.



Przełożenie P można włączyć dopiero po całkowitym zatrzymaniu pojazdu.

ZMIENIANIE BIEGÓW



W przypadku uderzenia w podwozie samochodu podczas wykonywania manewru (na przy-

kład: uderzenie w słupek, podwyższony krawężnik lub inny element drogi), może nastąpić uszkodzenie pojazdu (np. odkształcenie osi).

W celu uniknięcia ryzyka wystąpienia poważniejszej usterki, należy zlecić wykonanie kontroli pojazdu Autoryzowanemu Partnerowi marki.

Nie należy dotykać elementów obwodu lub ewentualnych wycieków czy płynów.

Istnieje ryzyko wystąpienia poważnych obrażeń lub porażenia prądem elektrycznym, które może skończyć się śmiercią.

Częstotliwość przeglądów

Zapoznać się z instrukcją serwisową pojazdu lub skonsultować z ASO, aby sprawdzić, czy automatyczna skrzynia biegów wymaga okresowego przeglądu.

Jeżeli skrzyni nie trzeba serwisować, nie należy również uzupełniać poziomu oleju.

Nieprawidłowości w działaniu

– Jeżeli **podczas jazdy** na tablicy wskaźników zostanie wyświetlony komunikat "OSTRZEŻENIE: Konieczna kontrola skrzyni biegów", oznacza to usterkę.

Należy jak najszybciej skontaktować się z ASO;

– Jeżeli **w czasie jazdy** na tablicy wskaźników pojawi się komunikat "OSTRZEŻENIE: Przegrzanie skrzyni biegów", należy się zatrzymać w miarę możliwości, aby skrzynia biegów mogła ostygnąć, a komunikat zgasnąć;

– **postępowanie w razie awarii w pojeździe z automatyczną skrzynią biegów → 325.**

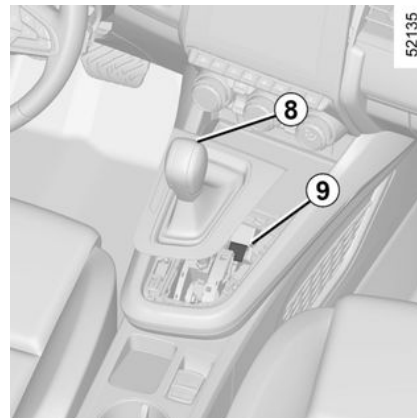

52135

Jeżeli podczas ruszania dźwignia jest zablokowana w położeniu P po naciśnięciu pedału hamulca (np. w wyniku usterki akumulatora), można ręcznie zwolnić dźwignię w celu odblokowania kół napędowych. Aby to zrobić, należy odciągnąć podstawę osłony dźwigni i nacisnąć przycisk **9**, jednocześnie naciskając przycisk **8** na dźwigni, aby ją odblokować, i przejść do pozycji N.

Należy jak najszybciej skontaktować się z Autoryzowanym Partnerem marki.

ZMIENIANIE BIEGÓW

Automatyczna skrzynia biegów, dźwignia elektroniczna

Elektroniczna dźwignia zmiany biegów (e-shifter) 1

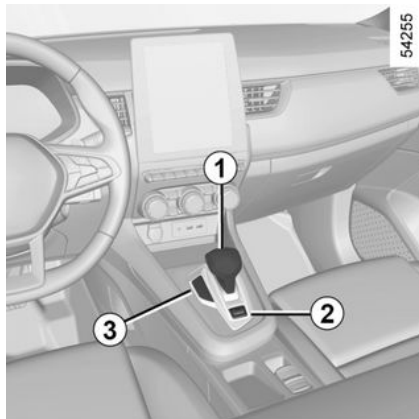

R: bieg wsteczny

N: położenie neutralne

D: standardowy bieg jazdy do przodu

P: parkowanie, przycisk 2

B: (w wersjach E-Tech Full Hybrid) bieg do jazdy w przód z hamowaniem z odzyskiwaniem energii

Wybrany bieg jest sygnalizowany lampką kontrolną 3.

Znaczenie symboli na tablicy wskaźników jest następujące:

47430

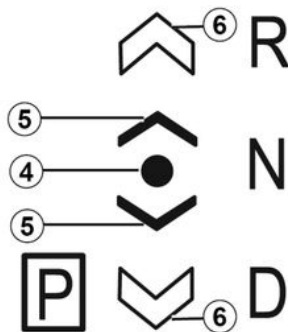

4 : pozycja wybranego biegu;

5 : pozycja dostępna z bieżącej pozycji przez przestawienie dźwigni wybieraka 1 o jeden krok do przodu lub do tyłu;

6 : pozycja dostępna z bieżącej pozycji przez przestawienie dźwigni wybieraka 1 o dwa kroki do przodu lub do tyłu.

Symbol 5 lub 6 wskazuje biegi, które można wybrać. Brak tych symboli oznacza, że z bieżącej pozycji nie można wybrać tych biegów.

Bezpośrednie działanie wybieraka

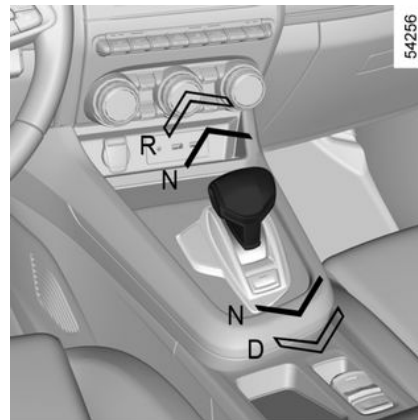

Przestaw dźwignię zmiany biegów 1 o jedno lub dwa położenia w przód lub w tył, aby wybrać odpowiednie przełożenie (R, N, D lub B w przypadku pojazdów w wersji E-Tech full hybrid), następnie zwolnij, aby dźwignia powróciła do stabilnego położenia.

Wybrane przełożenie zostanie wyświetlone na tablicy wskaźników wraz z lampką ostrzegawczą 4 na przeciw przełożenia.

Jeśli w istniejących warunkach wybranie określonej pozycji jest niemożliwe, wymagana pozycja miga na tablicy wskaźników.

ZMIENIANIE BIEGÓW

Aby włączyć pozycję P



Gdy pojazd jest zatrzymany, jest włączony silnik lub zapłon (w pojazdach w wersji E-Tech full hybrid na tablicy wskaźników widać komunikat READY), naciśnij przycisk **2** w celu aktywacji przełożenia P. Lampka ostrzegawcza na przycisku **2** zapala się na pomarańczowo w momencie ustawienia położenia parkingowego P skrzyni biegów.

Aby wyłączyć pozycję P

Przy nieruchomym pojeździe i włączonym zapłonie (komunikat READY wyświetlony na tablicy wskaźników w wersji E-Tech full hybrid) wciśnij pedał hamulca i przesun dźwignię

zmiany biegów **1** do przodu lub do tyłu, w odpowiednie położenie. Zgaśnie lampka kontrolna w przycisku **2**.

Jeżeli pedał hamulca nie jest wciśnięty do oporu, na tablicy wskaźników wyświetla się komunikat "Wciśnij pedał hamulca" i zapala się

lampka ostrzegawcza .

Uwaga:

- Jeżeli kierowca otworzy drzwi, aby wysiąść z pojazdu, gdy skrzynia biegów nie znajduje się w pozycji P, brzęczyk emituje sygnał dźwiękowy i na tablicy wskaźników pojawia się komunikat "Wybierz położenie P";
- za każdym razem, kiedy konieczne jest wciśnięcie pedału hamulca w celu przestawienia dźwigni automatycznej skrzyni biegów, zapala się

lampka ostrzegawcza .

Ustawić położenie neutralne

Przy nieruchomym pojeździe i włączonym zapłonie (komunikat READY wyświetlony na tablicy wskaźników w wersji E-Tech full hybrid), aby ustawić przełożenie N, przesun dźwignię zmiany biegów **1** o jedno położenie w przód lub w tył, w zależności od włączonego biegu.



W przypadku wersji E-Tech full hybrid lampka ostrzegawcza READY wyświetlana na tablicy wskaźników wskazuje, że napęd hybrydowy działa i jest gotowy do użytku. ➔ 134



Przed opuszczeniem pojazdu upewnij się, że świecą się lampka ostrzegawcza P na tablicy wskaźników oraz lampka ostrzegawcza wbudowana w przycisk **2**.

Ryzyko braku unieruchomienia pojazdu.

Jazda w trybie automatycznym D

Gdy pojazd stoi z pracującym silnikiem (w przypadku pojazdów z napędem E-Tech Full Hybrid na tablicy wskaźników jest wyświetlony komunikat READY), przesunąć dźwignię wybieraka **1** o dwa kroki do tyłu, aby włączyć pozycję D.

ZMIENIANIE BIEGÓW

Jeśli jeden z warunków nie jest spełniony, D miga przez około 5 sekund i na tablicy wskaźników przez około 15 sekund pojawia się komunikat "Wciśnij pedał hamulca".

Po wybraniu pozycji D w nieruchomym pojeździe pojazd rusza do przodu, gdy tylko zostanie zwolniony pedał hamulca (bez naciskania pedału przyspieszenia).

W większości sytuacji napotykanych w czasie jazdy nie ma potrzeby posługiwania się dźwignią: biegi włączają się automatycznie we właściwym momencie, przy odpowiedniej prędkości obrotowej silnika. System automatycznie uwzględnia takie parametry jak obciążenie pojazdu, ukształtowanie terenu i styl jazdy kierowcy.

Uwaga: przy włączonym zapłonie (komunikat READY wyświetlony na tablicy wskaźników wersji E-Tech Full Hybrid), prędkości od około 0 do 8 km/h i włączonym przełożeniu N lub R nie trzeba wciskać pedału hamulca, aby ustawić skrzynię biegów w położeniu D. Jest to przydatne podczas manewrowania na parkingu, kiedy trzeba kilkakrotnie zmieniać biegi do jazdy do przodu i do tyłu.

Jazda ekonomiczna

Podczas normalnej jazdy, należy zawsze ustawiać dźwignię zmiany biegów w położeniu D i przytrzymywać lekko wciśnięty pedał gazu. Dzięki temu zmiana biegów następuje automatycznie przy niewielkich prędkościach obrotowych silnika.

Przyspieszanie i wyprzedzanie

Wcisnąc zdecydowanie pedał gazu (poza punkt oporu).

W dowolnym momencie można także zredukować bieg w celu wykonania manewru wyprzedzania, naciskając lewą dźwignienkę.

Jazda w trybie B

W pojazdach w wersji E-Tech full hybrid tryb ten służy do odzyskiwania większej ilości energii z hamowania silnikiem. Po zwolnieniu pedału przyspieszenia pojazd jest spowalniany przy użyciu hamowania z funkcją odzyskiwania energii.

W ten sposób silnik generuje więcej prądu elektrycznego, który umożliwia ładowanie akumulatora napędowego.

W trybie B hamowanie rekuperacyjne jest osłabiane, jeśli akumulator jest wychłodzony lub całkowicie naładowany.

Zmień pozycję z D na B lub z B na D

W przypadku pojazdów w wersji E-Tech full hybrid w celu zmiany pozycji należy przechylić dźwignię o jeden krok lub dwa kroki do tyłu.

Włączone przełożenie jest wyświetlane na tablicy wskaźników za pomocą lampki ostrzegawczej **2**, która potwierdza położenie dźwigni zmiany biegów.

Włączanie wstecznego biegu

Gdy pojazd stoi z pracującym silnikiem (w przypadku pojazdów z napędem E-Tech Full Hybrid na tablicy wskaźników jest wyświetlony komunikat READY, przesunąć dźwignię wybieraka **1** o dwa kroki do przodu, aby włączyć pozycję R.

Jeżeli pedał hamulca nie jest wciśnięty, rozlega się sygnał dźwiękowy, wskazanie pozycji R miga przez około 5 sekund na schemacie wyświetlonym na tablicy wskaźników i przez około 15 sekund wyświetlany jest komunikat "Wciśnij pedał hamulca".

Światła cofania zaczynają świecić od razu po wybraniu biegu wstecznego (zapłon włączony). W zależności od pojazdu może wtedy też zostać włączona kamera cofania.

Uwaga: przy włączonym zapłonie (komunikat READY wyświetlony na

ZMIENIANIE BIEGÓW

tablicy wskaźników wersji E-Tech Full Hybrid), prędkości od 0 do 8 km/h i włączonym przełożeniu N lub D nie trzeba wciskać pedału hamulca, aby ustawić skrzynię biegów w położeniu R. Jest to przydatne podczas manewrowania na parkingu, kiedy trzeba kilkakrotnie zmieniać biegi do jazdy do przodu i do tyłu.

Dźwigienki zmiany biegów 7 i 8



W zależności od wersji pojazdu, do zmiany biegów można używać dźwigienek **7** i **8**, gdy dźwignia znajduje się w położeniu D.

7: Włączenie niższego biegu

8: Włączenie wyższego biegu

Położenia P, N i R nie są dostępne za pomocą dźwigienek sterujących.

Prowadzenie pojazdu z użyciem ręcznego trybu przełożeń

Podczas jazdy z dźwignią w położeniu D można włączyć ręczny tryb jazdy za pomocą dźwigienek **7** i **8** na kierownicy. W zależności od wersji pojazdu dostępne są dwa ręczne tryby jazdy:

– w **"tymczasowym" trybie ręcznym** można wymusić zmianę biegu, naciskając jedną z dwóch dźwigienek. Tryb jazdy i włączony bieg D są wyświetlone na tablicy wskaźników. Litera D i dolna strzałka są rozjaśnione w lampce kontrolnej **3**.

Uwaga: skrzynia biegów sama przechodzi do trybu automatycznego D, gdy włączony bieg przestaje odpowiadać warunkom jazdy lub gdy dźwignienka nie będzie używana przez pewien czas.

– **stały tryb ręczny jest uaktywniany** przez naciśnięcie i przytrzymanie jednej z dźwigienek. Tryb jazdy M i włączony bieg pojawią się na tablicy wskaźników.

Uwaga: w zależności od pojazdu powrót do trybu automatycznego odbywa się poprzez naciśnięcie i przytrzymanie prawej dźwignienki lub

przesunięcie dźwigni impulsowej 1 o jeden lub dwa położenia do tyłu.

We wszystkich przypadkach:

- aby włączyć niższy bieg, naciśnij lewą dźwignienkę;
- aby włączyć wyższy bieg, należy nacisnąć prawą dźwignienkę.

Przypadki szczególne

W niektórych sytuacjach (np. ochrona silnika, uruchomienie systemu kontroli toru jazdy: ESC itp.) system może automatycznie zmienić bieg.

Podobnie w celu uniknięcia tzw. "niewłaściwych zmian biegów", "automatyczne działanie" może uniemożliwić zmianę biegu: w takim przypadku informacja o biegu miga przez kilka sekund na tablicy wskaźników.

Przypadek szczególny

– **Jeżeli rodzaj drogi lub warunki pogodowe** (strome podjazdy, nagłe zjazdy, głęboki śnieg, piasek lub błoto) utrudniają pozostawanie w trybie automatycznym, w zależności od pojazdu, zaleca się przełączenie w tryb ręczny za pomocą dźwigienek. Ma to na celu uniknięcie zbyt częstych zmian biegów wymuszanych przez tryb automatyczny przy wjeździe pod górę oraz wykorzystanie

ZMIENIANIE BIEGÓW

hamowania silnikiem podczas długich zjazdów.

– **Przy niskiej temperaturze**, chcąc zapobiec gaśnięciu silnika, należy odczekać chwilę, pozostawiając dźwignię sterującą w pozycji P lub N i przestawić ją w pozycję D lub R.

Zatrzymanie samochodu

W pojazdach wyposażonych w dźwignię typu 1, położenie P włącza się automatycznie wraz z aktywacją automatycznego hamulca parkingowego (zależnie od wyposażenia), gdy:

- zapłon zostaje wyłączony poprzez naciśnięcie przycisku rozruchu;
- pojazd stoi i kierowca odepnie pas bezpieczeństwa;
- pojazd stoi i drzwi kierowcy zostaną otwarte.

Na tablicy wskaźników zostanie wyświetlony symbol P i zaświeci lampka kontrolna przycisku P.

Ponieważ pozycja P jest **automatycznie włączana** po wyłączeniu silnika, w pewnych sytuacjach (np. w niektórych myjniach samochodowych) może być konieczne włączenie pozycji N:

– gdy silnik jest uruchomiony (w przypadku pojazdów z napędem E-Tech Full Hybrid na tablicy wskaźni-

ków jest wyświetlony komunikat RE-ADY), naciśnij przycisk P, przesuń dźwignię wybieraka **1** o jeden krok do przodu lub do tyłu, po czym wyłącz zapłon;

– gdy silnik jest wyłączony, zapłon jest włączony i kierowca przestawi dźwignię wybieraka **1** o jeden stopień do przodu lub do tyłu, następnie wyłączy silnik.

Gdy silnik zostanie uruchomiony następnym razem, pozycja P zostanie włączona automatycznie zgodnie z opisanymi wcześniej przypadkami.



Przełożenie P należy włączyć wyłącznie, gdy pojazd stoi.



Przy wjeździe na wzniesienie, aby pojazd pozostał zatrzymany, należy zwolnić pedał gazu.

Ryzyko przegrzania automatycznej skrzyni biegów.



Ze względów bezpieczeństwa, nie należy nigdy wyłączać silnika przed całkowitym zatrzymaniem samochodu.

Częstotliwość przeglądów

Zapoznać się z instrukcją serwisową pojazdu lub skonsultować z ASO, aby sprawdzić, czy automatyczna skrzynia biegów wymaga okresowego przeglądu.

Jeżeli skrzyni nie trzeba serwisować, nie należy również uzupełniać poziomu oleju.

Nieprawidłowości w działaniu

– Jeżeli **podczas jazdy** na tablicy wskaźników zostanie wyświetlony komunikat "OSTRZEŻENIE: Konieczna kontrola skrzyni biegów", oznacza to usterkę.

Należy jak najszybciej skontaktować się z ASO;

– Jeżeli **w czasie jazdy** na tablicy wskaźników pojawi się komunikat "OSTRZEŻENIE: Przegrzanie skrzyni biegów", należy się zatrzymać w miarę możliwości, aby skrzynia biegów mogła ostygnąć, a komunikat zgasnąć;

ZMIENIANIE BIEGÓW

– **Postępowanie w razie awarii w pojeździe z automatyczną skrzynią biegów.** → 325

W przypadku usterki silnika lub instalacji elektrycznej (akumulatora), która uniemożliwia poprawne działanie automatycznej skrzyni biegów, należy zadbać o poprawne unieruchomienie pojazdu.



W przypadku uderzenia w podwozie samochodu podczas wykonywania manewru (na przykład: uderzenie w słupek, podwyższony krawężnik lub inny element drogi), może nastąpić uszkodzenie pojazdu (np. odkształcenie osi).

W celu uniknięcia ryzyka wystąpienia poważniejszej usterki, należy zlecić wykonanie kontroli pojazdu Autoryzowanemu Partnerowi marki.

CECHY SZCZEGÓLNE WERSJI Z SILNIKIEM BENZYNOWYM

Warunki eksploatacji pojazdu, takie jak:

- długotrwała jazda z zapaloną lampką ostrzegawczą rezerwy paliwa w zbiorniku;
- stosowanie benzyny z zawartością związków ołowiu;
- stosowanie dodatków do oleju lub paliwa bez atestu.

Względnie usterki takie jak:

- wadliwie działający układ zapłonowy lub brak paliwa w zbiorniku lub odłączona świeca, co objawia się trudnościami podczas prób uruchomienia silnika i szarpaniem podczas jazdy;
- spadek mocy.

mogą stać się przyczyną przegrzania katalizatora, zmniejszenia skuteczności jego działania, **bądź doprowadzić do jego uszkodzenia, a także spowodować usterki termiczne w innych podzespołach samochodu.**

W razie stwierdzenia powyższych nieprawidłowości w działaniu należy udać się do Autoryzowanego Partnera w celu niezwłocznego dokonania niezbędnych napraw.

Systematyczne przeprowadzanie przeglądów okresowych w sieci Autoryzowanych Partnerów marki, zgodnie z zaleceniami podanymi w

książce przeglądów, pozwoli na uniknięcie wyżej wymienionych błędów.

Problemy z uruchamianiem silnika

Aby uniknąć uszkodzenia katalizatora lub rozrusznika i przedwczesnego zużycia akumulatora, **nie podejmować prób uruchomienia silnika (włączając rozrusznik, pchając lub holując pojazd), dopóki nie zostanie ustalona przyczyna usterki i dokonana naprawa.**

W przypadku, gdyby nie było to możliwe, nie próbować uruchamiać silnika, należy skontaktować się z Autoryzowanym Partnerem marki.



Należy unikać parkowania samochodu i włączania silnika w miejscach, gdzie łatwopalne substancje i materiały, takie jak trawa lub liście mogłyby mieć styczność z rozgrzаныmi elementami układu wylotowego.

Filtr cząstek stałych

Filtr cząstek stałych przetwarza gazy spalinowe emitowane przez silnik benzynowy.

Zależnie od pojazdu na tablicy wskaźników zapala się lampka

ostrzegawcza , która sygnalizuje napełnienie filtra. W takiej sytuacji filtr należy oczyścić. Gdy na tablicy wskaźników zapali się lampka

ostrzegawcza , wykonać cykl jazdy z prędkością 50-110 km/h do momentu zgaśnięcia lampki (uwzględnić natężenie ruchu i obowiązujące przepisy).

Po upływie 5-20 minut lampka ostrzegawcza powinna zgasnąć.

Uwaga: lampka kontrolna może zgasnąć po 20 minutach, gdy warunki jazdy potrzebne do wyczyszczenia filtra nie są całkowicie spełnione.

Zatrzymanie pojazdu przed zgaśnięciem lampki kontrolnej może spowodować konieczność ponownego wykonania czynności.

Gdy filtr nadmiernie się zapełni, na tablicy wskaźników zapala się lampka

ostrzegawcza i, zależnie od pojazdu, lampka ostrzegawcza

CECHY SZCZEGÓLNE WERSJI Z SILNIKIEM BENZYNOWYM



, której towarzyszy komunikat "Sprawdź zapłon". W takim przypadku należy się zwrócić o pomoc do ASO.

Jeżeli na tablicy wskaźników zapali

się lampka ostrzegawcza **STOP** i, zależnie od pojazdu, lampka ostrze-



gawcza, której towarzyszy komunikat "WARNING: Ryzyko awarii silnika", zatrzymaj pojazd, wyłącz silnik i skontaktuj się z ASO.



Lampka kontrolna



informuje o konieczności natych-

miastowego zatrzymania pojazdu, ze względu na bezpieczeństwo podróżujących nim osób, jeżeli tylko pozwalają na to warunki ruchu drogowego. Należy wyłączyć silnik i nie uruchamiać go ponownie. Należy zwrócić się po radę do Autoryzowanego Partnera marki.

HAMULEC PARKINGOWY

Automatyczny hamulec parkingowy

Automatyczne działanie

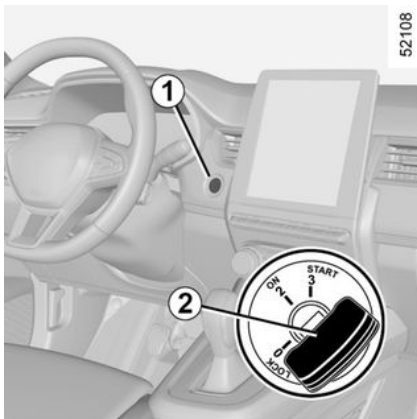

Włączanie automatycznego hamulca parkingowego

Gdy pojazd stoi, można użyć automatycznego hamulca parkingowego, aby go unieruchomić:

– poprzez naciśnięcie przycisku rozruchu silnika 1;

lub

– poprzez odpięcie pasa bezpieczeństwa kierowcy;

lub

– w przypadku otwarcia drzwi kierowcy;

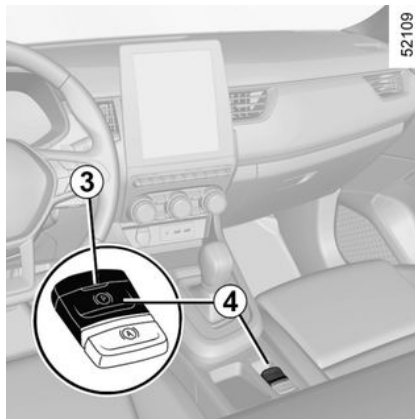

lub

– pojazdy wyposażone w automatyczną skrzynię biegów: gdy skrzynia biegów znajduje się w położeniu P.



Pojazd można unieruchomić za pomocą automatycznego hamulca parkingowego.

Przed opuszczeniem pojazdu należy sprawdzić, czy hamulec parkingowy ze wspomaganiem jest rzeczywiście włączony.

Włączenie hamulca jest sygnalizowane świeceniem się lampki kontrolnej 3 na włączniku 4 i

lampki kontrolnej (P) na tablicy wskaźników do momentu zablokowania zamków drzwi. W zależności od pojazdu, w górnej części przedniej szyby znajduje się nalepka przypominająca o tym.

We wszystkich innych przypadkach, na przykład gdy silnik zgaś lub znajduje się w trybie czuwania z powodu funkcji Stop and Start → 137, automatyczny hamulec parkingowy nie włącza się automatycznie. Należy wtedy użyć trybu ręcznego. Funkcja automatycznego hamulca parkingowego jest niedostępna w niektórych wersjach przeznaczonych na określone kraje. Zapoznać się z infor-

HAMULEC PARKINGOWY

macjami w części "Ręczny tryb sterowania".

Włączenie automatycznego hamulca parkingowego jest potwierdzone wyświetleniem komunikatu "Hamulec parkingowy zaciągnięty", zapaleniem się lampki kontrolnej  3 i zapaleniem się lampki kontrolnej 3 na przełączniku 4.

Po wyłączeniu silnika, lampka kontrolna 3 gaśnie po kilku minutach od zaciągnięcia automatycznego hamulca parkingowego, a lampka kontrolna  zostaje wyłączona w momencie zablokowania zamków w pojeździe.

Po wyłączeniu silnika, lampka kontrolna 3 gaśnie po kilku minutach od zaciągnięcia automatycznego hamulca parkingowego, a lampka kontrolna  zostaje wyłączona w momencie zablokowania zamków w pojeździe.

W momencie zablokowania zamków w pojeździe.

Uwaga: w niektórych sytuacjach (awaria hamulca parkingowego, ręczne zwolnienie hamulca parkingowego itd.) rozlega się sygnał dźwiękowy, a na tablicy wskaźników pojawia się komunikat "OSTRZEŻENIE: Zaciągnij hamulec parkingowy", co sygnalizuje zwolnienie automatycznego hamulca parkingowego:

- gdy silnik pracuje: przy otwieraniu drzwi kierowcy;
- gdy silnik nie pracuje (na przykład w przypadku zgaśnięcia): przy otwieraniu przednich drzwi.

W takim wypadku, należy pociągnąć, a następnie puścić przełącz-

nik 4 w celu włączenia automatycznego hamulca parkingowego.

Automatyczne zwalnianie hamulca parkingowego

Wyłączenie hamulca następuje w chwili ruszania samochodem, przy wciskaniu pedału gazu.



Przed opuszczeniem pojazdu należy sprawdzić, czy hamulec parkingowy ze wspomaganiem jest rzeczywiście włączony. Włączenie hamulca jest sygnalizowane świeceniem się lampki kontrolnej 3 na włączni-

ku 4 i lampki kontrolnej  na tablicy wskaźników do momentu zablokowania zamków drzwi.

Działanie ręczne

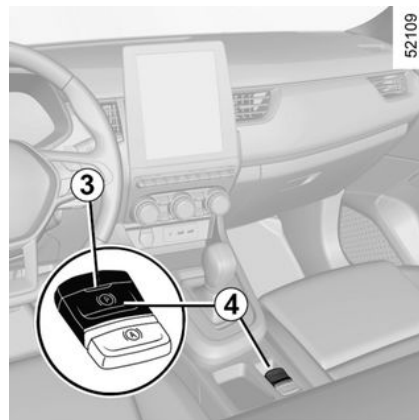

Automatyczny hamulec parkingowy można uruchamiać ręcznie.

Ręczna aktywacja automatycznego hamulca parkingowego

Pociągnij przełącznik 4. Na tablicy wskaźników zapala się lampka ostrzegawcza 3 i lampka ostrze-

gawcza .

HAMULEC PARKINGOWY

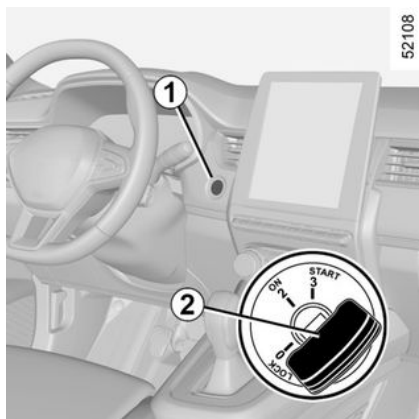

Ręczne zwalnianie automatycznego hamulca parkingowego

Nacisnąć przelącznik **1** bez naciskania pedałów. Wciśnij pedał hamulca, następnie naciśnij przelącznik **4**: lampka ostrzegawcza **3** na przelączniku i lampka ostrzegawcza

 na tablicy wskaźników gasną.

Chwilowe zatrzymanie

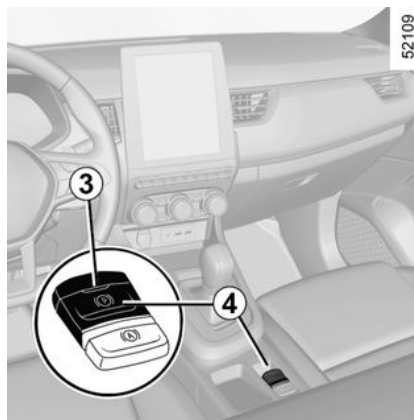

Aby ręcznie uruchomić automatyczny hamulec parkingowy (podczas oczekiwania na czerwonym świetle lub postoju przy pracującym silniku itp.): pociągnąć i zwolnić przelącznik **4**. Wyłączenie następuje automatycznie w chwili ponownego uruchomienia pojazdu.

Przypadki szczególne

W przypadku gdy zachodzi konieczność zatrzymania pojazdu jadącego po pochyłym terenie lub ciągnącego przyczepę, należy pociągnąć i przytrzymać przez kilka sekund włącznik **4**, aby uzyskać maksymalną siłę hamowania.

Parkowanie z wyłączonym automatycznym hamulcem parkingowym (np. ryzyko przymarznięcia okładzin hamulcowych):

- włącz dowolny bieg lub ustaw dźwignię biegów w położeniu P: wał napędowy mechanicznie zablokuje koła napędowe;
- wyłącz silnik, naciskając przycisk Start/Stop silnika;
- odepnij pas bezpieczeństwa kierowcy;
- otwórz drzwi kierowcy;
- ręcznie zwolnij automatyczny hamulec parkingowy (patrz akapit "Ręczne zwalnianie automatycznego hamulca parkingowego");
- W zależności od wersji pojazdu, automatyczny hamulec parkingowy uruchamia się automatycznie. Należy go zwolnić ręcznie.

HAMULEC PARKINGOWY



Brak wznowienia trybu wizualnego i dźwiękowego oznacza usterkę tablicy wskaźników.

Oznacza to konieczność natychmiastowego zatrzymania pojazdu, jeśli tylko pozwalają na to warunki ruchu drogowego. Należy upewnić się, że pojazd jest prawidłowo unieruchomiony i skontaktować z Autoryzowanym Partnerem marki.



Jeżeli zostanie wyświetlony komunikat "UWAGA: Instalacja elektryczna", "Sprawdź akumulator" lub "UWAGA: układ hamulcowy", należy unieruchomić pojazd, wybierając pierwszy bieg (mechaniczne skrzynie biegów), przełożenie P (automatyczne skrzynie biegów) lub pociągając przełącznik 4 przez około 10 sekund. Jeżeli pojazd stoi na pochyłości lub jest to konieczne, zablokuj koła klinami.

Ryzyko braku unieruchomienia pojazdu.

Skontaktować się z Autoryzowanym Partnerem marki.

Wersje z automatyczną skrzynią biegów

Przy otwartych lub niedokładnie zamkniętych drzwiach kierowcy i pracującym silniku, ze względów bezpieczeństwa, nie działa funkcja automatycznego wyłączenia hamulca (ma to na celu uniknięcie przemieszczenia się pojazdu bez kierowcy). Komunikat "Odblokuj hamulec parkingowy ręcznie" wyświetla się na tabli-

cy wskaźników, gdy kierowca wciśnie pedał przyspieszenia.

Nieprawidłowości w działaniu

– W przypadku usterki na tablicy wskaźników zapala się lampka

ostrzegawcza  wraz z komunikatem "Skontroluj hamulec postojowy", a w niektórych przypadkach zapala się również lampka ostrze-

gawcza .

Należy jak najszybciej skontaktować się z Autoryzowanym Partnerem marki.

– W przypadku usterki automatycznego hamulca parkingowego, zapala się lampka kontrolna ,

wyświetla się komunikat "OSTRZEŻENIE: Układ hamulcowy" i rozlega się sygnał dźwiękowy, a w niektórych przypadkach zapala się również

lampka .

Oznacza to konieczność natychmiastowego zatrzymania pojazdu, jeśli pozwalają na to warunki ruchu drogowego.

HAMULEC PARKINGOWY



Nigdy nie pozostawiać pojazdu bez ponownego włączenia pozycji P i wyłączenia silnika.

Gdyż, jeśli zatrzymany pojazd ma włączony silnik i bieg, wcisnięcie pedału gazu może spowodować, iż zacznie jechać.

Ryzyko wypadku.

Autohold

Po zatrzymaniu pojazdu (np. na czerwonym świetle, skrzyżowaniu, w korku itp.) funkcja ta zapewnia siłę hamowania nawet, gdy kierowca zwalnia pedał hamulca.

Siła hamowania zostaje zwolniona, gdy tylko kierowca dostatecznie przyspieszy przy włączonym biegu.

Włączenie

Nacisnąć przełącznik **3**.

Zaświeci lampka kontrolna przełącznika **3**, aby potwierdzić aktywację funkcji.

Wyłączenie

Naciśnij jednocześnie pedał hamulca i przełącznik **3**.

Lampka ostrzegawcza **3** na przycisku gaśnie, aby potwierdzić wyłączenie funkcji.

Jeżeli siła hamowania jest utrzymana, hamulec postojowy włącza się automatycznie, gdy:

- kierowca opuszcza pojazd; lub
- pojazd jest unieruchomiony dłużej niż około 3 minut.

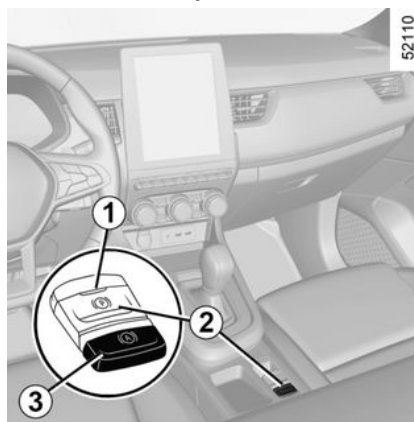

Warunki utrzymania siły hamowania

Muszą zostać spełnione następujące warunki:

- pas bezpieczeństwa kierowcy jest zapięty;

– automatyczny hamulec parkingowy jest zwolniony;

i

– pojazd nie stoi nieruchomo na bardzo stromym zboczu.

Utrzymanie siły hamowania jest potwierdzane przez lampkę ostrze-

gawczą  na tablicy wskaźników.

Warunki przerwania siły hamowania

Muszą zostać spełnione następujące warunki:

- kierowca przyspiesza dostatecznie przy włączonym biegu; lub
- kierowca wyłącza funkcję.

Lampka ostrzegawcza  na tablicy wskaźników gaśnie.



Po każdym uruchomieniu pojazdu funkcja powraca do trybu ustawionego podczas ostatniego wyłączenia silnika.

HAMULEC PARKINGOWY



Przed opuszczeniem pojazdu należy sprawdzić, czy hamulec parkingowy ze wspomaganiem jest rzeczywiście włączony. Włączenie hamulca jest sygnalizowane świeceniem się lampki kontrolnej **1** na włączni-

ku **2** i lampki kontrolnej  na tablicy wskaźników do momentu zablokowania zamków drzwi.

3

RADY DOTYCZĄCE JAZDY, ECO JAZDA

Zużycie paliwa jest homologowane zgodnie z metodą standardową i przepisami. Test identyczny w przypadku wszystkich producentów, umożliwia porównanie pojazdów. Zużycie w warunkach rzeczywistych zależy od warunków użytkowania pojazdu, wyposażenia i od stylu jazdy kierowcy. W celu optymalizacji zużycia paliwa należy stosować się do poniższych zaleceń.

Zależnie od wersji pojazdu, do dyspozycji są różne funkcje umożliwiające zmniejszenie zużycia paliwa:

- obrotomierz;
- wskaźnik zmiany biegu;
- wskaźnik stylu jazdy;
- bilans trasy i ekoporady na wyświetlaczu multimedialnym;
- wskaźnik przyspieszenia Eco;
- Tryb ECO;
- Funkcja Stop and Start; ➔ 137
- Miernik naładowania do pojazdu E-Tech Full Hybrid.

Jeśli pojazd jest w niego wyposażony, system nawigacji zbiera te informacje.

Na tablicy wskaźników A lub B

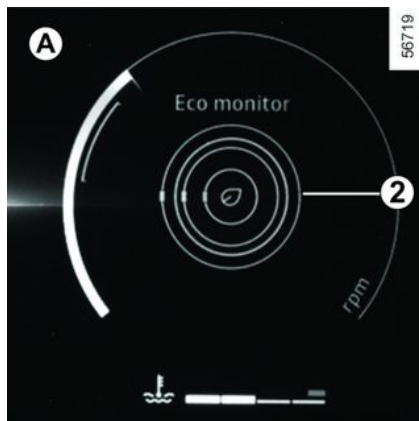

Zależnie od pojazdu, wyświetlanie informacji można organizować i konfigurować na podstawie wybranego stylu tablicy wskaźników za pośrednictwem ekranu wielofunkcyjnego.

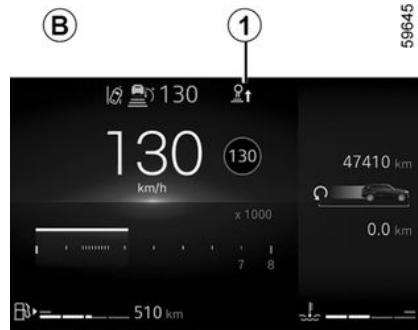

Lampka kontrolna zmiany biegu 1

Zależnie od wersji pojazdu, w celu zapewnienia mniejszego zużycia paliwa, lampka na tablicy wskaźników sygnalizuje najlepszy moment do zmiany biegu na wyższy lub niższy:



włączyć wyższy bieg;



włączyć niższy bieg.

Jeżeli użytkownik systematycznie kieruje się tym wskaźnikiem, zauważy zmniejszenie zużycia paliwa.

RADY DOTYCZĄCE JAZDY, ECO JAZDA

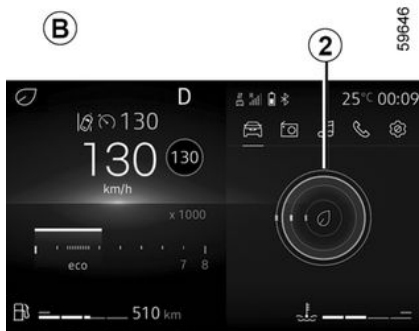

Wskaźnik stylu jazdy 2

Informuje w czasie rzeczywistym o zastosowanym stylu jazdy. Powiadomienia przekazywane są za pomocą wskaźnika 2.

Im więcej listków jest wyświetlanych na wskaźniku 2, tym bardziej jazda jest elastyczna i ekonomiczna.

Regularna jazda zgodnie z tym wskaźnikiem zmniejsza zużycie paliwa.

W celu uzyskania dodatkowych informacji odnieś się do instrukcji dotyczącej multimedialnych.



Wskaźnik przyspieszenia Eco 3

Informuje w czasie rzeczywistym o umiarkowanym lub silnym przyspieszeniu.

Pokazuje to lampka kontrolna 3:

- kolor zielony: przyspieszenie jest umiarkowane i poprawne;
- kolor biały: przyspieszenie jest zbyt silne;
- kolor szary: przyspieszenie jest silne.

Uwaga: nie jest możliwe jednoczesne wyświetlanie wskaźnika stylu jazdy 2 i wskaźnika przyspieszenia Eco 3.

Tryb ECO

Tryb ECO to funkcja optymalizująca zużycie paliwa. Zmienia sposób działania niektórych urządzeń pobierających energię elektryczną pojazdu (ogrzewanie, klimatyzacja, wspomaganie kierownicy itd.) oraz działanie niektórych funkcji (przyspieszanie, zmiana biegów, regulacja prędkości, zwalnianie itd.).

Ograniczenie przyspieszenia umożliwia jazdę miejską i podmiejską z niskim zużyciem paliwa. Ograniczone użycie klimatyzacji pozwala na zmniejszenie zużycie bez pogarszania komfortu termicznego.

Tryb swobodnego toczenia w trybie ECO (lub tryb My Sense w zależności od pojazdu)

W niektórych pojazdach wyposażonych w automatyczną skrzynię biegów przejście w fazę swobodnego toczenia (automatyczne położenie neutralne skrzyni biegów) w fazie zwalniania (przy zwolnionym pedale przyspieszenia) powoduje zmniejszenie siły hamującej silnika i umożliwia przejechanie większego dystansu bez używania paliwa.

Opis włączania/wyłączania trybu "Swobodne toczenie" znajduje się w instrukcji systemu multimedialnego.

RADY DOTYCZĄCE JAZDY, ECO JAZDA

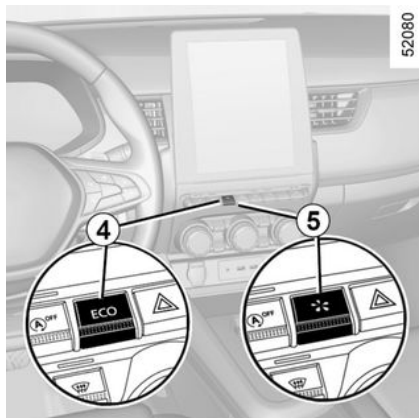

Włączenie funkcji

Zależnie od wersji pojazdu funkcję można aktywować:

- przez naciśnięcie przełącznika **4**;
➔ **263**
- poprzez naciśnięcie przełącznika **5**;
- za pośrednictwem ekranu multimedialnego (opis znajduje się w instrukcji systemu multimedialnego).

Lampka kontrolna **Eco** pojawia się na tablicy wskaźników, aby potwierdzić uruchomienie funkcji.

W czasie jazdy, możliwe jest tymczasowe wyłączenie trybu ECO, aby przywrócić wydajność silnika.

W tym celu wcisnąć do oporu pedał gazu.

Tryb ECO ponownie się uruchomi, kiedy zmniejszy się nacisk na pedał przyspieszenia.

Blokada funkcji

Zależnie od wersji pojazdu funkcję można wyłączyć:

- przez naciśnięcie przełącznika **4**;
➔ **263**
- poprzez naciśnięcie przełącznika **5**.

Lampka kontrolna **Eco** na tablicy wskaźników gaśnie potwierdzając wyłączenie funkcji.

Na ekranie multimedialnym

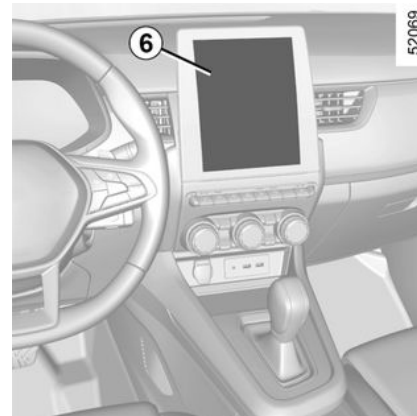

Bilans trasy

Po wyłączeniu silnika na ekranie multimedialnym **6** pojawia się "Bilans trasy", który zawiera informacje na temat ostatniej podróży.

Oznacza:

- wynik ogólny;
- zmiana wyniku;
- przebieg bez zużycia paliwa.

W celu uzyskania dodatkowych informacji odnieś się do instrukcji dotyczącej multimedialnego systemu.

Pojawia się ogólny wynik od 0 do 100 umożliwiający ocenę wydajności eco jazdy. Czym wyższa ocena, tym niższe zużycie paliwa.

RADY DOTYCZĄCE JAZDY, ECO JAZDA

Eco rady służą do poprawy wydajności jazdy.

Zapamiętywanie ulubionych tras umożliwi porównanie wydajności z poszczególnych przejazdów oraz z innymi użytkownikami pojazdu.

Wskaźnik naładowania



59848

(na tablicy wskaźników)

Wskaźnik intensywności zużycia energii pozwala rozpoznać w czasie rzeczywistym zużycie energii pojazdu.

Niebieska strefa zużycia A "odzymanie energii"

Podczas jazdy, po zdjęciu nogi z pedału przyspieszenia lub po wciśnię-

ciu pedału hamulca silnik wytwarza prąd elektryczny, który jest wykorzystywany do hamowania pojazdu i ładowania akumulatora napędowego.

"Zużycie energii" B obszar użytkowania

Kolor wskaźnika ładowania się zmienia:

- **zielony:** tryb całkowicie elektryczny; akumulator napędowy dostarcza energię potrzebną do napędzania pojazdu przez silnik elektryczny;
- **biały:** napęd hybrydowy; akumulator napędowy i/lub silnik spalinowy zapewniają energię potrzebną do napędu pojazdu.

Utrzymywanie poziomu naładowania akumulatora napędowego: "E-save"

Dostępne z ekranu multimedialnego na dwa sposoby:

- włączenie/wyłączenie w menu "Ustawienia pojazdu";
- pozycjonowany widżet na stronie głównej.

Tryb umożliwia utrzymanie wystarczającego poziomu naładowania akumulatora napędowego przed wyruszeniem na górską drogę lub długi odcinek na autostradzie.

Rady dotyczące jazdy i jazda ECO

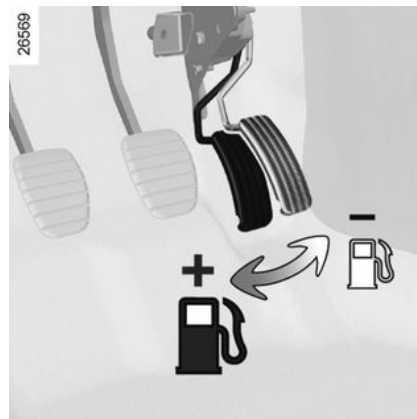

Zachowanie na drodze

- Zamiast rozgrzewać silnik na postoju, lepiej jechać samochodem, nie obciążając go zbyt długo do momentu, aż silnik osiągnie temperaturę roboczą.

- Duże prędkości znacząco wpływają na zużycie paliwa przez pojazd.

Przykłady (przy stałej prędkości):

- zmniejszenie prędkości ze 130 km/h do 110 km/h w przybliżeniu pozwala zaoszczędzić do 20% paliwa;
- zmniejszenie prędkości ze 90 km/h do 80 km/h w przybliżeniu pozwala zaoszczędzić do 10% paliwa.

RADY DOTYCZĄCE JAZDY, ECO JAZDA

- Dynamiczna jazda ze znacznym i częstym przyspieszaniem i zwalnianiem kosztuje bardzo dużo w przeliczeniu na paliwo, przynosząc przy tym niewielki zysk czasu.
- Nie doprowadzać silnika do zbyt wysokich obrotów przy zmianie biegów. Należy jeździć na możliwie najwyższym biegu.
- Należy unikać gwałtownego przyspieszania.
- Nie należy niepotrzebnie hamować. Dlatego też, zauważwszy wcześniej przeszkodę lub zakręt, należy wykorzystać efekt hamowania silnikiem, zdejmując po prostu nogę z pedału przyspieszenia.
- Jadąc pod górę, nie starać się utrzymywać stałej prędkości, nie przyspieszać silniej niż podczas jazdy po płaskim terenie: Najkorzystniej jest utrzymywać pedał gazu na stałym poziomie.
- Kilkakrotnie wciskanie sprzęgła i wciskanie pedału przyspieszenia przed uruchomieniem silnika to czynności zbyteczne w nowoczesnych pojazdach.
- Jazda w złą pogodę, drogi zalane wodą:



Nie należy jeździć po drogach, na których zalewająca je woda sięga powy-

żej dolnej krawędzi obręczy kół.

Poziom ogrzewania

Podczas korzystania z ogrzewania (zwłaszcza, gdy temperatura zewnętrzna spada poniżej zera) lub klimatyzacji wzrost zużycia paliwa jest zjawiskiem normalnym.



Przeszkody dla kierowcy

Po stronie kierowcy należy koniecznie używać dywanika przeznaczanego do danego pojazdu, mocując go założonymi łącznikami i regularnie sprawdzać jego zamocowanie. Nie stosować wielu dywaników.

Ryzyko zablokowania pedałków

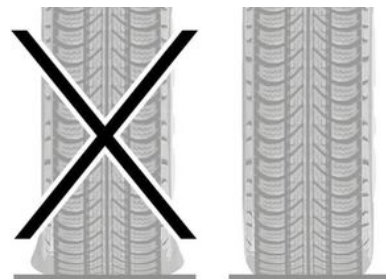

26528



Ogumienie

- Niedostateczne ciśnienie w oponach może spowodować wzrost zużycia paliwa.
- W celu zoptymalizowania zużycia paliwa ustaw ciśnienie w oponach dla najwyższej prędkości lub zastosuj ciśnienie podane na etykiecie umieszczonej na krawędzi drzwi kierowcy. → 313
- Stosowanie opon niezalecanych przez producenta może również spowodować wzrost zużycia paliwa.

RADY DOTYCZĄCE JAZDY, ECO JAZDA

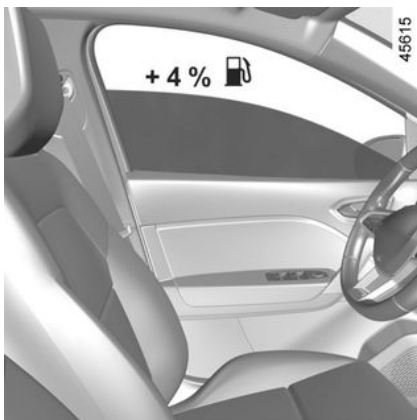

Rady związane z eksploatacją

- Należy jak najczęściej korzystać z trybu ECO.
- Włączone odbiorniki prądu to wzrost zużycia paliwa. Dlatego należy w miarę możliwości wyłączać je, gdy nie są potrzebne. **Jednak** (bezpieczeństwo przede wszystkim), należy włączać światła, gdy wymagają tego warunki drogowe (w myśl zasady: widzieć i być widzianym).
- Korzystać z układu wentylacji. Jazda z szybkością 100 km/h z otwartymi szybami powoduje wzrost zużycia paliwa o 4%.
- Uzupełniając paliwo nie dopuszczać do przelewania zbiornika.
- **W przypadku pojazdów wyposażonych w klimatyzację bez automa-**

tycznego trybu działania należy wyłączyć układ, gdy nie jest potrzebny.

Rady mające na celu zmniejszenie zużycia paliwa, a tym samym przyczynienie się do ochrony środowiska:

Jeżeli samochód pozostawał zaparkowany przy upalnej pogodzie lub w nasłonecznionym miejscu, należy pamiętać o przewietrzeniu go w celu usunięcia gorącego powietrza przed uruchomieniem silnika.

- Unikaj jazdy z pustym bagażnikiem dachowym.
- Do przewozu przedmiotów o dużej objętości używać przyczepy.
- Przy podróżowaniu z przyczepą kempingową należy zaopatrzyć się w atestowany spojler dachowy i pamiętać o jego odpowiedniej regulacji.
- Unikać jazdy „od drzwi do drzwi” (krótkie przejazdy, długie postoje), gdyż w takich warunkach silnik nie osiąga odpowiedniej temperatury pracy.

ŚRODOWISKO NATURALNE

Państwa samochód został stworzony z myślą o poszanowaniu **środowiska** w czasie całego okresu jego eksploatacji: podczas produkcji, użytkowania i po zakończeniu jego użyteczności.

Produkcja

Produkcja tego samochodu odbywa się w zakładach, w których są stosowane nowoczesne procedury zmierzające do zmniejszenia negatywnego wpływu tej działalności na środowisko naturalne, w celu ochrony mieszkańców terenów przybrzeżnych i przyrody (zmniejszenie zużycia wody i energii, zakłóceń wizualnych i uciążliwości wynikających z hałasu oraz emisji zanieczyszczeń do atmosfery i wody, segregowanie i waloryzacja odpadów)

Emisja zanieczyszczeń

Samochód został zaprojektowany w taki sposób, aby w fazie eksploatacji emitował mniejszą ilość gazów cieplarnianych (CO₂), a więc zużywał mniej paliwa (np. 140 g/km, co odpowiada 5,3 l/100 km w przypadku pojazdu z silnikiem wysokoprężnym). Ponadto, samochody są wyposażone w układ oczyszczania spalin składający się z katalizatora, sondy

lambda i filtra z aktywnym węglem (filtr ten zapobiega wydzielaniu na zewnątrz oparów benzyny ze zbiornika).

Użytkownicy pojazdów powinni również dbać o ochronę środowiska

– Nie wolno wyrzucać części pojazdów ani całych pojazdów pod koniec ich eksploatacji. Pojazdy muszą zostać przekazane podmiotowi prawnemu, który spełnia normy środowiskowe.

26913



– Zużyte części i podzespoły, które są wymieniane podczas rutynowej konserwacji pojazdu, takie jak opony lub olej (zbiorniki opróżnione lub na-

pełnione), należy utylizować w wyznaczonych punktach zbiórki.

– Zużytych elementów elektrycznych i elektronicznych, które są wymieniane (takich jak baterie), nie wolno wyrzucać wraz z odpadami komunalnymi. Zanieś je do autoryzowanego dealera lub skontaktuj się z urzędem gminy, aby uzyskać informacje na temat odpowiednich punktów zbiórki odpadów.

– Aby zoptymalizować recykling pojazdu po zakończeniu eksploatacji, możesz skontaktować się z ASO lub odwiedzić witrynę internetową producenta, aby uzyskać informacje o punktach zbiórki, które gwarantują poszanowanie środowiska zgodnie z lokalnymi przepisami.

Recykling

Twój pojazd w co najmniej 85% nadaje się do recyklingu i co najmniej w 95% do odzysku.

Aby osiągnąć taki wynik, wiele części samochodu zostało wyprodukowanych w taki sposób, aby możliwe było ich ponowne przetworzenie. Szczególną uwagę zwrócono na konstrukcje i materiały, aby ułatwić demontaż podzespołów oraz ich ponowne przetworzenie w wyspecjalizowanych zakładach.

ŚRODOWISKO NATURALNE

W celu ochrony zasobów surowców, pojazd ten składa się z wielu części wykonanych z tworzyw sztucznych, które zostały już wtórnie przetworzone oraz materiałów nadających się do ponownego przetworzenia (materiały pochodzenia roślinnego lub zwierzęcego takie jak bawełna lub wełna).

3

RADY ZWIĄZANE Z PRZEGLĄDEM I OCHRONĄ ŚRODOWISKA

Samochód spełnia normy recyklingu i odzysku pojazdów wycofanych z eksploatacji, które weszły w życie w 2015 roku.

Dlatego niektóre części pojazdu zostały zaprojektowane tak, aby w przyszłości ułatwić recykling.

Części te można łatwo usunąć, dzięki czemu mogą być odzyskane i ponownie przetworzone przez firmy zajmujące się recyklingiem.

Dzięki zastosowanym rozwiązaniom konstrukcyjnym, odpowiedniej, fabrycznej regulacji silnika, a także dzięki niewielkiemu zużyciu paliwa, samochód spełnia warunki obowiązujących norm ochrony środowiska. Nasza firma aktywnie uczestniczy w programie mającym na celu ograniczenie zanieczyszczenia środowiska gazami spalinowymi i zmniejszenie zużycia energii. Jednak zanieczyszczenie środowiska na skutek emisji gazów spalinowych, a także poziom zużycia paliwa zależą w znacznej mierze od sposobu eksploatacji pojazdu. Użytkownik powinien zadbać o prawidłową obsługę i eksploatację pojazdu.

Obsługa

Warto wiedzieć, że nieprzestrzeganie przepisów związanych z ochroną

środowiska może spowodować pociągnięcie właściciela do odpowiedzialności karnej.

Ponadto, wymiana części w silniku, w układzie zasilania paliwem i układzie wydechowym na części inne niż oryginalne, zalecane przez producenta powoduje, że pojazd przestaje spełniać warunki określone przez przepisy związane z ochroną środowiska.

Zgodnie z zaleceniami zawartymi w książce serwisowej należy dokonywać regularnych przeglądów w sieci Autoryzowanych Partnerów marki: dysponują oni odpowiednimi urządzeniami technicznymi, co gwarantuje prawidłową regulację zgodną z ustawieniami fabrycznymi.

Regulacje silnika

– **Świece zapłonowe:** chcąc zoptymalizować zużycie paliwa, wydajność i osiągi na maksymalnym poziomie należy ściśle przestrzegać zasad obsługi opracowanych przez nasze Biuro Konstrukcyjne.

W przypadku konieczności wymiany świec, zaleca się stosowanie marki, typu świecy oraz odstępów pomiędzy elektrodami odpowiednich dla danej wersji silnika. W tym celu nale-

ży skontaktować się z Autoryzowanym Partnerem marki.

– **Zapłon i prędkość obrotowa biegu jałowego:** regulacja nie jest konieczna.

– **Filtr powietrza:** zapchany wkład filtra zmniejsza jego wydajność. Należy go wymienić.

Kontrola układu oczyszczania spalin

System kontroli układu oczyszczania spalin umożliwia wykrycie nieprawidłowości w działaniu urządzenia do oczyszczania spalin.

Nieprawidłowości te mogą spowodować wydzielanie szkodliwych substancji lub uszkodzenia mechaniczne.



Ta lampka kontrolna na tablicy wskaźników sygnalizuje ewentualne nieprawidłowości w działaniu systemu:

Zapala się przy włączeniu zapłonu, a następnie gaśnie po uruchomieniu silnika.

– Jeżeli lampka świeci się w sposób ciągły, należy jak najszybciej skontaktować się z Autoryzowanym Partnerem marki;

– jeśli lampka miga, należy zmniejszać prędkość obrotową silnika, aż

RADY ZWIĄZANE Z PRZEGLĄDEM I OCHRONĄ ŚRODOWISKA

przestanie migać. Należy jak najszybciej skontaktować się z Autoryzowanym Partnerem marki.

3

SYGNAŁ OSTRZEGAJĄCY O UTRACIE CIŚNIENIA W OPONACH

43592

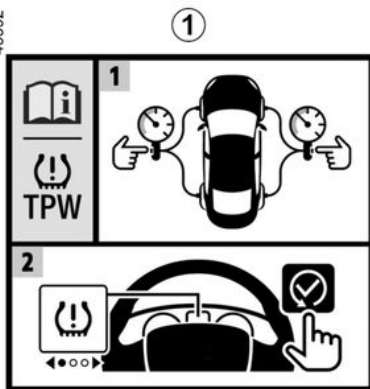

Jeśli pojazd jest w niego wyposażony, system ostrzega o utracie ciśnienia w jednej lub w kilku oponach.



Etykieta **1** oznacza obecność systemu w pojeździe.

Aby ją sprawdzić, należy otworzyć drzwi kierowcy.



Zasada działania

System wykrywa utratę ciśnienia w jednej z opon, mierząc szybkość kół podczas jazdy.

Lampka kontrolna  **2** zapala się światłem ciągłym, aby ostrzec kierowcę w przypadku niedostatecznego ciśnienia (niedopompowana opona, przebita opona itp.).

Warunki działania

W systemie musi być zaprogramowane ciśnienie napompowania od-

powiadające napisowi na etykiecie z ciśnieniami w oponach. W przeciwnym razie ostrzeżenie może nie działać prawidłowo nawet w przypadku znacznego spadku ciśnienia → 313.

Resetowanie należy zawsze wykonywać po sprawdzeniu ciśnienia w czterech zimnych oponach.

System może zadziałać z opóźnieniem lub nie działać prawidłowo w następujących sytuacjach:

- system nie został ponownie uruchomiony po dopompowaniu lub innych przeprowadzonych działaniach dotyczących kół;
- nieprawidłowo zresetowany system: ciśnienie w oponach różni się od ciśnienia zalecanego;
- poważna zmiana obciążenia lub ustawienie ciężaru po jednej stronie pojazdu;
- jazda sportowa z gwałtownym przyspieszeniem;
- jazda po drodze zaśnieżonej lub śliskiej;
- jazda z łańcuchami śniegowymi;
- zamontowanie tylko jednej nowej opony;
- używanie opon nieautoryzowanych przez markę.
- ...

3

SYGNAŁ OSTRZEGAJĄCY O UTRACIE CIŚNIENIA W OPONACH



Funkcja ta jest dodatkowym ułatwieniem w prowadzeniu pojazdu.

Funkcja ta nie zastępuje kierowcy. W żadnym wypadku nie zwalnia go z obowiązku uważnego i odpowiedzialnego sposobu prowadzenia pojazdu. Należy sprawdzać ciśnienie w oponach, w tym także w kole zapasowym, raz w miesiącu.

Przywracanie wartości ciśnienia odniesienia w oponach

Należy to wykonywać **na postoju**:

- po każdym pompowaniu lub ustawieniu ciśnienia opon;
- gdy ciśnienie odniesienia w oponach musi być zmienione, aby dostosować je do warunków użytkowania (bez obciążenia, z obciążeniem, jazda na autostradzie itp.);
- po wymianie koła;
- po użyciu zestawu do pompowania opon;
- po przełożeniu koła (nie zalecamy takiej praktyki).

Trzeba to robić zawsze po kontroli ciśnienia w ogumieniu dla 4 opon przy zimnym silniku.

Ciśnienie w ogumieniu musi odpowiadać bieżącemu użytkowaniu pojazdu (bez obciążenia, z obciążeniem, jazda na autostradzie itp.).

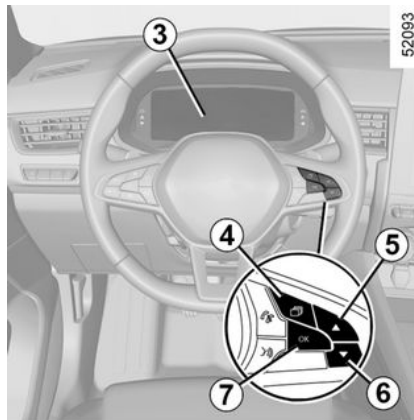

Procedura ustawiania parametrów początkowych

Zapłon włączony, **pojazd stoi**:

- krótko naciśnij przełącznik **4** odpowiednią ilość razy, aby przejść do zakładki "Pojazd" (lub, w zależności od pojazdu, do strony Informacje);
- krótko naciśnij przełącznik **5** lub **6**, aby uzyskać dostęp do strony ustawiania parametrów ciśnienia w oponach;
- nacisnąć i przytrzymać przycisk **7** OK, aby zresetować ustawienia.

Wyświetlenie komunikatu "Jeśli ciśnienie jest OK [naciśnij i przytrzymaj]" przez około pięć sekund oznacza, że żądanie ustawiania parametrów referencyjnych opon zostało uwzględnione.

Ustawienie parametrów początkowych odbywa się po kilku minutach jazdy. Komunikat "Operacja zakończona" wskazuje, że wartość referencyjna ciśnienia w oponach została zresetowana.

Wyświetlacz

Wyświetlenie **3** na tablicy wskaźników informuje o ewentualnych nieprawidłowościach w zakresie pompowania opon (brak powietrza w oponie, opona przebita itp.).

"Sprawdź ciśnienie w oponach i zapłon."

Lampka ostrzegawcza  świeci się światłem ciągłym i pojawia się komunikat "Sprawdź ciśnienie w oponach i zapłon". Oznacza to, że przynajmniej jedno z kół ma za niskie ciśnienie w oponie lub jest przebite.

W przypadku spadku ciśnienia – dopompować daną oponę.

W przypadku przebitia opony należy ją wymienić lub skontaktować się z autoryzowanym partnerem marki.

SYGNAŁ OSTRZEGAJĄCY O UTRACIE CIŚNIENIA W OPONACH

Sprawdzić i uzupełnić ciśnienie we wszystkich oponach na zimno, a następnie uruchomić ustawianie wartości referencyjnej ciśnienia opon.

Lampka kontrolna  gaśnie po przywróceniu wartości referencyjnej ciśnienia opon.

 System może nie wykryć nagłej utraty ciśnienia w oponie (pęknięcie opony itp.).

"TPW niedostępne"

Lampka ostrzegawcza  miga przez kilka sekund, a następnie świeci się światłem ciągłym i pojawia się komunikat "TPW niedostępne".

Oznacza to, że pojazd jest wyposażony w koło zapasowe o rozmiarze innym niż cztery pozostałe koła oraz że jest ono zamontowane w pojeździe.

"Sprawdź TPW"

Lampka ostrzegawcza  miga przez kilka sekund, a następnie świeci się światłem ciągłym i pojawia się komunikat "Sprawdź TPW".

Temu komunikatowi towarzyszy

lampka kontrolna .

Lampki sygnalizują usterkę systemu. Należy skontaktować się z Autoryzowanym Partnerem marki.

Ustawienie ciśnienia w ogumieniu
Ciśnienie w ogumieniu należy regulować przy zimnych oponach (wartości sprawdzić na naklejce znajdującej się na krawędzi drzwi kierowcy).

W przypadku, gdy nie ma możliwości sprawdzenia ciśnienia w oponach **zimnych, należy zwiększyć ciśnienie w granicach od 0,2 do 0,3 bar.**

Nie wolno spuszczać powietrza z rozgrzanych opon.

Po każdym dopompowaniu lub ustawieniu ciśnienia opon należy uruchomić ustawianie parametrów początkowych wartości odniesienia ciśnienia opon.

Wymiana kół/opon

Należy używać wyłącznie wyposażenia autoryzowanego przez autoryzowanego dealera, w przeciwnym razie system może działać z opóźnieniem lub w nieprawidłowy sposób → 311.

Po każdej wymianie koła/opony należy odpowiednio ustawić ciśnienie

opon i uruchomić ustawianie wartości referencyjnej ciśnienia opon.

Koło zapasowe

Jeżeli pojazd posiada takie wyposażenie, należy dopasować ciśnienie opon i uruchomić ustawianie parametrów początkowych ciśnienia opon.

Aerozole do naprawy przebitych opon i zestaw do pompowania opon

Należy używać wyłącznie wyposażenia autoryzowanego przez autoryzowanego dealera, w przeciwnym razie system może działać z opóźnieniem lub w nieprawidłowy sposób → 315.

Po użyciu zestawu pompowania opon należy wyregulować ciśnienie opon i uruchomić wartość odniesienia ciśnienia opon.

SYSTEMY WSPOMAGANIA PROWADZENIA POJAZDU

Zależnie od wersji pojazdu, składają się na nie:

- **system zapobiegający blokowaniu kół podczas hamowania (ABS);**
- **układ kontroli toru jazdy (ESC) z kontrolą podsterowności i układem antypoślizgowym;**
- **wspomaganie nagłego hamowania;**
- **system pomocy przy ruszaniu pod górę.**



Funkcje te stanowią dodatkową pomoc w sytuacjach krytycznych, umożliwiając dostosowanie zachowania pojazdu do szczególnych warunków jazdy.

Funkcje nie zastępują kierowcy. **Ich obecność nie zwiększa możliwości samochodu i nie powinna skłaniać kierowcy do jazdy z większą prędkością.** Nigdy nie mogą zwalniać kierowcy z obowiązku czujności i prowadzenia pojazdu w sposób odpowiedzialny (kierowca powinien być zawsze przygotowany na nagłe zdarzenia, jakie mogą zaistnieć w czasie jazdy).

System zapobiegający blokowaniu kół podczas hamowania (ABS)

Podczas gwałtownego hamowania, system ABS pozwala uniknąć zablokowania kół, a więc umożliwia kontrolę nad drogą hamowania oraz panowanie nad pojazdem.

W takich warunkach manewry mające na celu uniknięcie przeszkody

podczas hamowania są możliwe. Ponadto system ten pozwala zoptymalizować drogę hamowania, zwłaszcza na nawierzchni o słabej przyczepności (mokra jezdnia itp.).





W razie konieczności gwałtownego hamowania, zalecane jest **mocne i ciągłe wciśnięcie** pedału hamulca. Nie jest konieczne kilkakrotne wciskanie pedału hamulca (pompowanie). System ABS będzie dostosowywał siłę stosowaną w układzie hamulcowym.

Włączenie się systemu przejawia się lekkim lub silnym pulsowaniem pedału hamulca. System ABS nie pozwala w żadnym wypadku na polepszenie parametrów "fizycznych" pod względem przyczepności opon do nawierzchni. Tak więc zasady ostrożnej jazdy muszą być **koniecznie** przestrzegane (zachowanie bezpiecznej odległości między pojazdami itp.).

Nieprawidłowości w działaniu:

SYSTEMY WSPOMAGANIA PROWADZENIA POJAZDU

–  i  świecą się na tablicy wskaźników wraz z komunikatem "Sprawdź ABS", "OSTRZEŻENIE: Sprawdź układ hamulcowy" i "Sprawdź ESC": układ ABS, układ ESC i system awaryjnego hamowania jest wyłączony. **Działanie układu hamulcowego jest nadal zapewnione;**

– Wyświetlone ikony , ,

 i **STOP** na tablicy wskaźników i komunikat "OSTRZEŻENIE: układ hamulcowy": **usterka układu hamownia.**

W obu przypadkach należy zwrócić się do Autoryzowanego Partnera marki.



Zapewnione jest częściowe działanie układu hamulcowego. Niemniej jednak **wiąże się to z niebezpieczeństwem w przypadku nagłego hamowania** oraz z koniecznością natychmiastowego zatrzymania pojazdu, jeśli tylko pozwalają na to warunki drogowe. Skontaktować się z Autoryzowanym Partnerem marki.

System kontroli toru jazdy (ESC) z kontrolą podsterowności na zakrętach i układem antypoślizgowym

System kontroli toru jazdy ESC

System ten pozwala na zachowanie kontroli nad pojazdem w sytuacjach krytycznych (uniknięcie zderzenia z przeszkodą, utrata przyczepności na zakręcie...).

Zasada działania

Czujnik w kierownicy pozwala na rozpoznanie toru jazdy wybranego przez kierowcę.

Pozostałe czujniki rozmieszczone w pojeździe mierzą rzeczywisty tor jazdy.

System porównuje polecenia kierowcy z torem jazdy i w razie potrzeby koryguje go, włączając któryś z hamulców i/lub regulując moc silnika. W przypadku aktywacji systemu na tablicy wskaźników miga lampka

ostrzegawcza .

Kontrola podsterowności

Funkcja ta optymalizuje działanie systemu ESC w przypadku wyraźnej podsterowności (utrata przyczepności przedniego zawieszenia).

System antypoślizgowy

System ten ma na celu ograniczenie ślizgania się kół napędowych oraz kontrolę pojazdu w trakcie ruszania, przyspieszania lub zwalniania.

Zasada działania

Dzięki obecności czujników w kołach, system przez cały czas mierzy i porównuje prędkość kół napędowych, wykrywając ich poślizg. Jeżeli jedno z kół zaczyna się ślizgać, system włącza hamulec tego koła.

Funkcja hamowania działa do chwili, gdy osiągnięta prędkość obrotowa zapewni właściwą przyczepność koła do nawierzchni.



SYSTEMY WSPOMAGANIA PROWADZENIA POJAZDU

Działanie systemu ma również na celu dostosowanie prędkości obrotowej silnika do przyczepności opon do nawierzchni, niezależnie od wciśnięcia pedału przyspieszenia.

W niektórych sytuacjach (jazda po miękkiej nawierzchni: śnieg, błoto itp. lub jazda z zamontowanymi łańcuchami śniegowymi), system może spowodować zmniejszenie mocy silnika, by ograniczyć poślizg.

Nieprawidłowości w działaniu

Gdy system wykryje nieprawidłowość w działaniu, na tablicy wskaźników pojawia się komunikat "Sprawdź układ ESC" i zapalają się lampki

ostrzegawcze  i . W takim przypadku ESC i układ antypoślizgowy są wyłączone.

Należy skontaktować się z Autoryzowanym Partnerem marki.

Wspomaganie nagłego hamowania

System ten stanowi uzupełnienie układu ABS, który przyczynia się do skrócenia drogi hamowania.

Zasada działania

System umożliwia wykrywanie sytuacji wymagającej nagłego hamowania. W takim przypadku układ hamulcowy osiąga natychmiast mak-

symalną moc i może uruchomić regulację ABS.

Działanie systemu ABS podczas hamowania jest podtrzymywane, dopóki pedał hamulca nie zostanie zwolniony.

Zapalenie się świateł awaryjnych

Światła te mogą włączyć się w przypadku znacznego spadku prędkości, zależnie od wersji pojazdu.

Funkcja wcześniejszego hamowania

Zależnie od wersji pojazdu, w przypadku szybkiego zwolnienia pedału przyspieszenia, system włącza wcześniej hamulce w celu skrócenia drogi hamowania.

Przypadki szczególne

Podczas używania regulatora prędkości:

- podczas używania pedału gazu, system może się uruchomić, gdy pedał zostanie zwolniony;
- system aktywuje się dopiero w momencie zmiany położenia pedału przyspieszenia.

Nieprawidłowości w działaniu

Gdy system wykryje nieprawidłowość, na tablicy wskaźników wyświetla się komunikat "OSTRZEŻENIE":

Sprawdź układ hamulcowy" i zapala

się lampka ostrzegawcza .

Należy skontaktować się z Autoryzowanym Partnerem marki.



Funkcje te stanowią dodatkową pomoc w sytuacjach krytycznych, umożliwiając dostosowanie zachowania pojazdu do szczególnych warunków jazdy.

Funkcje nie zastępują kierowcy. **Ich obecność nie zwiększa możliwości samochodu i nie powinna skłaniać kierowcy do jazdy z większą prędkością.** Nigdy nie mogą zwalniać kierowcy z obowiązku czujności i prowadzenia pojazdu w sposób odpowiedzialny (kierowca powinien być zawsze przygotowany na nagłe zdarzenia, jakie mogą zaistnieć w czasie jazdy).

System pomocy przy ruszaniu pod górę

System wspomaga kierowcę podczas ruszania na wzniesieniu (zależ-

SYSTEMY WSPOMAGANIA PROWADZENIA POJAZDU

nie od kąta nachylenia). Uniemożliwia on przemieszczenie się pojazdu w tył, powodując automatyczne zaciągnięcie hamulców, gdy kierowca zwolni pedał hamulca, aby wcisnąć pedał przyspieszenia.

Działanie systemu

System działa tylko przy dźwigni zmiany biegów ustawionej w położeniu innym niż neutralne (innym niż N lub P w wersjach z automatyczną skrzynią biegów), gdy pojazd stoi nieruchomo (wciśnięty pedał hamulca).

System przytrzymuje pojazd przez około **2 sekundy**. Następnie hamulce zostają stopniowo zwolnione (pojazd zaczyna jechać, w zależności od nachylenia terenu).



System pomocy przy ruszaniu pod górę nie może zapobiec stoczeniu się pojazdu w tył we wszystkich sytuacjach (bardzo duże nachylenie terenu itd.).

We wszystkich przypadkach kierowca może wcisnąć pedał hamulca i zapobiec w ten sposób przemieszczeniu się pojazdu do tyłu.

System pomocy przy ruszaniu pod górę nie powinien być używany po dłuższym postoju pojazdu: należy wtedy użyć pedału hamulca.

Zadaniem tej funkcji nie jest unieruchomienie pojazdu w sposób trwały.

W razie potrzeby należy wcisnąć pedał hamulca, aby zatrzymać pojazd.

Kierowca powinien zachować szczególną ostrożność podczas jazdy po śliskiej nawierzchni lub nawierzchni o małej przyczepności.

Niebezpieczeństwo poważnych obrażeń.

DODATKOWE FUNKCJE WSPOMAGAJĄCE PROWADZENIE POJAZDU

Moje bezpieczeństwo

Funkcja My Safety umożliwia jednocześnie wyłączenie lub włączenie zestawu funkcji wspomagających kierowcę.

W zależności od pojazdu funkcję My Safety można skonfigurować na ekranie multimedialnym, wybierając funkcje wspomagające kierowcę, które mają być wyłączone łącznie jako grupa.

Czynność



Tryb "Wszystkie włączone"

W zależności od pojazdu dostępne są następujące funkcje i konfiguracje

systemów wspomagających kierowcę:

- zapobieganie zmianie pasa ruchu
- wykrywanie znaków drogowych
- Ostrzeżenie o nadmiernej prędkości
- system monitorujący zmęczenie kierowcy

Gdy włączony jest tryb "Wszystko włączone":

aby to potwierdzić, na tablicy wskaźników pojawia się komunikat "Wybrano Moje bezpieczeństwo WSZYSTKO WŁĄCZONE". Są aktywne systemy wspomagające kierowcę dostępne w tym trybie.

Tryb "Użytkownika"

Ten tryb pozwala wyłączyć lub ponownie włączyć niektóre systemy wspomagające kierowcę dostępne w trybie "Wszystko włączone" skonfigurowanym wcześniej za pomocą ustawienia "Moje bezpieczeństwo".

Po włączeniu zapłonu naciśnij przycisk **1** dwa razy w krótkich odstępach czasu.

Przy pierwszym naciśnięciu na tablicy wskaźników pojawia się komunikat "Naciśnij ponownie, aby zmienić ustawienia funkcji Moje bezpieczeństwo w trybie użytkownika". Drugie naciśnięcie powoduje, że lampka ostrzegawcza na przycisku **1** gaśnie.

Włączony jest tryb "Użytkownika". Na tablicy wskaźników pojawia się komunikat "Moje bezpieczeństwo wybrano Tryb użytkownika".

Aby wrócić do trybu "Wszystkie włączone", naciśnij raz przycisk **1**. Zapala się lampka kontrolna wbudowana w przycisk **1**.



W zależności od czasu, który upłynął od ostatniego wyłączenia silnika,

alerty są ponownie aktywowane:

- gdy pojazd zostanie odblokowany;
- lub
- przy otwieraniu drzwi;
- lub
- przy ponownym uruchamianiu silnika.

DODATKOWE FUNKCJE WSPOMAGAJĄCE PROWADZENIE POJAZDU

Konfiguracja trybu użytkownika

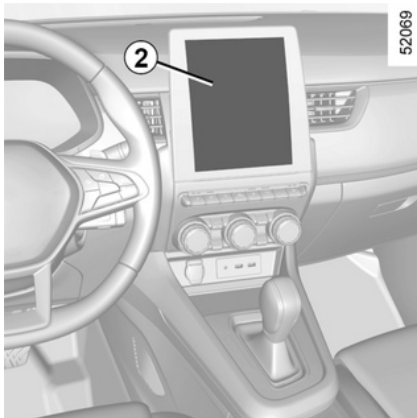

Z poziomu ekranu multimedialnego 2

W celu uzyskania dalszych informacji należy zapoznać się z instrukcją dotyczącą multimediu.

Zapobieganie zmianie pasa ruchu

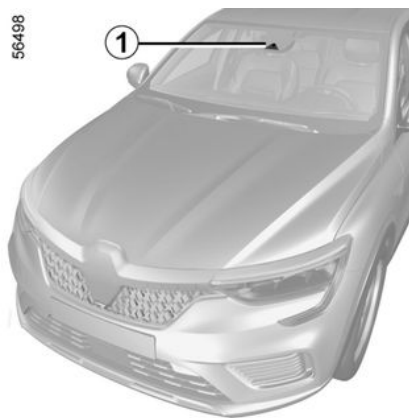

Na podstawie informacji z kamery 1 funkcja inicjuje działania korygujące w układzie kierowniczym pojazdu, gdy pojazd przecina linię ciągłą lub przerywaną albo zbliża się do pobocza drogi (pasa rozdzielającego, bariery, chodnika, nasypu itp.) bez włączonych kierunkowskazów.

W zależności od ustawienia, w przypadku przekroczenia przerywanej linii bez włączenia kierunkowskazów funkcja:

- ostrzega kierowcę bez działań korygujących na układzie kierowniczym;

lub

- inicjuje działania korygujące za pomocą układu kierowniczego.



W każdej chwili **można przejąć kontrolę nad pojazdem**, zmieniając położenie kierownicy.



Funkcja jest dodatkowym ułatwieniem w prowadzeniu pojazdu; kierowca jest odpowiedzialny za obsługę kierownicy. System nie zastępuje kierowcy, a kierowca musi podczas jazdy trzymać ręce na kierownicy. Zawsze zachowaj ostrożność podczas jazdy, ponieważ system może nie zostać nieoczekiwanie dezaktywowany lub obsługiwany lub może działać w sposób nieodpowiedni, w zależności od warunków drogowych i okoliczności.

DODATKOWE FUNKCJE WSPOMAGAJĄCE PROWADZENIE POJAZDU

Lokalizacja kamery 1

Upewnij się, że przednia szyba nie jest zanieczyszczona (brud, błoto, śnieg, zaparowanie itd.).

Włączanie/wyłączanie



Aktywacja, dezaktywacja ostrzeżeń z przycisku 2 "Moje bezpieczeństwo"

Aby wyłączyć funkcję, jeśli została wyłączona w trybie "użytkownika" funkcji "Moje bezpieczeństwo", naciśnij dwukrotnie przycisk 2.

Na tablicy wskaźników pojawi się żółta lampka ostrzegawcza .

Aby ponownie włączyć alerty, naciśnij raz przycisk 2. Na tablicy wskaź-

ników świeci się lampka kontrolna



Z poziomu ekranu multimedialnego 3

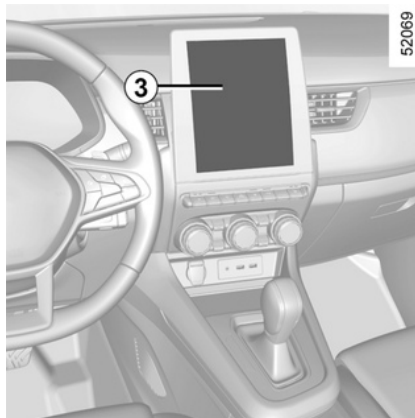



Aby włączyć lub wyłączyć funkcję, skorzystaj z instrukcji systemu multimedialnego.

Wybierz "ON" lub "OFF".

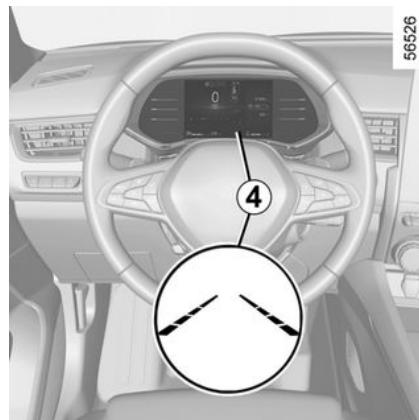
Czynność



Kiedy funkcja jest aktywna, lampka ostrzegawcza  lub  oraz wskaźniki linii znajdujących się z lewej i prawej strony 4 wyświetlają się na szaro na tablicy wskaźników.

Funkcja jest ustawiona na powiadomienie lub interweniowanie, jeżeli prędkość pojazdu wynosi od około 65 km/h do 180 km/h lub 160 km/h i

lampka ostrzegawcza  lub

 oraz wskaźniki korekty 4 mają kolor biały.

Aktywacja funkcji następuje, jeżeli pojazd;

DODATKOWE FUNKCJE WSPOMAGAJĄCE PROWADZENIE POJAZDU

- zbliża się do pobocza bez włączonych kierunkowskazów;
- przejeżdża ciągłą linię bez włączonych kierunkowskazów;
- przejeżdża linię przerywaną bez włączonych kierunkowskazów, jeżeli wybrane jest ustawienie "Interwencja na linii przerywanej".



W takich przypadkach:

- funkcja inicjuje działania w układzie kierowniczym pojazdu w celu dokonania korekty toru jazdy samochodu;

- lampka ostrzegawcza  lub

 i wskaźnik **4** na tablicy wskaźników po stronie przekroczonej linii zmienia kolor na żółty.

Jeżeli działanie korygujące w układzie kierowniczym jest niewystarczające, lampka ostrzegawcza

 lub  i wskaźnik **4** na tablicy wskaźników po stronie przekroczonej linii zmieniają kolor na czerwony, czemu towarzyszą drgania kierownicy.

Gdy ustawienie "Interwencja na linii przerywanej" nie jest wybrane, funkcja włącza alarm, jeżeli pojazd przekroczy linię przerywaną bez włączonych kierunkowskazów, a pobocze

nie znajduje się wystarczająco blisko linii.

W takim przypadku funkcja ostrzega kierowcę:

- przez drgania kierownicy;

- lampka ostrzegawcza  lub

 i wskaźnik **4** na tablicy wskaźników po stronie przekroczonej linii zmienia kolor na czerwony.

Uwaga: funkcja umożliwia delikatne ścinanie zakrętów.

Przypadki szczególne

Podczas korzystania z systemu:

- Jeżeli system nie wykrywa żadnego działania na kierownicy, lampka

ostrzegawcza  na tablicy wskaźników świeci się na czerwono w połączeniu z komunikatem "Chwyć kierownicę" i sygnałem dźwiękowym.



Można przerwać korektę toru jazdy w dowolnym momencie, poruszając kierownicę.

- jeżeli system jest aktywny zbyt długo, emitowane jest ostrzeżenie dźwiękowe wraz z miganiem wskaźnika **3** po stronie danej linii, aż kierowca przejmie kontrolę.



Należy pamiętać, że ostrzeżenie systemowe może pojawić się z opóźnieniem w zależności od warunków drogowych, gdy ręce kierowcy zostaną zdjęte z kierownicy.

Podczas jazdy zawsze trzymaj ręce na kierownicy.

System może ostrzegać kierowcę, że kierowca nie trzyma kierownicy, gdy wykonuje nadmierne ruchy lub trzyma kierownicę zbyt delikatnie.

Pojazd wyposażony w funkcję "Aktywny system wspomagania kierowcy"

Jeżeli funkcja utrzymywania pojazdu na środku pasa ruchu jest włączona wraz z funkcją zapobiegania zjeżdżaniu z pasa ruchu, działanie lampki ostrzegawczej będzie się zmieniać w następujący sposób:

DODATKOWE FUNKCJE WSPOMAGAJĄCE PROWADZENIE POJAZDU

– aktywna funkcja "Utrzymywanie pojazdu na środku pasa ruchu": zie-

lona lampka ostrzegawcza  lub

 zastępuje białą lub szarą

lampkę ostrzegawczą  lub

 na tablicy wskaźników. W ten sposób kierowca jest informowany priorytetowo o statusie funkcji utrzymywania pojazdu na środku pasa ruchu;

– funkcja "Utrzymywanie pojazdu na środku pasa ruchu" w trybie czuwania, funkcja "Zapobieganie zjeżdżaniu z pasa ruchu" nie jest gotowa do aktywacji ani nie jest aktywna:



szara lampka ostrzegawcza 

lub  zastępuje białą lub szarą

lampkę ostrzegawczą  lub

 na tablicy wskaźników. W ten sposób kierowca jest informowany priorytetowo o statusie funkcji utrzymywania pojazdu na środku pasa ruchu;

– funkcja "Utrzymywanie pojazdu na środku pasa ruchu" jest w trybie czuwania, funkcja "Zapobieganie zjeżdżaniu z pasa ruchu" w trybie gotowości lub aktywna: lampka ostrze-

gawca  lub  świeci na czerwono lub żółto na tablicy wskaźników. W ten sposób kierowca jest informowany priorytetowo o statusie funkcji zapobiegania zjeżdżaniu z pasa ruchu.

W każdym przypadku kierowca jest zawsze informowany o stanie funkcji, gdy steruje układem kierowniczym pojazdu. Najbardziej przydatne informacje są zawsze wyświetlane.

Tymczasowa niedostępność/funkcja wyłączona

System jest tymczasowo niedostępny lub wyłączony w następujących przypadkach:

- zbyt szybkie przekroczenie linii;
- jazda po linii;
- około cztery sekundy po zmianie pasa ruchu;
- pokonywanie ostrego łuku;
- ograniczona widoczność;
- jeden z kierunkowskazów jest włączony;
- włączenie świateł awaryjnych;
- włączenie biegu wstecznego;
- silne przyspieszenie;
- zmiana szerokości pasa ruchu;
- działanie elektronicznego systemu stabilizacji toru jazdy;

– działanie układu zapobiegającego blokowaniu kół podczas hamowania;

- aktywacja aktywnego systemu awaryjnego hamowania;
- interwencja innej funkcji sterującej układem kierowniczym, takiej jak funkcja utrzymywania pojazdu na środku pasa ruchu.

Kiedy funkcja nie jest dostępna,

lampka ostrzegawcza  lub

 i wskaźniki 3 linii z lewej/prawej strony na tablicy wskaźników zmieniają kolor na szary.

Jeżeli przednia kamera jest zasłonięta, na tablicy wskaźników wyświetla się komunikat "Zasłonięta przednia kamera". Należy wyczyścić obszar, w którym znajdują się czujniki.

Automatyczne wyłączenie

- Funkcja wyłącza się automatycznie w następujących przypadkach;
- System kontroli dynamiki pojazdu jest wyłączony;
- Elektroniczny układ stabilizacji toru jazdy działa nieprawidłowo;
- Układ zapobiegający blokowaniu kół podczas hamowania działa nieprawidłowo;
- Hak holowniczy jest elektrycznie połączony z gniazdem zaczepu przyczepy;

DODATKOWE FUNKCJE WSPOMAGAJĄCE PROWADZENIE POJAZDU

– Wyświetlana jest lampka ostrzegawcza .

Gdy funkcja jest nieaktywna, lampka ostrzegawcza  świeci na żółto na tablicy wskaźników.

Regulacje

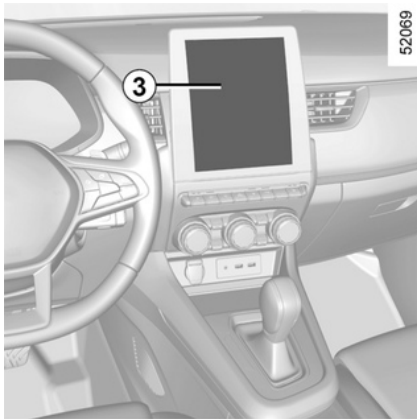

Procedura uzyskiwania dostępu do ustawień funkcji ekranu multimedialnego **3** jest opisana w instrukcji obsługi systemu multimedialnego:

– "Interwencja na linii przerywanej": użyj tego ustawienia, aby wybrać działanie funkcji, gdy pojazd przekroczy linię przerywaną bez aktywacji kierunkowskazów:

– wybrane ustawienie: funkcja może zainicjować działanie w układzie kierowniczym pojazdu w celu dokonania korekty toru jazdy;

– ustawienie niewybrane: funkcja może ostrzegać kierowcę za pomocą wibracji kierownicy bez korygowania toru jazdy pojazdu.

– "Wibracje": dostosowanie drgań kierownicy dla funkcji zapobiegania zmianie pasie ruchu;

– "Przewidywanie zjechania z pasa ruchu": ustawienie poziomu czułości wykrywania linii. W tym celu wybrać:

– "Późno": linia wykryta przy przekroczeniu;

– "Standardowo": linia wykrywana po zbliżeniu;

– "Wcześniej": linia wykryta, gdy jazd jest w pobliżu.

W celu uzyskania dodatkowych informacji odnieś się do instrukcji dotyczącej multimediu.

Nieprawidłowości w działaniu

Gdy system wykryje usterkę, wskaźniki lewej i prawej linii oraz lampka

ostrzegawcza  świecą w kolorze żółtym na tablicy wskaźników.

W niektórych przypadkach towarzyszy im następujący komunikat:

– "Niedostępne urządzenia wspomagające kierowcę";

lub

– "Sprawdź przednią kamerę";

lub

– "Sprawdź urządzenia wspomagające kierowcę".

Należy skontaktować się z Autoryzowanym Partnerem marki.

DODATKOWE FUNKCJE WSPOMAGAJĄCE PROWADZENIE POJAZDU

Ostrzeżenia



Funkcja ta jest dodatkowym ułatwieniem w prowadzeniu pojazdu.

Funkcja w żadnym razie nie zastępuje kierowcy, który musi zachować uwagę i który ponosi odpowiedzialność za utrzymanie ciągłej kontroli nad pojazdem.

Czynności/naprawy systemu

– W przypadku zderzenia istnieje ryzyko przestawienia kamery, co może wpłynąć na działanie systemu. Wyłączyć funkcję i skontaktować się z autoryzowanym serwisem.

– Wszystkie czynności (naprawy, wymiana części, modyfikacje przedniej szyby itp.) w obrębie kamery muszą wykonywać wykwalifikowani specjaliści.

Jedynie partner marki jest upoważniony do naprawy systemu.

Sytuacje, kiedy działanie systemu jest zakłócone

Działanie systemu może być zakłócone przez pewne warunki i okoliczności, takie jak:

- zanieczyszczona przednia szyba (brud, lód, śnieg, skropliny itp.);
- złożona infrastruktura (tunel itp.);
- niesprzyjające warunki atmosferyczne (śnieg, deszcz, grad, gołoledź itp.);
- słaba widoczność (noc, mgła itp.);
- oznaczenia na jezdni są nieregularne lub trudne do wykrycia (np. częściowo zatarte, nadmierne odstępy, zniekształcona nawierzchnia drogi itp.);
- oślepienie (raźące słońce, światła pojazdów nadjeżdżających z przeciwka itp.);
- wąska, kręta lub pofalowana droga (wiele zakrętów itp.);
- samochód jedzie w małym odstępie za innym pojazdem znajdującym się na tym samym pasie ruchu.

W tym przypadku system ostrzegania o zjeżdżaniu z pasa ruchu może nie działa prawidłowo lub może nie działać wcale.

Ryzyko niespodziewanej, nieprawidłowej korekty toru jazdy lub brak korekty toru jazdy.

Wyłączanie funkcji

Należy wyłączyć funkcję, jeżeli:

- okolice kamery zostały uszkodzone (po stronie przedniej szyby lub lusterka wstecznego w kabinie);
- droga jest śliska (śnieg, gołoledź, aquaplaning, żwir itp.);
- słaba widoczność (noc, mgła itp.);
- przednia szyba jest pęknięta lub zniekształcona (nie naprawiać szyby w obszarze kamery; zlecić jej wymianę autoryzowanemu serwisowi);
- pojazd holuje przyczepę lub przyczepę kampingową;
- pojazd jedzie po drodze, na której znajduje się wiele oznaczeń (roboty drogowe itp.).

DODATKOWE FUNKCJE WSPOMAGAJĄCE PROWADZENIE POJAZDU

Ostrzeżenie o martwym punkcie

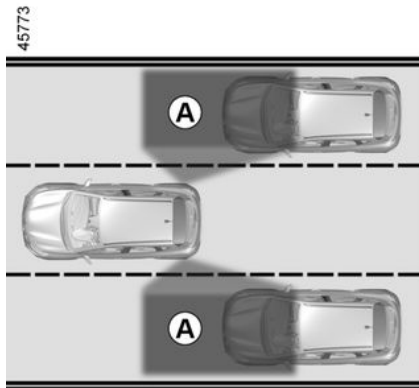

Wykorzystując informacje przesyłane przez czujniki zainstalowane po obu stronach tylnego zderzaka (obszar **C**), funkcja ostrzega kierowcę:

- gdy inny pojazd pojawi się w obszarze wykrywania **A**;
- i/lub
- gdy istnieje ryzyko kolizji z pojazdem znajdującym się w obszarze **B**, który jedzie z większą prędkością niż nasz pojazd.

Funkcja ostrzega, gdy samochód jedzie z prędkością wyższą niż około 15 km/h.

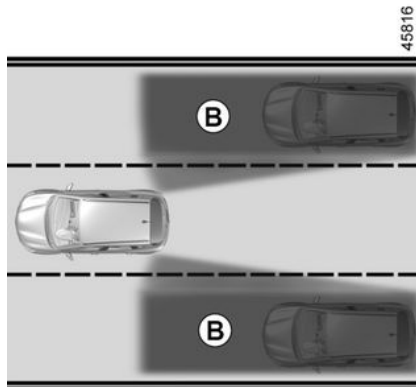

Funkcja ta jest dodatkowym ułatwieniem w prowadzeniu pojazdu.

Funkcja w żadnym razie nie zastępuje kierowcy, który musi zachować uwagę i który ponosi odpowiedzialność za utrzymanie ciągłej kontroli nad pojazdem.

Cecha szczególna

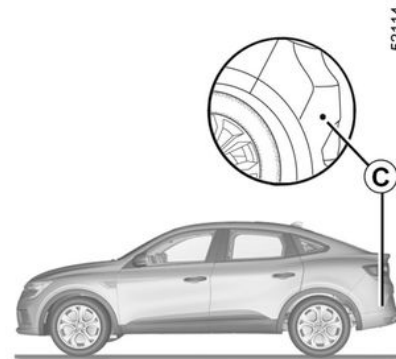

Otoczenie **C** radarów po obu stronach zderzaka nie może być zasłonięte (przez brud, błoto, śnieg itp.).

Jeśli radar jest zasłonięty, na tablicy wskaźników pojawi się komunikat "Zasłonięte radary boczne". Należy wyczyścić obszar, w którym znajdują się czujniki.

DODATKOWE FUNKCJE WSPOMAGAJĄCE PROWADZENIE POJAZDU

Światło kierunkowskazu 6

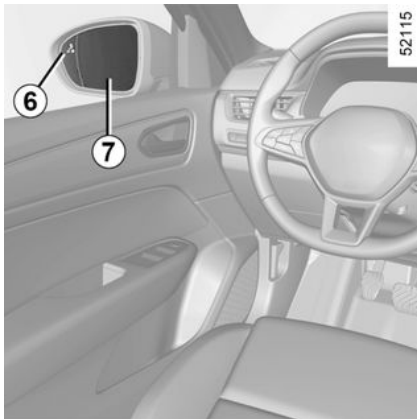

Lampka kontrolna **6** znajduje się na każdym lusterku wstecznym **7**.

Uwaga: należy regularnie czyścić zewnętrzne lusterka wsteczne **7**, aby lampki kontrolne **6** były dobrze widoczne.

Czynność

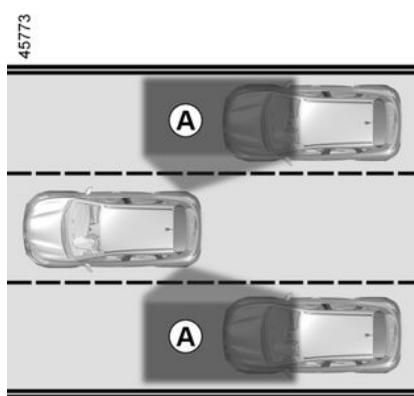

Funkcja ostrzega kierowcę, jeżeli prędkość pojazdu przekracza 15 km/h:

- gdy inny pojazd znajduje się w strefie martwego punktu **A** i porusza się w tym samym kierunku, co nasz pojazd;
- gdy inny pojazd zbliża się szybko z tyłu na sąsiednim pasie w zasięgu obszaru wykrywania **B**.

Podczas wyprzedzania innego pojazdu lampka kontrolna **6** zapala się tylko w momencie, gdy ten pojazd pozostanie dostatecznie długo w martwym polu widzenia **A**.

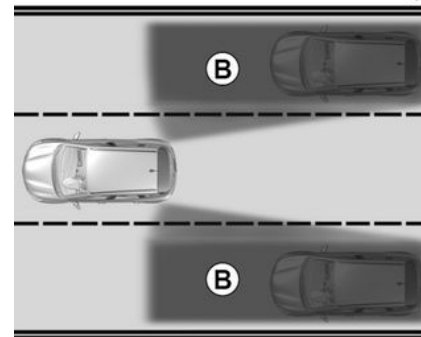

Funkcja nie powiadamia kierowcy, jeśli inne pojazdy są nieruchome.

DODATKOWE FUNKCJE WSPOMAGAJĄCE PROWADZENIE POJAZDU

Wskazanie D

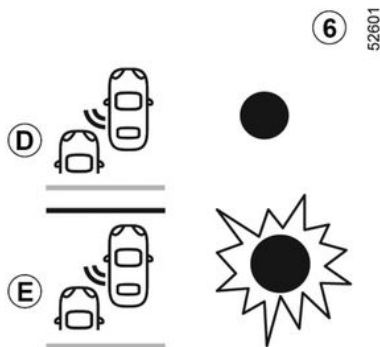

Pierwsze ostrzeżenie: **kierunkowskaz nie jest włączony**, lampka ostrzegawcza **6** sygnalizuje wykrycie pojazdu w strefie martwego pola widzenia lub informuje, że pojazd zbliża się szybko z tyłu na sąsiednim pasie.

 Po włączeniu zapłonu system przywraca stan zapisany przy ostatnim wyłączeniu.

Wyświetlacz E

Włączony kierunkowskaz, lampka ostrzegawcza **6** miga, gdy funkcja wykrywa pojazd w obszarze ostrzegania o martwym punkcie i/lub pojazd gwałtownie zbliża się z tyłu po stronie, w którą kierowca chce skręcić. Po wyłączeniu kierunkowskazu funkcja przechodzi do pierwszego ostrzeżenia (wskazanie **D**).

Warunki ustania działania

- Podczas jazdy po drodze z ciasnymi zakrętami;
- podczas jazdy do tyłu.

Jeżeli pojazd jest wyposażony w hak holowniczy rozpoznawany przez system, komunikat "Przyczepa: włączony system monitorujący martwe pole widzenia" wyświetla się na tablicy wskaźników, aby poinformować o tym, że funkcja nie działa. Jeśli chodzi o wybór wyposażenia dostosowanego do samochodu, radzimy zwrócić się do Autoryzowanego Partnera marki.

Nieprawidłowości w działaniu

Jeżeli system wykryje nieprawidłowość, na tablicy wskaźników pojawia się komunikat "Sprawdź boczne radary". Należy skontaktować się z Autoryzowanym Partnerem marki.

 Ze względu na obecność czujników za zderzakiem zaleca się powierzać wykwalifikowanym specjalistom wszelkie prace przy zderzaku (naprawa, wymiana, lakierowanie itp.).



- Zdolność wykrywania systemu obejmuje szerokość standardowego pasa jezdni. Podczas jazdy szeroką drogą system może nie wykryć pojazdu znajdującego się w martwym punkcie.

- Bardzo złe warunki pogodowe (ulewny deszcz, śnieg itp.) mogą chwilowo zakłócać działanie systemu. Podczas jazdy trzeba zachować jak najwyższą ostrożność.

Ryzyko wypadku.

DODATKOWE FUNKCJE WSPOMAGAJĄCE PROWADZENIE POJAZDU



Funkcja ta jest dodatkowym ułatwieniem w prowadzeniu pojazdu.

Funkcja w żadnym razie nie zastępuje kierowcy, który musi zachować uwagę i który ponosi odpowiedzialność za utrzymanie ciągłej kontroli nad pojazdem.

Kierowca powinien zawsze dostosować swoją prędkość do warunków ruchu drogowego niezależnie od wskazań systemu.

System nie może w żadnym razie być traktowany jako wykrywacz przeszkód lub system chroniący przed zderzeniami.

Obsługa/naprawy systemu

– W przypadku zderzenia istnieje ryzyko przestawienia radaru, które wiąże się z zakłóceniem działania systemu. Wyłączyć funkcję i skontaktować się z autoryzowanym serwisem.

– Wszystkie czynności (naprawy, wymiana części itd.) w obrębie radarów muszą wykonywać wykwalifikowani specjaliści.

Jedynie partner marki jest upoważniony do naprawy systemu.

Wystąpienie zakłóceń w działaniu systemu

Działanie systemu może być zakłócone przez pewne warunki i okoliczności, takie jak:

- złożone otoczenie (metalowe mosty, tunele, drogi z barierkami przy krawędzi itp.);
- złe warunki pogodowe (śnieg, grad, gołoledź itp).

Ryzyko fałszywych ostrzeżeń lub braku ostrzeżeń

W przypadku nieprawidłowego działania systemu należy wyłączyć i skontaktować się z autoryzowanym serwisem.



Ograniczenia działania systemu

- Okolice radaru muszą być czyste; nie wolno dokonywać żadnych modyfikacji, aby zagwarantować prawidłowe działanie systemu.
- Małe obiekty poruszające się blisko pojazdu (motocykle, rowery, piesi itp.) mogą nie zostać rozpoznane przez system.
- Podczas skręcania radaru mogą chwilowo przestać wykrywać pojazdy na sąsiednich pasach.
- Funkcja może wygenerować ostrzeżenie zbyt późno, jeśli dwa pojazdy nadjeżdżają z tyłu, jadąc obok siebie po sąsiednich pasach (na drodze 3-pasmowej) i z prędkością znacznie większą niż dany pojazd.
- System może nie ostrzec, gdy inne pojazdy poruszają się ze znacznie inną prędkością.

DODATKOWE FUNKCJE WSPOMAGAJĄCE PROWADZENIE POJAZDU

– Jeżeli pojazd jest wyprzedzany przez długi pojazd (np. pojazd ciężarowy wyprzedzający z prędkością podobną do naszego pojazdu), system może przezwyciężyć ostrzeżenie przed zakończeniem manewru.

– Pojazd porusza się po krętej drodze.

Wyłączanie funkcji

Należy wyłączyć funkcję, jeżeli:

– obszar radaru został uszkodzony (tylny zderzak);

– pojazd jest wyposażony w hak holowniczy, który nie jest rozpoznawany przez system.

Ostrzeżenie o bezpiecznej odległości

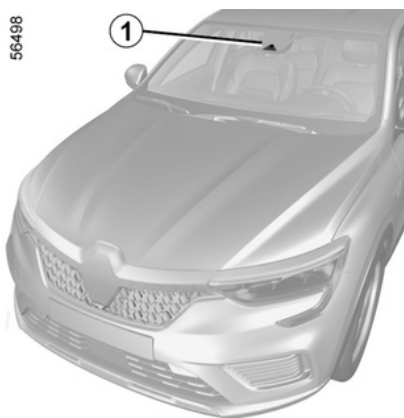

Na podstawie informacji uzyskanych z kamery 1 funkcja ta informuje kierowcę o odstępie czasowym, jaki dzieli jego pojazd od pojazdu poprzedzającego, co umożliwia zachowanie bezpiecznej odległości pomiędzy dwoma pojazdami.

Uwaga: upewnij się, że przednia szyba nie jest zasłonięta (przez brud, błoto, śnieg, skropliny itp.).

System włącza się, gdy samochód porusza się z prędkością od 30 do 200 km/h.



Funkcja ta jest dodatkowym ułatwieniem w prowadzeniu pojazdu.

Funkcja w żadnym razie nie zastępuje kierowcy, który musi zachować uwagę i który ponosi odpowiedzialność za utrzymanie ciągłej kontroli nad pojazdem.

Włączanie/wyłączanie funkcji

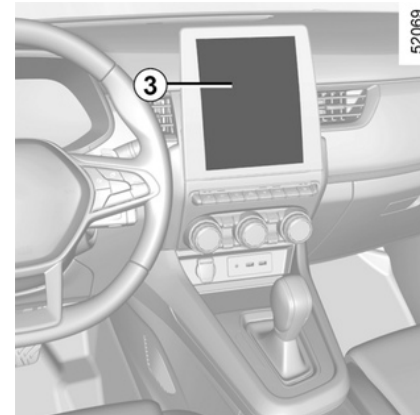

Pojazdy wyposażone w ekran multimedialny 3

DODATKOWE FUNKCJE WSPOMAGAJĄCE PROWADZENIE POJAZDU

Aby włączyć lub wyłączyć funkcję, skorzystaj z instrukcji systemu multimedialnego.

Wybierz "ON" lub "OFF".



Po każdym uruchomieniu pojazdu funkcja kontynuuje działanie w trybie zapisanym przy ostatnim wyłączeniu silnika.

Czynność

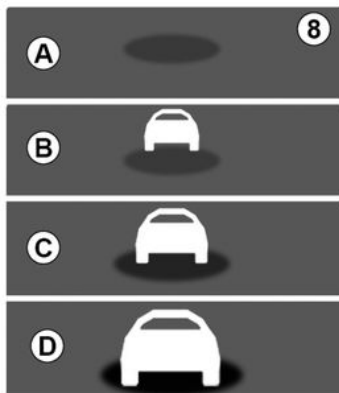

39301

Przy włączonej funkcji na tablicy wskaźników wyświetlany jest wskaźnik **B**, który informuje kierowcę

o odległości między jego pojazdem a pojazdem jadącym z przodu.

- **A** (szary): funkcja nie działa;
- **A** (zielony): nie wykryto żadnego pojazdu;
- **B** (zielony): odstęp czasowy jest wyższy lub równy 2 sekundom (odległość między dwoma pojazdami dostosowana do prędkości pojazdu);
- **C** (pomarańczowy): odstęp czasowy wynosi 1-2 sekundy (odległość między dwoma pojazdami jest niewystarczająca);
- **D** (czerwony): odstęp czasowy jest mniejszy lub równy 1 sekundzie (odległość między dwoma pojazdami jest zdecydowanie niewystarczająca).

Jeżeli odstęp czasowy między dwoma pojazdami jest krótszy niż około 0,5 sekundy, lampka kontrolna **B** miga na czerwono na wyświetlaczu **D** na tablicy wskaźników.

W pewnych warunkach odstęp czasowy może się nie wyświetlić:

- na zakręcie;
- podczas zmiany pasa ruchu;
- kiedy pojazd poprzedzający jest wystarczająco daleko lub poza zasięgiem kamery.



Wyświetlana wartość ma charakter informacyjny: system nie wpływa na działanie podzespołów pojazdu.

Funkcja nie jest przewidziana do użytku w warunkach miejskich ani do dynamicznego prowadzenia pojazdu (zakręty, gwałtowne przyspieszenie i hamowanie itp.), a jedynie do jazdy w stabilnych warunkach.

Funkcja nie ma wpływu na działanie układu hamulcowego. Strefy kamer należy utrzymywać w czystości; nie wolno wykonywać żadnych modyfikacji na poziomie tych elementów, aby zapewnić prawidłowe działanie systemu.

Wszystkie czynności (naprawy, wymiana części, modyfikacje przedniej szyby itp.) w obrębie kamery muszą wykonywać wykwalifikowani specjaliści.

DODATKOWE FUNKCJE WSPOMAGAJĄCE PROWADZENIE POJAZDU



Funkcja ta jest dodatkowym ułatwieniem w prowadzeniu pojazdu.

Funkcja w żadnym razie nie zastępuje kierowcy, który musi zachować uwagę i który ponosi odpowiedzialność za utrzymanie ciągłej kontroli nad pojazdem.

Czynności/naprawy systemu

– W przypadku zderzenia istnieje ryzyko przestawienia kamery, co może wpłynąć na działanie systemu. Wyłączyć funkcję i skontaktować się z autoryzowanym serwisem.

– Wszystkie czynności (naprawy, wymiana części, modyfikacje przedniej szyby itp.) w obrębie kamery muszą wykonywać wykwalifikowani specjaliści.

Jedynie partner marki jest upoważniony do naprawy systemu.

Sytuacje, kiedy działanie systemu jest zakłócone

– zanieczyszczenie przedniej szyby (brud, lód, śnieg, kondensacja itp.);

- złożona infrastruktura (metalowy most, tunel itp.);
- złe warunki atmosferyczne (śnieg, grad, gołoledź itp.);
- słaba widoczność (noc, mgła itp.);
- niski kontrast między pojazdem jadącym z przodu i tłem otoczenia (np. biały samochód na tle ośnieżonego krajobrazu itp.);
- oślepienie (rażące słońce, światła pojazdów nadjeżdżających z przeciwka itp.);
- droga jest wąska, kręta i pofalowana (ciasne zakręty itp.).

Ryzyko wyświetlenia fałszywych alarmów.

Aktywne hamowanie awaryjne

56498

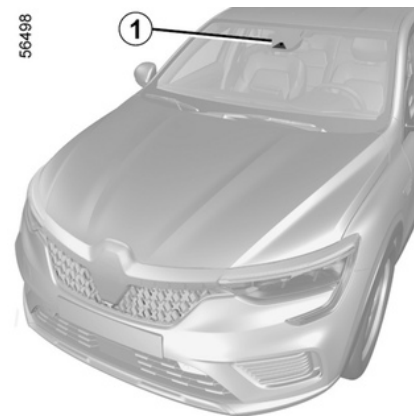

Wykorzystując informacje przesyłane przez radar **1**, system oblicza odległość, która oddziela go od rowerzystów oraz pieszych znajdujących się w pobliżu.

System informuje kierowcę, czy istnieje ryzyko kolizji czołowej, aby umożliwić odpowiednie manewry awaryjne (naciśnięcie pedału hamulca i/lub obrócenie kierownicy).

W zależności od reakcji kierowcy system może wspomagać hamowanie, aby ograniczyć skutki lub zapobiec kolizji.

DODATKOWE FUNKCJE WSPOMAGAJĄCE PROWADZENIE POJAZDU

Uwaga: upewnij się, że przednia szyba nie jest zasłonięta (przez brud, błoto, śnieg, parę wodną, tablicę rejestracyjną itp.).

Lokalizacja kamery 1

Upewnij się, że przednia szyba nie jest zanieczyszczona (brud, błoto, śnieg, zaparowanie itd.).



System może wykorzystać maksymalną siłę układu hamulcowego do

momentu całkowitego zatrzymania pojazdu, jeżeli zajdzie taka potrzeba.

Ze względów bezpieczeństwa należy zawsze zapinać pasy bezpieczeństwa i upewnić się, że bagaż nie może zostać wyrzucony i uderzyć któregoś z pasażerów.



Funkcja ta jest dodatkowym ułatwieniem w prowadzeniu pojazdu.

Funkcja w żadnym razie nie zastępuje kierowcy, który musi zachować uwagę i który ponosi odpowiedzialność za utrzymanie ciągłej kontroli nad pojazdem.

Oczynność

Wykrywanie pojazdów

Podczas jazdy w przypadku ryzyka kolizji z pojazdem z przodu system:

– ostrzega o ryzyku kolizji:

gdy prędkość pojazdu wynosi od około 7 km/h do 170 km/h, na tablicy wskaźników **3**, pojawia się czerwony komunikat "Hamuj", któremu towarzyszy sygnał dźwiękowy.

Jeśli kierowca wciśnie pedał hamulca, a system wykryje ryzyko zderzenia, siła hamowania jest zwiększona.

– system może zainicjować hamowanie:

gdy pojazd jedzie z prędkością mniejszą niż ok. 120 km/h, a kierowca nie zareaguje na ostrzeżenie i kolizja staje się nieunikniona.



Jeżeli pojazd zatrzymał się w wyniku aktywnego hamowania awaryjnego, kierowca musi utrzymywać pojazd w bezruchu, wciskając pedał hamulca.

Uwaga: jeżeli kierowca korzysta z elementów sterujących pojazdu (kierownica, pedały itp.), system może opóźnić niektóre działania lub nie aktywować się.

Specjalne cechy ostrzeżeń

W zależności od prędkości, ostrzeżenie i hamowanie mogą być aktywowane jednocześnie.

Cechy szczególne pojazdów stojących

Pojazdy stojące są wykrywane, gdy pojazd porusza się z prędkością od około 7 do 80 km/h. System nie jest

DODATKOWE FUNKCJE WSPOMAGAJĄCE PROWADZENIE POJAZDU

aktywny i nie wysyła ostrzeżenia o nieruchomych pojazdach po przekroczeniu prędkości około 80 km/h.



W razie manewru awaryjnego można zatrzymać hamowanie w dowolnym momencie. W tym celu:

- wciśnij pedał przyspieszenia;
- lub
- skróć kierownicą w celu wykonania manewru omijania.

Wykrywanie pieszych i rowerzystów (zależnie od wersji pojazdu)

Jeżeli w czasie jazdy z prędkością od 7 do 80 km/h wystąpi ryzyko kolizji z rowerzystą lub pieszym, system:

- **ostrzega przed ryzykiem kolizji:**
 - wyświetla komunikat "Hamuj!" w czerwonym kolorze na tablicy wskaźników **3** i emituje sygnał dźwiękowy.

Jeśli kierowca wciśnie pedał hamulca, a system wykryje ryzyko zderzenia, siła hamowania jest zwiększona.

- **system może zainicjować hamowanie:**

jeżeli kierowca nie zareaguje na ostrzeżenie i kolizja staje się nieunikniona.



Jeżeli pojazd zatrzymał się w wyniku aktywnego hamowania awaryjnego, kierowca musi utrzymywać pojazd w bezruchu, wciskając pedał hamulca.

Uwaga: jeżeli kierowca korzysta z elementów sterujących pojazdu (kierownica, pedały itp.), system może opóźnić niektóre działania lub nie aktywować się.

Specjalne cechy ostrzeżeń

W zależności od prędkości, ostrzeżenie i hamowanie mogą być aktywowane jednocześnie.



W razie manewru awaryjnego można zatrzymać hamowanie w dowolnym momencie. W tym celu:

- wciśnij pedał przyspieszenia;
- lub
- skróć kierownicą w celu wykonania manewru omijania.

Wykrywanie pojazdu

Wykrywanie pojazdów poruszających się po tym samym pasie ruchu

Ryzyko kolizji z pojazdem jadącym z przodu tym samym pasem ruchu jest wykrywane przez system, gdy:

- poruszasz się z prędkością od ok. 8 km/h do 180 km/h.

Wykrywanie nadjeżdżających pojazdów z uwzględnieniem manewru zmiany kierunku

DODATKOWE FUNKCJE WSPOMAGAJĄCE PROWADZENIE POJAZDU

3

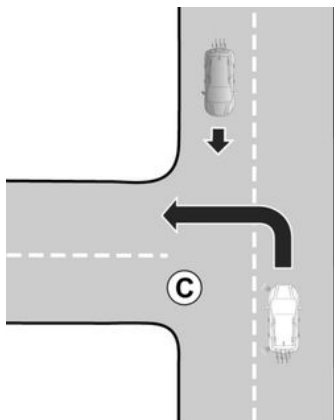

53577

W przypadku zamiaru zmiany kierunku jazdy (np. **C**), nadjeżdżające pojazdy będą wykrywane przez system, gdy:

- Twój pojazd porusza się z prędkością od ok. 8 do 20 km/h;
- włączony jest kierunkowskaz.

Wykrywanie pojazdów prostopadłe przekraczających pas ruchu

Pojazdy przejeżdżające prostopadłe przez pas ruchu są wykrywane przez system, gdy:

- Twój pojazd porusza się z prędkością od ok. 20 km/h do 60 km/h.

Wykrywanie pojazdów zatrzymanych na pasie ruchu

Stojące pojazdy są wykrywane przez system, gdy:

- Twój pojazd porusza się z prędkością od ok. 8 km/h do 80 km/h.

Włączanie, wyłączanie systemu

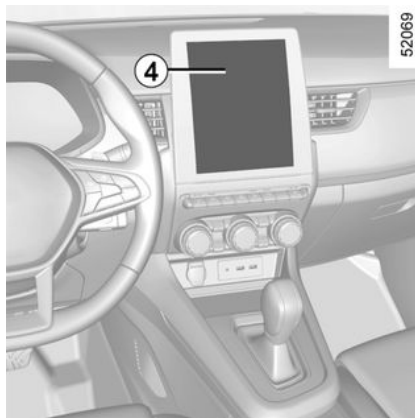

52069

Pojazdy wyposażone w ekran multimedialny 4

Aby włączyć lub wyłączyć funkcję, skorzystać z instrukcji systemu multimedialnego.

Wybierz "ON" lub "OFF".

Włączanie i wyłączanie alertów za pomocą przycisku "My Safety"

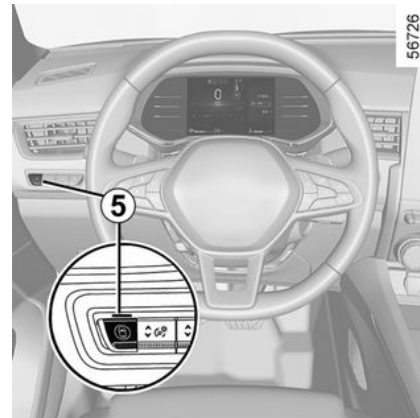

56726

Alerty można wyłączać lub włączać w trybie "Perso" funkcji "My Safety".

W przypadku wcześniejszego wyłączenia alertów w trybie "Perso":

- **aby wyłączyć alerty**, nacisnąć dwukrotnie przycisk 5;
- **aby ponownie włączyć alerty**, nacisnąć raz przycisk 5.



System ponownie się uruchamia po każdym włączeniu zapłonu w pojeździe.

DODATKOWE FUNKCJE WSPOMAGAJĄCE PROWADZENIE POJAZDU

Czasowe zawieszenie działania

Jeżeli system wykryje tymczasową usterkę, zapala się lampka kontrolna

na  lub, w zależności od pojazdu,



lampka kontrolna  na tablicy wskaźników.

Możliwe przyczyny:

- czasowy zanik obrazu z radaru/kamery (oślepienie słońcem, oślepienie światłami mijania, złe warunki atmosferyczne itp.). System wznowi działanie, gdy widoczność ulegnie poprawie;
- działanie systemu zostaje przerwane (na przykład: przednia szyba zasłonięta przez kurz, błoto, śnieg, skropliny itp.). W takim przypadku należy zaparkować pojazd i wyłączyć silnik. Oczyszczyć przednią szybę. Po następnym uruchomieniu silnika lampka ostrzegawcza i komunikat znikają.

w przeciwnym razie przyczyną może być inny problem; należy skontaktować się z ASO.

Nieprawidłowości w działaniu

na  i , lub, w zależności od pojazdu, świecące lampki kontrolne



na tablicy wskaźników: system wykrył usterkę. Należy skontaktować się z Autoryzowanym Partnerem marki.



Aktywne hamowanie awaryjne

Funkcja ta jest dodatkowym ułatwieniem w prowadzeniu pojazdu. Funkcja w żadnym razie nie zastępuje kierowcy, który musi zachować uwagę i który ponosi odpowiedzialność za utrzymanie ciągłej kontroli nad pojazdem. Włączenie funkcji może być opóźnione lub niemożliwione, gdy system wykryje wyraźne oznaki kontroli pojazdu przez kierowcę (zmiana położenia kierownicy, pedałów itp.).

System nie może być aktywny, gdy:

- gdy dźwignia skrzyni biegów znajduje się w położeniu neutralnym lub pedał sprzęgła został wciśnięty na około 10 sekund;
- włączony jest hamulec parkingowy;
- gdy nastąpiła aktywacja systemu kontroli jazdy (ESC).

Czynności/naprawy systemu

DODATKOWE FUNKCJE WSPOMAGAJĄCE PROWADZENIE POJAZDU

3

– W przypadku zderzenia istnieje ryzyko przestawienia radaru i/lub kamery, co może wpłynąć na działanie systemu. Wyłączyć funkcję i skontaktować się z autoryzowanym serwisem.

– Wszystkie czynności (naprawy, wymiana części, poprawki lakiernicze itd.) w obrębie radaru i/lub kamery muszą wykonywać wykwalifikowani specjaliści.

Jedynie partner marki jest upoważniony do naprawy systemu.



Wystąpienie zakłóceń w działaniu systemu

Działanie systemu może być zakłócone przez pewne warunki i okoliczności, takie jak:

- złożona infrastruktura (metalowy most, tunel itp.);
- złe warunki atmosferyczne (śnieg, grad, gołoledź itp.);
- słaba widoczność (noc, mgła itp.);
- niski kontrast między obiektami (pojazdami, pieszymi itp.) i otoczeniem (np. pieszy ubrany w białą odzież na tle śniegu itp.);
- oślepienie (raźące słońce, światła pojazdów nadjeżdżających z przeciwka itp.);
- zanieczyszczona przednia szyba (brud, lód, śnieg, skropliny itp.);
- ...

W tych warunkach system może nie reagować lub może nieumyślnie zainicjować hamowanie.

Ograniczenia działania systemu

– Przy każdym uruchamianiu pojazdu system przeprowadza kalibrację zgodnie z otoczeniem pojazdu i może być nieaktywny przez czas od około dwóch do pięciu minut;

– Pojazd poruszający się w przeciwnym kierunku nie powoduje aktywacji żadnego ostrzeżenia ani nie zakłóca działania systemu;

– Aby zapewnić prawidłowe działanie systemu, obszar radaru i kamery należy utrzymywać w czystości; nie wolno wykonywać żadnych modyfikacji na poziomie tych elementów.

– System może nie działać skutecznie w przypadku pojazdów o niewielkich rozmiarach, takich jak motocykle;

– System może nie działać prawidłowo, gdy nawierzchnia jest śliska (deszcz, śnieg, gołoledź itp.);

– aby zapewnić prawidłowe działanie, system musi wykryć cały kontur ciała pieszego. W związku z powyższym, system nie wykrywa:

DODATKOWE FUNKCJE WSPOMAGAJĄCE PROWADZENIE POJAZDU

- pieszych w ciemności lub w warunkach słabego oświetlenia;
- pieszych, którzy są widoczni tylko częściowo;
- pieszych, których wzrost nie przekracza 80 cm;
- pieszych, którzy przenoszą duże przedmioty;
- ...

W tych warunkach system może nie reagować lub może nieумыślnie zainicjować hamowanie.



Wyłączenie funkcji

Należy wyłączyć funkcję, jeżeli:

- okolice kamery zostały uszkodzone (po stronie przedniej szyby lub lusterka wstecznego w kabinie);
- pojazd jest holowany (awaria);
- przednia szyba jest pęknięta lub zniekształcona (nie wolno naprawiać szyby w obszarze kamery; należy zlecić jej wymianę ASO);
- pojazd nie jedzie po asfaltowej drodze.

W przypadku nieprawidłowego działania system należy wyłączyć i skontaktować się z autoryzowanym serwisem.

Przerwanie funkcji

W każdej chwili można wyłączyć funkcję aktywnego hamowania. W tym celu należy szybko wcisnąć pedał przyspieszenia lub obrócić kierownicę tak, jak w trakcie wykonywania manewru omijania przeszkody.

System monitorujący zmęczenie kierowcy

System monitorujący zmęczenie kierowcy to funkcja, która analizuje zachowanie kierowcy (styl jazdy, operowanie kierownicą itp.) i ostrzega go, jeżeli występują oznaki zmęczenia lub ryzyko zaśnięcia.

Uwzględnia następujące czynniki:

- operowanie kierownicą;
- operowanie wyposażeniem pojazdu (kierunkowskazy, pedał hamulca itd.).



Funkcja stanowi dodatkową pomoc dla kierowcy w przypadku zmęczenia. Funkcja nie prowadzi pojazdu. Funkcja w żadnym wypadku nie zwalnia kierowcy z obowiązku uważnego i odpowiedzialnego prowadzenia pojazdu. Kierowca musi zawsze dostosowywać styl jazdy do swoich umiejętności i koncentracji, niezależnie od wskazań systemu.

DODATKOWE FUNKCJE WSPOMAGAJĄCE PROWADZENIE POJAZDU

Włączanie/wyłączanie ostrzeżenia



Ze względów bezpieczeństwa, ustawienia należy zmieniać na postoju.



W zależności od pojazdu i czasu, jaki upłynął od ostatniego wyłączenia silnika, alerty są ponownie aktywowane:

- gdy pojazd zostanie odblokowany;

lub

- przy otwieraniu drzwi;

lub

- przy ponownym uruchamianiu silnika.



Po wyłączeniu alertów system nadal ocenia poziom zmęczenia kierowcy.

Włączanie/wyłączanie alertów z poziomu ekranu multimedialnego 1

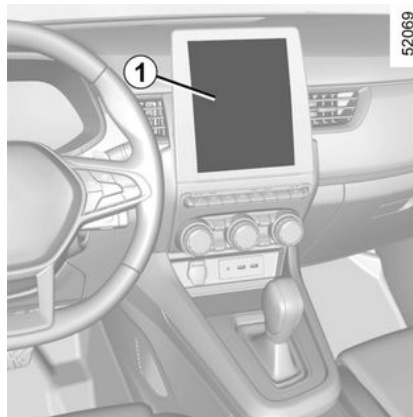

Aby włączyć lub wyłączyć alerty, skorzystaj z instrukcji systemu multimedialnego.

Wybierz opcję "**Wł.**" lub "**Wył.**"

Włączanie i wyłączanie alertów za pomocą przycisku "My Safety"

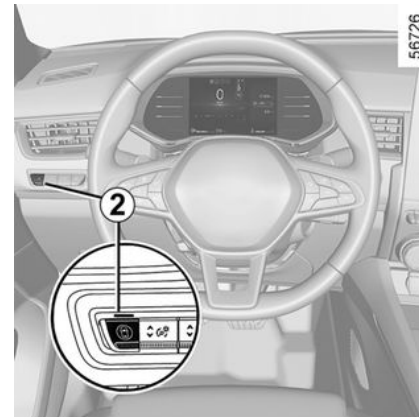

Alerty można wyłączać lub włączać w trybie "Perso" funkcji "My Safety". W przypadku wcześniejszego wyłączenia alertów w trybie "Perso":

- **aby wyłączyć alerty**, nacisnąć dwukrotnie przycisk **2**;
- **aby ponownie włączyć alerty**, nacisnąć raz przycisk **2**.

Czynność

Funkcja ostrzegania jest w stanie gotowości, jeśli:

- upłynęło kilka minut od ostatniego zatrzymania pojazdu;

DODATKOWE FUNKCJE WSPOMAGAJĄCE PROWADZENIE POJAZDU

– pojazd jedzie z prędkością większą niż 70 km/h.

System ocenia powtarzające się oznaki zmęczenia kierowcy na kierownicy.

Jeżeli system wykryje objawy zmęczenia lub osłabienia uwagi, na tablicy wskaźników pojawia się komunikat "System monitorujący zmęczenie kierowcy: zrób sobie przerwę", któremu towarzyszy sygnał dźwiękowy.

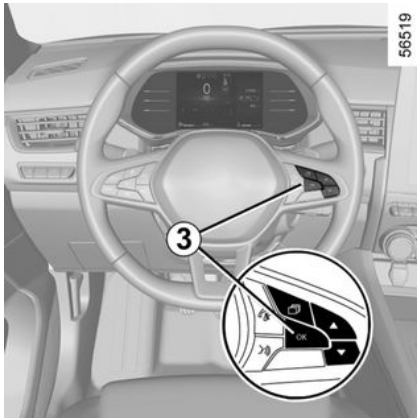

Aby skasować alert, naciśnij przycisk OK **3** na kierownicy. Zaleca się niezwłoczne zatrzymanie na odpoczynek.

Po usunięciu komunikatu system kontynuuje monitorowanie czujno-

ści i w razie potrzeby wysyła nowe ostrzeżenie.

i System monitorujący zmęczenie kierowcy stale monitoruje uwagę kierowcy i może wyzwać kilka ostrzeżeń podczas pojedynczego cyklu jazdy.

System resetuje się przy każdym uruchomieniu silnika.

i Ostrzeżenia można wyłączyć. W takim przypadku system nadal ocenia stan zmęczenia kierowcy. Ostrzeżenia są automatycznie włączane przy każdej nowej podróży.

Po usunięciu komunikatu system kontynuuje monitorowanie czujności i w razie potrzeby wysyła nowe ostrzeżenie.

Ograniczenia działania systemu

Działanie systemu może być zakłócone przez pewne warunki i okoliczności, takie jak:

- niektóre style jazdy (nieprawidłowa jazda itp.);
- jazda po drodze w złym stanie;
- silny boczny wiatr;
- Zegar jest nieprawidłowo skonfigurowany (w zależności od pojazdu);
- kręte drogi;
- holowanie przyczepy.

Nieprawidłowości w działaniu

Jeżeli system wykrył usterkę, pojawia się komunikat "Sprawdź system monitorujący zmęczenie kierowcy" i na tablicy wskaźników zapala się

lampka ostrzegawcza

W takiej sytuacji zleć kontrolę systemu ASO.

DODATKOWE FUNKCJE WSPOMAGAJĄCE PROWADZENIE POJAZDU

Wykrywanie znaków drogowych

56498

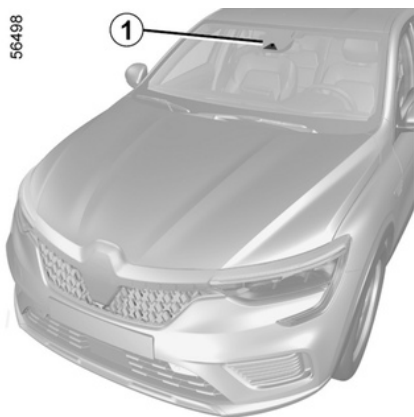

System wykrywa znaki ograniczenia prędkości przy drodze i na tej podstawie wyświetla ograniczenie prędkości na tablicy wskaźników.

Wykorzystuje głównie informacje pochodzące z kamery 1 zamontowanej na przedniej szybie za lusterkiem wstecznym.

W zależności od kraju, system wykorzystuje również informacje z subskrypcji mapy do interpretacji niektórych znaków (teren zabudowany itp.).

Znak wyświetlany na tablicy wskaźników zmienia się, gdy system wykryje znak drogowy.

Po włączeniu ogranicznika prędkości lub regulatora prędkości można dostosować wartość zadaną prędkości do ograniczenia prędkości wyświetlanego na tablicy wskaźników przy użyciu systemu. (→ 214, → 217)

W przypadku przekroczenia ograniczenia prędkości zmienia się wygląd znaku drogowego wyświetlanego na tablicy wskaźników w celu poinformowania kierowcy.

Lokalizacja kamery 1

Upewnić się, że przednia szyba nie jest zanieczyszczona (brud, błoto, śnieg, zaparowanie itd.).

Przypadki szczególne

W przypadku pojazdów z subskrypcją map:

- Kiedy pojazd porusza się po kraju, w którym jednostki prędkości różnią się od jednostek używanych przez pojazd, system wyświetla znak ograniczenia prędkości w jednostce kraju, jak również prędkość przeliczoną na jednostkę tablicy wskaźników pojazdu;
- W krajach, w których prędkość jest dodatkowo ograniczana w czasie deszczu na niektórych rodzajach dróg, system może zmienić wykrytą

ograniczoną prędkość po kilku sekundach używania wycieraczek na przedniej szybie.

W pojazdach bez subskrypcji map: podczas jazdy w kraju, w którym jednostki prędkości różnią się od jednostek w Twoim pojeździe możesz ręcznie wybrać odpowiednią jednostkę prędkości na tablicy wskaźników (np. zmienić z mil na kilometry), aby widzieć odpowiednie informacje. → 104

Uwaga: system nie uwzględnia ograniczeń wyjątkowych, takich jak ograniczenia w dni najwyższego zanieczyszczenia powietrza.

Włączanie/wyłączanie systemu

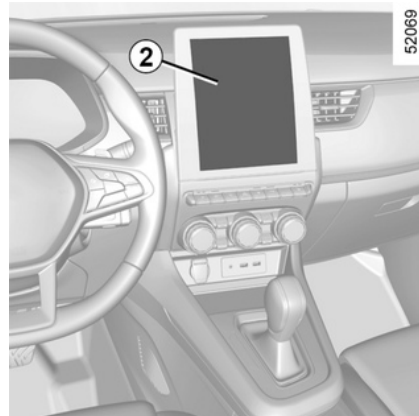

DODATKOWE FUNKCJE WSPOMAGAJĄCE PROWADZENIE POJAZDU

Pojazdy wyposażone w ekran multimedialny 2

Aby włączyć lub wyłączyć funkcję, skorzystań z instrukcji systemu multimedialnego.

Wybierz "ON" lub "OFF".



Ze względów bezpieczeństwa, ustawienia należy zmieniać na postoju.



W zależności od pojazdu i czasu, jaki upłynął od ostatniego wyłączenia silnika, alerty dźwiękowe są ponownie aktywowane:

– gdy pojazd zostanie odblokowany;

lub

– przy otwieraniu drzwi;

lub

– przy ponownym uruchomieniu silnika.

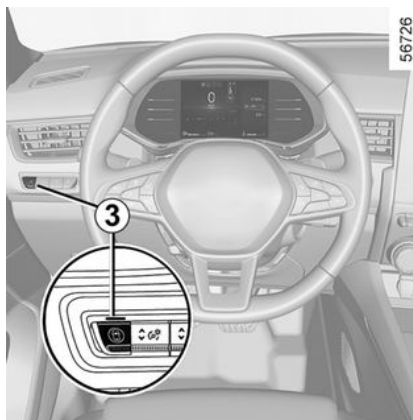

56726

Włączanie i wyłączanie alertów dźwiękowych informujących o jeździe z nadmierną prędkością za pomocą przycisku "Moje bezpieczeństwo" 3

Alert dźwiękowy można wyłączać lub włączać w trybie "Użytkownika" tej funkcji. → 176

W przypadku wcześniejszego wyłączenia alertu dźwiękowego w trybie "Użytkownika":

- **aby wyłączyć alert dźwiękowy**, naciśnij dwukrotnie przycisk **3**. Lampka przycisku **3** zgaśnie;
- **aby włączyć alert dźwiękowy**, naciśnij jeden raz przycisk **3**. Zapala się lampka kontrolna wbudowana w przycisk **3**.

Czynność

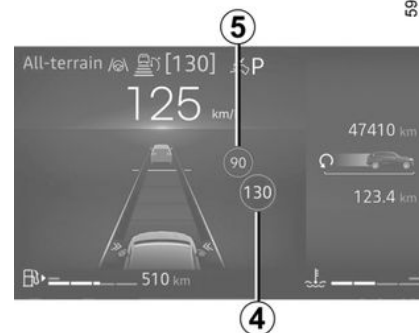

59632

3

Lampki ostrzegawcze

Ta funkcja wyświetla następujące lampki ostrzegawcze:

4 Znaki drogowe ograniczenia prędkości

5 Dodatkowe znaki drogowe (początek lub koniec strefy "zakaz wyprzedzania", ograniczenie prędkości na jeździe z autostrady, prędkość w przypadku jazdy z przyczepą kempingową, ograniczenie prędkości z długością odcinka obowiązywania itd.)

W razie przekroczenia ograniczenia prędkości okrąg wokół panelu zaczyna błyskać (lampka ostrzegaw-

DODATKOWE FUNKCJE WSPOMAGAJĄCE PROWADZENIE POJAZDU

cza 4) i brzęczyk emituje sygnał dźwiękowy w celu ostrzeżenia kierowcy.

3



Subskrypcja map

Wykrywanie znaków drogowych wymaga subskrypcji map.

W zależności od wyposażenia konieczne jest regularne aktualizowanie map.

Jeśli mapy nie są aktualizowane, wydajność systemu ulegnie pogorszeniu (nieprawidłowe ograniczenie prędkości itp.)

Uwaga: jeśli w systemie nie ma mapy kraju, na ekranie multimedialnym pojawi się komunikat z opcją pobrania informacji o mapie kraju.

Informacje o zarządzaniu subskrypcjami znajdują się w instrukcji systemu multimedialnego.

W przypadku braku subskrypcji system ograniczy się do uwzględniania znaków ograniczenia prędkości po wykryciu ich przez kamerę.

System nie będzie uwzględniał informacji dotyczących map. Może to mieć wpływ na dostępność ograniczenia prędkości.

Zmiana zapamiętanej prędkości ograniczonej

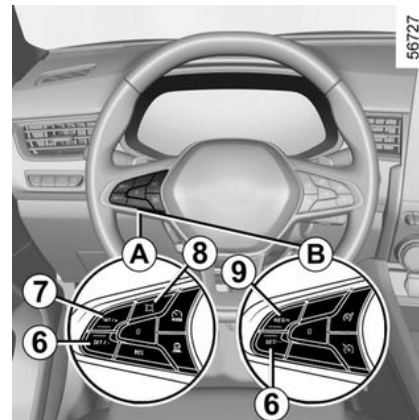

W zależności od pojazdu możesz skorzystać z elementu sterującego **A** lub **B**.

Jeżeli prędkość zadana ograniczenia prędkości jest inna niż prędkość wykryta, należy nacisnąć i przytrzymać poniższe przyciski:

- **7** (SET/+) lub **9** (RES/+), aby zwiększyć prędkość zadaną do prędkości wykrytej;
- **6** (SET/-), aby zmniejszyć prędkość zadaną do prędkości wykrytej.

Zmiana prędkości granicznej lub prędkości regulowanej

DODATKOWE FUNKCJE WSPOMAGAJĄCE PROWADZENIE POJAZDU

Aby dostosować ogranicznik prędkości, regulator prędkości lub ustawić adaptacyjny regulator prędkości do wykrytego ograniczenia prędkości, naciśnij przycisk **B**.

Tymczasowa niedostępność

Jeśli system nie jest dostępny z przyczyn związanych z kamerą lub danymi mapy, na tablicy wskaźników zostanie

wyświetlony symbol  lub, w zależności od pojazdu, symbol

. Jeżeli problem nadal występuje, należy zwrócić się do Autoryzowanego Partnera marki.

System może nie wykryć ograniczenia prędkości, jeśli:



- przednia szyba nie jest czysta;
- kamera jest oślepiona przez słońce;
- widoczność jest niewystarczająca (mgła itp.);
- znaki są nieczytelne (śnieg itp.) lub zakryte (przez inny pojazd lub drzewa);
- dane pochodzące z map są nieaktualne.



Jeżeli przednia kamera jest zastonięta, na tablicy wskaźników wyświetla się komunikat "Zastonięta przednia kamera". Wyczyść przednią szybę przed kamerą.

Nieprawidłowości w działaniu

Gdy system wykryje nieprawidłowość, na tablicy wskaźników pojawia

się symbol  lub, w zależności od pojazdu, .



Funkcja ta jest dodatkowym ułatwieniem w prowadzeniu pojazdu.

Funkcja w żadnym razie nie zastępuje kierowcy, który musi zachować uwagę i który ponosi odpowiedzialność za utrzymanie ciągłej kontroli nad pojazdem.

Kierowca powinien zawsze dostosować swoją prędkość do warunków ruchu drogowego niezależnie od wskazań systemu.

System wykrywa znaki ograniczenia prędkości i nie wykrywa innych znaków (np. wjazd lub wyjazd ze strefy zabudowanej itd.).

System może nie wykryć wszystkich znaków ograniczenia prędkości lub może je nieprawidłowo zinterpretować. Kierowca nie powinien ignorować znaków, które nie są wykrywane przez system i musi przestrzegać w pierwszej kolejności znaków i zaleceń kodeksu ruchu drogowego.

DODATKOWE FUNKCJE WSPOMAGAJĄCE PROWADZENIE POJAZDU

W przypadku złej widoczności (mgła, śnieg, szron itp.) system może nie wskazać odpowiedniego ograniczenia prędkości. Kierowca powinien zawsze dostosować swoją prędkość do warunków ruchu drogowego niezależnie od wskazań systemu.

Aktywny system wspomagający kierowcę

"Aktywny system wspomagający kierowcę" został zaprojektowany z myślą o jeździe po autostradach i obszarach, w których tworzą się korki.

W skład systemu wchodzi funkcje Stop and Go **adaptacyjnego tempomatu** → 220 oraz ustawiania pojazdu na środku pasa ruchu.

System ten pozwala:

- utrzymywać prędkość pojazdu na podstawie zaprogramowanej prędkości;
- utrzymywać odległość do pojazdu jadącego z przodu;
- ustawiać pojazd na środkowej części pasa ruchu;
- dostosować prędkość pojazdu do prędkości wskazanej na znakach

drogowych, automatycznie lub po potwierdzeniu przez kierowcę (załóżnie od pojazdu).



Ważne trzymać stopy w pobliżu pedałów, a ręce na kierownicy przez cały czas, aby być przygotowanym na wykonanie odpowiedniego manewru.

Funkcja "Adaptacyjny tempomat Stop and Go"

W oparciu o informacje przesyłane przez kamerę funkcja Stop and Go adaptacyjnego regulatora prędkości umożliwi utrzymywanie wybranej prędkości jazdy przy zachowaniu bezpiecznej odległości względem pojazdu jadącego z przodu na tym samym pasie.

Jeżeli pojazd jadący z przodu się zatrzyma, adaptacyjny regulator prędkości Stop and Go może wyhamować pojazd aż do całkowitego zatrzymania, po czym ponownie ruszyć.

System kontroluje przyspieszenie i hamowanie pojazdu za pomocą silnika i układu hamulcowego.

Funkcja Stop and Go adaptacyjnego tempomatu może być włączana w zakresie prędkości 0-160 km/h w zależności od warunków panujących na drodze (ruch drogowy, pogoda itp.).

Działanie funkcji przedstawia symbol

 lub  → 220.

Uwaga:

- Kierowca musi przestrzegać ograniczenia prędkości obowiązującego w danym kraju oraz zachować bezpieczne odstępy;
- adaptacyjny regulator prędkości Stop and Go może uruchomić układ hamulcowy maksymalnie do jednej trzeciej jego maksymalnej siły. W zależności od sytuacji kierowca może zahamować jeszcze mocniej.



Adaptacyjny tempomat Stop and Go nie uruchamia zatrzymania awaryjnego, a jego zdolność hamowania jest ograniczona.

Funkcja utrzymywania pojazdu na środku pasa ruchu

Wykorzystując informacje przesyłane przez kamerę, funkcja utrzymy-

DODATKOWE FUNKCJE WSPOMAGAJĄCE PROWADZENIE POJAZDU

wania pojazdu na środku pasa ruchu wykorzystuje układ kierowniczy do utrzymywania pojazdu na środkowej części pasa ruchu.

Jeżeli warunki na to pozwalają, funkcja jest dostępna w zakresie:

– ok. 0-160 km/h przy pojeździe jadącym z przodu;

lub

– 60-160 km/h przy braku pojazdu jadącego z przodu.

Funkcja "utrzymywania pojazdu na środku pasa ruchu" jest funkcją podnoszącą komfort prowadzenia pojazdu. Działanie funkcji przedstawia

symbol .

Uwaga: w przypadku ostrego skrętu zdolność utrzymywania toru jazdy jest ograniczona i wymaga natychmiastowego działania ze strony kierowcy. Strefę kamery należy utrzymywać w czystości; nie wolno wykonywać żadnych modyfikacji na poziomie tych elementów, aby zapewnić prawidłowe działanie systemu.

Dodatkowe informacje

W zależności od pojazdu funkcja "Aktywny system wspomagający kierowcę" może być używana z innymi funkcjami wspomagającymi kierowcę.

Uwaga:

- nie można włączyć systemu, gdy funkcja "Park Assist" jest aktywna;
- Jeżeli funkcja utrzymywania pojazdu na środku pasa ruchu jest w trybie pracy, następuje wstrzymanie działania funkcji zapobiegania zmianie pasa ruchu, o ile została już włączona. Gdy funkcja ustawiania pojazdu na środku pasa ruchu nie steruje układem kierowniczym, funkcja Zapobieganie zmianie pasa ruchu może zostać ponownie aktywowana, o ile warunki będą odpowiednie.

DODATKOWE FUNKCJE WSPOMAGAJĄCE PROWADZENIE POJAZDU

Lokalizacja elementów

66733

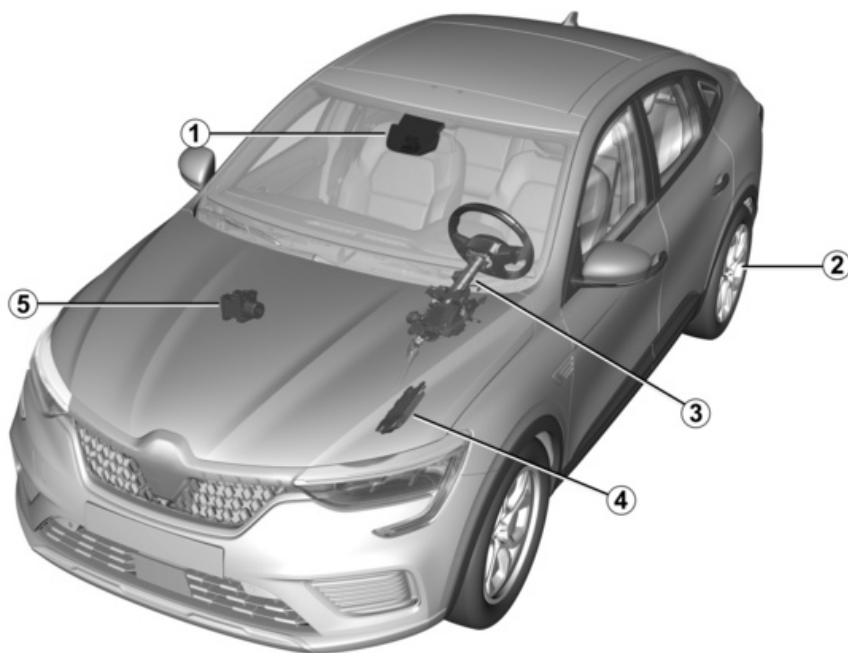

3

DODATKOWE FUNKCJE WSPOMAGAJĄCE PROWADZENIE POJAZDU

1 Kamera

Wykrywa oznaczenia na drodze i lokalizuje pojazdy na innych pasach ruchu.

Analizuje odległość względem pojazdu jadącego z przodu.

Maksymalny zasięg systemu wynosi około 140 metrów. Zasięg zależy od warunków drogowych (ukształtowanie terenu, warunki atmosferyczne itp.).

Steruje między innymi włączaniem/wyłączeniem systemu (stan otwierania drzwi itp.).

Upewnić się, że przednia szyba nie jest zanieczyszczona (brud, błoto, śnieg itd.).



Strefy kamer należy utrzymywać w czystości; nie wolno wykonywać żadnych modyfikacji na poziomie tych elementów, aby zapewnić prawidłowe działanie systemu.

2 Hamulec parkingowy ze wspomaganiami

Utrzymuje pojazd w bezruchu w określonych warunkach.

3 Układ wspomagania kierownicy

Steruje przednimi kołami, aby utrzymać tor jazdy zgodny z danymi przekazanymi przez moduł elektroniczny

1. Wykrywa również obecność rąk kierowcy na kierownicy.

4 Komputer wtrysku

Kontroluje i steruje silnikiem w taki sposób, aby uzyskać odpowiednie przyspieszenie.

5 Aktywna kontrola pojazdu

System dostarcza informacji o dynamice pojazdu modułowi elektronicznemu 1 (prędkość, przyspieszenie boczne itp.) i uruchamia układ hamulcowy, aby kontrolować hamowanie i utrzymać pojazd w bezruchu.

DODATKOWE FUNKCJE WSPOMAGAJĄCE PROWADZENIE POJAZDU

Elementy sterujące

69128

3

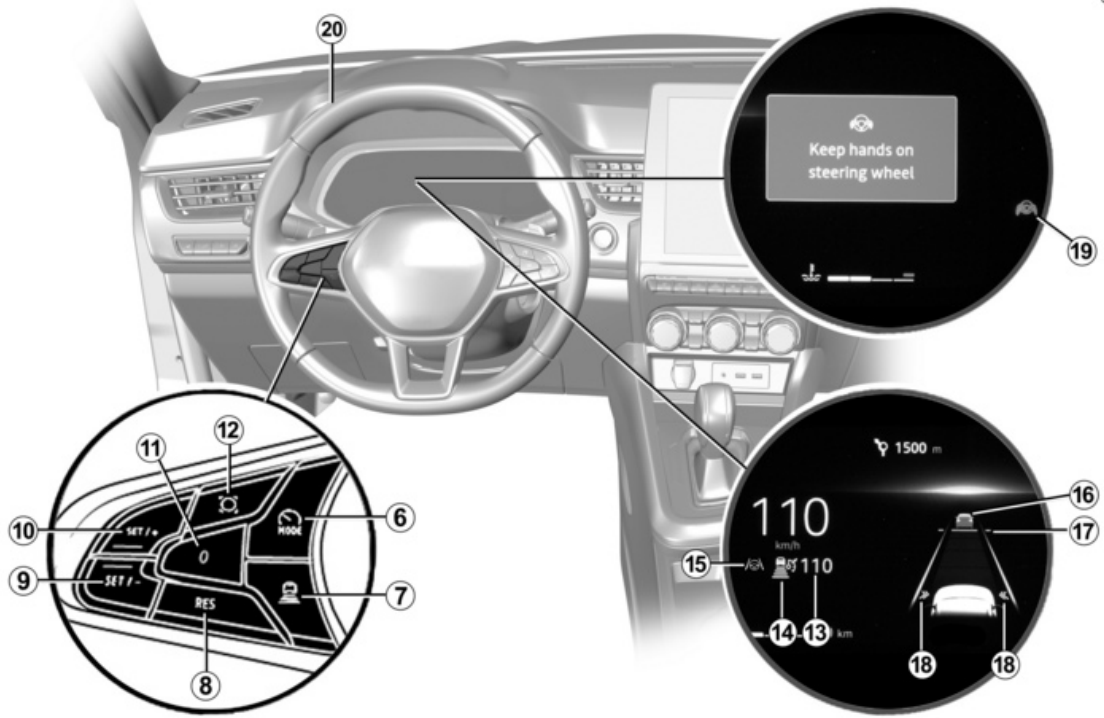

DODATKOWE FUNKCJE WSPOMAGAJĄCE PROWADZENIE POJAZDU

Opis elementów sterujących

6 Właczka/wyłączka systemy wspomagające kierowcę w zależności od pojazdu:

- Aktywny system wspomagający kierowcę
- Adaptacyjny tempomat Stop and Go;
- ogranicznika prędkości;
- wył.

7 Regulacja odstępu od pojazdu poprzedzającego

8 Przywołanie zapisanej prędkości jazdy (RES)

9 Aktywacja, zmniejszenie prędkości jazdy lub zapisanie aktualnej prędkości (SET/-)

10 Aktywacja, zwiększenie prędkości jazdy lub zapisanie aktualnej prędkości (SET/+).

11 Przejście funkcji do trybu czuwania (z wprowadzeniem prędkości regulowanej do pamięci) (0)

12 (w zależności od pojazdu): dostosowanie wartości zadanej prędkości do wykrytych ograniczeń prędkości

Dane wyświetlane na tablicy wskaźników

13 Zapisana prędkość jazdy

14 Lampka ostrzegawcza funkcji "Stop and Go adaptacyjnego tem-

potamatu" 

15 Lampka ostrzegawcza funkcji utrzymywania pojazdu na środku

pasa ruchu 

16 Pojazd z przodu

17 Zapisany bezpieczny odstęp

18 Wskaźniki lewej i prawej linii

19 Lampka ostrzegawcza sygnalizująca zdjęcie rąk z kierownicy 

20 Kierownica

Kierowca musi zawsze trzymać ręce na kierownicy. Jeżeli kierowca z dużą siłą zmieni położenie kierownicy, funkcja utrzymywania pojazdu na środku pasa ruchu zostanie przełączona w tryb gotowości, aby kierowca mógł odzyskać kontrolę nad pojazdem.

W określonych warunkach (ostre zakręty itp.) system może wywołać wibracje kierownicy, aby ostrzec kierowcę, że musi odzyskać kontrolę nad pojazdem.

Jeżeli kierowca nie trzyma kierownicy (system nie wykrywa obecności rąk na kierownicy), po kilku ostrzeże-

niach funkcja utrzymywania pojazdu na środku pasa ruchu zostaje wyłączona.

Włączanie i wyłączanie funkcji Aktywny system wspomagający kierowcę

Włączenie funkcji

Aby włączyć funkcję, naciśnij przycisk **6** niezbędną liczbę razy.

Na tablicy wskaźników pojawia się komunikat "utrzymywania pojazdu na środku pasa ruchu wstrzymane", a lampka kontrolna **14**, lampka ostrzegawcza **15** oraz wskaźniki linii i prawej **18** są wyświetlane na szaro, czemu towarzyszy pojawienie się kresek, co sygnalizuje, że regulator prędkości czeka na zapisanie prędkości regulowanej.

Następnie naciśnij przełączniki **9** (SET/-) lub **10** (SET/+), aby włączyć "Stop and Go Funkcję adaptacyjnego regulatora prędkości" i zapisać bieżącą prędkość.

Po spełnieniu wszystkich warunków włączenia jest włączany "Aktywny system wspomagający kierowcę", składający się z "Adaptacyjnego regulatora prędkości Stop and Go" i funkcji "Utrzymywania pojazdu na środku pasa ruchu".

DODATKOWE FUNKCJE WSPOMAGAJĄCE PROWADZENIE POJAZDU

Świeci się zielona lampka ostrzegawcza **15**, a na tablicy wskaźników pojawiają się lewe i prawe oznaczenia linii **18**, aby potwierdzić aktywację funkcji i utrzymywanie pojazdu na środku pasa ruchu.

Funkcję ustawiania pojazdu na środku pasa ruchu można wyłączyć w dowolnym momencie, poruszając kierownicą. Gdy kierowca przestanie wywierać siłę na kierownicę, funkcja ustawiania pojazdu na środku pasa ruchu zostaje ponownie aktywowana.

 po aktywacji funkcji ustawiania pojazdu na środku pasa ruchu należy trzymać ręce na kierownicy. W żadnym wypadku nie należy zdejmować rąk z kierownicy.

Wyłączanie funkcji

Nacisnąć przycisk **6**. Funkcja "Utrzymywanie pojazdu na środku pasa ruchu" wyłącza się, a funkcja adaptacyjnego regulatora prędkości Stop and Go przechodzi w tryb czuwania z zapisaną bieżącą prędkością jazdy. Wyłączenie funkcji utrzymywania pojazdu na środku pasa ruchu zostanie potwierdzone na tablicy

wskaźników zgaszeniem lampki ostrzegawczej **15** oraz wskaźników linii po lewej i prawej stronie **18**.

 Uwaga: jeśli funkcja "Zapobieganie zmianie pasa ruchu" była wcześniej włączona i warunki na to pozwolą, zostanie ona ponownie aktywowana.

 Po wyłączeniu funkcji "Aktywny system wspomagający kierowcę" trzeba nacisnąć przełącznik **8** (RES), aby korzystać z funkcji "Adaptacyjny regulator prędkości Stop and Go" z zapisaną prędkością jazdy.

Funkcja utrzymywania pojazdu na środku pasa ruchu w trybie gotowości

Funkcja "Utrzymywania pojazdu na środku pasa ruchu" automatycznie przełącza się w tryb gotowości w następujących przypadkach:

– system nie wykrywa już linii lub wykrywa tylko jedną linię pasa ruchu;

- pas jest zbyt wąski lub zbyt szeroki;
- system nie wykrywa rąk na kierownicy;
- w niektórych warunkach jazdy (rondo, skrzyżowanie, zbyt ostry zakręt itp.);
- pojazd jedzie z prędkością większą niż 160 km/h;
- prędkość pojazdu jest niższa niż około 48 km/h, bez żadnego pojazdu z przodu;
- pojazd przekracza linię;
- działanie systemu zostaje czasowo wstrzymane (na przykład: kamera z radarem zasłonięta przez kurz, błoto, śnieg, skropliny itp.).

Niektóre czynności wykonywane przez kierowcę powodują zawieszenie funkcji "utrzymywania pojazdu na środku pasa ruchu":

- włączenie kierunkowskazu;
- podczas obsługi kierownicy zastosowano zbyt dużą siłę.

Wprowadzenie funkcji w tryb gotowości potwierdza wyświetlenie

lampki ostrzegawczej **15**  i zmiana koloru wskaźników lewej i prawej linii **18** na szary na tablicy wskaźników.

DODATKOWE FUNKCJE WSPOMAGAJĄCE PROWADZENIE POJAZDU



Ważne trzymać stopy w pobliżu pedałów, a ręce na kierownicy przez cały czas, aby być przygotowanym na wykonanie odpowiedniego manewru.

Po spełnieniu warunków funkcja ponownie kieruje pojazd na środek pasa ruchu. Lampka ostrzegawcza **15**



i wskaźniki lewej i prawej linii **18** na tablicy wskaźników mają ponownie kolor zielony.



Kierowca może w każdej chwili zmienić **tor jazdy**, kręcąc kierownicę.

Alarm "Ręce na kierownicy"

Gdy funkcja utrzymywania pojazdu na środku pasa ruchu nie wykryje rąk na kierownicy, system uruchamia kilka strategii ostrzegawczych:

- **po około 13,5 sekundy** na tablicy wskaźników pojawia się żółty komunikat "Trzymaj ręce na kierownicy";

- **po około 25,5 sekundach** na tablicy wskaźników pojawia się komunikat: "Trzymaj ręce na kierownicy" a

lampka ostrzegawcza  **19** zapala się na czerwono, wraz z sygnałem dźwiękowym o narastającej głośności;

- **po około 45,5 sekundy następuje zmniejszenie głośności systemu audio, sygnał dźwiękowy staje się ciągły, lampka ostrzegawcza 19**



gaśnie, a na tablicy wskaźników pojawia się czerwony komunikat "system utrzymywania pojazdu na środku pasa ruchu został wyłączony": funkcja utrzymywania pojazdu na środku pasa ruchu jest wyłączona.

Aby ponownie włączyć funkcję, naciśnij przycisk 6 razy tyle razy, ile to konieczne, aby ponownie wybrać "Aktywny system wspomagający kierowcę".

Uwaga: w niektórych sytuacjach funkcja utrzymywania pojazdu na środku pasa ruchu może nie wykrywać rąk na kierownicy i może emitować sygnał dźwiękowy:

- pojazd porusza się wzdłuż długiego prostego pasa, a kierowca trzyma ręce nieruchomo na kierownicy;
- Kierowca trzyma kierownicę bardzo lekko;
- ...

Jeżeli funkcja "Utrzymywanie pojazdu na środku pasa ruchu" jest wyłączona z powodu niewykrzycia rąk kierowcy na kierownicy, funkcja Stop and Go adaptacyjnego tempomatu pozostaje aktywna.



W pierwszych dwóch poziomach alertów, gdy system ponownie wykryje obecność rąk kierowcy na kierownicy, alert zostaje wstrzymany. Funkcja nadal utrzymuje pojazd na środku pasa ruchu.

Ostre zakręty



44639

DODATKOWE FUNKCJE WSPOMAGAJĄCE PROWADZENIE POJAZDU

W przypadku ostrego zakrętu i w zależności od prędkości pojazdu, zdolności funkcji do utrzymywania pojazdu będą ograniczone i wymagają od kierowcy natychmiastowego działania, aby funkcja mogła nadal utrzymywać pojazd na środkowej części pasa ruchu.

Jeżeli kierowca nie interweniuje, funkcja uruchamia wibrację kierownicy, aby zasygnalizować, że pojazd może przekroczyć linię i kierowca powinien natychmiast podjąć działanie.

Lampka ostrzegawcza **15**  oraz wskaźniki lewej i prawej linii **18** wysświetlają się na czerwono na tablicy wskaźników.

Jeżeli pojazd całkowicie przekroczy linię i zjedzie z pasa ruchu lub zakręt będzie zbyt ostry, funkcja "ustawiania pojazdu na środku pasa ruchu" przełączy się w tryb czuwania. Przełączenie tej funkcji do trybu gotowości zostanie potwierdzone zapaleniem szarej lampki ostrzegawczej **15**

 oraz szarych wskaźników linii po lewej i prawej stronie **18** na tablicy wskaźników.

Nieprawidłowości w działaniu

W przypadku wykrycia usterki funkcji utrzymywania pojazdu na środku pasa ruchu na tablicy wskaźników pojawia się komunikat "Sprawdź funkcję utrzymywania pojazdu na środku pasa ruchu" i funkcja ta zostaje wyłączona.

Funkcja adaptacyjnego tempomatu Stop and Go może pozostać włączona.

Należy skontaktować się z Autoryzowanym Partnerem marki.

W przypadku wykrycia usterki funkcji adaptacyjnego tempomatu Stop and Go na tablicy wskaźników pojawia się komunikat "Sprawdź adaptacyjny tempomat", a funkcja adaptacyjnego tempomatu Stop and Go oraz automatycznego utrzymywania pojazdu na środku pasa ruchu zostaną wyłączone.

Należy skontaktować się z Autoryzowanym Partnerem marki.

Jeśli zostanie wykryty błąd działania jednego lub kilku podzespołów funkcji "Aktywny system wspomagający kierowcę", na tablicy wskaźników

zapali się lampka kontrolna  wraz z komunikatem zależnym od typu awarii:

- "Sprawdź przednią kamerę";

- "Sprawdź kamerę/radar";
- "Sprawdź pojazd".

Aktywny system wspomagający kierowcę jest wyłączony.

Należy skontaktować się z Autoryzowanym Partnerem marki.

DODATKOWE FUNKCJE WSPOMAGAJĄCE PROWADZENIE POJAZDU



Funkcja "Aktywny system wspomagający kierowcę" jest dodatkowym rozwiązaniem ułatwiającym prowadzenie pojazdu. Funkcja nie zastępuje kierowcy.

Nie może więc w żadnym wypadku przyczyniać się do nieprzestrzegania ograniczeń prędkości i zmniejszania czujności kierowcy (który powinien być zawsze gotowy do hamowania w każdych okolicznościach), ani zwalniać go z odpowiedzialności.

Kierowca musi stale utrzymywać kontrolę nad pojazdem. Kierowca musi zawsze dostosowywać tor jazdy i prędkość do otoczenia i warunków, niezależnie od wskazań systemu.

Aktywny system wspomagający kierowcę wykorzystuje funkcję "Stop and Go adaptacyjnego tempomatu" oraz funkcję utrzymywania pojazdu na środku pasa ruchu. Funkcji można używać tylko na autostradzie lub drodze wielopasmowej (oddzielonej barierą).

Z wyjątkiem linii wyznaczających pasy ruchu i znaków z ograniczeniami prędkości w ramach możliwości detekcji systemu, system nie rozpoznaje elementów sygnalizacyjnych takich jak inne znaki drogowe, światła, przejścia dla pieszych itp. Ich obecność nie uruchamia żadnego alarmu ani nie powoduje reakcji systemu.

Aktywny system wspomagający kierowcę wykorzystuje funkcję "Stop and Go adaptacyjnego tempomatu" oraz funkcję utrzymywania pojazdu na środku pasa ruchu. System nie może w żadnym razie być traktowany jako wykrywacz przeszkód lub system chroniący przed zderzeniami.

Używaj funkcji "Aktywny system wspomagający kierowcę" poza terenami zabudowanymi, na szerokich drogach z widocznymi liniami rozdzielającymi pasy ruchu.

Nie należy korzystać z funkcji w warunkach dużego natężenia ruchu, na krętej lub śliskiej drodze (gołoledź, akwaplaning, żwir) oraz przy niesprzyjających warunkach meteorologicznych (mgła, opady, wiatr boczny itd.).

Ryzyko wypadku.

DODATKOWE FUNKCJE WSPOMAGAJĄCE PROWADZENIE POJAZDU



Obsługa/naprawy systemu

- W przypadku zderzenia istnieje ryzyko przestawienia kamery, co może wpłynąć na działanie systemu. Wyłączyć system i skontaktować się z autoryzowanym serwisem.
- Wszystkie czynności (naprawy, wymiana części, poprawki lakiernicze itd.) w obrębie kamery muszą wykonywać wykwalifikowani specjaliści.

Jedynie partner marki jest upoważniony do naprawy systemu.



Wyłączanie systemu

System należy wyłączyć w następujących warunkach:

- pojazd porusza się po krętej drodze;
- pojazd jest holowany (awaria);
- pojazd jedzie z zamontowanym dojazdowym kołem zapasowym;
- pojazd holuje przyczepę lub przyczepę kampingową;
- pojazd przejeżdża przez tunel lub w pobliżu metalowej konstrukcji;
- pojazd dojeżdża do punktu poboru opłat, strefy robót drogowych lub wąskiego pasa ruchu;
- pojazd wjeżdża na wjazd na autostradę;
- pojazd zjeżdża lub wjeżdża po bardzo stromym zboczu;
- słaba widoczność (noc, rażące słońce, mgła itp.);
- warunki atmosferyczne są niesprzyjające (deszcz, śnieg, boczne wiatry itp.);

- pojazd porusza się po śliskiej nawierzchni (deszcz, śnieg, żwir itp.);
- okolice kamery zostały uszkodzone (np. po wewnętrznej lub zewnętrznej stronie przedniej szyby);
- pęknięta lub odkształcona przednia szyba;

W przypadku nieprawidłowego działania systemu należy wyłączyć i skontaktować się z autoryzowanym serwisem.



Działanie systemu może być zakłócone przez pewne warunki i okoliczności, takie jak:

- zasłonięta przednia szyba (brud, lód, śnieg, skropliny itp.); często sprawdzaj czystość i stan przedniej szyby, piór wycieraczek;
- złożona infrastruktura (tunel itp.);
- niesprzyjające warunki atmosferyczne (śnieg, intensywne opady, grad, gołoledź itp.);
- słaba widoczność (noc, mgła itp.);
- niski kontrast między pojazdem jadącym z przodu i tłem otoczenia (np. biały samochód na tle ośnieżonego krajobrazu itp.);
- oślepienie (rażące słońce, światła pojazdów nadjeżdżających z przeciwka itp.);
- droga jest wąska, kręta lub pofalowana (wiele zakrętów itp.);
- linie smoty wykryte przez system jako linie;
- zwężanie/poszerzanie pasów;

- oznaczenia dróg, które są zużyte, które mają zbyt mały kontrast lub są w zbyt dużej odległości od siebie (częściowo zatarłe linie itp.);

- wiele oznakowań na drodze (obszar robót drogowych, drogi łączące się z sąsiednimi autostradami, twarde pobocze itp.);

- pojazd poruszający się ze znaczną różnicą prędkości;

- użycie dywaników nieprzystosowanych do pojazdu. Po stronie kierowcy należy koniecznie używać dywanika przeznaczony do danego pojazdu, mocując go odpowiednimi elementami. Ponadto należy regularnie sprawdzać jego zamocowanie. Nie stosować wielu dywaników.

Ryzyko zablokowania pedałów

- Zależnie od pojazdu obszar o słabej łączności, który uniemożliwia geolokalizację pojazdu lub nieaktualne mapy;

W takich przypadkach system może błędnie interweniować.

- **Ryzyko nieuzasadnionego hamowania lub przyspieszania.**

- **Ryzyko niespodziewanej, nieprawidłowej korekty toru jazdy lub brak korekty toru jazdy.**

Wiele nieprzewidzianych sytuacji może mieć wpływ na działanie systemu. System może nieprawidłowo interpretować istnienie niektórych obiektów lub pojazdów, które mogą pojawiać się w kamerze, co może prowadzić do nieuzasadnionego przyspieszenia lub hamowania.

Należy zawsze zwracać uwagę na nagłe zdarzenia, które mogą wystąpić podczas jazdy. Zawsze utrzymywać pojazd pod kontrolą, trzymając stopy w pobliżu pedałów i ręce na kierownicy, aby być gotowym na podjęcie natychmiastowego działania.

OGRANICZNIK



Funkcja ogranicznika prędkości steruje silnikami tak, aby nie spowodować przekroczenia wybranej prędkości jazdy, zwanej **prędkością ograniczoną**.

Funkcję ogranicznika prędkości można aktywować od 0 do 180 km/h.

Elementy sterujące

W zależności od pojazdu możesz skorzystać z elementu sterującego **A** lub **B**.

1 Włącza funkcję i zmniejsza prędkość ograniczoną lub zapisuje aktualną prędkość (SET/-).

2 Włącza funkcję i zwiększa prędkość ograniczoną lub zapisuje aktualną prędkość (SET/+).

3 W zależności od pojazdu: dostosowanie wartości zadanej prędkości do wykrytych ograniczeń prędkości



4 Włącza/wyłącza systemy wspomagające kierowcę w zależności od pojazdu:

- Aktywny system wspomagający kierowcę (w zależności od pojazdu);
- Adaptacyjny tempomat Stop and Go lub tempomat (w zależności od pojazdu);
- Ogranicznik prędkości;
- Wyłączone

5 Przejdzie funkcji do trybu czuwania (z wprowadzeniem ograniczonej prędkości do pamięci) (0)

6 Wywołanie zapisanego ograniczenia prędkości (RES)

7 Aktywuje limit prędkości i go zwiększa lub ustawia zapisane ograniczenie prędkości (RES/+)

8 Ogranicznik prędkości Wł./Wył.

9 Regulator prędkości Wł./Wył.





W zależności od pojazdu można połączyć funkcję ogranicznika prędkości z funkcją "Wykrywanie znaków drogowych" → **198** poprzez naciśnięcie przycisku **3** lub przytrzymanie przycisku **7**.

Jazda

W przypadku, gdy ograniczenie prędkości jest ustawione, ale prędkość ta nie została jeszcze osiągnięta, prowadzenie odbywa się w podobny sposób jak w przypadku pojazdu nieposiadającego funkcji ogranicznika prędkości.

Nawet przy dalszym wciskaniu pedału gazu, po przekroczeniu zaprogramowanej prędkości nie będzie możliwe, za wyjątkiem sytuacji szczególnych (patrz paragraf „Przekroczenie prędkości ograniczonej”).

Włączanie funkcji

Naciśnij przełącznik **4** lub **8**. Lampa ostrzegawcza **10**  lub  wyświetla się na szaro.

OGRANICZNIK

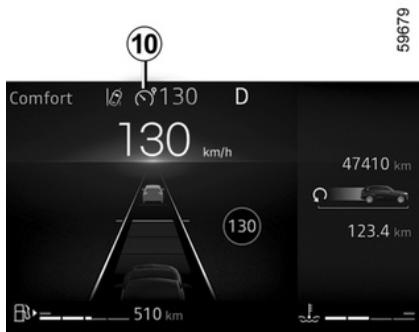

Na tablicy wskaźników pojawia się komunikat "Ogranicznik prędkości Wł." z kreskami, informujący, że funkcja ogranicznika prędkości działa, czekając na zapisanie ograniczenia prędkości.

Aby zapisać aktualną prędkość, naciśnij przycisk **7** (RES/+) lub **1** (SET/-) lub **2** (SET/+): prędkość ograniczenia zastępuje kreski i, w zależności od pojazdu, lampka ostrzegawcza **10** wyświetla się na biało.

Minimalna prędkość, jaką można zapisać, wynosi 30 km/h.

Zmiana zapamiętanej prędkości ograniczonej

Istnieje możliwość zmiany zaprogramowanej prędkości ograniczonej poprzez wciśnięcie (krótkie lub długie):

- przycisku **2** (SET/+) lub **7** (RES/+) w celu zwiększenia prędkości;
- przycisku **1** (SET/-) w celu zmniejszenia prędkości.

Przekroczenie prędkości ograniczonej

W każdej chwili można przekroczyć ograniczenie prędkości. W tym celu należy **zdecydowanie i mocno** wciśnąć pedał przyspieszenia (poza "punkt oporu").

Podczas przekraczania prędkości wartość ograniczenia prędkości błyska na czerwono na tablicy wskaźników. Następnie należy zwolnić pedał przyspieszenia: funkcja ogranicznika prędkości zostaje wznowiona, gdy pojazd zacznie jechać z prędkością niższą od zapisanej wartości.



Jeżeli ogranicznik prędkości nie jest dostępny (po kilku próbach aktywacji), skontaktuj się z Autoryzowanym Partnerem marki.

Brak możliwości utrzymania wybranej prędkości ograniczonej

Podczas zjeżdżania ze stromego wzniesienia system może nie być w stanie utrzymać ograniczenia prędkości: ograniczenie prędkości błyska na czerwono na tablicy wskaźników, a brzęczyk emituje sygnał dźwiękowy w regularnych odstępach czasu, informując o tej sytuacji.



Trzymaj stopy w pobliżu pedałów, aby być gotowym do reakcji w sytuacji awaryjnej.

Przejęcie funkcji do trybu czuwania

Działanie funkcji ogranicznika prędkości zostaje wstrzymane po naciśnięciu przycisku **5** (0). Ograniczenie prędkości zostaje zapisane i jest wy-

OGRANICZNIK

świecące na szaro na tablicy wskaźników.

Wywołanie prędkości ograniczonej

Jeżeli prędkość została zapisana w pamięci, można ją przywrócić, naciskając przycisk **1** lub **7**.



Gdy ogranicznik znajduje się w trybie czuwania, wciśnięcie przycisku **1** (SET/-) lub **2** (SET/+) lub **7** (RES/+) powoduje ponowną aktywację funkcji bez uwzględnienia prędkości zapisanej w pamięci: system bierze pod uwagę prędkość, z jaką jedzie pojazd.

Wyłączenie funkcji

Działanie ogranicznika prędkości jest automatycznie przerywane gdy:

- naciskasz przycisk **8** lub **4**, aż na tablicy wskaźników zobaczysz OFF. W takim przypadku prędkość nie jest już zapisana w pamięci;
- naciskasz przycisk **9** lub **4**, aż na tablicy wskaźników zaświecie się

lampka ostrzegawcza  lub



. W tym przypadku zostaje wybrany regulator prędkości i nie ma zapisanej prędkości.

Lampka ostrzegawcza **10**  lub



znika z tablicy wskaźników, aby potwierdzić, że funkcja nie jest już aktywna.

REGULATOR PRĘDKOŚCI



Regulator prędkości jest funkcją pomagającą kierowcy w utrzymaniu prędkości jazdy na stałej wybranej wartości, zwanej **prędkością regulowaną**.

Funkcję regulatora prędkości można włączać przy prędkości od 30 km/h do 180 km/h.

Elementy sterujące

W zależności od pojazdu możesz skorzystać z elementu sterującego **A** lub **B**.

1 Włącza funkcję i zmniejsza prędkość jazdy lub zapisuje aktualną prędkość (SET/-).

2 Włącza funkcję i zwiększa prędkość jazdy lub zapisuje aktualną prędkość (SET/+).

3 W zależności od pojazdu: dostosowanie wartości zadanej prędkości do wykrytych ograniczeń prędkości



4 Włącza/wyłącza systemy wspomagające kierowcę w zależności od pojazdu:

- Aktywny system wspomagający kierowcę (w zależności od pojazdu);
- Adaptacyjny tempomat Stop and Go lub tempomat (w zależności od pojazdu);
- Ogranicznik prędkości;
- Wyłączone

5 Przejdzie funkcji do trybu czuwania (z wprowadzeniem prędkości regulowanej do pamięci) (0)

6 Przywołanie zapisanej prędkości jazdy (RES)

7 Aktywacja, zwiększenie prędkości jazdy lub ustawienie zapisanej prędkości jazdy (RES/+)

8 Ogranicznik prędkości Wł./Wył.

9 Regulator prędkości Wł./Wył.



W zależności od pojazdu można połączyć funkcję regulatora prędkości z funkcją "Wykrywanie znaków drogowych" ➔ 198 poprzez naciśnięcie przycisku **3**.



Funkcja ta jest dodatkowym ułatwieniem w prowadzeniu pojazdu. W żadnym wypadku nie zwalnia kierowcy z odpowiedzialności za przestrzeganie ograniczeń prędkości i utrzymywanie czujności.

Kierowca musi stale utrzymywać kontrolę nad pojazdem. Funkcja regulatora prędkości nie powinna być używana w warunkach dużego natężenia ruchu, na krętej lub śliskiej drodze (gołoledź, akwaplaning, żwir) oraz przy niesprzyjających warunkach meteorologicznych (mgła, opady, wiatr boczny...).



Ryzyko wypadku.

REGULATOR PRĘDKOŚCI

Włączanie funkcji

Naciskaj przycisk **4**, aż będzie możliwość wybrania tempomatu lub naciśnij przycisk **9**.

3

Lampka ostrzegawcza **10**  lub  wyświetla się na szaro.

Na tablicy wskaźników pojawia się komunikat "Włączony regulator prędkości" z kreskami, informując, że funkcja regulatora prędkości jest włączona i oczekuje na zapamiętanie prędkości jazdy.

Ustawianie prędkości

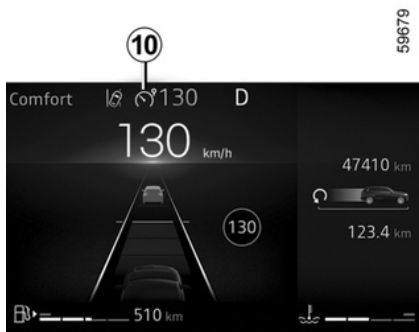

Jadąc ze stałą prędkością powyżej około 30 km/h naciśnij przycisk **1** (SET/-), **2** (SET/+) lub **7** (RES/+): funkcja jest włączona i uwzględniana jest aktualna prędkość.

Prędkość regulowana zastępuje kreski. Regulacja prędkości zostaje potwierdzona, gdy zapamiętana prędkość i lampka ostrzegawcza **10**

 lub  świecą się na zielono.

Przy próbie aktywacji funkcji przy prędkości poniżej 30 km/h pojawia się komunikat "Nieprawidłowa prędkość", a funkcja pozostaje wyłączona.

Jazda

Po zarejestrowaniu prędkości regulowanej, i gdy funkcja regulacji prędkości jest aktywna, można zdjąć stopę z pedału przyspieszenia.

Zmiana prędkości regulowanej

Można zmieniać prędkość regulowaną przez kolejne naciskanie:

- przycisku **1** (SET/-), aby zmniejszyć prędkość;
- przycisku **2** (SET/+) lub **7** (RES/+), aby zwiększyć prędkość.

Uwaga: naciśnij i przytrzymaj jeden z przełączników, aby zmienić prędkość skokowo.

Przekroczenie prędkości regulowanej

W każdej chwili możliwe jest przekroczenie prędkości regulowanej poprzez wciśnięcie pedału gazu.

Przez cały czas, gdy prędkość jest przekroczona, zadana wartość prędkości regulowanej błyska na czerwono na tablicy wskaźników. Następnie zwolnić pedał przyspieszenia: po kilku sekundach, pojazd automatycznie powraca do początkowej wartości prędkości regulowanej.

Brak możliwości utrzymania wybranej prędkości regulowanej

W przypadku zjazdu ze stromego wzniesienia system nie jest w stanie utrzymać zaprogramowanej prędkości: w takiej sytuacji informacja o zapamiętanej prędkości miga na tablicy wskaźników w kolorze czerwonym.

REGULATOR PRĘDKOŚCI



Jeżeli tempomat nie działa (po kilku próbach aktywacji), należy zwrócić się do ASO.



Trzymaj stopy w pobliżu pedałów, aby być gotowym do reakcji w sytuacji awaryjnej.

Przejęcie funkcji do trybu czuwania

Działanie funkcji zostaje wstrzymane przez:

- naciśnięcie przycisku **5** (0);
- wciśnięcie pedału hamulca;
- przełączenie do położenia neutralnego (N).

Prędkość regulowana zostaje zapisana i jest wyświetlana na szaro na tablicy wskaźników.

Powrót do prędkości regulowanej

Jeżeli prędkość została zapamiętana, można ją wywołać po upewnieniu się, że jest ona dostosowana do warunków ruchu drogowego (nasilenie ruchu, stan nawierzchni, warunki meteorologiczne...). Naciśnij przycisk

6 (RES) lub **7** (RES/+), jeżeli prędkość pojazdu przekracza 30 km/h.

Gdy prędkość jest zapisana, aktywacja regulatora prędkości jest potwierdzana przez wyświetlenie prędkości regulowanej i, w zależności od wersji pojazdu, zapalenie lampki

ostrzegawczej **10**  lub .

Uwaga: jeśli poprzednio zapisana prędkość jest dużo wyższa od prędkości bieżącej, nastąpi silne przyspieszenie aż do momentu osiągnięcia żądanego progu prędkości.

Gdy regulator prędkości znajduje się w trybie czuwania, naciśnięcie przycisku **1** (SET/-), **2** (SET/+) lub **7** (RES/+) powoduje ponowną aktywację funkcji regulatora, bez uwzględnienia prędkości zapisanej w pamięci: system uwzględni aktualną prędkość jazdy.

Wyłączenie funkcji

Działanie regulatora prędkości zostaje przerwane, gdy:

- naciskasz przycisk **9** lub **4**, aż na tablicy wskaźników zobaczysz OFF. W takim przypadku prędkość nie jest już zapisana w pamięci;
- naciskasz przycisk **8** lub **4**, aż na tablicy wskaźników zaświecie się

lampka ostrzegawcza  lub

. W tym przypadku zostaje wybrany ogranicznik prędkości i nie ma zapisanej prędkości.

Lampka ostrzegawcza **10**  lub

 znika z tablicy wskaźników, aby potwierdzić, że funkcja nie jest już aktywna.



Przełączenie w stan czuwania lub wyłączenie funkcji regulatora prędkości nie powoduje szybkiego zmniejszenia prędkości: aby zahamować, należy użyć pedału hamulca.

ADAPTACYJNY TEMPOMAT STOP AND GO

W oparciu o informacje przesyłane są przez kamerę funkcja adaptacyjnego regulatora prędkości Stop and Go umożliwi utrzymywanie wybranej prędkości jazdy przy zachowaniu bezpiecznej odległości względem pojazdu jadącego z przodu na tym samym pasie.

W zależności od pojazdu, gdy włączona jest funkcja "Wykrywanie znaków drogowych", system może dostosować prędkość pojazdu zgodnie z wykrytymi znakami ograniczenia prędkości.

Jeżeli pojazd jadący z przodu się zatrzyma, adaptacyjny regulator prędkości Stop and Go może wyhamować pojazd aż do całkowitego zatrzymania, po czym ponownie ruszyć.

System kontroluje przyspieszenie i hamowanie pojazdu za pomocą silnika i układu hamulcowego.

Maksymalny zasięg systemu wynosi około 140 metrów. Zasięg może się różnić w zależności od warunków drogowych (rzeźba terenu, warunki pogodowe itp.).

Adaptacyjny regulator prędkości Stop and Go można włączyć w zakresie prędkości 0-160 km/h w zależności od warunków panujących na drodze (ruch drogowy, pogoda itp.).

Działanie funkcji przedstawia ikona



Uwaga:

- Kierowca musi przestrzegać ograniczenia prędkości obowiązującego w danym kraju oraz zachować bezpieczne odstępy;
- regulator prędkości z funkcją kontroli odległości może uruchomić układ hamulcowy maksymalnie do jednej trzeciej jego maksymalnej siły. W zależności od sytuacji kierowca może zahamować jeszcze mocniej.



Adaptacyjny tempomat Stop and Go nie uruchamia zatrzymania awaryjnego, a jego zdolność hamowania jest ograniczona.



Funkcja ta jest dodatkowym ułatwieniem w prowadzeniu pojazdu.

W żadnym wypadku nie zwalnia kierowcy z odpowiedzialności za przestrzeganie ograniczeń prędkości i utrzymywanie czujności.

Kierowca musi stale utrzymywać kontrolę nad pojazdem. Kierowca musi zawsze dostosować swoją prędkość do otoczenia i warunków ruchu drogowego. Adaptacyjny regulator prędkości "Stop and Go" może być używany tylko na autostradzie (lub drodze wielopasmowej z rozdzielonymi pasami ruchu). Nie należy korzystać z regulatora prędkości w warunkach dużego natężenia ruchu, na krętej lub śliskiej drodze (gołoledź, aquaplaning, żwir) oraz przy niekorzystnych warunkach meteorologicznych (mgła, opady, wiatr boczny...). **Ryzyko wypadku.**

ADAPTACYJNY TEMPOMAT STOP AND GO

Lokalizacja kamery 1

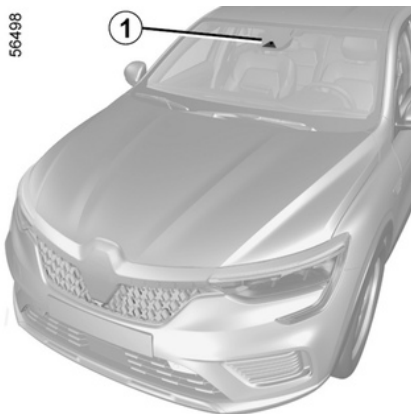

Upewnić się, że przednia szyba nie jest zanieczyszczona (brud, błoto, śnieg itd.).



Strefy kamer należy utrzymywać w czystości; nie wolno wykonywać żadnych modyfikacji na poziomie tych elementów, aby zapewnić prawidłowe działanie systemu.

Elementy sterujące

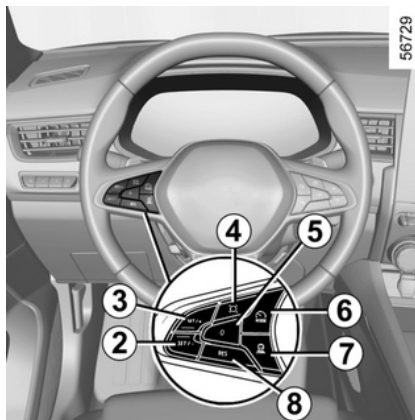

6 Przełącznik do wybierania/wyłączenia systemów wspomagających jazdę, w zależności od pojazdu:

- Aktywny system wspomagający kierowcę
- Adaptacyjny tempomat Stop and Go;
- Ogranicznik prędkości;
- Wyłączone

7 Regulacja odstępu od pojazdu poprzedzającego

8 Przywołanie zapisanej prędkości jazdy (RES)

2 Aktywacja, zmniejszenie prędkości jazdy lub zapisanie aktualnej prędkości (SET/-)

3 Aktywacja, zwiększenie prędkości jazdy lub zapisanie aktualnej prędkości (SET/+)

4 (w zależności od pojazdu): dostosowanie wartości zadanej prędkości do wykrytych ograniczeń prędkości



5 Przejście funkcji do trybu czuwania (z wprowadzeniem prędkości regulowanej do pamięci) (0).



W zależności od pojazdu można połączyć funkcję regulatora prędkości z funkcją "Wykrywanie znaków drogowych" → 198 poprzez naciśnięcie przycisku 4.

ADAPTACYJNY TEMPOMAT STOP AND GO

Wyświetlane informacje

56723

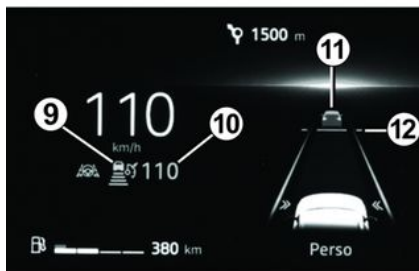

9 Lampka kontrolna adaptacyjnego regulatora prędkości Stop and Go

10 Zapisana prędkość jazdy

11 Pojazd z przodu

12 Zapisany bezpieczny odstęp



Ważne: trzymać stopy w pobliżu pedałów przez cały czas, aby być przygotowanym na wykonanie odpowiedniego manewru.

Włączanie funkcji

Naciśnij przycisk **5** tyle razy, ile to konieczne, aby wybrać adaptacyjny regulator prędkości.

Zapala się szara lampka kontrolna



lub **9** i na tablicy wskaźników pojawia się komunikat "Adaptacyjny regulator prędkości włączony" z kreskami sygnalizującymi, że funkcja regulatora prędkości działa oraz że system czeka na zarejestrowanie prędkości jazdy.

Funkcji nie można aktywować w następujących przypadkach:

- hamulec postojowy jest zaciągnięty;
- funkcja Park Assist jest już włączona ➔ **242**.

Na tablicy wskaźników wyświetla się komunikat "Tempomat adaptacyjny niedostępny".

Ustawianie prędkości

Gdy pojazd stoi lub porusza się ze stałą prędkością, naciśnij przyciski **2** (SET/-) lub **3** (SET/+), aby włączyć funkcję i zapisać aktualną prędkość. Minimalna prędkość, jaką można zapisać, wynosi 30 km/h.

Ustawiona prędkość jazdy **10** zastępuje kreski, a ustawienie prędkości

jazdy zostaje potwierdzone przez wyświetlenie prędkości **10** i zapalenie się lampki ostrzegawczej  na zielono.

Próba włączenia funkcji przy prędkości wyższej niż 160 km/h powoduje wyświetlenie komunikatu "Nieprawidłowa prędkość" (funkcja pozostaje nieaktywna).

Gdy prędkość zostaje zapamiętana, a funkcja regulacji działa, można zdjąć stopę z pedału przyspieszenia.

Uwaga: jeśli prędkość pojazdu jest mniejsza niż 30 km/h, funkcja korzysta z domyślnej prędkości regulowanej 30 km/h. Pojazd przyspieszy, aż osiągnie zapamiętaną prędkość podróżną.



Ważne: trzymać stopy w pobliżu pedałów przez cały czas, aby być przygotowanym na wykonanie odpowiedniego manewru.

ADAPTACYJNY TEMPOMAT STOP AND GO

Aktywacja regulatora prędkości z funkcją rozpoznawania znaków ograniczenia prędkości

W pojazdach wyposażonych w funkcję wykrywania znaków drogowych system może umożliwiać ręczne dostosowanie prędkości do wykrytego ograniczenia.



Po wykryciu nowego ograniczenia prędkości system może zaproponować kierowcy wykrytą prędkość: Wokół wskazanej prędkości będzie wyświetlona wartość **13** z białym kwadratem.

Naciskając przycisk **4** , kierowca może dostosować prędkość pojazdu do wykrytej prędkości.

Wokół wskazanej prędkości pojawia się **13** z zielonym kwadratem, a prędkość regulowana **10** jest ustawiona na wykrytą prędkość.

Włączenie funkcji Bezpieczny odstęp

Po włączeniu tempomatu domyślny bezpieczny odstęp **12** wyświetla się na zielono na tablicy wskaźników. Domyślny bezpieczny odstęp odpowiada około dwóm sekundom.

Jeżeli system wykryje pojazd na pasie ruchu, zarys pojazdu **11** pojawia się nad wskaźnikiem odległości **12** na tablicy wskaźników.

Pojazd dostosowuje prędkość do prędkości pojazdu jadącego z przodu i w razie potrzeby uruchamia hamulce (zapalają się światła hamowania) w celu utrzymania odległości wyświetlanej na tablicy wskaźników.

Uwaga: rozmiar zarysu **11** zmienia się w zależności od odległości dzielącej pojazd od pojazdu jadącego z przodu. Im większy zarys, tym mniejsza odległość od pojazdu.

Ustawianie prędkości jazdy

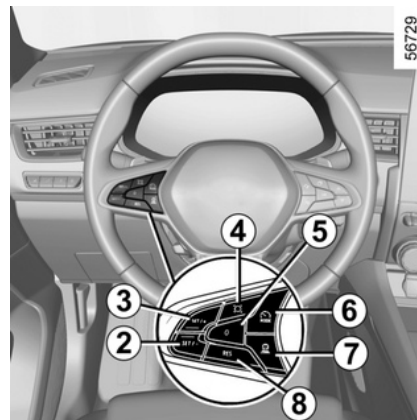

Można zmieniać prędkość, naciskając kilkakrotnie (w przypadku małej zmiany) lub naciskając i przytrzymując (w przypadku dużej zmiany) przycisk **2** lub **3**:

- użyć przycisku "SET/-" **2** w celu zmniejszenia prędkości;
- użyć przycisku "SET/+" **3** w celu zwiększenia prędkości.

ADAPTACYJNY TEMPOMAT STOP AND GO

Regulacja odstępu od pojazdu poprzedzającego



W każdej chwili istnieje możliwość zmiany odstępu od pojazdu poprzedzającego poprzez kolejne naciśnięcie przycisku **5**.

Poziomy wskaźnik odległości na tablicy wskaźników wskazuje różne dostępne bezpieczne odstępy:

- wskaźnik odległości **A**: duży odstęp (około 2,4 sekundy);
- wskaźnik odległości **B**: średni odstęp 2 (około 2 sekundy);
- wskaźnik odległości **C**: średni odstęp 1 (około 1,6 sekundy);
- wskaźnik odległości **D**: mały odstęp (około 1,2 sekundy).

Wybrany wskaźnik odstępu pojawia się na zielono na tablicy wskaźników. Pozostałe wskaźniki pozostają w kolorze szarym.

Uwaga: odstęp należy ustawić zgodnie z poziomem natężenia ruchu, lokalnymi przepisami i warunkami pogodowymi.



Bezpieczna odległość jest domyślnie ustawiana na wskaźniku odległości **B**.

Przekroczenie prędkości regulowanej

W każdej chwili można przekroczyć ustawioną prędkość poprzez wcisnięcie pedału przyspieszenia.

W przypadku przekroczenia prędkości jazdy **10** wyświetla się w kolorze żółtym.

Wskaźnik odstępu miga, jeżeli odległość między pojazdem a pojazdem jadącym z przodu jest mniejsza niż wybrana bezpieczna odległość: funkcja "Kontrola bezpiecznego odstępu" nie jest już aktywna.

Następnie zwolnić pedał przyspieszenia: tempomat i funkcja kontroli bezpiecznego odstępu automatycz-

nie powrócą do wcześniej wybranych ustawień.

Manewr wyprzedzania

Aby wyprzedzić pojazd jadący z przodu, wystarczy włączyć kierunkowskaz: spowoduje to tymczasowe zawieszenie funkcji kontroli bezpiecznego odstępu i umożliwi zwiększenie prędkości w celu wyprzedzenia.

Stop i start

Jeżeli pojazd z przodu zwalnia, system dostosowuje prędkość aż do całkowitego zatrzymania, jeśli to konieczne (np. duże natężenie ruchu itd.). Pojazd zatrzymuje się kilka metrów od poprzedzającego pojazdu. Funkcja Stop and Start może przełączyć silnik w tryb czuwania. ➔ **137**

Gdy pojazd z przodu ponownie ruszy:

- Jeżeli czas zatrzymania nie przekroczył trzech sekund, pojazd rusza automatycznie bez żadnego działania ze strony kierowcy;
- jeżeli czas zatrzymania przekroczył trzy sekundy, należy nacisnąć pedał przyspieszenia lub nacisnąć przycisk **B** (RES), aby pojazd ruszył. Na tablicy rozdzielczej w celu potwierdzenia pojawi się komunikat "Naciśnij RES lub przyspiesz, aby

ADAPTACYJNY TEMPOMAT STOP AND GO

uruchomić ponownie adaptacyjny regulator prędkości".

Jeżeli pojazd jest wyposażony w funkcję "Wykrywanie znaków drogowych":

- Jeżeli czas zatrzymania nie przekroczył około trzydziestu sekund, pojazd rusza automatycznie bez żadnego działania ze strony kierowcy;
- jeżeli czas zatrzymania przekroczył trzydzieści sekund, aby pojazd ruszył, wciśnij pedał przyspieszenia lub naciśnij przycisk **B** (RES). W celu potwierdzenia na tablicy rozdzielczej pojawi się komunikat "Naciśnij RES lub przyspiesz, aby uruchomić ponownie adaptacyjny regulator prędkości".



kierowca powinien być zawsze gotowy na nagłe zdarzenia podczas jazdy i pozostaje odpowiedzialny za sterowanie pojazdem: jeżeli system wykryje pieszego w otoczeniu pojazdu, automatyczne uruchomienie zostanie zablokowane do następnego zatrzymania;

Jeżeli czas zatrzymania przekroczył około trzy minuty, elektroniczny hamulec parkingowy zostanie automatycznie włączony, a adaptacyjny regulator prędkości Stop and Go zostanie wyłączony. Lampka kontrol-



na lub gaśnie, aby potwierdzić, że funkcja jest wyłączona.

Przejsie funkcji do trybu czuwania

Działanie funkcji zostaje wstrzymane w następujących sytuacjach:

- naciśnięcia włącznika **5** (0);
- Wciśnięcie pedału hamulca podczas jazdy.
- przełączasz systemy wspomagające kierowcę z "Aktywnego systemu wspomagającego kierowcę" na "Adaptacyjny regulator prędkości", naciskając przycisk **6**

System wyłączą funkcję w następujących sytuacjach:

- ustawienie skrzyni biegów w pozycji P, R lub N;
- kierowca odepnie pas bezpieczeństwa;
- nastąpi otwarcie jednego z elementów otwieranych;
- kierowca naciśnie przycisk rozruchu silnika;
- nachylenie jest zbyt strome;

- prędkość pojazdu większa niż 170 km/h;
- uruchomione są określone systemy wspomagające (aktywne hamowanie awaryjne, ABS, ESC itp.).

We wszystkich przypadkach wprowadzenie funkcji w tryb czuwania zostaje potwierdzone zmianą koloru lampek ostrzegawczych na szary lub pojawieniem się komunikatu "Tempomat adaptacyjny odłączony" na tablicy wskaźników.



Wprowadzenie adaptacyjnego regulatora prędkości Stop and Go w tryb gotowości lub wyłączenie go nie powoduje szybkiego zmniejszenia prędkości: aby w razie potrzeby zmniejszyć prędkość, należy wcisnąć pedał hamulca.

Wyjście z trybu czuwania

Na podstawie zapisanej prędkości jazdy

Jeżeli prędkość została zapamiętana, można ją wywołać po upewnieniu się, że jest ona dostosowana do warunków ruchu drogowego (nasilenie ruchu, stan nawierzchni, warunki

ADAPTACYJNY TEMPOMAT STOP AND GO

meteorologiczne...). Naciśnięcie przycisku **B** (RES) w zakresie potwierdzonych prędkości.

Gdy zapisana prędkość zostanie przywołana, włączenie regulatora prędkości zostaje potwierdzone wyświetleniem prędkości regulowanej w kolorze zielonym.

Uwaga: jeżeli zapisana prędkość jest wyższa od prędkości bieżącej, nastąpi silne przyspieszenie aż do momentu osiągnięcia żądanej prędkości.

Na podstawie bieżącej prędkości

Gdy regulator prędkości znajduje się w trybie czuwania, naciśnięcie przycisków **2** (SET/-) lub **3** (SET/+) powoduje ponowną aktywację funkcji regulatora bez uwzględnienia prędkości zapisanej w pamięci: system wykorzystuje aktualną prędkość jazdy samochodu.

Ostrzeżenia "Przejmij kontrolę nad pojazdem"

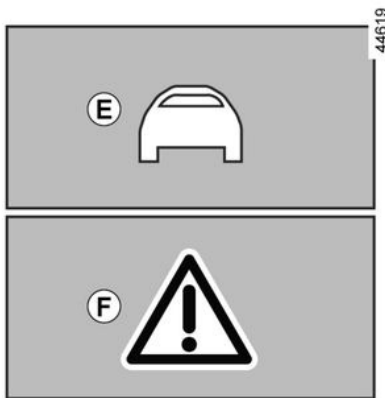

W niektórych sytuacjach (np. szybkie dojeżdżanie do wolniejszego pojazdu, szybka zmiana pasa ruchu przez samochód jadący z przodu itp.) system może nie mieć czasu na reakcję.

W zależności od sytuacji system emituje ostrzegawczy sygnał dźwiękowy:

- pomarańczowy alarm **E**, jeżeli sytuacja wymaga uwagi kierowcy; lub
- czerwony alarm **F** i komunikat "Hamuj", jeżeli sytuacja wymaga natychmiastowej uwagi kierowcy.

W każdej sytuacji kierowca musi zareagować i wykonać odpowiedni manewr.

Wyłączenie funkcji

Funkcja adaptacyjnego regulatora prędkości Stop and Go zostaje wyłączona w momencie naciśnięcia przycisków **6**.

Lampka ostrzegawcza  lub

 znika z tablicy wskaźników, aby potwierdzić, że funkcja nie jest już aktywna.

Tymczasowa niedostępność

Zielona lampka ostrzegawcza 

lub  znika, aby potwierdzić, że funkcja została automatycznie wyłączona.

Warunki na niektórych obszarach geograficznych mogą utrudniać działanie, na przykład:

- obszary niezarośnięte, tunele, długie mosty lub rzadko uczęszczane drogi bez linii wyznaczających pasy ruchu, brak znaków oraz drzew przy drodze;
- strefa wojskowa lub lotniskowa.

ADAPTACYJNY TEMPOMAT STOP AND GO

Należy opuścić takie obszary, aby funkcja działała.

We wszystkich przypadkach, jeżeli komunikat nie zniknie po ponownym uruchomieniu silnika, należy się skontaktować z autoryzowanym sprzedawcą.



System kontroluje przyspieszenie i hamowanie pojazdu za pomocą silnika i układu hamulcowego. System aktywuje hamulce w celu utrzymania zadanej prędkości; system stosuje ograniczone działanie układu hamulcowego. W przypadku stromego zjazdu, na przykład w terenie górystym, należy wybrać niższy bieg, aby wykorzystać hamowanie silnikiem.

Aby zmniejszyć obciążenie wywierane na układ hamulcowy i zapobiec przegrzaniu hamulców, funkcja regulatora prędkości z funkcją kontroli odstępów może zostać chwilowo wstrzymana, co może spowodować wyświetlenie komunikatu "Sprawdź tempomat adaptacyjny". Komunikat znika, gdy funkcja staje się ponownie dostępna.

Jeżeli komunikat nie znika, skontaktuj się ASO.

Nieprawidłowości w działaniu

W przypadku wykrycia usterki jednego lub kilku elementów systemu funkcja adaptacyjnego regulatora prędkości "Stop and Go" zostaje wyłączona.

Na tablicy wskaźników pojawia się

lampka ostrzegawcza  wraz z jednym z następujących komunikatów (zależnie od typu usterki):

- "Sprawdź przednią kamerę";
- "Sprawdź kamerę/radar";
- "Sprawdź pojazd".

Należy skontaktować się z Autoryzowanym Partnerem marki.

ADAPTACYJNY TEMPOMAT STOP AND GO

Ograniczenia działania systemu

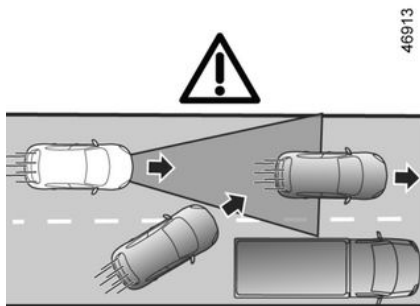

G

Wykrywanie pojazdu

System wykrywa tylko pojazdy (samochody, ciężarówki, motocykle), które poruszają się w tym samym kierunku, co pojazd.

Pojazd zjeżdżający na ten sam pas ruchu (np. G) zostanie uwzględniony przez system dopiero po wejściu w pole działania kamery.

System może zainicjować nagłe lub opóźnione hamowanie.

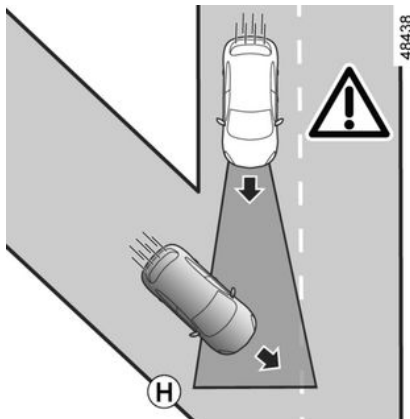

System nie wykrywa:

– pojazdy dojeżdżające do skrzyżowań: śliska nawierzchnia (np. H) itd.;



Z adaptacyjnego tempomatu Stop and Go należy korzystać poza terenem zabudowanym, na szerokich drogach z widocznymi liniami rozdzielającymi pasy ruchu.

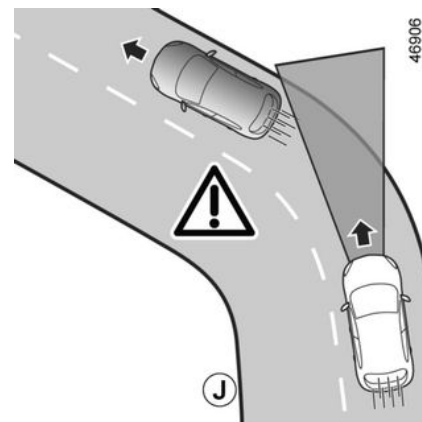

– pojazdów jadących po niewłaściwej stronie drogi lub cofających w kierunku pojazdu.

Wykrywanie podczas pokonywania zakrętów

Podczas wchodzenia w zakręt lub łuk drogi kamera może chwilowo nie być w stanie wykryć pojazdu jadącego z przodu (np. J).

System może zainicjować przyspieszenie.

Po wyjechaniu z zakrętu wykrywanie pojazdu poprzedzającego może być zakłócone lub opóźnione.

System może zainicjować nagłe lub opóźnione hamowanie.

ADAPTACYJNY TEMPOMAT STOP AND GO

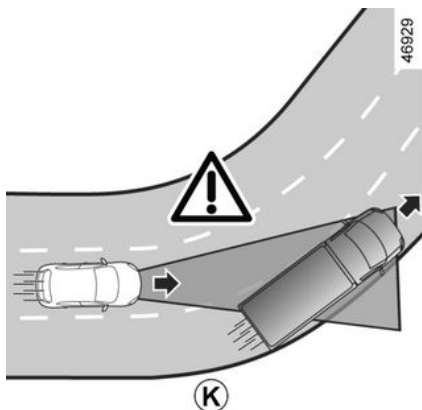

Wykrywanie pojazdów na sąsiednich pasach

System może wykrywać pojazdy jadące na sąsiednim pasie, gdy:

- pojazd pokonuje łuk drogi (np. **K**);
- pojazd jedzie po drodze o wąskich pasach;
- prędkość pojazdu na sąsiednim pasie jest mniejsza i jeden z tych pojazdów znajduje się zbyt blisko pasa drugiego.

System może nieprawidłowo zainicjować spowolnienie lub hamowanie.

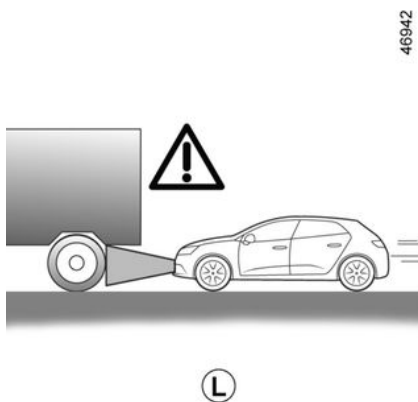

Pojazdy ukryte przez rzeźbę terenu

System nie wykryje pojazdów ukrytych przez rzeźbę terenu lub pojazdów poza obszarami detekcji kamery w trakcie jazdy pod górę lub w dół.

Pojazdy poza obszarami detekcji kamer.

System reaguje z opóźnieniem lub nie reaguje wcale, jeżeli pojazdy znajdują się poza obszarem wykrywania kamery, szczególnie w następujących przypadkach:

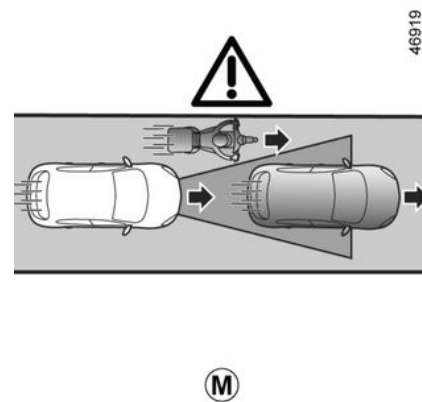

- pojazdy przewożące długie przedmioty, które przekraczają linię pasa ruchu;
- rzeczywista długość wysokich pojazdów (np. **L**) poza obszarem wykrywania kamery (maszyna budowlana, pojazd holujący itp.);
- pojazdy niewystarczająco wyśrodkowane na pasie;
- wąskie pojazdy, które są bardzo blisko (np. **M**).

ADAPTACYJNY TEMPOMAT STOP AND GO

3

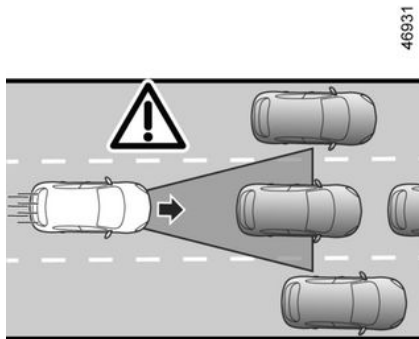

46931

(N)

Pojazdy stojące i pojazdy poruszające się z małą prędkością

Gdy prędkość przekracza około 50 km/h, **system nie wykrywa:**

- pojazdów stojących (np. **N**);
- pojazdów jadących z bardzo małą prędkością.

Gdy prędkość jest mniejsza niż około 50 km/h, **system może nie reagować lub może reagować bardzo późno** na:

- pojazdów stojących (np. **N**);
- pojazdy jadące z bardzo małą prędkością;

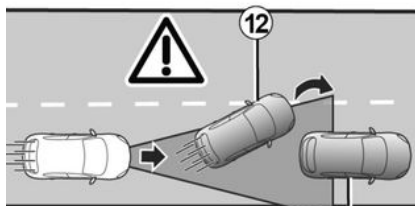

46932

(P)

- pojazdy z przodu **12**, które zmieniają pas, odstawiając nieruchomy pojazd **13** (na przykład **P**).

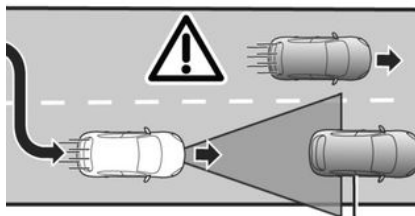

57120

(Q)

14

- gdy pojazd stoi nieruchomo **14**, w momencie zmiany pasa (np. **Q**).

i Zawsze należy być przygotowanym na przejęcie kontroli nad pojazdem w momencie zbliżania się do stojących pojazdów lub pojazdów, które jadą z małą prędkością (np. **N**).

Adaptacyjny tempomat Stop and Go nie uruchamia zatrzymania awaryjnego, a jego zdolność hamowania jest ograniczona.

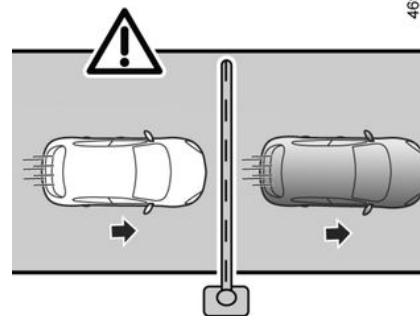

46933

(R)

ADAPTACYJNY TEMPOMAT STOP AND GO

Brak wykrywania stałych przeszkód i przedmiotów o niewielkich rozmiarach

System nie wykrywa:

- piesi, rowery, skutery itp.;
- zwierzęta;
- stałe przeszkody (bariery, mury itp.) (np. **R**).

System nie bierze takich przeszkód pod uwagę. Ich obecność nie uruchamia żadnego alarmu ani nie powoduje reakcji systemu.

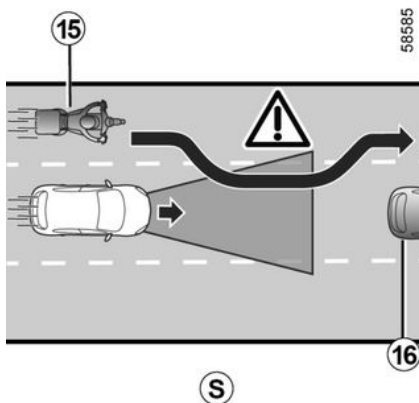

Wykrywanie pojazdów poruszających się na pasie z dużą prędkością

Jeżeli Twój pojazd zostanie wyprzedzony przez inny pojazd jadący z dużą prędkością **15** (motocykl, samochód itp.), a pojazd jest tymczasowo

między Tobą a pojazdem z przodu **16**, system może spowodować nadmierne przyspieszenie, spowolnienie lub hamowanie.



Funkcja ta jest dodatkowym ułatwieniem w prowadzeniu pojazdu.

W żadnym wypadku nie zwalnia kierowcy z odpowiedzialności za przestrzeganie ograniczeń prędkości i utrzymywanie czujności.

Kierowca musi stale utrzymywać kontrolę nad pojazdem. Oprócz znaków ograniczenia prędkości i danych kartograficznych (pojazdy wyposażone w funkcję "Wykrywanie znaków drogowych" i subskrypcję), system nie uwzględnia innych informacji związanych z ruchem drogowym (sygnalizacja świetlna, przejścia dla pieszych itp.). Kierowca musi zawsze dostosowywać prędkość do otoczenia i warunków, niezależnie od wskazań systemu.

System nie może w żadnym razie być traktowany jako wykrywacz przeszkód lub system chroniący przed zderzeniami.

ADAPTACYJNY TEMPOMAT STOP AND GO

Używaj adaptacyjnego tempomatu Stop and Go poza terenami zabudowanymi, na szerokich drogach z widocznymi liniami rozdzielającymi pasy ruchu.

Czynności/naprawy systemu

– W przypadku zderzenia istnieje ryzyko przestawienia kamery, co może wpłynąć na działanie systemu. Wyłączyć system i skontaktować się z autoryzowanym serwisem.

– Wszystkie czynności (naprawy, wymiana części, poprawki lakiernicze itd.) w obrębie kamery muszą wykonywać wykwalifikowani specjaliści.

Jedynie partner marki jest upoważniony do naprawy systemu.

Wyłączanie funkcji

Należy wyłączyć funkcję, jeżeli:

- pojazd jest holowany (awaria);
- pojazd holuje przyczepę lub przyczepę kampingową;
- pojazd przejeżdża przez tunel lub w pobliżu metalowej konstrukcji;

- pojazd dojeżdża do punktu poboru opłat, strefy robót drogowych lub wąskiego pasa ruchu;
- pojazd porusza się po bardzo krętej drodze (droga górska itp.);
- pojazd zjeżdża lub wjeżdża po bardzo stromym zboczu;
- słaba widoczność (noc, rażące słońce, mgła itp.);
- pojazd porusza się po śliskiej nawierzchni (deszcz, śnieg, żwir itp.);
- warunki atmosferyczne są niesprzyjające (deszcz, śnieg, boczne wiatry itp.);
- obszar kamery został uszkodzony (np. wewnętrzna lub zewnętrzna część przedniej szyby);
- pęknięta lub zniekształcona przednia szyba.

W przypadku nieprawidłowego działania system należy wyłączyć i skontaktować się z autoryzowanym serwisem.



Sytuacje, kiedy działanie systemu jest zakłócone

Działanie systemu może być zakłócone przez pewne warunki i okoliczności, takie jak:

- zasłonięta przednia szyba lub zderzak w strefie działania kamery (brud, lód, śnieg, kondensacja, tablica rejestracyjna itp.);
- złożona infrastruktura (tunel itp.);
- niesprzyjające warunki atmosferyczne (śnieg, intensywny opad, grad, gołoledź itp.);
- słaba widoczność (noc, mgła itp.);
- niski kontrast między pojazdem jadącym z przodu i tłem otoczenia (np. biały samochód na tle ośnieżonego krajobrazu itp.);
- oślepienie (rażące słońce, światła pojazdów nadjeżdżających z przeciwnika itp.);
- droga jest wąska, kręta lub pofalowana (wiele zakrętów itp.);

ADAPTACYJNY TEMPOMAT STOP AND GO

- wolniejszy pojazd poruszający się ze znaczną różnicą prędkości;
- użycie dywaników nieprzystosowanych do pojazdu. Po stronie kierowcy należy koniecznie używać dywanika przeznaczonego do danego pojazdu, mocując go odpowiednimi elementami. Ponadto należy regularnie sprawdzać jego zamocowanie. Nie stosować wielu dywaników.

Ryzyko zablokowania pedałów.

W takich przypadkach system może błędnie interweniować.

Ryzyko nieuzasadnionego hamowania lub przyspieszania.

Wiele nieprzewidzianych sytuacji może mieć wpływ na działanie systemu. System może nieprawidłowo interpretować istnienie niektórych obiektów lub pojazdów, które mogą pojawiać się w kamerze, co może prowadzić do nieuzasadnionego przyspieszenia lub hamowania.

Należy zawsze zwracać uwagę na nagłe zdarzenia, które mogą wystąpić podczas jazdy. Zawsze utrzymywać pojazd pod kontrolą, trzymając stopy w pobliżu pedałów, aby być gotowym na podjęcie natychmiastowego działania.

POMOCE PRZY PARKOWANIU

Pomoc przy parkowaniu

Zasada działania

Czujniki ultradźwiękowe, oznaczone strzałkami **1** są zamontowane w zderzakach i służą do mierzenia odległości między pojazdem a przeszkodą.

System emituje sygnały dźwiękowe, których częstotliwość zwiększa się wraz ze zbliżaniem się do przeszkody. Kiedy przeszkoda znajdzie się w odległości około 20–30 centymetrów od pojazdu, sygnał staje się ciągły.

Zależnie od konfiguracji pojazdu system wykrywa przeszkody z przodu, z tyłu i po bokach pojazdu.

System pomocy przy parkowaniu zostaje włączony tylko gdy pojazd jedzie z prędkością poniżej około 10 km/h.

Funkcja nie uwzględnia obecności wyposażenia do holowania lub przełożenia ładunków, które nie są rozpoznawane przez system.

Lokalizacja czujników ultradźwiękowych **1**

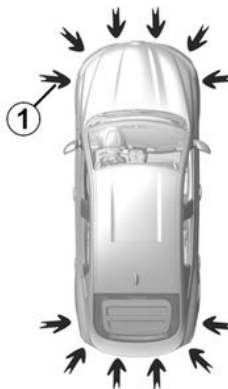

52118

Czujniki ultradźwiękowe wskazane przez strzałki **1** nie mogą być zasłonięte (brud, błoto, śnieg, nieprawidłowe zamocowanie, nieprawidłowo przymocowana tablica rejestracyjna), uderzone, zmodyfikowane (w tym lakier) lub zablokowane przez jakiegokolwiek akcesoria zamontowane z przodu, z tyłu lub na bokach pojazdu.



Funkcja ta stanowi dodatkową pomoc w czasie jazdy do tyłu, informując, przy pomocy sygnałów dźwiękowych, jaka jest odległość między pojazdem a przeszkodą.

Nie może ona jednak w żadnym wypadku zastąpić kierowcy, który powinien zachować czujność i być odpowiedzialnym podczas manewrów na biegu wstecznym.

Kierowca powinien zawsze być przygotowany na nagłe zdarzenia, jakie mogą wystąpić podczas jazdy: w czasie wykonywania manewrów należy zwrócić uwagę na wąskie przeszkody ruchome (np. dziecko, zwierzę, wózek, rower, kamień, słupek itp.).

POMOCE PRZY PARKOWANIU

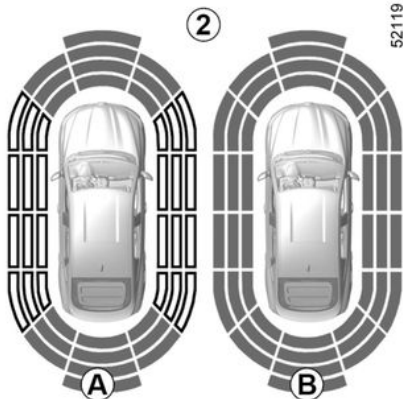

Uwaga: na wyświetlaczu 2 jest wyświetlane otoczenie pojazdu i są emitowane sygnały dźwiękowe.

Należy koniecznie pokonać kilka metrów, zanim uaktywni się wykrywanie boczne.

Gdy wszystkie strefy mają szare tło, oznacza to, że pojazd jest nadzorowany z każdej strony.

- **A:** trwa analiza otoczenia pojazdu;
- **B:** wykonana analiza otoczenia pojazdu.

Czynność

Wykrywana jest większość przedmiotów znajdujących się w pobliżu przodu, tyłu i boków pojazdu.



W przypadku uderzenia w podwozie samochodu podczas wykonywania manewru (na przykład: uderzenie w słupek, podwyższony krawężnik lub inny element drogi) może nastąpić uszkodzenie pojazdu (np. odkształcenie osi).

W celu uniknięcia ryzyka wystąpienia poważniejszej usterki, należy zlecić wykonanie kontroli pojazdu Autoryzowanemu Partnerowi marki.

C

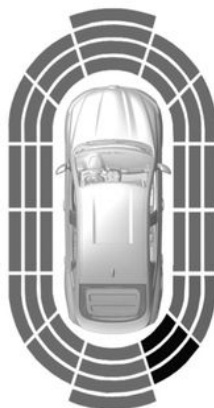

Zależnie od odległości do przeszkody, zwiększa się częstotliwość sygnału dźwiękowego; brzęczyk emituje ciągły sygnał dźwiękowy, gdy odległość od przeszkody wynosi ok. 30 cm po bokach i około 30 cm z przodu lub z tyłu. Zielone, pomarańczowe (lub żółte, w zależności od pojazdu) i czerwone strefy będą widoczne na wyświetlaczu C.

Uwaga: w przypadku zmiany toru jazdy podczas manewru ryzyko uderzenia w przeszkodę może zostać zasygnalizowane z opóźnieniem.

D

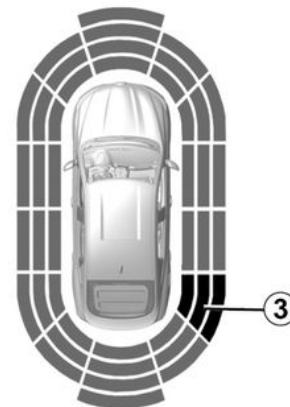

Wykrywanie przeszkód po bokach

W zależności od ustawienia kół system określa tor jazdy pojazdu i ostrzega przed zagrożeniem zderze-

POMOCE PRZY PARKOWANIU

nia z przeszkodą **3** znajdującą się z boku pojazdu.



W przypadku uderzenia w podwozie samochodu podczas wykonywania manewru (na przykład: uderzenie w słupek, podwyższony krawężnik lub inny element drogi) może nastąpić uszkodzenie pojazdu (np. odkształcenie osi).

W celu uniknięcia ryzyka wystąpienia poważniejszej usterki, należy zlecić wykonanie kontroli pojazdu Autoryzowanemu Partnerowi marki.

Kiedy system wykrywa przeszkodę z boku pojazdu:

- jeśli istnieje ryzyko zderzenia, rozlega się sygnał dźwiękowy z częstotliwością zwiększającą się w miarę zbliżania do przeszkody aż do przeskoczenia się w sygnał ciągły. Strefy zielone, pomarańczowe i czerwone pojawiają się na wyświetlaczu **D**;
- jeśli nie ma ryzyka zderzenia, nie uruchamia się żaden sygnał przy zbliżaniu do przeszkody. Strefy zielo-

ne, pomarańczowe i czerwone będą zakreskowane na wyświetlaczu **D**.

Uwaga: w przypadku zmiany toru jazdy podczas manewru ryzyko uderzenia w przeszkodę może zostać zaszyfalgizowane z opóźnieniem.

Włączanie/wyłączanie

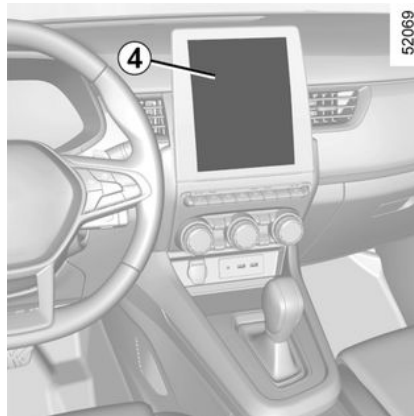

Pojazdy wyposażone w ekran multimedialny **4**

Sposób włączania lub wyłączania stref działania czujników ultradźwiękowych jest opisany w instrukcji obsługi systemu multimedialnego.

Wybierz "ON" lub "OFF".



W zależności od pojazdu nie można wyłączyć strefy wykrywania za pojazdem.

Pojazdy bez ekranu multimedialnego

Gdy pojazd stoi, naciśnij przełącznik **5** niezbędną ilość razy, aby przejść do zakładki "Pojazd";

naciskając kilkakrotnie element sterujący **6** lub **7**, przejdź do menu "Ustawienia". Naciśnij przełącznik **8** OK;

kilkakrotnie naciskając element sterujący **6** lub **7** aż do wyświetlenia menu "SYSTEM WSPOMAGANIA PARKOWANIA". Naciśnij przełącznik **8** OK.



W zależności od pojazdu nie można wyłączyć strefy wykrywania za pojazdem.

Regulacje

Pojazdy wyposażone w ekran multimedialny **4**

POMOCE PRZY PARKOWANIU

W zależności od pojazdu, gdy silnik pracuje, niektóre ustawienia można dostosować na ekranie multimedialnym **4**. W celu uzyskania dodatkowych informacji odnieś się do instrukcji dotyczącej multimedii.

Głośność sygnału pomocy przy parkowaniu

Ustawić głośność wspomaganie parkowania, naciskając przyciski + lub -.

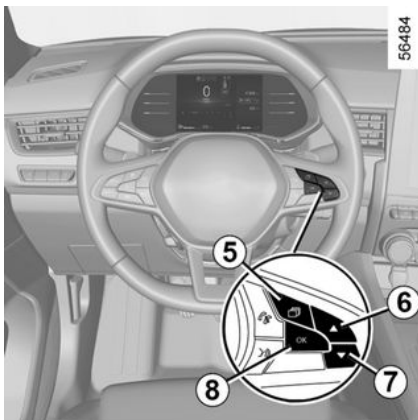

Dźwięk systemu

Umożliwia wybór dźwięku systemowego.

Wyłączenie dźwięku systemu

Włączanie lub wyłączanie dźwięku pomocy przy parkowaniu.

Uwaga: w przypadku wyłączenia dźwięku system nie będzie emitował dźwiękowego ostrzeżenia w momencie zbliżania się do przeszkody.

i Gdy pojazd jedzie z prędkością mniejszą niż 10 km/h, niektóre źródła hałasu (motocykl, samochód ciężarowy, młot pneumatyczny itp.) mogą spowodować aktywację sygnału dźwiękowego systemu pomocy przy parkowaniu.

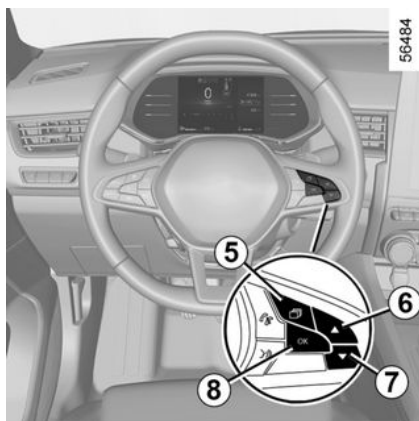

Pojazdy bez ekranu multimedialnego

- Gdy pojazd stoi, naciśnij przełącznik **5** niezbędną ilość razy, aby przejść do zakładki "Pojazd";
- naciskając kilkakrotnie element sterujący **6** lub **7**, przejdź do menu "Ustawienia". Naciśnij przełącznik **8** OK;
- kilkakrotnie naciskając element sterujący **6** lub **7** aż do wyświetlenia menu "SYSTEM WSPOMAGANIA PARKOWANIA". Naciśnij przełącznik **8** OK;
- wybrać "Głośność sygnału dźwiękowego", aby wyregulować głośność systemu Asystent parkowania za pomocą elementu sterującego **6** lub **7**.

Ręczne wyłączenie pomocy przy parkowaniu

Należy wyłączyć funkcję, jeżeli:

- jeżeli przed czujnikami ultradźwiękowymi znajduje się wyposażenie do holowania, przewozu bagażu lub przyczepa, której system nie rozpoznaje;
- w przypadku uszkodzenia czujników ultradźwiękowych.

Automatyczne wyłączenie systemu pomocy przy parkowaniu

System wyłącza się:

POMOCE PRZY PARKOWANIU

- gdy prędkość pojazdu jest większa niż 10 km/h;
- zależnie od wersji pojazdu, kiedy samochód jest zatrzymany przez czas dłuższy niż około pięć sekund i gdy wykryta jest jakaś przeszkoda (np. jazda w korku itd.);
- przy dźwigni zmiany biegów ustawionej w położeniu N lub P;
- w przypadku wykrycia usterki.

Uwaga: jeżeli pojazd jest wyposażony w hak holowniczy rozpoznawany przez system, wyłącza się tylko funkcja pomocy przy parkowaniu tyłem.

Nieprawidłowości w działaniu

Gdy system wykrywa nieprawidłowe działanie, przy każdym włączeniu wstecznego biegu na około trzy sekundy rozlega się sygnał dźwiękowy, a na tablicy wskaźników pojawia się komunikat "Sprawdź system wspomagania parkowania". Należy skontaktować się z Autoryzowanym Partnerem marki.



W przypadku uderzenia w podwozie samochodu podczas wykonywania manewru (na przykład: uderzenie w słupek, podwyższony krawężnik lub inny element drogi) może nastąpić uszkodzenie pojazdu (np. odkształcenie osi).

W celu uniknięcia ryzyka wystąpienia poważniejszej usterki, należy zlecić wykonanie kontroli pojazdu Autoryzowanemu Partnerowi marki.



Obsługa/naprawy systemu

- W przypadku zderzenia istnieje ryzyko przestawienia czujników, co może wpłynąć na ich działanie. Wyłączyć funkcję i skontaktować się z autoryzowanym serwisem.
- Wszystkie czynności (naprawy, wymiana części itd.) w okolicy czujników muszą wykonywać wykwalifikowani specjaliści.

Jedynie partner marki jest upoważniony do naprawy systemu.

Wystąpienie zakłóceń w działaniu systemu

Działanie systemu może być zakłócone przez pewne warunki i okoliczności, takie jak:

- niesprzyjające warunki atmosferyczne (śnieg, deszcz, grad, gołoledź itp.);
- niektóre rodzaje hałasów (motocykl, ciężarówka, wiertarka pneumatyczna itp.);
- zamontowanie nieodpowiedniej kuli lub haka holowniczego.

POMOCE PRZY PARKOWANIU

Ryzyko fałszywych ostrzeżeń lub braku ostrzeżeń

W przypadku nieprawidłowego działania systemu należy wyłączyć i skontaktować się z autoryzowanym serwisem.



Ograniczenia działania systemu

- Otoczenie czujników musi być czyste; nie wolno dokonywać żadnych modyfikacji w tych strefach, aby zagwarantować prawidłowe działanie systemu.
- Małe obiekty poruszające się blisko pojazdu (motocykle, rowery, piesi itp.) mogą nie zostać rozpoznane przez system.
- System może nie wykryć obiektów znajdujących się zbyt blisko pojazdu.
- System może nie ostrzec, gdy inne pojazdy lub obiekty poruszają się ze znacznie inną prędkością.
- W przypadku zmiany toru jazdy podczas manewru system może sygnalizować obecność przeszkód z opóźnieniem.
- Gdy pojazd ciągnie przyczepę, system pomocy przy parkowaniu tyłem musi być wyłączony.

Wyłączanie funkcji

Należy wyłączyć funkcję, jeżeli:

- obszar wokół czujników został uszkodzony (tylny zderzak);
- pojazd jest wyposażony w zaczep holowniczy, który nie jest rozpoznawany przez system (kula, hak, adapter itp.).

3

Kamera cofania

Czynność



52124

Podczas cofania pojazdu kamera **1** umieszczona w pokrywie bagażnika przesyła widok strefy znajdującej się za pojazdem na wyświetlacz multimedialny **2**, na którym wyświetlane

POMOCE PRZY PARKOWANIU

są dwie linie pomocnicze **3** i **4** (stała i ruchoma).

W swoim działaniu system ten wykorzystuje kilka linii pomocniczych (ruchome do wskazywania toru jazdy, a stałe do wskazywania odległości). Po wyświetleniu obszaru oznaczonego na czerwono, w celu precyzyjnego zaparkowania należy śledzić obraz z kamery przedstawiający zderzak.

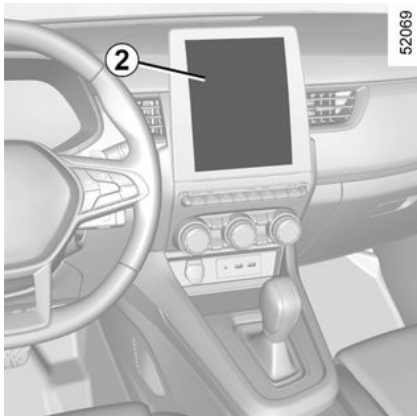

Stałe linie pomocnicze 3

Stałe pole pomiaru odległości składa się z kolorowych znaczników **A**, **B** i **C** wskazujących odległość z tyłu pojazdu:

- **A** (czerwony) na około 30 centymetrów od pojazdu;

- **B** (żółty) na około 70 centymetrów od pojazdu;
- **C** (zielony) na około 150 centymetrów od pojazdu.

To pole pomiaru odległości pozostaje stałe i pokazuje tor jazdy samochodu, jeśli jego koła są ustawione na wprost.

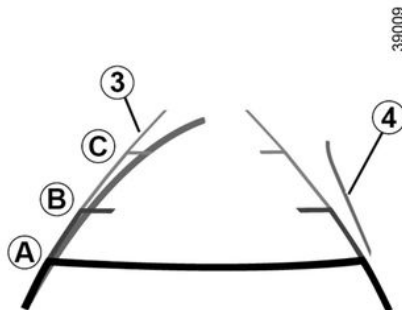

Dynamiczne wskazówki 4:

Wyświetla się w kolorze niebieskim na ekranie multimedialnym **2**. Wskazuje tor jazdy samochodu w zależności od położenia kierownicy.

Cecha szczególna

Upewnić się, że kamera nie jest zanieczyszczona (brud, błoto, śnieg, skropliny itd.).

Ustawienia

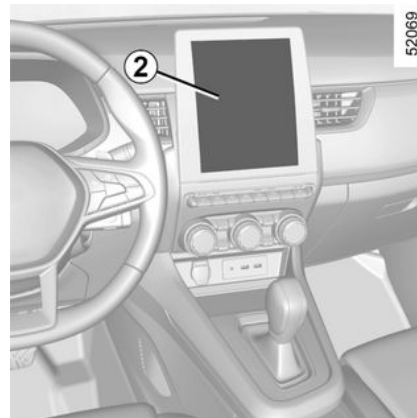

Gdy silnik pracuje, za pomocą ekranu multimedialnego **2** można włączyć lub wyłączyć linie pomocnicze i dostosować ustawienia obrazu z kamery (jasność, kontrast itp.). W celu uzyskania dodatkowych informacji odnieś się do instrukcji dotyczącej multimediiów.

Nieprawidłowości w działaniu

Jeżeli system wykryje usterkę w momencie włączania wstecznego biegu, na ekranie multimedialnym zostanie tymczasowo wyświetlony czarny ekran **2**.

Może to być spowodowane usterką, która wpływa na działanie kamery

POMOCE PRZY PARKOWANIU

lub ekranu (ostrość, zablokowanie obrazu, opóźniona komunikacja itp.).

Jeżeli tymczasowe wyświetlanie czarnego ekranu nie zniknie, skonsultuj się z ASO.



Funkcja ma charakter pomocniczy. W żadnym wypadku nie zwalnia go z obowiązku

ważnego i odpowiedzialnego sposobu prowadzenia pojazdu. Kierowca powinien zawsze być przygotowany na nagłe zdarzenia, jakie mogą wystąpić podczas jazdy: w czasie wykonywania manewrów należy zwrócić uwagę na wąskie przeszkody ruchome (np. dziecko, zwierzę, wózek, rower, kamień, stół itp.).



Ekran pokazuje obraz odwrócony, jak w lusterku wstecznym.

Ramki stanowią odwzorowanie rzutu na płaskiej powierzchni. Informacji nie należy uwzględniać, gdy rzut jest wyświetlony na pionowym przedmiocie lub przedmiocie, który znajduje się na ziemi.

Obiekty ukazujące się na skraju pola ekranu mogą być zdeformowane.

W przypadku zbyt silnego natężenia światła (śnieg, pojazd stojący w słońcu...) mogą wystąpić zakłócenia widoczności obrazu z kamery.

Jeżeli bagażnik jest otwarty lub niedomknięty, pojawia się komunikat "OSTRZEŻENIE: Bagażnik otwarty" i obraz z kamery cofania może zniknąć.

Różnica między szacowaną odległością a rzeczywistą odległością

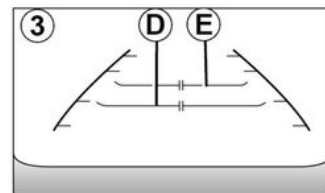
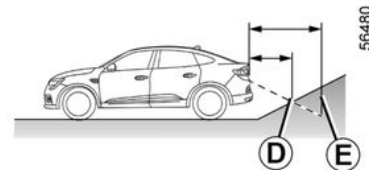

Jazda do tyłu w górę po stromym zboczu

Stałe linie pomocnicze **3** wskazują mniejsze odległości niż ma to miejsce w rzeczywistości.

Obiekty pokazane na ekranie znajdują się dalej na zboczu.

Na przykład, jeśli na ekranie wyświetlany jest obiekt w strefie **D**, rzeczywista odległość do obiektu odpowiada strefie **E**.

POMOCE PRZY PARKOWANIU

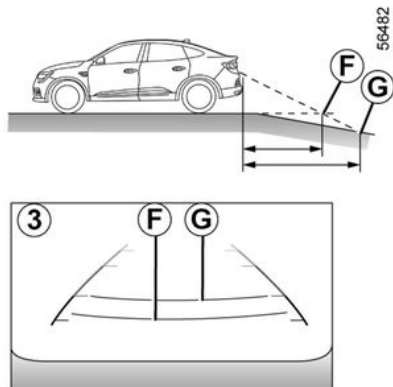

Jazda do tyłu w dół po stromym zboczcu

Stałe linie pomocnicze **3** wskazują dalsze odległości niż ma to miejsce w rzeczywistości.

Dlatego obiekty wyświetlane na ekranie są w rzeczywistości bliżej nachylenia.

Na przykład, jeśli na ekranie wyświetlany jest obiekt w strefie **G**, rzeczywista odległość do obiektu odpowiada strefie **F**.

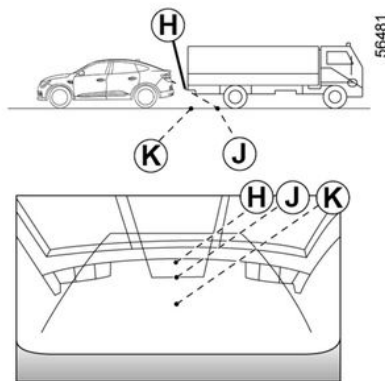

Jazda w tył w kierunku wystającego obiektu

Pozycja **H** wydaje się być dalej niż pozycja **J** na ekranie. Jednak pozycja **H** znajduje się w tej samej odległości co pozycja **K**.

Trajektoria wskazana przez stałe i ruchome linie pomocnicze nie uwzględnia wysokości obiektu. Istnieje więc ryzyko, że pojazd zderzy się z przedmiotem podczas cofania w kierunku pozycji **K**.

Parkowanie ze wspomaganie

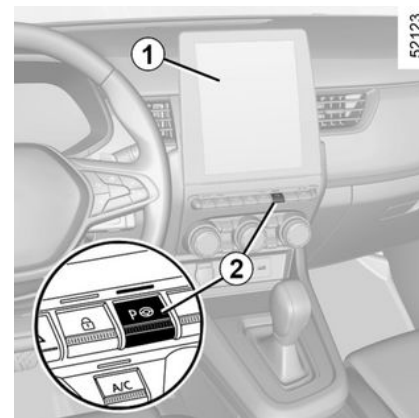

Wykorzystując czujniki ultradźwiękowe zamontowane w zderzakach pojazdu, w miejscach oznaczonych strzałkami **3**, funkcja pomaga znaleźć dostępne miejsca parkingowe i ułatwia wykonywanie manewrów parkowania.

Należy zdjąć ręce z kierownicy i opierać tylko:

- pedałem przyspieszenia;
- pedałem hamulca;
- dźwignią zmiany biegów.

W każdej chwili można przejąć kontrolę, biorąc w ręce kierownicę.

POMOCE PRZY PARKOWANIU

Włączanie funkcji

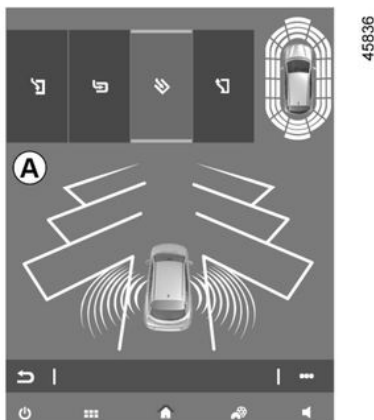

Gdy pojazd stoi z pracującym silnikiem lub jedzie z prędkością mniejszą niż ok. 30 km/h:

- naciśnij przycisk **2**. Zapali się lampka kontrolna wbudowana w przełącznik **2** i zostanie wyświetlony widok **A** na ekranie multimedialnym **1**;
- należy włączyć kierunkowskaz po tej stronie, po której pojazd ma zaparkować.

Przypadki szczególne

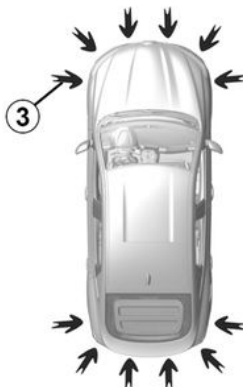

Należy zwrócić uwagę, aby czujniki ultradźwiękowe oznaczone strzałkami **3** nie były niczym pokryte (brud, błoto, śnieg itp.).

Wybór manewru

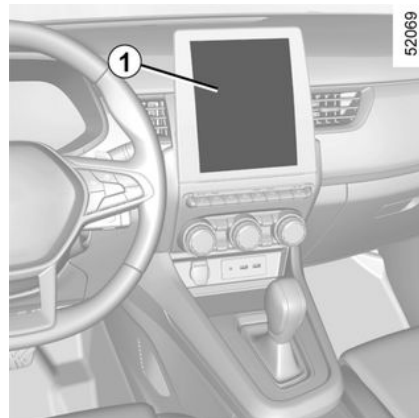

System może wykonać cztery rodzaje manewrów:

- parkowanie pojazdu tyłem na wolnym miejscu;
- parkowanie prostopadłe w rzędzie aut;
- parkowanie skośne pojazdu.
- wyjazd z miejsca parkingowego tyłem.

Na ekranie multimedialnym **1** wybierz manewr, który ma zostać wykonany.

Uwaga: po uruchomieniu pojazdu lub po udanym zaparkowaniu równoległym z użyciem systemu, manewrem domyślnie zaproponowanym przez system jest pomoc przy

POMOCE PRZY PARKOWANIU

wyjeździe z miejsca parkingowego. W innych przypadkach domyślny manewr można ustawić na ekranie multimedialnym **1**. W celu uzyskania dodatkowych informacji odnieś się do instrukcji dotyczącej multimedialnych.



Uruchomieniu systemu towarzyszy aktywacja systemu pomocy przy parkowaniu i, zależnie od wyposażenia pojazdu, kamery cofania, aby pomóc kierowcy w wizualizacji manewru. ➔ 234, ➔ 239

Czynność

Postój

Dopóki prędkość pojazdu nie przekracza 30 km/h, system szuka miejsc parkingowych dostępnych po wybranej przez kierowcę stronie pojazdu.

Uwaga: jeżeli miejsca parkingowe są dostępne po drugiej stronie pojazdu, należy włączyć kierunkowskaz po tej stronie, aby system mógł wyszukiwać miejsca.

Po wykryciu wolnego miejsca, na ekranie multimedialnym pojawia się informacja wraz z małą literą "P".

Należy jechać powoli, z włączonym kierunkowskazem po stronie wolnego miejsca, aż do pojawienia się komunikatu "Stop", któremu towarzyszy sygnał dźwiękowy.

Miejsce zostaje oznaczone na ekranie multimedialnym wielką literą "P".

- Zatrzymać pojazd;
- włączyć wsteczny bieg.

Na tablicy wskaźników pojawia się

komunikat , któremu towarzyszy sygnał dźwiękowy.

- puścić kierownicę;
- wykonać instrukcje wyświetlane na ekranie wielofunkcyjnym **1**.

Prędkość nie powinna przekraczać 7 km/h.

Zgaśnięcie lampki kontrolnej  na tablicy wskaźników i sygnał dźwiękowy informują o zakończeniu manewru.



Funkcja ta jest dodatkowym ułatwieniem w prowadzeniu pojazdu.

System w żadnym wypadku nie zastępuje kierowcy, który musi zachować czujność podczas manewrów i który ponosi odpowiedzialność za prowadzenie samochodu (kierowca powinien być zawsze gotowy do hamowania w każdych okolicznościach).

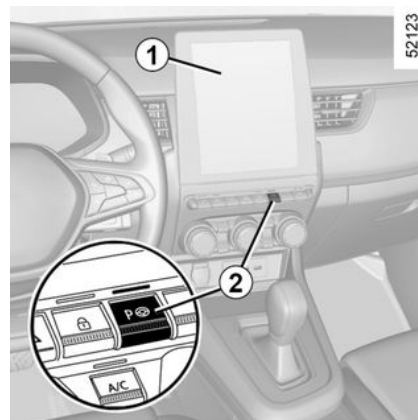

Wyjazd z równoległego miejsca parkingowego

POMOCE PRZY PARKOWANIU

- Nacisnąć krótko przełącznik **2**;
- Wybrać tryb "Wyjazd równoległy";
- włączyć kierunkowskaz po tej stronie, po której chcesz wyjechać;
- wcisnąć i przytrzymać

2. przełącznik (przez około dwie sekundy).

Na tablicy wskaźników pojawia się

komunikat , któremu towarzyszy sygnał dźwiękowy.

- puścić kierownicę;
- należy wykonywać manewry z przodu i z tyłu, postępując zgodnie z instrukcjami wyświetlanymi na ekranie multimedialnym **1** oraz korzystając z ostrzeżeń systemu pomocy przy parkowaniu.

Prędkość nie powinna przekraczać 7 km/h.

Gdy pojazd ustawi się w pozycji wygodnej do wyjazdu z miejsca parkingowego, zgaśnie lampka ostrzegawcza

 na tablicy wskaźników, a na ekranie multimedialnym **1** pojawi się komunikat i rozlegnie się sygnał dźwiękowy, aby potwierdzić zakończenie manewru.



Podczas wykonywania manewrów kierownica może szybko się obracać: nie przekładać przez nią ręk i upewnić się, że żaden przedmiot nie zostanie tam zablokowany.

Wstrzymanie/wznowienie manewru

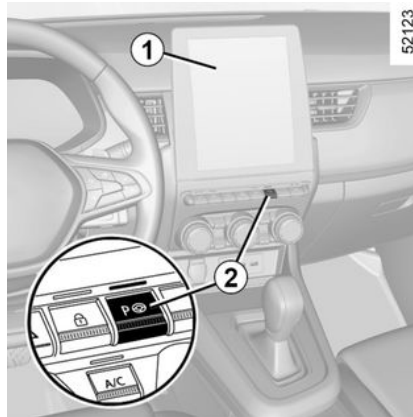

Manewr jest wstrzymany w następujących przypadkach:

- kierowca przejmuje kontrolę nad kierownicą;
- pojazd zbyt długo stoi;

- przeszkoda na trasie uniemożliwia zakończenie manewru;
- silnik się wyłączy;
- drzwi lub bagażnik są otwarte.

Lampka ostrzegawcza na przełączniku **2** się wyłącza, lampka ostrze-

gawcza  na tablicy wskaźników gaśnie, a sygnał dźwiękowy potwierdza, że manewr został wstrzymany. Powód wstrzymania manewru wyświetli się na ekranie multimedialnym **1**.

Należy upewnić się, czy:

- kierowca nie trzyma kierownicy;
- i
- wszystkie drzwi i bagażnik są zamknięte;
- i
- żadna przeszkoda nie znajduje się na torze jazdy;
- i
- silnik jest uruchomiony.

Jeżeli lampka ostrzegawcza na przełączniku **2** miga, oznacza to, że system jest ponownie dostępny i można wznović manewr.

Aby wznović manewr, należy wcisnąć i przytrzymać przełącznik **2**. Zapali się lampka ostrzegawcza

POMOCE PRZY PARKOWANIU

przełącznika **2** i na tablicy wskaźni-

ków zostanie wyświetlony .

Należy postępować zgodnie z instrukcjami widocznymi na ekranie multimedialnym **1**.

3

Anulowanie manewru

Manewr zostaje anulowany w następujących przypadkach:

- przekroczenie prędkości 7 km/h;
- poprzez naciśnięcie przełącznika **2**;
- wykonanie ponad dziesięciu ruchów w przód/w tył podczas manewru;
- czujniki systemu pomocy przy parkowaniu są brudne lub zasłonięte;
- koła pojazdu wpadły w poślizg.
- manewr został zawieszony na zbyt długi okres.

Zgaśnię lampka ostrzegawcza prze-

łącznika **2** i lampka kontrolna  na tablicy wskaźników, a sygnał dźwiękowy potwierdzi, że manewr został anulowany. Powód anulowania manewru wyświetli się na ekranie multimedialnym **1**.

Ostrzeżenie



Funkcja ta jest dodatkowym ułatwieniem w prowadzeniu pojazdu. Funkcja w żadnym razie nie zastępuje kierowcy, który musi zachować uwagę i który ponosi odpowiedzialność za utrzymanie ciągłej kontroli nad pojazdem. Należy sprawdzić, czy manewr jest zgodny z obowiązującymi zasadami ruchu drogowego na wybranych drogach.

Kierowca powinien zawsze być przygotowany na nagłe zdarzenia, jakie mogą wystąpić podczas jazdy: w czasie wykonywania manewrów należy upewnić się, że w strefie martwego pola nie znajdują się wąskie, ruchome przeszkody (np. dziecko, zwierzę, wózek, rower, kamień, słupek, hak holowniczy itp.).

Czynności/naprawy systemu

- W przypadku zderzenia istnieje ryzyko przestawienia czujników, co może wpłynąć na ich działanie. Wyłączyć funkcję i skontaktować się z autoryzowanym serwisem.
- Wszystkie czynności (naprawy, wymiana części, modyfikacje poszycia zewnętrznego itp.) w okolicy czujników muszą wykonywać wykwalifikowani specjaliści.

Jedynie partner marki jest upoważniony do naprawy systemu.

Sytuacje, kiedy działanie systemu jest zakłócone

Pewne warunki mogą zakłócać lub negatywnie wpływać na działanie systemu, np. niesprzyjające warunki atmosferyczne (śnieg, grad, lód itp.).

W przypadku nieprawidłowego działania systemu należy wyłączyć i skontaktować się z autoryzowanym serwisem. Ryzyko wyświetlenia fałszywych alarmów.

Ograniczenia działania systemu

- System może nie wykryć przedmiotów znajdujących się w martwym punkcie czujników.
- Należy zawsze sprawdzić, czy zaproponowane przez system miejsce parkingowe jest dostępne i wolne od przeszkód.
- Systemu nie można używać podczas holowania przyczepy lub przy zamontowanym wyposażeniu do przewożenia bagażu i holowania na własnym pojeździe lub na pojazdach znajdujących się w pobliżu.

POMOCE PRZY PARKOWANIU

Kamera 360°

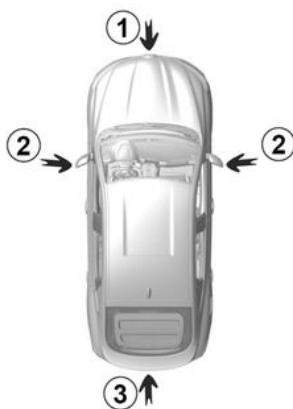

Dzięki wykorzystaniu informacji z kamer **1**, **2** i **3** umieszczonych w przednim zderzaku, lusterkach bocznych i na tylnej klapie oraz czujników ultradźwiękowych **4** umieszczonych w zderzakach, funkcja ułatwia wykonywanie trudnych manewrów (np. parkowanie) poprzez wizualizację otoczenia pojazdu.



Funkcja ma charakter pomocniczy. W żadnym wypadku nie zwalnia go z obowiązku uważnego i odpowiedzialnego sposobu prowadzenia pojazdu. Kierowca powinien zawsze być przygotowany na nagłe zdarzenia, jakie mogą wystąpić podczas jazdy: w czasie wykonywania manewrów należy zwrócić uwagę na wąskie przeszkody ruchome (np. dziecko, zwierzę, wózek, rower, kamień, słupek itp.).

Czynność

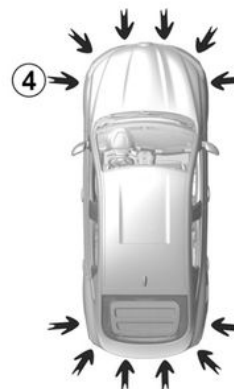

Kamery przesyłają cztery niezależne widoki do ekranu multimedialnego **5**.

Umożliwiają wizualizację otoczenia pojazdu:

- widok z przodu: za pomocą kamery **1**;
- widok z tyłu: za pomocą kamery **3**;
- widok z lotu ptaka: za pomocą kamer **1**, **2** i **3**;

POMOCE PRZY PARKOWANIU

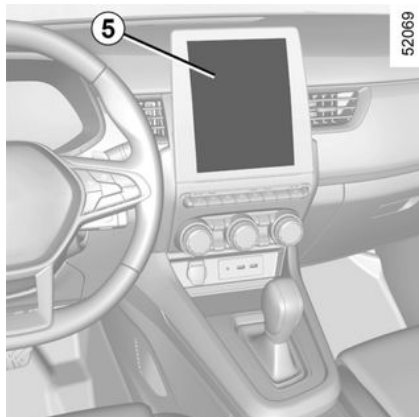

– widok z przedniej perspektywy (w zależności od pojazdu): za pomocą kamery **2** (po stronie pasażera).

Czujniki ultradźwiękowe wykrywają przeszkody z przodu, z tyłu i (w zależności od pojazdu) z boku pojazdu.

Uwaga: zwrócić uwagę, aby kamery nie były zanieczyszczone (pyłem, błotem, śniegiem itd.).

Widok z przodu 1

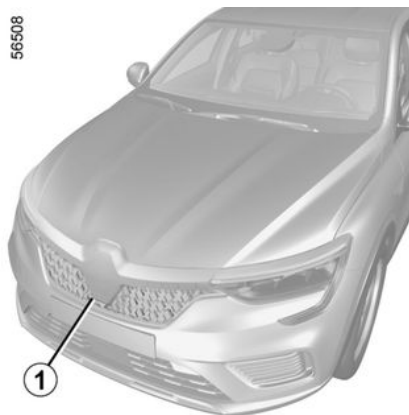

Widok z przedniej kamery jest wyświetlany na ekranie multimedialnym **5**.

Stałe pole pomiaru odległości **6**

Widok "przedni" lub "tylny" przesłany do ekranu multimedialnego **5** jest wyświetlany z jedną lub dwiema liniami pomocniczymi **6** i **7**.

Korzystając z tego systemu należy najpierw obserwować pola pomiaru (ruchome dla toru jazdy i stałe dla odległości).

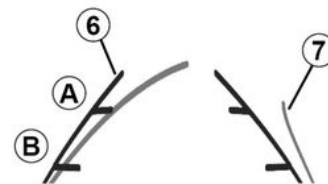

Stałe pole pomiaru odległości składa się z kolorowych znaczników **A** i **B** wskazujących odległość z tyłu pojazdu:

- **B** (żółty) na około 70 centymetrów od pojazdu.
- **A** (zielony) na około 150 centymetrów od pojazdu.

Ruchome pole pomiaru odległości **7** (zależnie od wersji pojazdu)

Wyświetla się w kolorze niebieskim na ekranie multimedialnym **5**. Wskazuje tor jazdy samochodu w zależności od położenia kierownicy (widok "przedni").

POMOCE PRZY PARKOWANIU

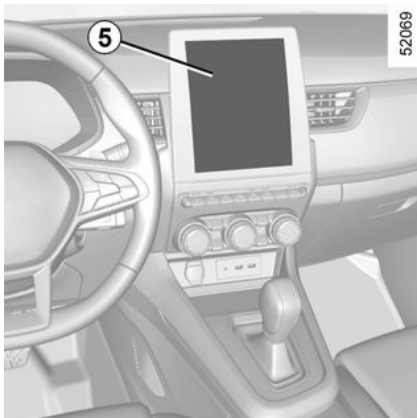

i Kierowca powinien być świadomy martwej strefy, która istnieje w odległości do 40 cm od końca przedniego zderzaka w trybie "Widok przedni" kamery 360°. Aby uniknąć ryzyka wypadku, kierowca powinien uważać na ostrzeżenia wizualne i dźwiękowe emitowane przez system wspomaganie parkowania. System wspomaganie parkowania wyświetla odległość w widoku 360° z kolorowymi liniami pomocniczymi dla każdego czujnika, który wykrywa przeszkodę.

Widok z tyłu 3



Widok z tylnej kamery jest wyświetlany na ekranie multimedialnym **5**.

Stałe pole pomiaru odległości **6**

Widok "tylny" przesłany do ekranu multimedialnego **5** jest wyświetlany z jedną lub dwiema liniami pomocniczymi **6** i **7**.

Korzystając z tego systemu należy najpierw obserwować pola pomiaru (ruchome dla toru jazdy i stałe dla odległości).

POMOCE PRZY PARKOWANIU

35987

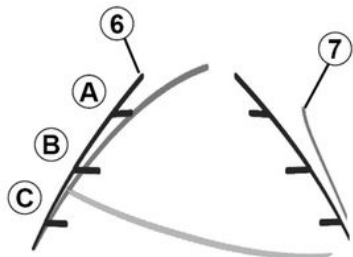

Stałe pole pomiaru odległości składa się z kolorowych znaczników **A**, **B** i **C** wskazujących odległość z tyłu pojazdu:

- **C** (czerwony) na około 30 centymetrów od pojazdu (tylko widok "tylny");
- **B** (żółty) na około 70 centymetrów od pojazdu.
- **A** (zielony) na około 150 centymetrów od pojazdu.

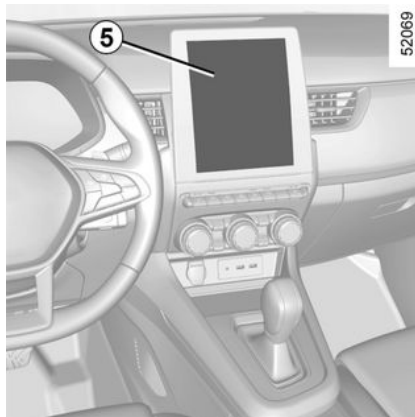

Ruchome pole pomiaru odległości 7 (zależnie od wersji pojazdu)

Wyświetla się w kolorze niebieskim na ekranie multimedialnym 5. Wskazuje tor jazdy samochodu w zależności od położenia kierownicy (widok "tylny").

 Ekran multimedialny 5 pokazuje odwrócony obraz widoku z tyłu 3, tak jak lusterko wsteczne.



Widok z przodu lub z tyłu: podczas manewrowania na pochyłości obiekty wyświetlane na ekranie multimedialnym mogą być bliżej lub dalej, niż się wydaje.

Ze względów bezpieczeństwa należy to uwzględnić w celu prawidłowej oceny odległości przez wykonaniem manewru.



Przednie, tylne i boczne linie pomocnicze to odwzorowanie rzutu na płaską powierzchnię podłoża; informacje należy pominąć, gdy nakładają się one na przeszkodę pionową lub ustawioną na ziemi. Obiekty ukazujące się na skraju pola ekranu multimedialnego mogą być zdeformowane. W przypadku zbyt silnego natężenia światła (śnieg, pojazd stojący w słońcu...), mogą wystąpić zakłócenia widoczności obrazu z kamery.

POMOCE PRZY PARKOWANIU



Połączony widok z kamer:

- podwyższone przedmioty (chodnik, pojazd itp.) mogą wydawać się zniekształcone w widoku z lotu ptaka;
- jakiegokolwiek obiekty znajdujące się nad pojazdem nie są wyświetlane.

Widok z lotu ptaka

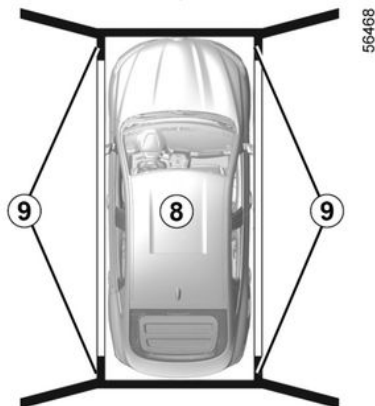

56468

Widok z lotu ptaka to połączone widoki z kamer **1**, **2** i **3**.

Wyświetla widok górnej części pojazdu i jego otoczenia.

Może to być wykorzystane do potwierdzenia widoku pozycji pojazdu w stosunku do jego najbliższego otoczenia (z przodu, z tyłu i z boku).

Widok **8** wskazuje pozycję pojazdu. Strefy **9** poza zasięgiem kamer są oznaczone kolorem czarnym.



W trybie "widoku z lotu ptaka" obiekty wyświetlane na ekranie multimedialnym znajdują się w rzeczywistości dalej, niż się wydaje.

Ze względów bezpieczeństwa należy to uwzględnić w celu prawidłowej oceny odległości przez wykonaniem manewru.

Widok z przodu po stronie pasażera 2



56466

(zależnie od wersji pojazdu)

Kamera zamontowana w zewnętrznym lusterku wstecznym przesyła widok boczny do ekranu multimedialnego **5**.

W zależności od pojazdu można użyć ekranu multimedialnego, aby zmienić "widok z lotu ptaka" na "widok przedni". W celu uzyskania dodatkowych informacji odnieś się do instrukcji dotyczącej multimediiów.

POMOCE PRZY PARKOWANIU

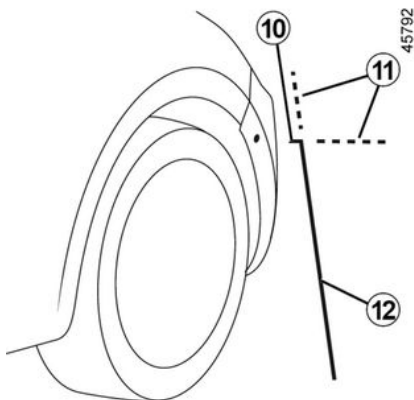

"Widok przedni po stronie pasażera" jest przesyłany do ekranu multimedialnego wraz z liniami pomocniczymi, które ułatwiają ocenę odległości.

Stałe linie pomocnicze 10, 11 and 12

Stała linia pomocnicza **10** przedstawia przednią część pojazdu.

Stała linia pomocnicza **12** przedstawia szerokość pojazdu łącznie z lusterkami bocznymi.

Stałe linie pomocnicze **11** są wyświetlane na czerwono jako linie przerywane. Są to przedłużenia stałych linii pomocniczych **10** i **12**.

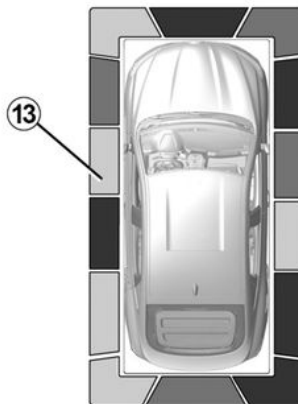

W zależności od pojazdu można użyć ekranu multimedialnego, aby zmienić "widok z lotu ptaka" na "widok przedni". W celu uzyskania dodatkowych informacji odnieś się do instrukcji dotyczącej multimediiów.

Wykrywanie przeszkody

Gdy system jest włączony, funkcja "Park Assist" wykrywa jedną lub więcej przeszkód wokół pojazdu i wyświetla linie pomocnicze **13**:

- widok z lotu ptaka;
- z przodu po stronie pasażera (w zależności od pojazdu).

Oprócz sygnalizacji dźwiękowej linie pokazują odległość od przeszkód w różnych kolorach:

- Zielony: przeszkoda w odległości od 50 do 70 cm;
- Żółty: przeszkoda w odległości od 30 do 50 cm;
- Czerwony: przeszkoda w odległości 30 cm.

Linie pomocnicze pokazują również lokalizację przeszkód względem ikony przedstawiającej pojazd.

Więcej informacji: → 234

Włączanie/wyłączanie

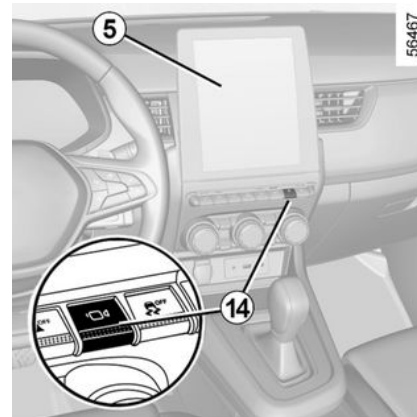

Włączanie automatycznego trybu działania

Gdy pojazd stoi i silnik pracuje, tryb automatyczny zostanie uaktywniony w momencie włączenia biegu wstecznego. "Widok tylny" i "widok z

POMOCE PRZY PARKOWANIU

lotu ptaka" pojawiają się na ekranie multimedialnym **5**.

Gdy bieg wsteczny zostanie szybko przełączony na bieg umożliwiający jazdę do przodu, "widok tylny" i "widok z lotu ptaka" zostaną zastąpione "widokiem przednim" i "widokiem z lotu ptaka" na ekranie multimedialnym **5**.

Tryb automatyczny można wyłączyć:

- gdy dźwignia zmiany biegów znajduje się w położeniu neutralnym (mechaniczna skrzynia biegów) lub w położeniu N lub P (automatyczna skrzynia biegów) przez około trzy sekundy;
- gdy pojazd jadący do przodu przekroczy prędkość 10 km/h.

Tryb ręczny

Aby włączyć tryb ręczny w pojeździe stojącym z włączonym silnikiem, naciśnij przycisk **14**: na ekranie multimedialnym pojawi się "widok przedni" i "widok z lotu ptaka".

Tryb ręczny można wyłączyć:

- gdy pojazd jadący do przodu osiągnie prędkość 10 km/h;
- gdy dźwignia zmiany biegów nie była używana przez trzy minuty;
- po naciśnięciu przycisku **14**.



- Nie należy używać tej funkcji, gdy lusterka boczne są złożone.
- Przed skorzystaniem z tej funkcji upewnij się, że pokrywa bagażnika jest zamknięta.
- Nie umieszczaj żadnych obiektów na kamerach ani przed kamerami.

Różnica między szacowaną odległością a rzeczywistą odległością

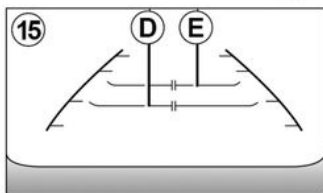
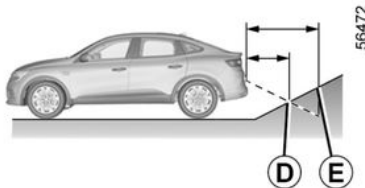

Jazda do przodu lub do tyłu po stromym zboczu

Stałe linie pomocnicze **15** wskazują mniejsze odległości niż ma to miejsce w rzeczywistości.

Obiekty pokazane na ekranie znajdują się dalej na zboczu.

Na przykład, jeśli na ekranie wyświetlany jest obiekt w strefie **D**, rzeczywista odległość do obiektu odpowiada strefie **E**.

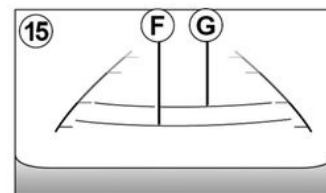
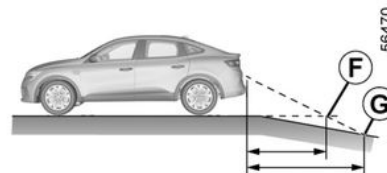

Jazda do przodu lub do tyłu po stromym zboczu w dół

Stałe linie pomocnicze **15** wskazują dalsze odległości niż ma to miejsce w rzeczywistości.

Dlatego obiekty wyświetlane na ekranie są w rzeczywistości bliżej nachylenia.

POMOCE PRZY PARKOWANIU

Na przykład, jeśli na ekranie wyświetlany jest obiekt w strefie **G**, rzeczywista odległość do obiektu odpowiada strefie **F**.

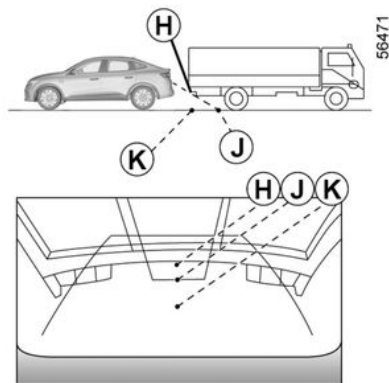

Jazda w przód lub w tył w kierunku wystającego obiektu

Pozycja **H** wydaje się być dalej niż pozycja **J** na ekranie. Jednak pozycja **H** znajduje się w tej samej odległości co pozycja **K**.

Trajektoria wskazana przez stałe i ruchome linie pomocnicze nie uwzględnia wysokości obiektu. Istnieje więc ryzyko, że pojazd zderzy się z przedmiotem podczas cofania w kierunku pozycji **K**.

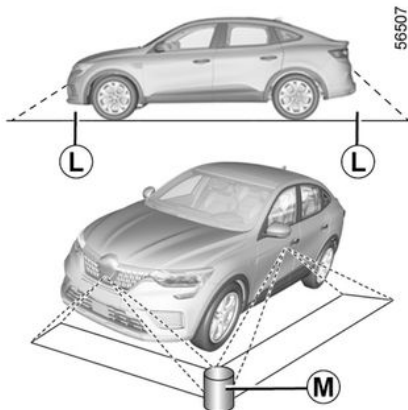

Ograniczenia funkcji

System nie może wyświetlić obiektów znajdujących się w określonych obszarach.

W widoku z przodu lub z tyłu system nie może być wykorzystywany do podglądu obiektu w obszarze **L**.

W "widoku z lotu ptaka" system nie może być używany do wyświetlania dużego obiektu w obszarze **M** (w pobliżu krawędzi wyświetlanego obszaru).

Ustawianie wyświetlacza

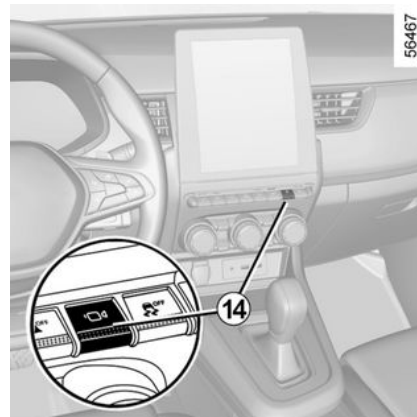

Po włączeniu zapłonu naciśnij przycisk **14** lub przesuwaj dźwignię zmiany biegów w położenie R (automatyczna skrzynia biegów) lub w położenie biegu wstecznego (mechaniczna skrzynia biegów), aby korzystać z tej funkcji.

Funkcja wyświetla różne widoki na ekranie zgodnie z położeniem dźwigni zmiany biegów.

W zależności od pojazdu można wybrać "widok z lotu ptaka" lub "widok przedni po stronie pasażera".

POMOCE PRZY PARKOWANIU



Ze względów bezpieczeństwa, regulacje te należy przeprowadzać na postoju.

3

Jeżeli dźwignia zmiany biegów znajduje się w położeniu R (automatyczna skrzynia biegów) lub w położeniu biegu wstecznego (mechaniczna skrzynia biegów), dostępne są następujące widoki:

– podział ekranu pomiędzy "widok tylny"/"widok z lotu ptaka";

lub

– podział ekranu między widok z tyłu/przedni widok boczny (w zależności od pojazdu).

Po zmianie biegów z biegu wstecznego na bieg P (automatyczna skrzynia biegów) lub położenie neutralne (mechaniczna skrzynia biegów) dostępne są następujące widoki:

– podział ekranu pomiędzy "widok tylny"/"widok z lotu ptaka";

lub

– podział ekranu między widok z tyłu/przedni widok boczny (w zależności od pojazdu).

Po zmianie biegów z biegu wstecznego na bieg D (automatyczna skrzynia biegów) lub bieg przeznaczony do jazdy (mechaniczna skrzynia biegów) dostępne są następujące widoki:

– podział ekranu pomiędzy "widok przedni"/"widok z lotu ptaka";

lub

– podział ekranu między widok z przodu/przedni widok boczny (w zależności od pojazdu).

Ustawianie parametrów kamery

Można zmodyfikować następujące ustawienia:

- jasność;
- kolory;
- kontrast.

W celu uzyskania dodatkowych informacji odnieś się do instrukcji dotyczącej multimedialnych.

Uwaga: ze względów bezpieczeństwa widoki nie są wyświetlane w menu ustawień, gdy pojazd się porusza.

Ostrzeżenie o wyjeździe z parkingu

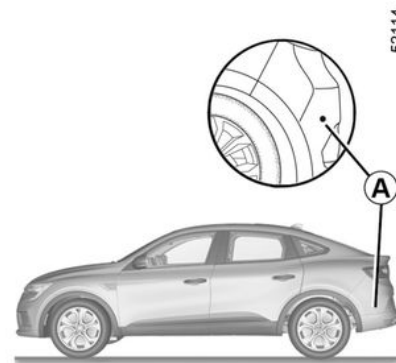

Korzystając z informacji przesyłanych przez radary zainstalowane po obu stronach tylnego zderzaka (obszar **A**), system powiadamia kierowcę, gdy w strefie wykrywania pojawi się inny pojazd **B**.

Ta funkcja zostaje włączona, gdy:

- włączony jest wsteczny bieg;
- pojazd stoi lub jedzie z małą prędkością.

POMOCE PRZY PARKOWANIU

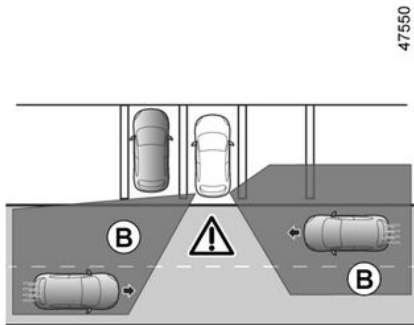

i Zdolność wykrywania systemu zależy od otoczenia pojazdu (obiekty statyczne itp.), stanu zderzaka itp.

 Funkcja ta jest dodatkowym ułatwieniem w prowadzeniu pojazdu. Funkcja w żadnym razie nie zastępuje kierowcy, który musi zachować uwagę i który ponosi odpowiedzialność za utrzymanie ciągłej kontroli nad pojazdem.

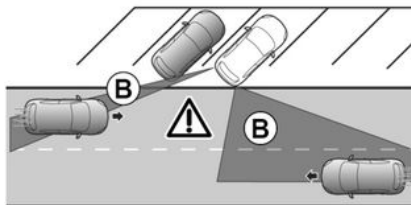

Włączanie/wyłączanie ekranu multimedialnego 1

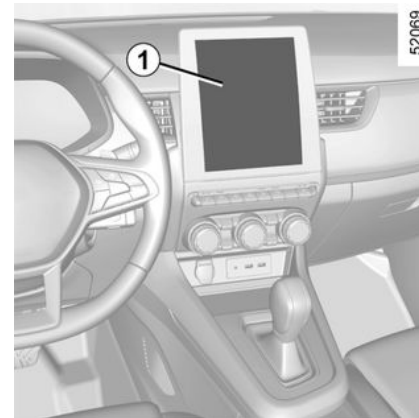

Aby włączyć lub wyłączyć funkcję, skorzystać z instrukcji systemu multimedialnego.

Wybierz "ON" lub "OFF".

POMOCE PRZY PARKOWANIU

Czynność

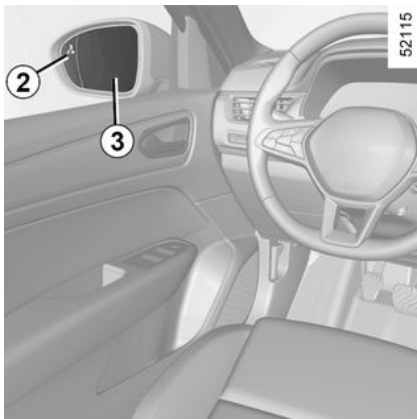

Funkcja ostrzega, jeśli inny pojazd znajduje się w obszarze **B** i zbliża się do pojazdu.

Na lusterku wstecznym **2** po stronie, po której został wykryty pojazd zostanie wyświetlony wskaźnik **3**.

Uwaga: należy regularnie czyścić zewnętrzne lusterka wsteczne **3**, aby lampki kontrolne **2** były dobrze widoczne.

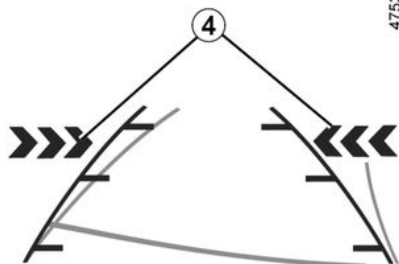

Wskaźniki **4** na ekranie multimedialnym informują, po której stronie pojazdu został wykryty zbliżający się pojazd.

Uwaga: aby zapewnić niezawodne działanie kamery, należy ją regularnie czyścić.

Wskaźnikom **2** i **4** towarzyszy sygnał dźwiękowy podczas cofania pojazdu.

Nieprawidłowości w działaniu

Jeżeli system wykryje nieprawidłowość, na tablicy wskaźników pojawia się komunikat "Sprawdź boczne radary". Należy skontaktować się z Autoryzowanym Partnerem marki.



Ze względu na obecność czujników za zderzakiem zaleca się powierzać wykwalifikowanym specjalistom wszelkie prace przy zderzaku (naprawa, wymiana, lakierowanie itp.).



Ograniczenia działania systemu

- Okolice radaru muszą być czyste; nie wolno dokonywać żadnych modyfikacji, aby zagwarantować prawidłowe działanie systemu.
- Małe obiekty poruszające się w stronę pojazdu (motocykle, rowery, piesi itp.) mogą nie zostać rozpoznane przez system.

Wyłączenie funkcji

Należy wyłączyć funkcję, jeżeli:

- obszar radaru **A** został uszkodzony (tylny zderzak);
- pojazd jest wyposażony w hak holowniczy, który nie jest rozpoznawany przez system.



Funkcja ta jest dodatkowym ułatwieniem w prowadzeniu pojazdu.

Funkcja w żadnym razie nie zastępuje kierowcy, który musi zachować uwagę i który ponosi odpowiedzialność za utrzymanie ciągłej kontroli nad pojazdem.

System nie może w żadnym razie być traktowany jako wykrywacz przeszkód lub system chroniący przed zderzeniami.

Czynności/naprawy systemu

– W przypadku uderzenia pozycja radarów może ulec zmianie, co może wpływać na działanie tej funkcji. Wyłączyć funkcję i skontaktować się z autoryzowanym serwisem.

– Wszystkie czynności (naprawy, wymiana części, prace blacharskie itd.) w obrębie radarów muszą wykonywać wykwalifikowani specjaliści.

Jedynie partner marki jest upoważniony do naprawy systemu.

Wystąpienie zakłóceń w działaniu systemu

Działanie systemu może być zakłócone przez pewne warunki i okoliczności, takie jak:

- złożone środowisko (parking podziemny, konstrukcje stalowe itp.);
- niesprzyjające warunki atmosferyczne (śnieg, intensywny opad, grad, gołoledź itp.).

Ograniczenia działania systemu

- System może nie wykryć przedmiotów znajdujących się w martwym punkcie czujników.
- Należy zawsze sprawdzić, czy zaproponowane przez system miejsce parkingowe jest dostępne i wolne od przeszkód.
- Systemu nie można używać podczas holowania przyczepy lub przy zamontowanym wyposażeniu do przewożenia bagażu i holowania na własnym pojeździe lub na pojazdach znajdujących się w pobliżu.

Ryzyko fałszywych ostrzeżeń lub braku ostrzeżeń

W przypadku nieprawidłowego działania systemu należy wyłączyć i skontaktować się z autoryzowanym serwisem.

POŁĄCZENIE ALARMOWE

Funkcja połączenia alarmowego umożliwia automatyczne lub ręczne wezwanie służb ratunkowych w razie wypadku lub nagłego problemu zdrowotnego (nieodpłatnie), co pozwala skrócić czas dotarcia służb na miejsce zdarzenia.

Uwaga: połączenie alarmowe działa:

- w krajach objętych powiązaniem systemem telematycznego powiadomiania służb ratunkowych i infrastrukturą kompatybilną z systemem;
- w zależności od zasięgu sieci w regionie geograficznym, w którym znajduje się pojazd.

W przypadku użycia funkcji połączenia alarmowego w celu zgłoszenia wypadku, którego się jest świadkiem, należy zatrzymać pojazd w bezpiecznym miejscu i uruchomić funkcję. Umożliwi to służbom ratunkowym lokalizację samochodu, a zatem miejsca zgłaszanego wypadku.

We wszystkich przypadkach, należy przestrzegać lokalnie obowiązujących przepisów.

i Połączenia alarmowego należy używać wyłącznie w sytuacjach awaryjnych: jeżeli jest się świadkiem lub uczestnikiem wypadku lub w przypadku problemu zdrowotnego.

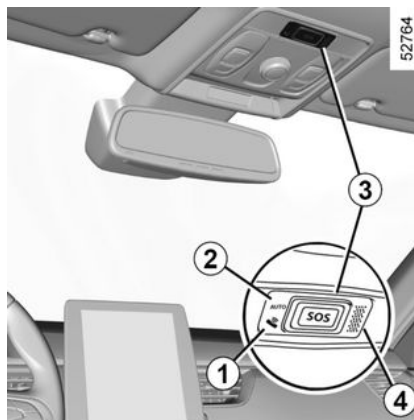

1. Lampka ostrzegawcza systemu:

- zielona: aktywny (dostępna sieć);
- wyłączona: nieaktywny (sieć niedostępna);
- czerwona: usterka.

- zielona migająca: połączenie w toku.

- 2.** Lampka ostrzegawcza trybu automatycznego;
- 3.** Przycisk SOS;
- 4.** mikrofon;
- 5.** Głośnik.

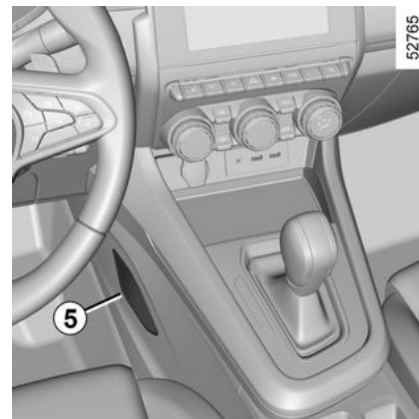

Połączenie zawsze odbywa się w następujący sposób:

- nawiązanie połączenia ze służbami ratunkowymi;
- wysyłanie danych związanych z wypadkiem (numer identyfikacyjny pojazdu, lokalny czas połączenia, ostatnia pozycja, kierunek pojazdu);
- rozmowa ze służbami ratunkowymi;

POŁĄCZENIE ALARMOWE

– wezwanie pomocy drogowej w razie potrzeby.

Połączenie alarmowe ma dwa tryby:

- automatyczny tryb pracy;
- Tryb ręczny.

Włączanie automatycznego trybu działania

Jeżeli lampka ostrzegawcza trybu automatycznego **2** świeci na zielono, system automatyczny jest włączony.

Połączenie alarmowe uruchamia się automatycznie w razie wypadku wymagającego aktywacji wyposażenia ochronnego (napinacze pasów bezpieczeństwa, airbag itp.).



W razie wypadku, jeśli pozwala na to lokalizacja i warunki na drodze, należy pozostać blisko pojazdu, aby w razie potrzeby móc szybko odebrać połączenie z centrum obsługi.

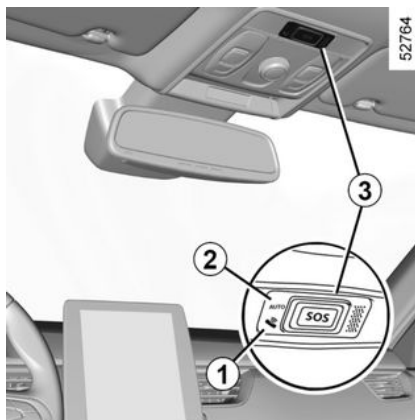

Tryb ręczny

Aby aktywować połączenie alarmowe, należy nacisnąć i przytrzymać przycisk **3** przez co najmniej trzy sekundy.

W przypadku niezamierzonej aktywacji można anulować połączenie poprzez naciśnięcie i przytrzymanie przez dwie sekundy przycisku **3** przed nawiązaniem połączenia z centralą zgłoszeniową.

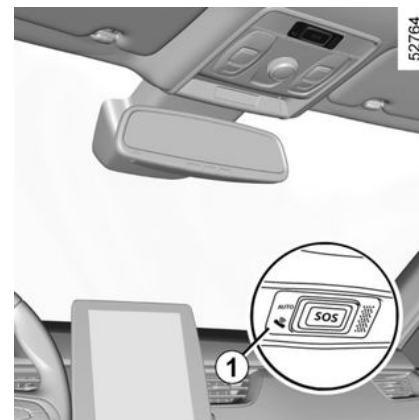

Nieprawidłowości w działaniu

W niektórych przypadkach połączenie alarmowe może nie działać (np. słaba bateria).

Gdy system wykryje nieprawidłowe działanie, lampka ostrzegawcza **1** zapala się na czerwono na ponad 30 minut; w takiej sytuacji należy jak najszybciej skontaktować się z Autoryzowanym Partnerem marki.

POŁĄCZENIE ALARMOWE



System działa z dedykowaną baterią. Żywotność baterii wynosi około cztery lata (zapalenie się czerwonej lampki ostrzegawczej **!** sygnalizuje, że okres ważności zbliża się ku końcowi).

Należy skontaktować się z Autoryzowanym Partnerem marki.



Aby zagwarantować bezpieczeństwo i prawidłowe działanie systemu, wszelkie czynności związane z baterią (demontaż, odłączenie itp.) musi wykonywać wykwalifikowany specjalista.

Ryzyko poparzeń prądem elektrycznym.

Należy obowiązkowo przestrzegać okresów wymiany podanych w dokumencie poświęconym konserwacji i nie przekraczać zalecanej częstotliwości tych czynności.

Pojazd jest wyposażony w akumulator określonego typu. Należy go wymieniać wyłącznie na akumulator tego samego typu. Skontaktować się z Autoryzowanym Partnerem marki.



Bez funkcji połączeń alarmowych system nie jest monitorowany i nie będzie podlegał stałemu nadzorowi. Dane są automatycznie i stale usuwane, a system przechowuje tylko ostatnie trzy pozycje pojazdu.

Dane są wysyłane tylko w przypadku połączenia alarmowego. Dane przesyłane do centrum obsługi telefonicznej są traktowane zgodnie z przepisami o ochronie danych osobowych obowiązującymi w kraju, w którym się znajdujesz. System przechowuje dane historii aktywności tylko przez 13 godzin.

Właściciel pojazdu ma prawo dostępu do swoich danych. Może zażądać poprawienia, usunięcia lub zablokowania danych.

MULTI-SENSE

System MULTI-SENSE umożliwia wybór pomiędzy trzema trybami jazdy, których można używać do sterowania, w zależności od wersji pojazdu: jazdą, oświetleniem wnętrza, komfortem i brzmieniem silnika:

- tryby Eco i Sport są wstępnie skonfigurowane i można je częściowo dostosować (oświetlenie wnętrza itp.);
- tryb My Sense jest konfigurowalny.

Tryby jazdy wpływają na:

- wspomaganie układu kierowniczego;
- reakcję silnika i skrzyni biegów.

Wpływają również na:

- oświetlenie kabiny i podświetlenie tablicy wskaźników;
- informacje wyświetlane na tablicy wskaźników;
- zależnie od wersji pojazdu, brzmienie silnika.

i Ustawienia silnika są określone dla każdego z trybów jazdy i nie można ich dostosowywać.

Tryb Eco

Tryb Eco zapewnia największą oszczędność energii. Układ kierow-

niczy działa bardzo płynnie, a charakterystyka pracy silnika i skrzyni biegów sprzyja redukcji zużycia paliwa. Klimatyzacja i ogrzewanie są zarządzane tak, że są używane tylko w razie potrzeby. ➔ 159

Tryb Sport

Ten tryb pozwala na zwiększoną reaktywność silnika i skrzyni biegów. Układ kierowniczy działa z większym oporem i większą precyzją.

Tryb "My Sense"

Korzystając ze standardowych domyślnych ustawień pojazdu, można użyć tego trybu do ręcznego skonfigurowania jazdy, oświetlenia wnętrza, komfortu i brzmienia silnika (w zależności od wersji pojazdu).

i Po wyłączeniu silnika pojazd zawsze zostanie ponownie uruchomiony w trybie My Sense.

i We wszystkich trybach istnieje możliwość zmiany koloru oświetlenia wnętrza oraz formatu informacji wyświetlanych na tablicy wskaźników i wyświetlaczu multimedialnym. Ponadto można przywrócić ustawienia domyślne.

Dostęp do menu

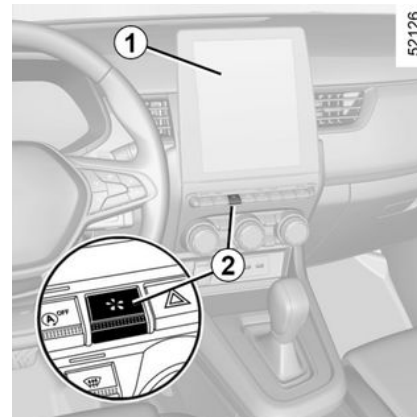

Zależnie od pojazdu dostęp do systemu MULTI-SENSE można uzyskać:
- z poziomu ekranu multimedialnego 1;

MULTI-SENSE

– za pomocą przełącznika **2**.

W celu uzyskania dodatkowych informacji odnieś się do instrukcji dotyczącej multimedialnych.

NAWIEWY, OGRZEWANIE I KLIMATYZACJA

Nawiewy: dysze wylotu powietrza

Wyloty powietrza

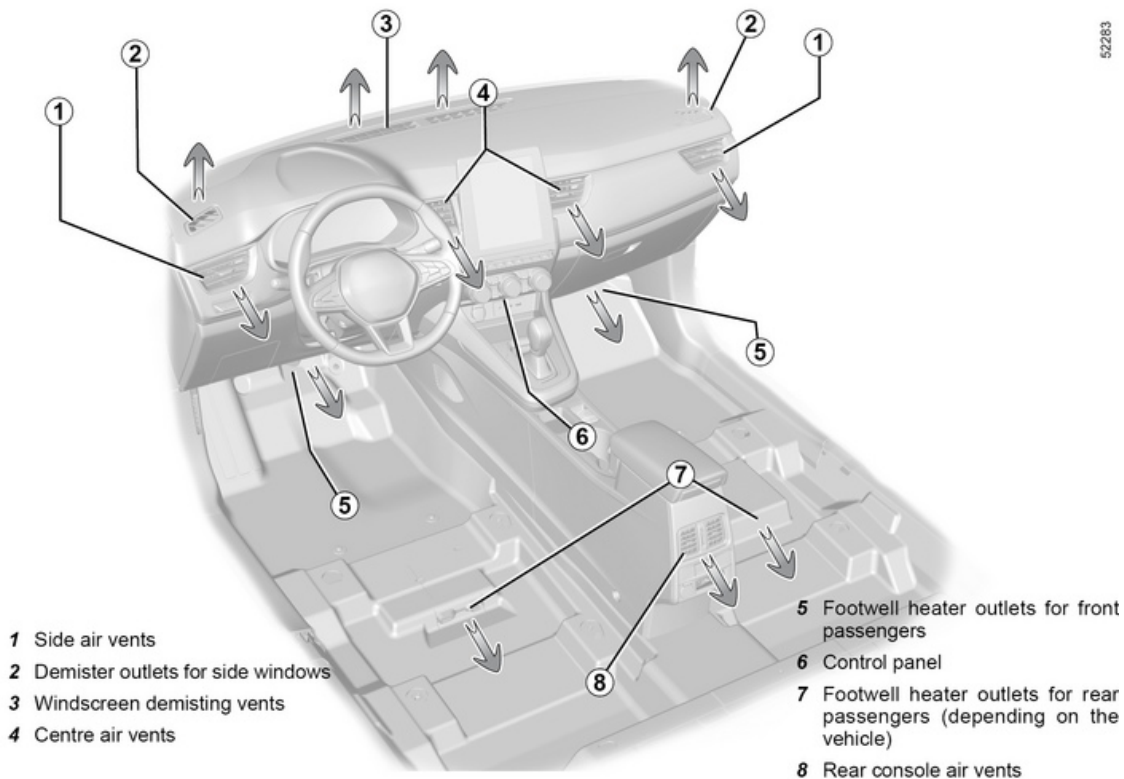

52283

NAWIEWY, OGRZEWANIE I KLIMATYZACJA

Nawiewy środkowe 4, boczne 1 i tylne 8

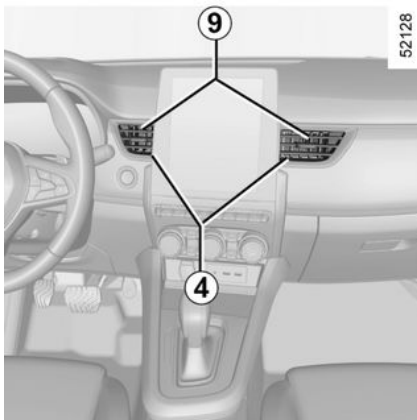

Siła nawiewu

Aby zamknąć: przesunąć wypust 9 w kierunku zewnętrznej strony pojazdu, poza punkt oporu.

Aby otworzyć: przesunąć wypust 9 w kierunku wnętrza pojazdu.

Kierunek nawiewu

Ustaw wypust 9 w wybranym położeniu.

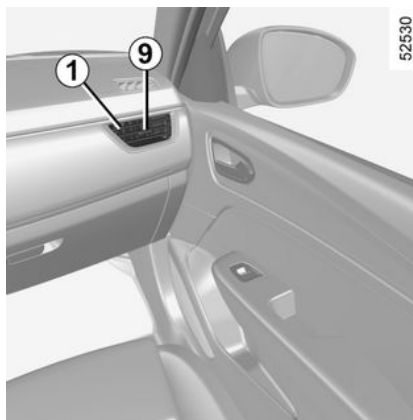

Nie mocuj żadnych przedmiotów do nawiewów powietrza (np. uchwytów na telefon).

Ryzyko powstania uszkodzeń.

Miejsce tylne

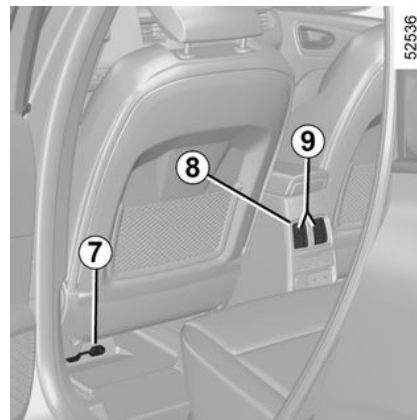

(zależnie od wersji pojazdu)

Dysze nawiewu ciepłego powietrza na stopy pasażerów 8.



Nie należy niczego wprowadzać do układu wentylacji w samochodzie (np. w przypadku pojawienia się nieprzyjemnego zapachu, itd.).

Ryzyko powstania uszkodzeń lub pożaru.

NAWIEWY, OGRZEWANIE I KLIMATYZACJA

Ogrzewanie, Klimatyzacja sterowana ręcznie

Elementy sterujące



(zależnie od wersji pojazdu)

1. Rozdział powietrza w kabinie.
2. Usuwanie szronu/zaparowania z tylnej szyby i lusterek zewnętrznych (zależnie od wersji pojazdu).
3. Regulacja siły nawiewu.
4. Recyrkulacja powietrza.
5. Regulacja temperatury powietrza.
6. Klimatyzacja.

Włączenie lub wyłączenie klimatyzacji

Za pomocą przycisku **6** można także uruchomić (kontrolka zapalona) lub wyłączyć (kontrolka zgaszona) klimatyzację.

Aktywacja nie jest możliwa, jeżeli element sterujący **3** znajduje się w położeniu "0".

Zastosowanie klimatyzacji pozwala na:

- obniżenie temperatury w kabinie;
- szybką likwidację zaparowania.

Rozdział nawiewu powietrza w kabinie

Dostępnych jest pięć ustawień rozdziału powietrza. Obrócić element sterujący **1**, aby wybrać rozdział powietrza.



Strumień powietrza jest kierowany do dysz nawiewu na przednią szybę i przednie szyby boczne.



Strumień powietrza jest rozłożony na wszystkie dysze nawiewu na przednią szybę i szyby boczne oraz na nogi osób podróżujących.



Strumień powietrza jest kierowany głównie na stopy pasażerów.



Strumień powietrza jest kierowany do nawiewów w desce rozdzielczej, na nogi podróżujących z przodu i, zależnie od wersji pojazdu, pasażerów na miejscach w drugim rzędzie.



Strumień powietrza jest kierowany głównie do nawiewów deski rozdzielczej.

Włączanie recyrkulacji powietrza



Nacisnąć przycisk **4**; zapala się wbudowana lampka kontrolna. W takich warunkach powietrze jest pobierane z wnętrza kabiny i poddawane recyrkulacji, bez dopływu powietrza z zewnątrz.

i Jeżeli klimatyzacja nie jest włączona (lampka "A/C" na przycisku **6** się nie świeci), długotrwałe korzystanie z recykulowanego powietrza może powodować parowanie szyb bocznych i szyby przedniej, jak również inne problemy związane z brakiem cyrkulacji powietrza w kabinie. Z tego powodu zaleca się przejście do normalnego trybu pracy wentylacji (pobieranie powietrza z zewnątrz) poprzez ponowne naciśnięcie przycisku **4**, gdy tylko recykulacja nie jest już potrzebna.

Recykulacja powietrza pozwala na:

- na odizolowanie kabiny od dopływu powietrza z zewnątrz (przejazd przez obszary o dużym zanieczyszczeniu powietrza itd.);
- szybsze obniżenie temperatury powietrza w kabinie.

Regulacja siły nawiewu



Obrócić element sterujący **3**. Im bardziej pokrętło jest obrócone w prawo, tym silniejszy jest nawiew powietrza. W celu zamknięcia wlotu powietrza należy ustawić element sterujący **3** w położeniu "0".

Układ jest wyłączony: zerowa siła nawiewu (pojazd stoi). Jednak w czasie jazdy słaby strumień powietrza przedostaje się do wnętrza pojazdu.

i Korzystanie z położenia



elementu sterującego **1** powoduje automatyczne doprowadzenie powietrza zewnętrznego, co minimalizuje ryzyko zaparowania szyb.

Regulacja temperatury powietrza

Obrócić element sterujący **5** do wybranego położenia. Im bardziej

strzałka jest przesunięta w stronę z czerwonym oznaczeniem, tym wyższa temperatura w kabinie.

W przypadku długotrwałego korzystania z klimatyzacji może pojawić się uczucie chłodu. Aby zwiększyć temperaturę, obrócić pokrętło **5** w prawo.

Usuwanie szronu-zaparowania z tylnej szyby

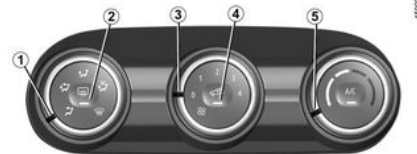

Przy pracującym silniku wcisnąć przycisk **2**. Zapala się lampka kontrolna.

Funkcja ta pozwala na szybkie usunięcie zaparowania z tylnej szyby oraz, z ogrzewanych lusterek zewnętrznych, regulowanych elektrycznie (w samochodach posiadających takie wyposażenie).

W celu wyłączenia tej funkcji, należy ponownie nacisnąć przycisk **2**. Lampka ostrzegawcza gaśnie.

Jeżeli przycisk nie zostanie wciśnięty, funkcja usuwania zaparowania wyłącza się automatycznie.

NAWIEWY, OGRZEWANIE I KLIMATYZACJA

Szybkie usuwanie zaparowania

Ustawić elementy sterujące **1**, **3** i **5** w

położeniach :

- usuwanie zaparowania;
- dmuchawa ustawiona na prędkość 3 lub 4;
- maksymalna temperatura.

Nacisnąć przycisk **4**, aby wyłączyć recyrkulację powietrza (lampaka wyłączona) i nacisnąć przycisk **2**, aby włączyć podgrzewanie tylnej szyby (lampa włączona).



Gdy układ klimatyzacji jest wyłączony, recyrkulacja powietrza włącza się automatycznie w zależności od warunków, takich jak prędkość pojazdu. Dzięki temu powietrze w kabinie jest lepsze. Naciśnięcie przycisku **4** wyłączy tę funkcję.

Klimatyzacja automatyczna

Elementy sterujące



(zależnie od wersji pojazdu)

- 1.** Regulacja siły nawiewu.
- 2.** Funkcja „dobra widoczność”.
- 3.** Regulacja temperatury powietrza.
- 4.** Włączanie automatycznego trybu działania.
- 5.** Przycisk sterujący klimatyzacji.
- 6.** Rozdział powietrza w kabinie.
- 7.** Recyrkulacja powietrza.
- 8.** Usuwanie szronu/zaparowania z tylnej szyby i lusterek zewnętrznych (zależnie od wersji pojazdu).

Włączanie automatycznego trybu działania

Klimatyzacja automatyczna zapewnia (poza skrajnymi warunkami eksploatacji) komfort termiczny w kabinie oraz utrzymanie dobrego poziomu widoczności, przy jednoczesnym

optymalnym poziomem zużycia paliwa. System ustawią prędkość nawiewu powietrza, rozdział powietrza, recyrkulację powietrza, uruchamianie lub wyłączenie klimatyzacji oraz temperaturę powietrza.

AUTO: optymalny sposób osiągnięcia wybranej temperatury w zależności od warunków zewnętrznych. Naciśnij przycisk **4**.

Regulacja siły nawiewu

W trybie automatycznym, system ustawią siłę nawiewu, dostosowując ją do warunków panujących w kabinie i utrzymując tym samym optymalną temperaturę wewnątrz pojazdu.

Można wyregulować siłę nawiewu obracając element sterujący **1** w celu zwiększenia lub zmniejszenia siły nadmuchu.

Regulacja temperatury powietrza

Obrócić element sterujący **3** do wybranego położenia.

Im bardziej pokrętko jest przekręcone w prawą stronę, tym wyższa jest temperatura powietrza dostarczanego do kabiny.

NAWIEWY, OGRZEWANIE I KLIMATYZACJA



Każde użycie przycisku innego niż przycisk AUTO powoduje wyłączenie trybu automatycznego.

Funkcja „dobra widoczność”

Nacisnąć przycisk **2**; zapala się wbudowana lampka kontrolna.

Funkcja umożliwia szybkie usunięcie szronu lub zaparowania z przedniej i tylnej szyby, przednich szyb bocznych i zewnętrznych lusterek wstecznych (zależnie od pojazdu). Automatycznie aktywuje funkcje klimatyzacji (w zależności od pojazdu) i usuwania szronu z tylnej szyby.

Nacisnąć przycisk **8** w celu wyłączenia funkcji ogrzewania tylnej szyby, wbudowana lampka kontrolna gaśnie.

W celu wyłączenia funkcji, należy ponownie wcisnąć przycisk 2 lub 4.



Niektóre przyciski mają wbudowaną lampkę kontrolną wskazującą stan funkcji.

Zmiana rozdziału nawiewu powietrza w kabinie



Obrócić element sterujący **6**. Zapala się lampka kontrolna wbudowana w przycisk.



Cały strumień powietrza jest kierowany do dysz nawiewu na przednią szybę i przednie szyby boczne.



Strumień powietrza jest rozłożony na wszystkie dysze nawiewu na przednią szybę i szyby boczne oraz na nogi osób podróżujących.



Strumień powietrza jest kierowany do nawiewów w desce rozdzielczej, na nogi podróżujących z przodu i, zależnie od wersji pojazdu, pasażerów na miejscach w drugim rzędzie.



Strumień powietrza jest kierowany głównie do nawiewów deski rozdzielczej.



Strumień powietrza jest kierowany głównie na stopy pasażerów.

Usuwanie szronu-zaparowania z tylnej szyby



Nacisnąć przycisk **8**; zapala się wbudowana lampka kontrolna. Funkcja umożliwia szybkie usunięcie szronu lub zaparowania z tylnej szyby oraz z lusterek zewnętrznych (zależnie od wyposażenia).

W celu wyłączenia tej funkcji, należy ponownie nacisnąć przycisk 8. Jeżeli przycisk nie zostanie wciśnięty, funkcja usuwania zaparowania wyłącza się automatycznie.

Włączenie lub wyłączenie klimatyzacji

W automatycznym trybie pracy, system włącza lub wyłącza klimatyzację w zależności od zewnętrznych warunków klimatycznych.

NAWIEWY, OGRZEWANIE I KLIMATYZACJA

Naciśnięcie przycisku **5** powoduje wyłączenie klimatyzacji. Lampka ostrzegawcza gaśnie.

Włączanie funkcji recyrkulacji powietrza (odizolowanie kabiny)



Zarządzanie tą funkcją odbywa się w sposób automatyczny, ale można ją również włączyć ręcznie, w takim przypadku uruchomienie funkcji jest potwierdzone przez zapalenie się lampki kontrolnej wbudowanej w przycisk **7**.



Usuwanie zaparowania-usuwania szronu ma zawsze pierwszeństwo w stosunku do recyrkulacji powietrza.

Użycie ręczne

Nacisnąć przycisk **7**; zapala się wbudowana lampka kontrolna.

Dłuższe stosowanie recyrkulacji może spowodować powstanie zapachów charakterystycznych dla zamkniętych pomieszczeń oraz zaparowanie szyb.

Aby tego uniknąć, recyrkulacja powietrza wyłącza się automatycznie po pewnym czasie.

Dlatego też zaleca się przejście do automatycznego trybu pracy poprzez ponowne naciśnięcie na przycisk, gdy tylko recyrkulacja nie jest już potrzebna **7**.

Wyłączenie systemu

Obrócić element sterujący **1** na "OFF", aby wyłączyć system. W celu uruchomienia, należy ponownie obrócić element sterujący **1**, aby wyregulować siłę nawiewu, lub nacisnąć przycisk **4**.



Działanie klimatyzacji powoduje wzrost zużycia paliwa (należy wyłączyć klimatyzację, gdy nie jest potrzebna).



Gdy układ klimatyzacji jest wyłączony, recyrkulacja powietrza włącza się automatycznie w zależności od warunków, takich jak prędkość pojazdu. Dzięki temu powietrze w kabinie jest lepsze. Naciśnięcie przycisku **7** wyłączy tę funkcję.

Klimatyzacja: informacje i rady związane z eksploatacją

Rady związane z eksploatacją

W niektórych przypadkach (klimatyzacja wyłączona, włączona recyrkulacja powietrza, zerowa lub słaba prędkość nawiewu itp.) może się zdarzyć, że na szybach i na przedniej szybie pojawi się zaparowanie.

W przypadku zaparowania należy użyć funkcji „**dobra widoczność**”, aby je usunąć, a następnie najlepiej włączyć klimatyzację w trybie automatycznym w celu uniknięcia powstawania pary.

NAWIEWY, OGRZEWANIE I KLIMATYZACJA



Pojazdy wyposażone w tryb ECO

Po włączeniu tryb ECO może zmniejszyć wydajność klimatyzacji. ➔ 159.



Nie należy niczego wprowadzać do układu wentylacji w samochodzie (np. w przypadku pojawienia się nieprzyjemnego zapachu, itd.).

Ryzyko powstania uszkodzeń lub pożaru.

Zużycie paliwa

Podczas korzystania z klimatyzacji, zwiększenie zużycia paliwa (zwłaszcza w cyklu miejskim) jest normalnym zjawiskiem.

W przypadku pojazdów wyposażonych w klimatyzację bez automatycznego trybu działania, należy ją wyłączyć, gdy jej działanie nie jest już konieczne.

Rady mające na celu zmniejszenie zużycia paliwa, a tym samym przy-

czynienie się do ochrony środowiska:

W czasie jazdy nawiewy powinny być otwarte, a szyby zamknięte. Jeżeli samochód pozostawał zaparkowany przy upalnej pogodzie lub w nasłonecznionym miejscu, należy pamiętać o przewietrzeniu go w celu usunięcia gorącego powietrza przed uruchomieniem silnika.

Obsługa

Częstotliwość wykonywania kontroli jest podana w książce przeglądów pojazdu.



Układ klimatyzacji należy regularnie włączać, nawet przy niskiej temperaturze. Układ należy włączać co najmniej raz na miesiąc na około 5 minut.

Nieprawidłowości w działaniu

Ogólnie biorąc, w razie zaistnienia jakichkolwiek nieprawidłowości w działaniu klimatyzacji, należy udać się do Autoryzowanego Partnera marki.

– **Obniżona skuteczność usuwania szronu, pary lub działania klimatyzacji.**

Przyczyną może być zanieczyszczenie filtra kabiny.

– **Brak nawiewu zimnego powietrza.**

Sprawdzić odpowiednie ustawienie elementów sterujących oraz stan bezpieczników. W przeciwnym razie wyłączyć system.

Specjalne cechy wersji z napędem hybrydowym

Układ klimatyzacji pojazdu służy również do chłodzenia akumulatora napędowego.

Przedłużający się spadek wydajności klimatyzacji może prowadzić do przedwczesnego pogorszenia stanu akumulatora napędowego.

Obecność wody pod pojazdem

Przy dłuższym korzystaniu z układu klimatyzacji można zauważyć wyciek wody spod samochodu. Jest to spowodowane kondensacją.

NAWIEWY, OGRZEWANIE I KLIMATYZACJA



Nie wolno otwierać obwodu czynnika chłodniczego. Jest on niebezpieczny dla oczu oraz dla skóry.

Obwód czynnika chłodniczego (niektóre elementy układu są hermetycznie zamknięte) może zawierać fluorowane gazy cieplarniane.

Płyn chłodniczy R-134a

Obwód czynnika chłodniczego (niektóre elementy układu są hermetycznie zamknięte) może zawierać fluorowane gazy cieplarniane.

W zależności od wersji znajdziesz następujące informacje na etykiecie **A** umieszczonej w komorze silnika.

Treść i lokalizacja informacji na etykiecie **A** zależy od pojazdu.



Nie wolno otwierać obwodu czynnika chłodniczego. Jest on niebezpieczny dla oczu oraz dla skóry.



Przed wykonaniem jakichkolwiek czynności w komorze silnika należy wyłączyć zapłon.

→ 134



Typ czynnika chłodniczego



(XXX) Typ oleju w układzie klimatyzacji



Produkt łatwopalny



Należy zapoznać się z instrukcją obsługi pojazdu



Obsługa

x,xxx kg	Ilość czynnika chłodniczego w instalacji pojazdu.
----------	---

GWP xxxxx	Wpływ na globalne ocieplenie (odpowiednik CO2).
-----------	---

Odpowiednik CO2: x,xx t	Ilość (masa) i odpowiednik CO2.
-------------------------	---------------------------------



59951

4



59945

NAWIEWY, OGRZEWANIE I KLIMATYZACJA

Płyn chłodniczy R-1234yf

Obwód czynnika chłodniczego (niektóre elementy układu są hermetycznie zamknięte) może zawierać fluorowane gazy cieplarniane.

W zależności od wersji znajdziesz następujące informacje na etykiecie **B** umieszczonej w komorze silnika.

Treść i lokalizacja informacji na etykiecie **B** zależy od pojazdu.

Czynnik chłodniczy stosowany w silniku TCe 260: R-1234yf.



Nie używaj czynników chłodniczych, które nie spełniają specyfikacji.

Ryzyko powstania

uszkodzeń.

W zależności od specyfikacji czynnik chłodniczy znajduje się pod wysokim ciśnieniem i jest łatwopalny. **Ryzyko obrażeń**
Należy skontaktować się z Autoryzowanym Partnerem marki.



Typ czynnika chłodniczego



(XXX) Typ oleju w układzie klimatyzacji



Produkt łatwopalny



Należy zapoznać się z instrukcją obsługi pojazdu



Obsługa

x,xxx kg	(1) Ilość czynnika chłodniczego w instalacji pojazdu.
GWP xxxxx	(2) Wpływ na globalne ocieplenie (odpowiednik CO ₂).
Odpo-wiednik xxx,xx t	(3) Ilość (masa) i odpo-wiednik CO ₂ .

Dodatkowe informacje

W zależności od etykiety i rodzaju czynnika chłodniczego:

Płyn chłodniczy R-1234yf

- (1) 0,500 kg/0,620 kg
- (2) GPWP 4
- (3) 0,002 t

59944



59952



MULTIMEDIALNE ELEMENTY WYPOSAŻENIA

System multimedialny A lub B

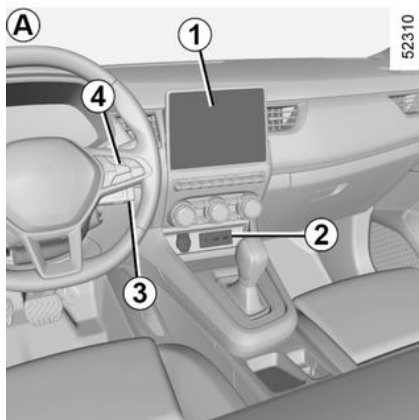

Lokalizacja i działanie elementów wyposażenia może się różnić w zależności od pojazdu.

1. Panel multimedialny;
2. Gniazda urządzeń multimedialnych;
3. Elementy sterujące na kolumnie kierownicy;
4. Elementy sterujące ma kierownicy;



W celu uzyskania dodatkowych informacji odnieś się do instrukcji dotyczącej multimediiów.

Gniazda urządzeń multimedialnych 2

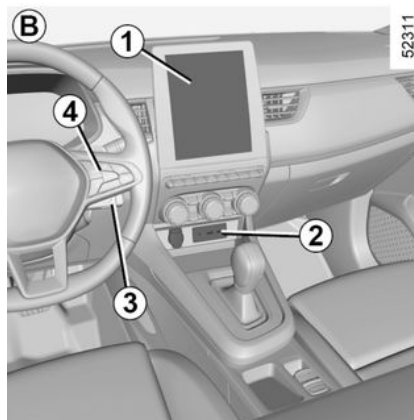

Można użyć gniazd USB, aby uzyskać dostęp do zawartości multimedialnej akcesoriów oraz w celu aktualizacji systemu.

Poszczególne źródła można wybierać za pomocą ekranu multimedialnego lub elementów sterujących radiem i przy kolumnie kierownicy.

Gniazda USB mogą być również używane do ładowania akcesoriów o maksymalnej mocy 12 W (5 V) na gniazdo.

Gniazdo JACK umożliwia słuchanie dźwięków przy pomocy kabla AUX.



Należy podłączać tylko akcesoria o maksymalnej mocy 12 W.

Ryzyko pożaru.

Elementy sterujące przy kierownicy 4

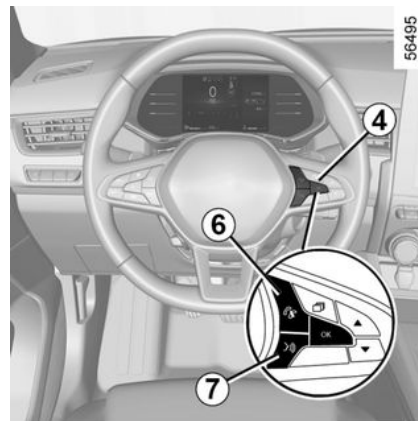

W pojazdach z odpowiednim wyposażeniem można korzystać z ele-

MULTIMEDIALNE ELEMENTY WYPOSAŻENIA

mentów sterujących zestawem głośnomówiącym telefonu 6 i systemem rozpoznawania mowy 7.

Mikrofon 8

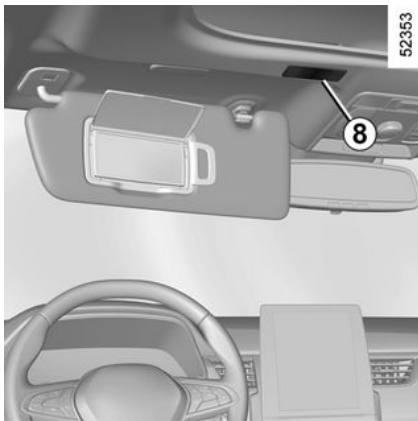

Używanie telefonu

Przypominamy o konieczności przestrzegania obowiązujących przepisów dotyczących używania tego typu urządzeń.

Ładowarka bezprzewodowa 9

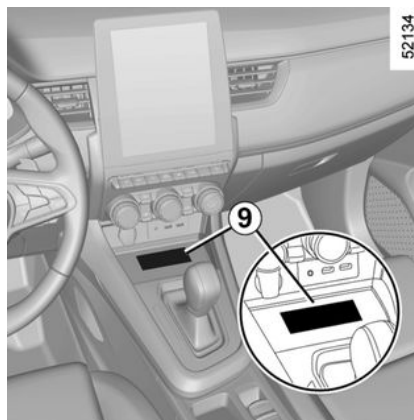

(zależnie od wersji pojazdu)

→ 286

Gniazda urządzeń multimedialnych 10

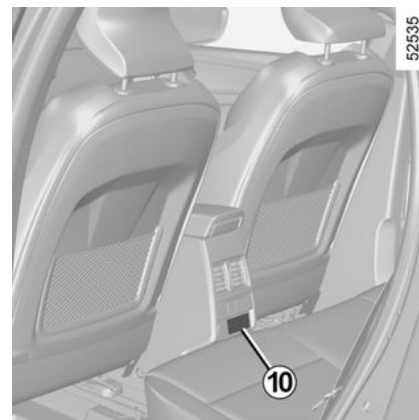

(zależnie od wersji pojazdu)

Można użyć gniazd USB.

Gniazda USB mogą również służyć do ładowania akcesoriów autoryzowanych przez serwis techniczny marki, przy czym ich moc nie może przekraczać 10,5 W (5 V) na gniazdo.

MULTIMEDIALNE ELEMENTY WYPOSAŻENIA



Używanie telefonu

Przypominamy o konieczności przestrzegania obowiązujących przepisów dotyczących używania tego typu urządzeń.

WYPOSAŻENIE KABINY

Podnośniki szyb sterowane elektrycznie

Te systemy działają przy włączonym lub wyłączonym zapłonie, aż do chwili otwarcia jednych z drzwi przednich (z ograniczeniem do około 3 minut).



Odpowiedzialność kierowcy

Nigdy nie zostawiaj pojazdu z kartą "wolne ręce" lub kluczykiem w środku z dzieckiem, osobą dorosłą, która nie jest samowystarczalna lub zwierzęciem, nawet przez krótki czas.

Mogłoby ono narazić na niebezpieczeństwo siebie lub inne osoby, uruchamiając silnik, włączając elementy wyposażenia, takie jak na przykład podnośniki szyb lub też zablokować drzwi. W przypadku przycięcia, należy natychmiast odsunąć szybę, wciskając odpowiedni przełącznik.

Niebezpieczeństwo poważnych obrażeń.

Elektryczne podnoszenie szyb ze sterowaniem impulsowym

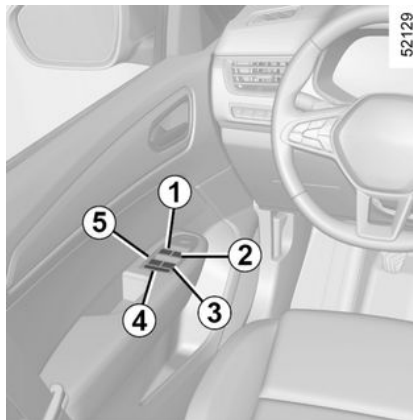

Krótko naciśnij lub pociągnij przełącznik do oporu: szyba całkowicie się otworzy lub zamknie. Poruszenie przełącznika powoduje zatrzymanie przesuwania się szyby.

Uwaga: tylne szyby nie opuszczają się do końca.

Poruszać przełącznikami fotela kierowcy:

1. szyba po stronie kierowcy;
2. szyba po stronie pasażera z przodu;
3. i 5 po stronach pasażerów zajmujących tylne fotele.

Poruszać przełącznikiem z miejsc pasażerów 6.

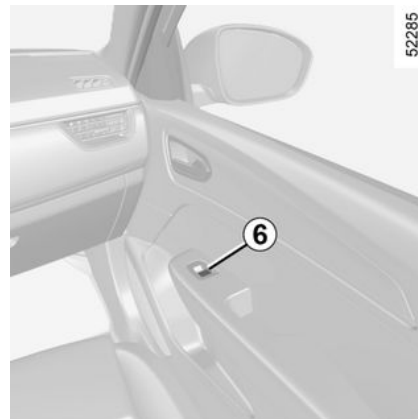

Należy uważać, aby żadne przedmioty nie naciskały uchyłonej szyby: może to doprowadzić do uszkodzenia podnośnika szyby.

WYPOSAŻENIE KABINY



Bezpieczeństwo pasażerów

Kierowca może zablokować działanie funkcji podnoszenia szyb pasażerów z przodu i z tyłu dla wszystkich pasażerów, włącznie z szybą w drzwiach kierowcy, naciskając przełącznik **4**. Na tablicy wskaźników wyświetla się komunikat zatwierdzający.

Uwaga: jeżeli szyba napotka opór podczas zamykania (np. gałąź drzewa itp.), zatrzyma się, po czym cofnie się o kilka centymetrów.

Zdalnie sterowane zamykanie szyb

Gdy drzwi są zamknięte z zewnątrz, **dwukrotne naciśnięcie przycisku blokowania na drzwiach kierowcy w trybie "wolne ręce" na karcie** powoduje automatyczne zamknięcie wszystkich szyb oraz szyberdachu (elektryczne podnośniki sterowane impulsowo).

Niemniej jednak zaleca się korzystanie z systemu tylko w przypadku, gdy użytkownik widzi pojazd oraz gdy nikt nie ma w kabinie.

Nieprawidłowości w działaniu

Jeżeli funkcja zamykania jednej z szyb nie działa, system przechodzi do zwykłego trybu działania: należy pociągnąć dany przełącznik tyle razy, ile to konieczne, aby zamknąć szybę do końca (szyba zamyka się skokowo), następnie przytrzymać wciśnięty (po stronie zamykania) przez ponad sekundę, a potem opuścić i podnieść całkowicie szybę w celu ustawienia parametrów początkowych systemu.

W razie potrzeby należy zwrócić się do Autoryzowanego Partnera marki.



Podczas zamykania szyb należy się upewnić, że żadna część ciała (ramię, ręka itp.) nie wystaje z pojazdu.

Niebezpieczeństwo poważnych obrażeń.

Elektryczne otwieranie dachu

W celu przesunięcia zastony 1

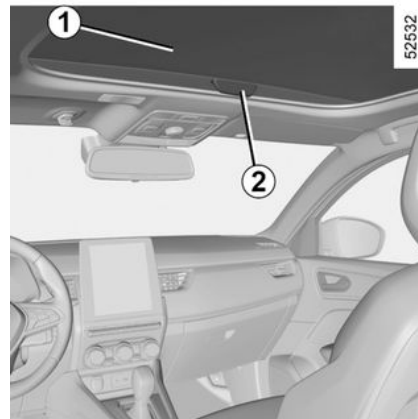

- **Otwieranie:** pociągnąć uchwyt **2** do tyłu i przesunąć osłonę w żądane położenie;
- **zamykanie:** pchnąć uchwyt **2** do przodu i przesunąć osłonę w żądane położenie.

WYPOSAŻENIE KABINY

W celu przesunięcia otwieranego dachu

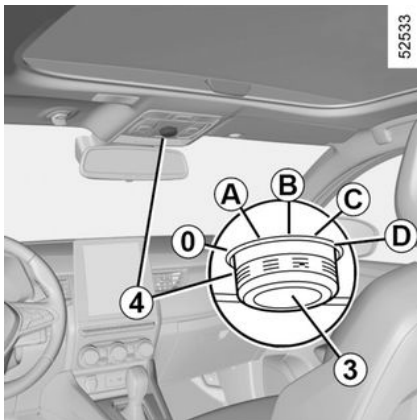

- **Uchylenie:** ustawić przełącznik **3** w położeniu **A**;
- **Otwieranie:** ustawić przełącznik **3** w położeniu **B**, **C** lub **D**, aby ustawić element w odpowiednim położeniu otwarcia;
- **zamykanie:** ustawić przełącznik **3** w położeniu **0**.



Odpowiedzialność kierowcy

Nigdy nie należy opuszczać pojazdu, pozostawiając w kabinie, nawet na bardzo krótki czas, dziecko, niesamodzielną osobę dorosłą lub zwierzę.

Mogłoby ono narazić na niebezpieczeństwo siebie lub inne osoby, uruchamiając silnik, włączając elementy wyposażenia, takie jak na przykład podnośniki szyb lub też zablokować drzwi. W przypadku przycięcia należy natychmiast odsunąć dach, obracając przycisk **4** całkowicie w prawo (położenie **D**).

Niebezpieczeństwo poważnych obrażeń.



W pojazdach posiadających takie wyposażenie, spowoduje to włączenie zabezpieczenia antywłamaniowego drzwi. → **31**
Należy upewnić się, że żadna osoba nie pozostała w pojeździe.

Zdalnie sterowane zamykanie dachu

Po **dwukrotnym naciśnięciu przycisku blokowania na karcie** szyby i dach zostaną automatycznie zamknięte.

Niemniej jednak zaleca się korzystanie z systemu tylko w przypadku, gdy użytkownik widzi pojazd oraz gdy niktogo nie ma w kabinie.



W pojazdach posiadających takie wyposażenie, spowoduje to włączenie zabezpieczenia antywłamaniowego drzwi. → **31**
Należy upewnić się, że żadna osoba nie pozostała w pojeździe.

WYPOSAŻENIE KABINY

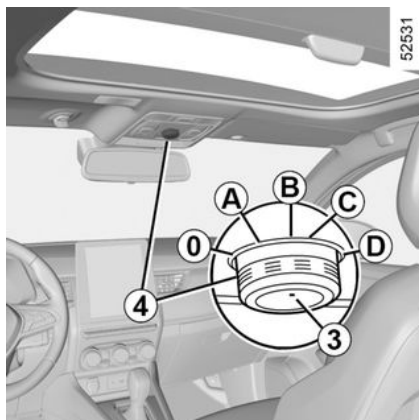

Przypadki szczególne

Samochód jest wyposażony w mechanizm zapobiegający przycięciu: gdy otwierany dach napotka opór podczas zamykania (gałąź drzewa itp.), zatrzymuje się, następnie cofa się o kilka centymetrów.

Po zamknięciu otwieranego dachu za pomocą nadajnika zdalnego sterowania, wciśnięcie przycisku **4** spowoduje powrót dachu do położenia, w jakim znajdował się przed zamknięciem.

Dach nie otworzy się przy temperaturze niższej niż -20°C . Funkcja zamykania pozostaje jednak aktywna.



Podczas zamykania dachu należy się upewnić, że żadna część ciała (ramię, ręka itp.) nie wystaje poza obrys samochodu. **Niebezpieczeństwo poważnych obrażeń.**

Nieprawidłowości w działaniu

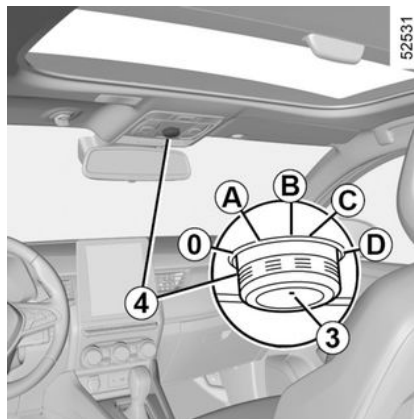

Jeżeli otwierany dach nie zostanie zamknięty, przestaw przełącznik **3** w położenie **0** i naciśnij przycisk **4** aż do całkowitego zamknięcia dachu: skontaktuj się z ASO.



Uwaga: podczas wykonywania tej czynności funkcja ogranicznika nacisku otwieranego dachu jest wyłączona. Należy skontaktować się jak najszybciej z Autoryzowanym Partnerem marki.

Środki ostrożności

– **Pojazd z ładunkiem umieszczonym na relingach.**

Generalnie kiedy dach jest obciążony, wykonywanie czynności z otwieranym dachem jest niewskazane.

Przed otwarciem dachu należy sprawdzić przedmioty i/lub akcesoria (bagażnik do przewozu rowerów, kufer dachowy itd.) zamontowane na relingach: powinny one być prawidłowo rozmieszczone i zamocowane oraz nie utrudniać prawidłowego działania dachu.

W celu uzyskania dodatkowych informacji, dotyczących wyboru odpowiedniego wyposażenia należy zwrócić się do Autoryzowanego Partnera marki;

– wysiadając z samochodu należy **sprawdzić**, czy dach został prawidłowo zamknięty;

WYPOSAŻENIE KABINY

- **oczyć** uszczelkę co trzy miesiące za pomocą środków zalecanych przez nasz dział techniczny;
- **dachu nie należy otwierać** natychmiast po ustaniu deszczu oraz bezpośrednio po umyciu samochodu.



Odpowiedzialność kierowcy

Nigdy nie należy opuszczać pojazdu, pozostawiając w kabinie, nawet na bardzo krótki czas, dziecko, niesamodzielną osobę dorosłą lub zwierzę.

Mogłoby ono narazić na niebezpieczeństwo siebie lub inne osoby, uruchamiając silnik, włączając elementy wyposażenia, takie jak na przykład podnośniki szyb lub też zablokować drzwi.

W przypadku przycięcia należy natychmiast odsunąć dach, obracając przycisk **4** całkowicie w prawo (położenie **D**).

Niebezpieczeństwo poważnych obrażeń.

Oświetlenie wnętrza

Lampka sufitowa

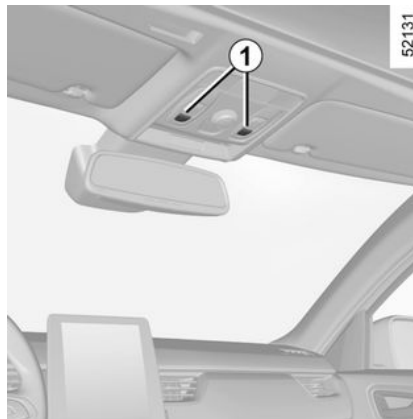

Wciśnięcie przełącznika **1** powoduje:

- włączenie oświetlenia na stałe;
- natychmiastowe wyłączenie.

Lampki punktowe A



Wciśnięcie przełącznika **2** powoduje:

- włączenie oświetlenia na stałe;
- włączenie oświetlenia przez odblokowanie pojazdu lub otwarcie jednych z drzwi. Gaśnie, kiedy odpowiednie drzwi zostaną prawidłowo zamknięte oraz po upływie okresu czasowego działania;
- natychmiastowe wyłączenie.

WYPOSAŻENIE KABINY

Lampki punktowe B

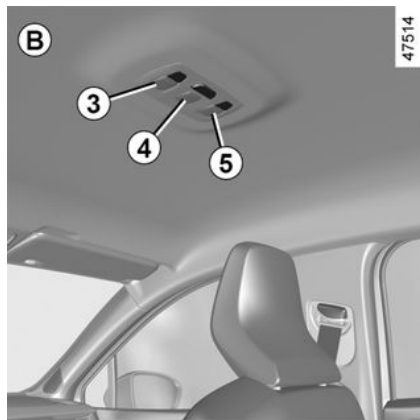

Naciśnij przycisk **3**, **4** lub **5**, aby włączyć oświetlenie.

Uwaga: w pojazdach wyposażonych w ekran multimedialny można użyć ekranu do włączania/wyłączania oświetlenia wnętrza, które zapala się w momencie otwierania drzwi lub bagażnika → **109**.

Lampki oświetlenia zamykanego schowka

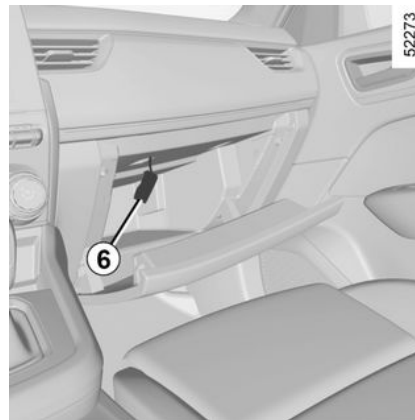

Zależnie od wersji pojazdu lampka **6** zapala się w momencie otwierania pokrywy.

Lampka oświetlenia bagażnika

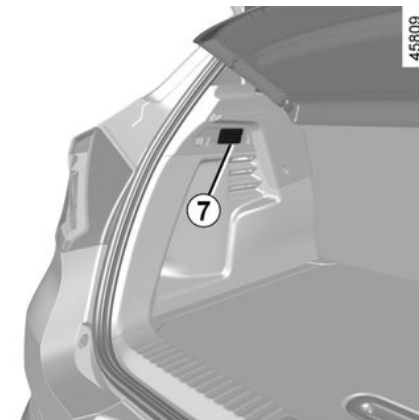

Lampka **7** zapala się przy otwarciu bagażnika.

WYPOSAŻENIE KABINY

Oświetlenie w przednich drzwiach



(zależnie od wersji pojazdu)

Oświetlenie w przednich drzwiach **8** zapala się po włączeniu funkcji i odblokowaniu pojazdu.



Odblokowanie i otwarcie drzwi lub pokrywy bagażnika powoduje czasowe włączenie lampek sufitowych i oświetlenia podłogi.

Osłona przeciwsłoneczna, lustro

Osłona przeciwsłoneczna przednia

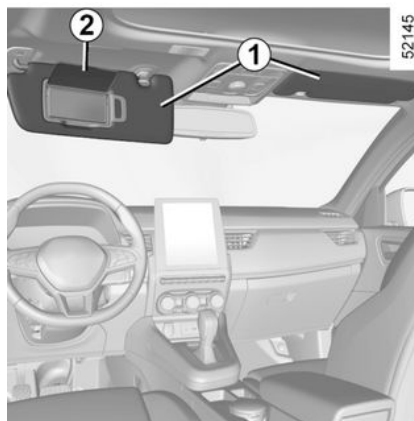

Opuścić osłonę **1**.

Lusterka

(zależnie od wersji pojazdu)

Podnieś pokrywę **2**. Oświetlenie **1** jest automatyczne.



Podczas jazdy, należy zamknąć klapkę wewnętrznego lusterka.

Ryzyko obrażeń



Ze względów bezpieczeństwa regulacje należy przeprowadzać na postoju. **Regulacja podczas jazdy niesie ryzyko wypadku.**

WYPOSAŻENIE KABINY

Gniazdko do akcesoriów

Gniazdko akcesoriów 1

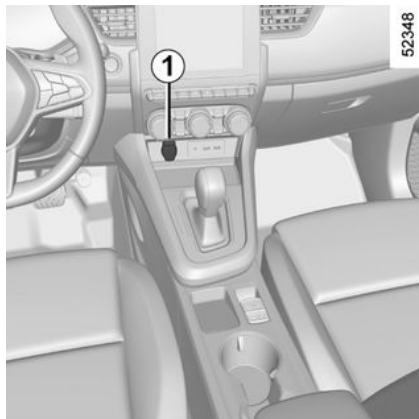

Możesz użyć gniazda **1** lub **2** w zależności od pojazdu. Służy do podłączenia akcesoriów posiadających atest służb technicznych marki.

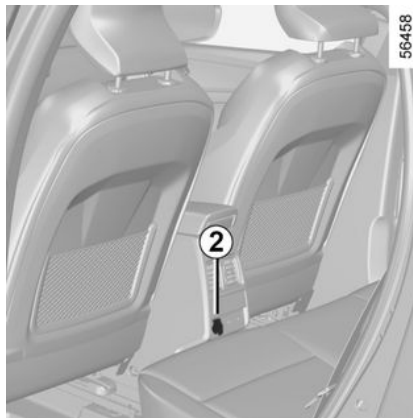

Podłączać można wyłącznie akcesoria o maksymalnej mocy 120 W (12 V).

W przypadku korzystania z kilku gniazd zasilania jednocześnie łączny pobór energii elektrycznej podłączonych akcesoriów nie może przekraczać 180 W.

Ryzyko pożaru.

SCHOWKI, ELEMENTY WYPOSAŻENIA KABINY

Kieszenie w przednich drzwiach 1

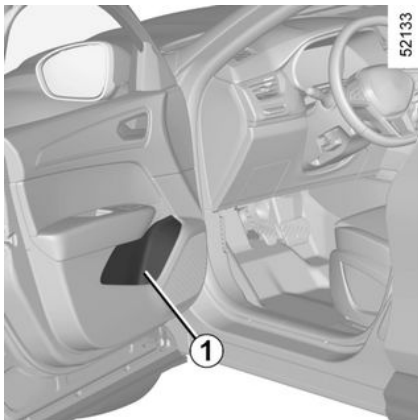

Można w nich przewozić butelkę o pojemności 1,5 litra.



Żaden przedmiot nie może znajdować się na podłodze (miejsce kierowcy): w przypadku gwałtownego hamowania mogłyby one przesunąć się w kierunku pedałów i uniemożliwić ich użycie.

Schówek w osłonie przeciwsłonecznej 2



Można w nim umieścić bilety za przejazd autostradą, mapy.



Sprawdzić, czy w otwartych schowkach nie znajdują się żadne twarde, ciężkie lub ostre przedmioty, które mogłyby wypaść podczas skręcania, gwałtownego hamowania lub zderzenia i uderzyć w osoby podróżujące.

Schówek w środkowej konsoli/strefa ładowania indukcyjnego 3

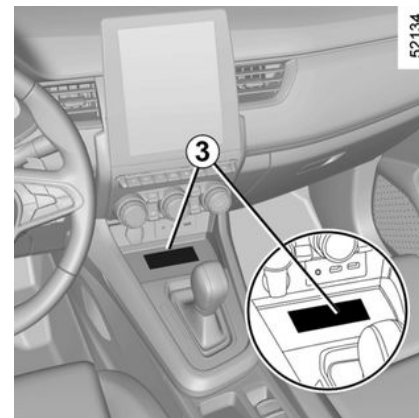

Więcej informacji na temat strefy ładowania indukcyjnego można znaleźć w instrukcjach wyposażenia multimedialnego.

SCHOWKI, ELEMENTY WYPOSAŻENIA KABINY

Kieszka w konsoli środkowej 4

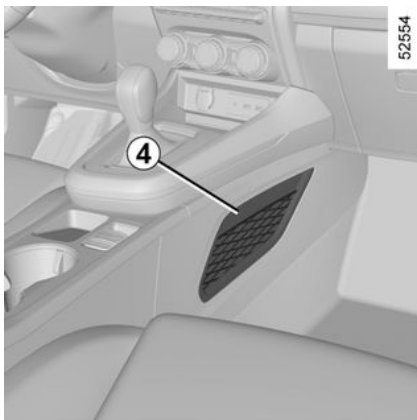

Sprawdzić, czy w otwartych schowkach nie znajdują się żadne twarde, ciężkie lub

ostre przedmioty, które mogłyby wypaść podczas skręcania, gwałtownego hamowania lub zderzenia i uderzyć w osoby podróżujące.

Schowki po stronie pasażera

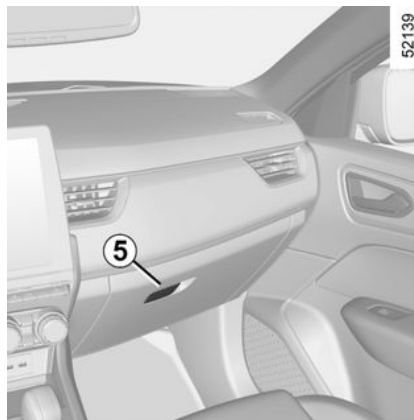

W celu otwarcia schowka, należy pociągnąć za uchwyt 5.

W podręcznym schowku można przechowywać dokumenty formatu A4, butelkę wody itd.

Uchwyty na kubki 6

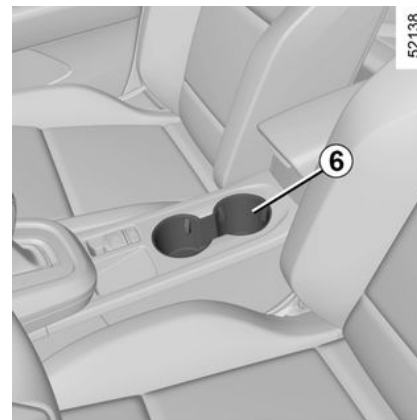

W zależności od wersji pojazdu uchwyt na kubek może być wyposażony w haczyki, które przytrzymują kubek.

Można do niego włożyć wyjmowaną popielniczkę, puszki z napojami itd.

SCHOWKI, ELEMENTY WYPOSAŻENIA KABINY

Schówek w środkowym podłokietniku 9



Podnieść pokrywę 7 przesuwanego podłokietnika, naciskając przycisk 8.

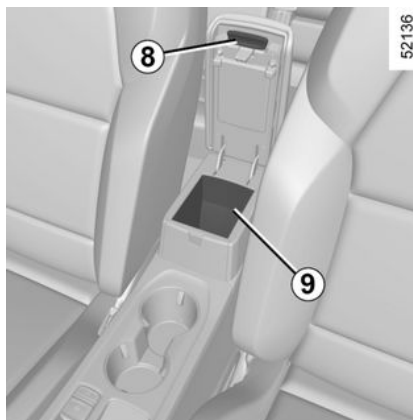

Podczas pokonywania zakrętów, przyspieszania lub hamowania, należy uważać, aby płyn w naczyniu znajdującym się w uchwycie na puszkę z napojem nie rozlał się.

Ryzyko obrażeń, jeśli płyn jest gorący i/lub w przypadku jego rozlania.

Schówek w tylnych drzwiach 10

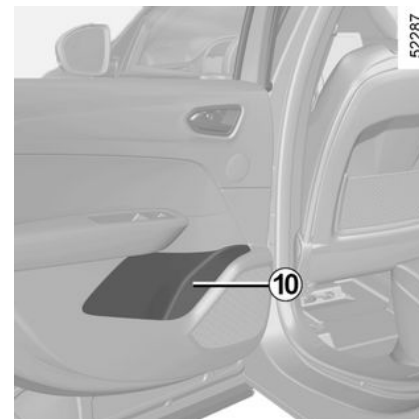

Można w nich przewozić butelkę o pojemności 0,5 litra.

SCHOWKI, ELEMENTY WYPOSAŻENIA KABINY

Kieszenie 11 na oparciach przednich foteli

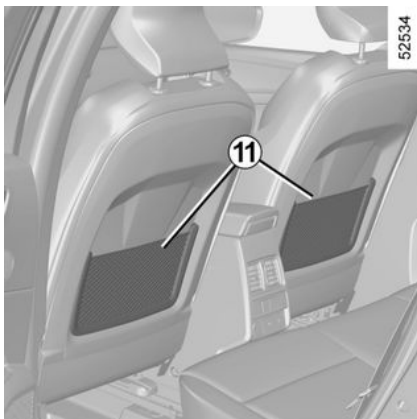

Sprawdzić, czy w otwartych schowkach nie znajdują się żadne twarde, ciężkie lub ostre przedmioty, które mogłyby wypaść podczas skręcania, gwałtownego hamowania lub zderzenia i uderzyć w osoby podróżujące.

Uchwyt przytrzymujący 12

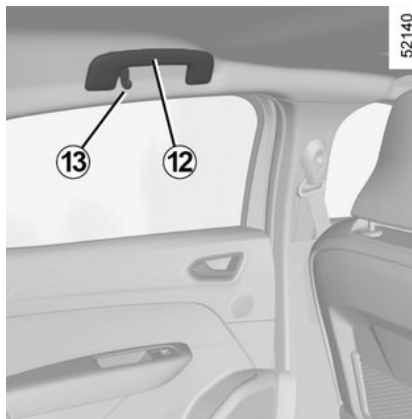

Służy on do przytrzymania się w czasie jazdy.

Nie należy go używać przy wchodzeniu lub wychodzeniu z samochodu.

Zaczep na ubrania 13

Uchwyt na kubek na tylnym fotelu 14



Opuść podłokietnik tylnego fotela.

PRZEWOŻENIE ŁADUNKU

Schówek pod siedzeniem

Ruchoma płyta podłogowa 1

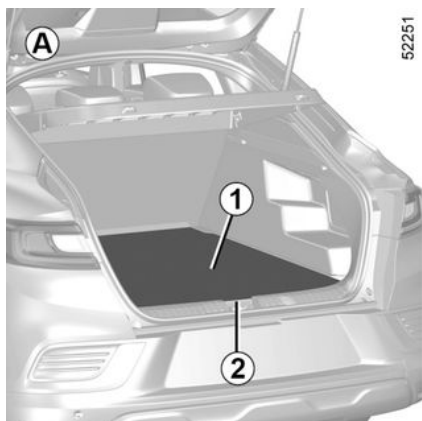

(zależnie od wersji pojazdu)

Położenie ruchomej podłogi **1** można zmieniać w poniższy sposób:

Położenie równoległe do podłogi A

Złożenie oparć tylnych foteli umożliwia uzyskanie płaskiej powierzchni i dzieli bagażnik na dwie niezależne części.

Ruchoma podłoga jest umieszczona na prowadnicy.

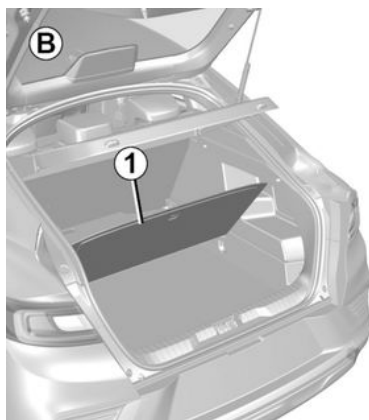

Położenie pośrednie B

W położeniu **A** można korzystać z przestrzeni pod podłogą **1** i uzyskać dostęp do narzędzi przechowywanych pod wykładziną bagażnika.

i Dopuszczalne obciążenie ruchomej osłony płyty podłogowej: 100 kg równo rozłożonych.

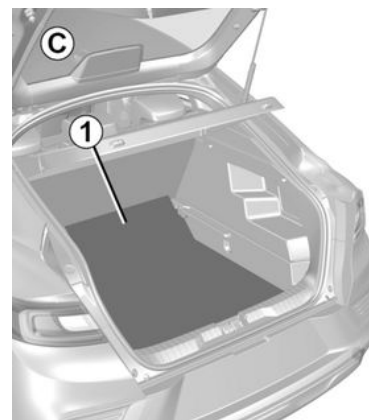

Składanie zagłówka C

To położenie zapewnia większą przestrzeń bagażnika.

i Podczas wyjmowania ruchomej podłogi z bagażnika należy podnieść ją o ponad 30 stopni. Podniesienie podłogi na nieodpowiednią wysokość może spowodować uszkodzenie tylnej klapy.

PRZEWOŻENIE ŁADUNKU

Tylna półka

Demontaż

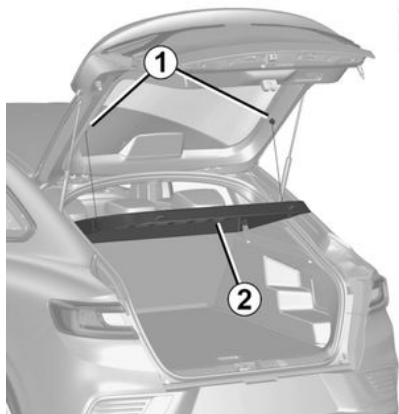

52149

- Odczepić dwie linki **1** po stronie drzwi bagażnika;
- podnieść półkę **2**, aby ją odpiąć (ruch **A**);
- pociągnąć półkę do siebie.

W celu założenia pokrywy postępować w odwrotnej kolejności.

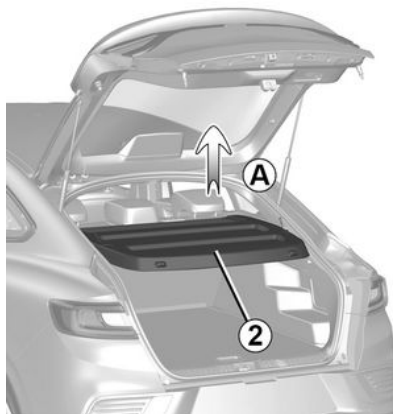

52150



Nie należy kłaść ciężkich lub twardych przedmiotów na tylnej półce.

W razie gwałtownego hamowania lub wypadku mogłyby one stanowić zagrożenie dla osób podróżujących pojazdem.

PRZEWOŻENIE PRZEDMIOTÓW W BAGAŻNIKU

Przewożone przedmioty powinny być ułożone w ten sposób, by ich największa płaszczyzna opierała się o:



oparcia tylnej kanapy w przypadku zwykłego ułożenia ładunku (np. **A**);



oparcia przednich foteli ze złożonymi oparciami tylnych foteli: maksymalna ładowność (przypadek **B**)

Upewnić się, że przewożone przedmioty są równomiernie rozmieszczone w obszarze załadunku.

W przypadku konieczności ułożenia przedmiotów na złożonym oparciu należy bezwzględnie zdjąć zagłówki przed złożeniem oparć w taki sposób, aby oparcie mogło znajdować się jak najbliżej fotela.

Uwaga: w przypadku braku koła zapasowego lub zestawu do pompowania opon nie należy niczego ładować na spodzie bagażnika.

PRZEWOŻENIE ŁADUNKU

Hak holowniczy

i Dopuszczalne obciążenie haka holowniczego, maksymalny ciężar przyczepy z hamulcem i bez hamulca

→ 356.

Wybór i montaż haka holowniczego

Maksymalna masa haka holowniczego:

- 35 kg w pojeździe ze wstępnym wyposażeniem holowniczym;
- 28 kg w pojeździe bez wstępnego wyposażenia holowniczego.

Żaden zaczep holowniczy nie może zasłaniać żadnego elementu oświetlenia ani tablicy rejestracyjnej, gdy nie jest używany.

W każdym przypadku należy zapewnić zgodność z przepisami obowiązującymi w danym kraju.

W celu

zamontowania należy się zapoznać z instrukcją obsługi wyposażenia dostarczoną przez producenta.

Instrukcja ta powinna być przechowywana razem z innymi dokumentami pojazdu.

24981

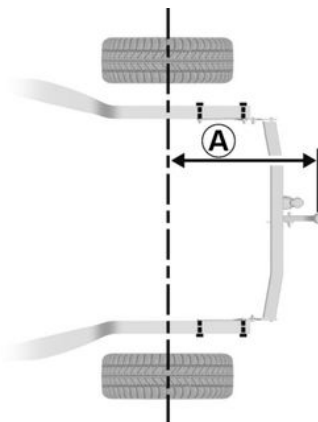

Maksymalny wymiar **A**: 1097 mm.

24982



PRZEWOŻENIE ŁADUNKU

RELINGI DACHOWE

RELINGI DACHOWE

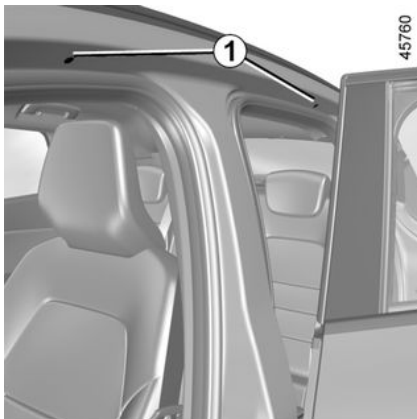

Otworzyć drzwi, aby uzyskać dostęp do wkładek mocujących **1**.

Środki ostrożności

Otwieranie pokrywy bagażnika

Przed przystąpieniem do obsługi klapy tylnej należy sprawdzić przedmioty i/lub akcesoria (bagażnik rowerowy, box dachowy itp.) zamontowane na belkach dachowych: muszą one być prawidłowo ustawione i zabezpieczone, aby nie utrudniać działania klapy tylnej.



Gdy oryginalne relingi dachowe, homologowane przez nasze służby techniczne, są dostarczane wraz ze śrubami, wówczas do zamocowania relingów w pojeździe należy używać wyłącznie tych śrub.



Jeśli chodzi o wybór wyposażenia dostosowanego do samochodu, radzimy zwrócić się do Autoryzowanego Partnera marki.

W celu zamontowania relingów oraz poznania warunków ich eksploatacji, należy zapoznać się z instrukcją montażu wyposażenia.

Instrukcja ta powinna być przechowywana razem z innymi dokumentami pojazdu.

Dopuszczalne obciążenie bagażnika dachowego. → 356

Antena

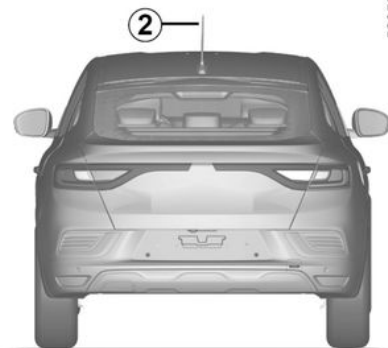

Antenę **2** można wyjąć (zależnie od wyposażenia pojazdu), obracając ją w lewo.



Na spojlerze lub klapie tylnej nie wolno montować żadnych bagażników (do przewozu rowerów, kufrów itp.). Aby zamontować bagażnik, skontaktować się z autoryzowanym dealerem.

DOSTĘP DO SILNIKA, POZIOMY

Pokrywa komory przedniej

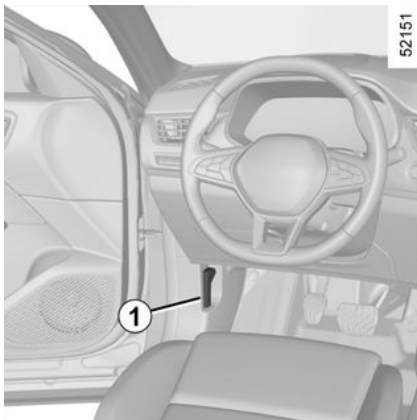

Aby otworzyć pokrywę komory silnika, otwórz drzwi i pociągnij uchwyt **1** znajdujący się po lewej stronie deski rozdzielczej.



Przed wykonaniem jakichkolwiek czynności w komorze silnika należy wyłączyć zapłon lub

→ 134.



Nie należy opierać się o pokrywę komory silnika: możliwość przypadkowego jej zamknięcia.

Odblokowanie zabezpieczenia pokrywy komory silnika



W celu otwarcia pchnij zaczep **2** i w tym samym czasie podnieś pokrywę komory silnika.



W trakcie wykonywania napraw w pobliżu silnika należy pamiętać, że może być rozgrzany. Ponadto, w każdej chwili, może włączyć się wentylator chłodnicy. Naklejka ostrzegawcza



w komorze silnika przypomina o tym ostrzeżeniu.

Ryzyko obrażeń

Otwieranie pokrywy komory silnika

Lekko unieś pokrywę komory silnika:

2. przesunij wypust w lewo (bez podnoszenia pokrywy komory silnika), aby odblokować mechanizm zabezpieczenia;

następnie podnieś pokrywę komory silnika.

Uwaga: mechanizm zabezpieczenia może się nie odblokować w przypadku jednoczesnego uniesienia pokrywy komory silnika i przesunięcia wypustu **2**.

Podnieś pokrywę, przytrzymując ją i zamocować za pomocą siłowników **3**.

DOSTĘP DO SILNIKA, POZIOMY



Podczas wykonywania czynności pod pokrywą komory silnika, należy sprawdzić, czy dźwignia wycieraczek znajduje się w położeniu zatrzymania.

Ryzyko obrażeń

Zamykanie pokrywy komory silnika

Przed zamknięciem pokrywy należy sprawdzić, czy żaden przedmiot nie pozostał w komorze silnika.

Aby zamknąć pokrywę komory silnika, przytrzymaj ją pośrodku i opuść na wysokość ok. 30 cm, następnie dociśnij ją ręką w kierunku zamykania, aż do całkowitego zamknięcia.



Sprawdzić prawidłowe zablokowanie pokrywy. Upewnić się, że nic nie utrudnia działania blokad (żwir, szmatka...).



Po każdej pracy w komorze silnika należy upewnić się, że niczego tam nie pozostawiliśmy (szmata, narzędzia...) Mogą one uszkodzić silnik lub spowodować pożar.



W przypadku nawet niewielkiego uderzenia w osłonę chłodnicy lub pokrywę komory silnika należy jak najszybciej zlecić kontrolę zamka pokrywy komory silnika ASO.

Poziom oleju w silniku

Informacje ogólne

Silnik zużywa olej niezbędny do smarowania i chłodzenia ruchomych części, w związku z czym, co pewien czas, należy liczyć się z koniecznością uzupełnienia poziomu oleju w okresie między jego wymianami.

W przypadku dotartego już silnika, jeśli zużycie oleju okaże się większe niż 0,5 litra na 1000 km, należy skon-

taktować się z Autoryzowanym Partnerem marki.

Częstotliwość wymiany oleju: systematycznie sprawdzać poziom oleju, szczególnie przed każdą dłuższą podróżą. Ma to na celu uniknięcie ryzyka uszkodzenia silnika.

Odczyt poziomu oleju

Odczyt musi być przeprowadzony na płaskim terenie i po dłuższym czasie od zatrzymania pracy silnika.

Aby sprawdzić dokładny poziom oleju i upewnić się, czy poziom maksymalny nie został przekroczony (ryzyko uszkodzenia silnika), konieczne jest użycie bagnetu pomiarowego.

Zależnie od pojazdu komunikat ostrzegawczy na wyświetlaczu tablicy wskaźników pojawia się wyłącznie, gdy poziom oleju jest minimalny.

DOSTĘP DO SILNIKA, POZIOMY

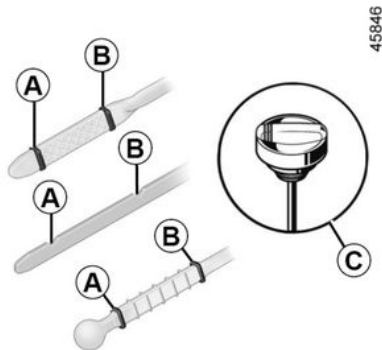

5

- Wyjąć bagnet i wytrzeć go czystą, niepylącą ściereczką;
- wsunąć bagnet do oporu (w pojazdach wyposażonych w bagnet z korkiem **C**, należy dokładnie dokręcić korek);
- wyjąć ponownie bagnet;
- odczytać poziom: nigdy nie może spaść poniżej oznaczenia "mini" **A** ani przekroczyć oznaczenia "maxi" **B**.

Po odczytaniu poziomu, należy ponownie wprowadzić bagnet do oporu lub całkowicie dokręcić korek bagnetu.



Dolewanie oleju silnikowego

Użyć lejka lub zabezpieczyć obszar rury wlewu, aby olej silnikowy nie kapł do gorącej części komory silnika lub na wrażliwe elementy silnika (np. podzespoły elektryczne).

Ryzyko pożaru.



Przekroczenie poziomu maksymalnego oleju silnikowego

W żadnym wypadku nie wolno przekraczać poziomu maksymalnego **B** podczas uzupełniania oleju: powoduje to ryzyko uszkodzenia silnika lub katalizatora.

W przypadku przekroczenia poziomu maksymalnego **nie należy uruchamiać silnika**, trzeba poprosić o pomoc Autoryzowanego Partnera marki.



Przed wykonaniem jakichkolwiek czynności w komorze silnika należy wyłączyć zapłon.

➔ 134

Uzupełnianie, napełnianie układu, wymiana oleju

Uzupełnianie poziomu napełnianie układu

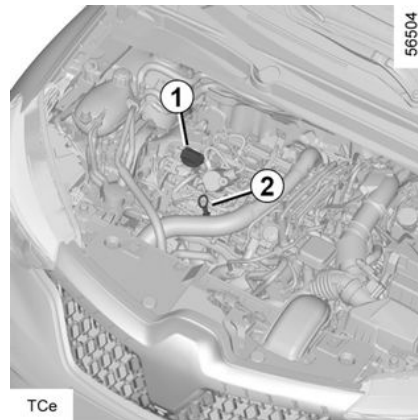

DOSTĘP DO SILNIKA, POZIOMY

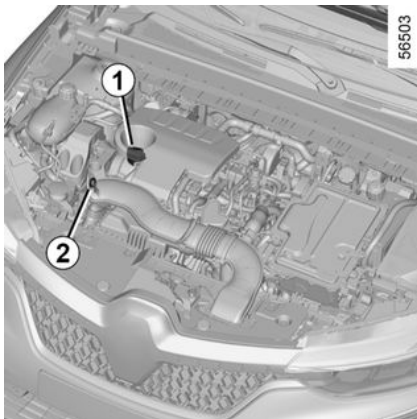

Uzupełnianie oleju powinno się odbywać, gdy samochód stoi na płaskim podłożu, a silnik jest wyłączony i zimny (np. przed pierwszym uruchomieniem pojazdu w danym dniu).



Nie wolno przekroczyć poziomu "maxi" ani zapomnieć o dokręceniu korka **1** i umieszczeniu bagnetu w prowadnicy **2**.

- Odkręcić korek **1**;
- dolać oleju (poziom między oznaczeniami "mini" i "maxi" na bagnecie **2** i między 0,9 a 2 l, zależnie od typu silnika);

- odczekać około 20 minut, aż olej spłynie;
- sprawdzić poziom przy pomocy bagnetu **2** (w sposób opisany na poprzedniej stronie).

Po odczytaniu poziomu, należy ponownie wprowadzić bagnet do oporu lub całkowicie dokręcić korek bagnetu.



Przed wykonaniem jakichkolwiek czynności w komorze silnika należy wyłączyć zapłon lub

→ 134.



Dolewanie oleju silnikowego

Użyć lejka lub zabezpieczyć obszar rury wlewu, aby olej silnikowy nie kapął do gorącej części komory silnika lub na wrażliwe elementy silnika (np. podzespoły elektryczne).

Ryzyko pożaru.

Wymiana oleju w silniku

Częstotliwość: patrz książka przeglądów pojazdu.

Pojemność układu

Patrz książka przeglądów pojazdu lub skonsultować się z przedstawicielem marki. Sprawdzić zawsze poziom oleju silnikowego za pomocą bagnetu pomiarowego, w sposób opisany powyżej (nie może być on nigdy poniżej poziomu minimalnego ani powyżej poziomu maksymalnego bagnetu).

Jakość oleju silnikowego

Patrz książka przeglądów pojazdu.



W razie zauważenia nadmiernego i powtarzającego się spadku poziomu, należy skontaktować się z Autoryzowanym Partnerem marki.

DOSTĘP DO SILNIKA, POZIOMY



Uzupełnianie i/lub kontrola poziomu oleju:

podczas uzupełniania lub kontroli poziomu oleju upewnij się, że olej nie wycieka na elementy silnika. Nie zapomnij o prawidłowym dokręceniu korka i ponownym wsunięciu wskaźnika poziomu, aby zapobiec rozpryskiwaniu oleju na gorące elementy silnika.

Ryzyko pożaru.



Podczas wykonywania czynności pod pokrywą komory silnika, należy sprawdzić, czy dźwignia wycieraczek znajduje się w położeniu zatrzymania.

Ryzyko obrażeń



W trakcie wykonywania napraw w pobliżu silnika należy pamiętać, że może być rozgrzany. Ponadto, w każdej chwili, może włączyć się wentylator chłodnicy. Naklejka ostrzegawcza



w komorze silnika przypomina o tym ostrzeżeniu.

Ryzyko obrażeń



Przekroczenie poziomu maksymalnego oleju silnikowego

W żadnym wypadku nie wolno przekraczać poziomu maksymalnego podczas uzupełniania oleju: powoduje to ryzyko uszkodzenia silnika lub katalizatora.

W przypadku przekroczenia poziomu maksymalnego **nie należy uruchamiać silnika**, trzeba poprosić o pomoc Autoryzowanego Partnera marki.



Nie należy uruchamiać silnika w pomieszczeniu zamkniętym: spaliny są trujące.



Wymiana oleju w silniku:

w przypadku wymiany oleju przy rozgrzanym silniku istnieje niebezpieczeństwo poparzeń na skutek wycieku oleju.

DOSTĘP DO SILNIKA, POZIOMY

Poziom płynu chłodzącego

Płyn chłodzący silnik spalinowy

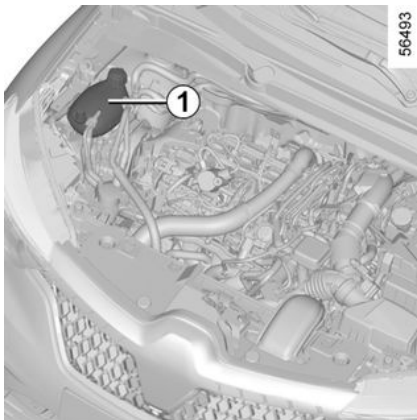

W pojeździe ustawionym na płaskim podłożu, po wyłączeniu silnika, poziom płynu **przy zimnym silniku** powinien znajdować się między oznaczeniami "MINI" i "MAXI", znajdującymi się na zbiorniku płynu chłodzącego 1.

Uzupełnić poziom **przy zimnym silniku**, zanim spadnie do oznaczenia MINI.

Częstotliwość kontroli poziomu płynu

Poziom płynu w układzie chłodzenia należy systematycznie kontrolować (brak płynu w układzie chłodzenia

może spowodować poważne uszkodzenie silnika).

W razie konieczności uzupełnienia płynu należy stosować wyłącznie produkty posiadające atest służb technicznych marki, które gwarantują:

- zabezpieczenie przed zamarzaniem;
- ochronę antykorozyjną układu chłodzenia.



Przed wykonaniem jakichkolwiek czynności w komorze silnika należy wyłączyć zapłon.

→ 134.

Częstotliwość wymiany

Patrz karta przeglądów pojazdu.



Podczas wykonywania czynności pod pokrywą komory silnika, należy sprawdzić, czy dźwignia wycieraczek znajduje się w położeniu zatrzymania.

Ryzyko obrażeń



W razie zauważenia nadmiernego i powtarzającego się spadku poziomu, należy skontaktować się z Autoryzowanym Partnerem marki.



Przy rozgrzanym silniku nie wolno przeprowadzać żadnych napraw układu chłodzenia.

Niebezpieczeństwo poparzenia.

DOSTĘP DO SILNIKA, POZIOMY

System chłodzenia elektrycznego układu napędowego

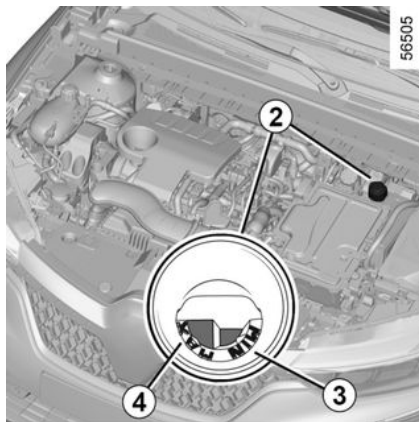

W wersji E-Tech full hybrid system ten różni się od systemu obecnego w pojazdach z silnikiem spalinowym. Służy do chłodzenia silnika elektrycznego.

Odczyt poziomu

Przy wyłączonym zapłonie i zaparkowanym pojeździe na poziomym podłożu odkręć korek ze zbiornika płynu chłodzącego **2**.

Przy **zimnym** silniku poziom powinien znajdować się między oznaczeniami "MIN" **3** i "MAX" **4** po wewnętrznej stronie lejka.

Częstotliwość kontroli poziomu płynu

Poziom płynu w układzie chłodzenia należy systematycznie kontrolować (brak płynu w układzie chłodzenia może spowodować poważne uszkodzenie instalacji elektrycznej).

W przypadku konieczności uzupełnienia poziomu należy skontaktować się z ASO.



Przed wykonaniem jakichkolwiek czynności w komorze silnika należy wyłączyć zapłon.

→ 134

Częstotliwość wymiany

Patrz karta przeglądów pojazdu.



W razie zauważenia nadmiernego i powtarzającego się spadku poziomu, należy skontaktować się z Autoryzowanym Partnerem marki.



Podczas wykonywania czynności pod pokrywą komory silnika, należy sprawdzić, czy dźwignia wycieraczek znajduje się w położeniu zatrzymania.

Ryzyko obrażeń



Przy rozgrzanym silniku spalinowym nie wolno przeprowadzać żadnych napraw układu chłodzenia.

Niebezpieczeństwo poparzenia.

DOSTĘP DO SILNIKA, POZIOMY

Poziomy, filtry

Płyn hamulcowy

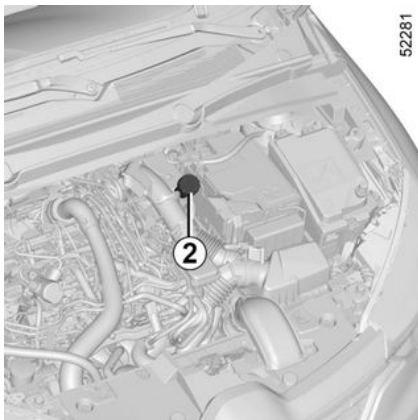

Należy często kontrolować poziom płynu, szczególnie w przypadku zauważenia najmniejszej nawet różnicy w skuteczności hamowania.

Kontrola poziomu jest wykonywana po wyłączeniu silnika, gdy samochód stoi na płaskim podłożu.

Poziom 2

Poziom płynu obniża się wraz z zużywaniem się okładzin hamulcowych, jednak nie powinien nigdy spadać poniżej znaku ostrzegawczego "MINI" oznaczonego symbolem ▲, w zależności od pojazdu.

Aby sprawdzić zużycie tarczy we własnym zakresie, należy pobrać dokument zawierający opis procedury kontroli z ASO lub ze strony internetowej.

Napełnianie

Każda naprawa układu hydraulicznego wiąże się z koniecznością wymiany płynu hamulcowego, przeprowadzoną przez specjalistę.

Należy stosować wyłącznie płyn posiadający atest naszych służb technicznych (pochodzący z oryginalnie zamkniętego pojemnika).

Częstotliwość wymiany

Patrz książka przeglądów pojazdu.



W razie zauważenia nadmiernego i powtarzającego się spadku poziomu, należy skontaktować się z Autoryzowanym Partnerem marki.



Przed wykonaniem jakichkolwiek czynności w komorze silnika należy wyłączyć zapłon.



Podczas wykonywania czynności pod pokrywą komory silnika, należy sprawdzić, czy dźwignia wycieraczek znajduje się w położeniu zatrzymania.

Ryzyko obrażeń



W trakcie wykonywania napraw w pobliżu silnika należy pamiętać, że może być rozgrzany. Ponadto, w każdej chwili, może włączyć się wentylator chłodnicy. Naklejka ostrzegawcza



w komorze silnika przypomina o tym ostrzeżeniu.

Ryzyko obrażeń

5

DOSTĘP DO SILNIKA, POZIOMY

zbiornik płynu do spryskiwaczy szyb

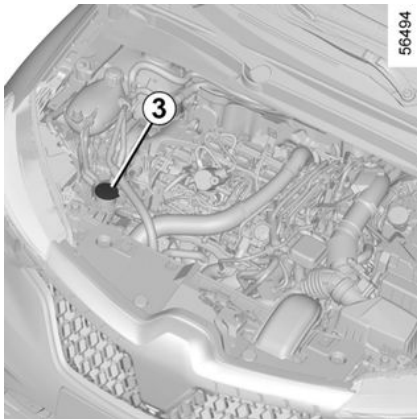

Napełnianie

Po wyłączeniu silnika otwórz korek **3**. Napełniać do momentu aż płyn będzie widoczny, a następnie założyć korek.

Uwaga: regularnie sprawdzaj poziom płynu w zbiorniku i uzupełnij płyn przed wyjazdem w trasę.

Płyn

Stosować wyłącznie płyn do spryskiwaczy zawierający środek zapobiegający zamarzaniu.

Radzimy skonsultować się z ASO lub wykwalifikowanym specjalistą.

Uwaga: nie używaj czystej wody (ryzyko uszkodzenia pompy odpowietrzającej, odkładania się kamienia w pompie i dyszach).

Dysze spryskiwaczy

Aby ustawić wysokość dysz spryskiwacza przedniej szyby, zwrócić się do autoryzowanego serwisu.



Przed wykonaniem jakichkolwiek czynności w komorze silnika należy wyłączyć zapłon.

→ 134

Filtry

Wymiana wkładów filtrów (filtra powietrza, filtra kabiny, filtra oleju napędowego, itp.) jest przewidziana w ramach przeglądów.

Częstotliwość wymiany wkładów filtrujących: patrz Książka przeglądów pojazdu.



Podczas wykonywania czynności pod pokrywą komory silnika, należy sprawdzić, czy dźwignia wycieraczek znajduje się w położeniu zatrzymania.

Ryzyko obrażeń



W trakcie wykonywania napraw w pobliżu silnika należy pamiętać, że może być rozgrzany. Ponadto, w każdej chwili, może włączyć się wentylator chłodnicy. Naklejka ostrzegawcza



w komorze silnika przypomina o tym ostrzeżeniu.

Ryzyko obrażeń

AKUMULATOR:

Akumulator 12 V

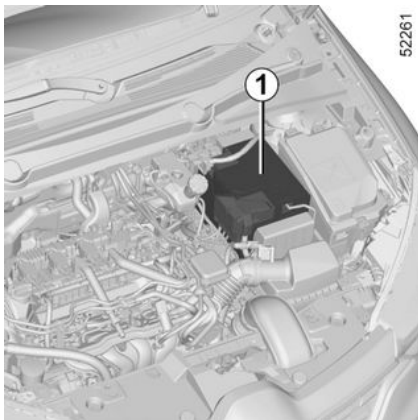

Akumulator 12 V **1** nie wymaga obsługi. (W wersji E-Tech Full Hybrid znajduje się w bagażniku). **Nie należy go otwierać ani dolewać żadnego płynu.**



Z akumulatorem należy obchodzić się ostrożnie ze względu na znajdujący się w nim kwas siarkowy, którego kontakt ze skórą lub oczami jest bardzo niebezpieczny. W razie konieczności, dane miejsce należy obficie opłukać wodą. Jeśli zachodzi taka potrzeba, skontaktować się z lekarzem. Otwarty ogień, wszelkie rozżarzone oraz iskrzące przedmioty należy utrzymywać w bezpiecznej odległości od akumulatora, z uwagi na możliwość wybuchu.

Zależnie od wersji pojazdu, system stale kontroluje stan naładowania akumulatora. Jeżeli wartość się zmniejszy, na tablicy wskaźników pojawi się komunikat "Akumulator teraz w trybie czuwania", następnie "Niski poziom naładowania akumulatora, uruchom silnik". W tym przypadku uruchomić silnik, a komunikat na tablicy wskaźników zniknie.

Uwaga: komunikat "Tryb czuwania energii akumulatora" może się pojawić po 5-30 minutach użytkowania pojazdu po wyłączeniu silnika, aby

ostrzec użytkownika o tym, że funkcje pobierające energię (oświetlenie wewnętrzne, radio, nawigacja, wentylacja, zasilanie akcesoriów itp.) mogą zostać automatycznie wyłączone.

Stan naładowania akumulatora może się zmniejszyć, zwłaszcza przy korzystaniu z samochodu:

- na krótkich dystansach;
- w trybie jazdy miejskiej;
- przy niskich temperaturach;
- po dłuższym używaniu odbiorników prądu (radio itd.), gdy silnik jest wyłączony;
- po dłuższym okresie parkowania.



Przed wykonaniem jakichkolwiek czynności w komorze silnika należy wyłączyć zapłon.

➔ 134.

AKUMULATOR:



W trakcie wykonywania napraw w pobliżu silnika należy pamiętać, że może być rozgrzany. Ponadto, w każdej chwili, może włączyć się wentylator chłodnicy. Lampka ostrzegaw-



cza w komorze silnika przypomina o tym ostrzeżeniu.
Ryzyko obrażeń



Aby zapewnić bezpieczeństwo i prawidłowe działanie wyposażenia elektrycznego pojazdu (światła, wycieraczki, układ ABS itd.), wszystkie interwencje na poziomie dodatkowego akumulatora 12 V (demontaż, odłączenie itd.) **MUSI ZAWSZE** wykonywać wykwalifikowany specjalista.

Ryzyko poparzeń prądem elektrycznym.

Należy **koniecznie** przestrzegać okresowości wymiany określonej w dokumencie na temat konserwacji.

Pojazd jest wyposażony w akumulator określonego typu. Należy go wymieniać wyłącznie na akumulator tego samego typu. Skontaktować się z Autoryzowanym Partnerem marki.

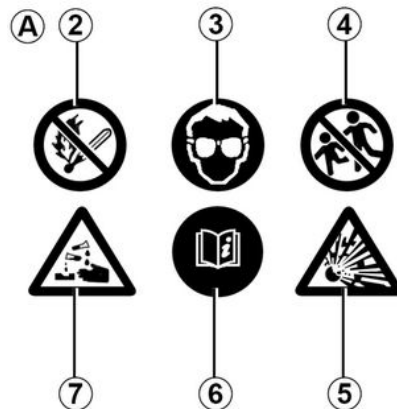

28705

Etykieta A

Należy przestrzegać zaleceń umieszczonych na akumulatorze:

- 2** zabronione wystawianie na bezpośrednie działanie ognia i zakaz palenia;
- 3** obowiązkowa ochrona oczu;
- 4** trzymaj z dala od dzieci;
- 5** materiały łatwopalne;
- 6** zapoznaj się z instrukcją obsługi pojazdu;
- 7** substancje powodujące korozję.

AKUMULATOR:



Nie odłączaj akumulatora 12 V.

Ryzyko poparzeń prądem elektrycznym.

Wymiana baterii

Z uwagi na fakt, że czynność ta jest skomplikowana, radzimy skontaktować się z Autoryzowanym Partnerem marki.



Aby zapewnić bezpieczeństwo i prawidłowe działanie wyposażenia elektrycznego pojazdu (światła, wycieraczki, układ ABS...), wszystkie naprawy związane z akumulatorem (demonтаж, odłączanie....) należy zlecać osobie posiadającej odpowiednie kwalifikacje.

Ryzyko poparzeń prądem elektrycznym.

Należy obowiązkowo przestrzegać okresów wymiany podanych w dokumencie poświęconym konserwacji i nie przekraczać zalecanej częstotliwości tych czynności.

Pojazd jest wyposażony w akumulator określonego typu. Należy go wymieniać wyłącznie na akumulator tego samego typu. Skontaktować się z Autoryzowanym Partnerem marki.

Dodatkowy akumulator

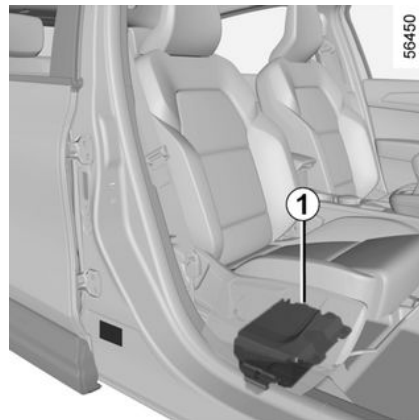

W zależności od pojazdu, dodatkowy akumulator **1** znajduje się pod fotelem pasażera w specjalnej przegrodzie: dostarcza energię niezbędną do obsługi niektórych urządzeń.

Dodatkowy akumulator **1** nie wymaga obsługi serwisowej. **Nie należy go otwierać ani dolewać żadnego płynu.**

5

AKUMULATOR:

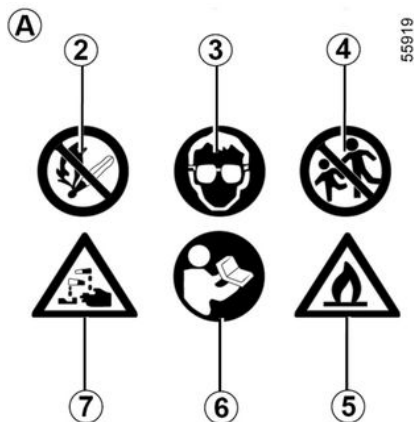

Etykieta A

Etykieta A znajduje się na akumulatorze 1:

- 2 zabronione wystawianie na bezpośrednie działanie ognia i zakaz palenia;
- 3 obowiązkowa ochrona oczu;
- 4 trzymaj z dala od dzieci;
- 5 materiały łatwopalne;
- 6 zapoznaj się z instrukcją obsługi pojazdu;
- 7 substancje powodujące korozję.



Aby zapewnić bezpieczeństwo i prawidłowe działanie wyposażenia elektrycznego pojazdu

(światła, wycieraczki, układ ABS...), wszystkie naprawy związane z akumulatorem (demonтаж, odłączanie...) należy zlecać osobie posiadającej odpowiednie kwalifikacje.

Ryzyko poparzeń prądem elektrycznym.

Pojazd jest wyposażony w akumulator określonego typu. Należy go wymieniać wyłącznie na akumulator tego samego typu. Skontaktować się z Autoryzowanym Partnerem marki.

CZYSZCZENIE

Konserwacja nadwozia

Dobrze utrzymany pojazd pozwala na dłuższe użytkowanie. Dlatego też zaleca się regularne czyszczenie zewnętrznej części pojazdu.

Zakupiony przez Państwa pojazd w toku procesu produkcyjnego został zabezpieczony przed działaniem korozji. Nie oznacza to jednak, że nie jest w ogóle narażony na działanie następujących czynników.

Czynniki atmosferyczne powodujące korozję

- zanieczyszczenie powietrza (miasta i tereny przemysłowe);
- duże stężenie soli w powietrzu (tereny nadmorskie, szczególnie w czasie upałów);
- zmienne warunki klimatyczne, w tym, zależnie od pory roku, zróżnicowany stopień wilgotności powietrza (sól sypana zimą na jezdnię, woda pozostała po myciu nawierzchni drogi...).

Wypadki drogowe

Czynniki powodujące niszczenie powłok ochronnych na skutek ścierania

Kurz w powietrzu, piach, błoto, żwir i kamyki wydostające się spod kół innych pojazdów...

Minimum środków ostrożności zapewni skuteczną ochronę przed oddziaływaniem opisanych powyżej czynników.

Środki zapobiegawcze

Należy często myć pojazd, przy **wyłączonym silniku**, używając płynów zalecanych przez nasze służby techniczne (nigdy nie używać produktów o właściwościach ściernych). Wcześniej dokładnie spłukać za pomocą myjki ciśnieniowej:

- plamy z żywicy, jeżeli samochód był zaparkowany przez dłuższy czas pod drzewami oraz plamy z opadów przemysłowych;
- błoto gromadzące się w postaci wilgotnych bryłek w nadkolach i na elementach podwozia;
- **ptasie odchody, które wchodzą w reakcje chemiczne z lakierem i powodują szybkie odbarwienia lakieru, a nawet jego złuszczenie;**

należy **koniecznie** oraz bezzwłocznie usuwać tego typu zanieczyszczenia, bowiem im dłużej pozostaną na powierzchni lakieru, tym trudniejsze będzie późniejsze ich usunięcie, nawet przez polerowanie;

- sól, zwłaszcza z podwozia i nadkoli po przejechaniu dróg, na których zostały rozsypane środki zapobiegające gołedzi.

Należy regularnie usuwać zabrudzenia roślinne (ślady żywicy, liście itp.) z pojazdu.

Pamiętać o przestrzeganiu obowiązków w danym kraju przepisów, dotyczących mycia pojazdów (np. niedopuszczalne jest mycie pojazdu na drogach publicznych).

Przestrzegać bezpiecznej odległości między pojazdami, szczególnie na drogach pokrytych żwirem w celu uniknięcia uszkodzeń powłoki lakierowniczej.

Natychmiast po zauważeniu uszkodzenia lakieru, należy zrobić zaprawkę lub zlecić jej wykonanie, aby zapobiec rozwojowi korozji.

W przypadku, gdy samochód posiada gwarancję antykorozyjną, należy pamiętać o okresowych przeglądach. Patrz książka przeglądów.

Podczas mycia pojazdu myjką wysokociśnieniową podejmij następujące środki ostrożności:

- upewnij się, że lakier Twojego pojazdu, obszar lub element, który chcesz wyczyścić, jest zgodny z tym sposobem mycia;
- ciśnienie dostarczane przez urządzenie musi być mniejsze niż 100 barów;
- podczas mycia umieść dyszę natryskową w odległości co najmniej 15

CZYSZCZENIE

cm od pojazdu i sprawdź, czy natężenie przepływu wody jest mniejsze niż 15 l/min;

– nie należy myć przez długi czas tego samego obszaru, uderzonych miejsc lub uszchelek (ryzyko uszkodzenia lakieru, oderwania się uszchelek itp.).

W przypadku konieczności usunięcia zanieczyszczeń z podzespołów mechanicznych, zawiasów itd. należy bezwzględnie zabezpieczyć je na nowo, wykorzystując do tego celu preparaty w aerozolu atestowane przez nasz dział techniczny.



U Autoryzowanych Partnerów marki można nabyć odpowiednio dobrą, specjalne środki czyszczące.

Czego należy unikać

Mycie pojazdu w pełnym słońcu lub w czasie mrozu.

Usuwanie błota lub zanieczyszczeń bez uprzedniego zwilżenia ich wodą.

Dopuszczenie do nadmiernego osadzenia się brudu na nadwoziu.

Rozprzestrzenianie się procesu korozji, którego przyczyną są niewielkie uszkodzenia lakieru.

Usuwanie plam przy zastosowaniu rozpuszczalników, nie zalecanych przez Służby Techniczne, mogących uszkodzić lakier.

Jazda po śniegu i błocie, bez mycia pojazdu, a zwłaszcza nadkoli i podwozia.



Odtłuszczenie lub mycie za pomocą wysokociśnieniowych urządzeń myjących lub środków chemicznych nieposiadających atestu działu technicznego:

- podzespoły mechaniczne (np. komora silnika);
- podwozie;
- elementy z zawiasami (np. wewnętrzz drzwi);
- zewnętrzne elementy z lakierowanych tworzyw sztucznych (np. zderzaki).

Niezastosowanie środków ostrożności niesie ze sobą ryzyko utlenienia lub wadliwej pracy mechanizmów.

Cecha szczególna pojazdów z matowym lakierem

Ten typ lakieru wymaga pewnych środków ostrożności.

Środki zapobiegawcze

Mycie pojazdu obfitym strumieniem wody, ręcznie, za pomocą miękkiej szmatki, delikatnej gąbki itd.

Czego należy unikać

- Korzystanie ze środków na bazie wosku (polerowanie).
- Polerowanie ze zbyt dużą siłą.
- Mycie pojazdu w myjni automatycznej wyposażonej w rolki.
- Naklejanie naklejek na lakier (ryzyko pozostawienia śladów).



Mycie pojazdu urządzeniem wysokociśnieniowym.

Wjazd do myjni automatycznej

Ustawić dźwignię wycieraczek w położeniu zatrzymania. ➔ 125. Sprawdź zamocowanie zewnętrznych elementów wyposażenia samochodu, dodatkowe światła, lusterka wsteczne i przymocuj pióra wycieraczek taśmą klejącą.

Wymontować antenę radiową, jeżeli samochód posiada takie wyposażenie.

Po zakończeniu mycia należy pamiętać o zdjęciu taśmy przyklepnej i zamontowaniu anteny.

CZYSZCZENIE

Czyszczenie reflektorów, czujników i kamer

Używać miękkiej szmatki lub wacika. Jeśli to nie wystarczy, należy zwilżyć je wodą z mydłem, a następnie wypłukać miękką szmatką lub wacikiem.

Po umyciu, należy delikatnie przetrzeć suchą, miękką szmatką.

Nie wolno używać środków czyszczących zawierających alkohol ani narzędzi mechanicznych (np. skrobak).

Naklejki czyszczące, folie dekoracyjne itp.

Środki zapobiegawcze

Używać miękkiej szmatki lub wacika. Zwilżyć ją wodą z mydłem, a następnie przetrzeć miękką szmatką lub wacikiem.

Po umyciu, należy delikatnie przetrzeć suchą, miękką szmatką.

Czego należy unikać

Zastosować środek na bazie alkoholu.

Używać przyborów (np. skrobaka).

Polerowanie ze zbyt dużą siłą.



Mycie pojazdu urządzeniem wysokociśnieniowym.

Konserwacja wykładzin tapicerskich

Dobrze utrzymany pojazd pozwala na dłuższe użytkowanie. Dlatego też zaleca się regularne czyszczenie wnętrza pojazdu.

Plamę należy zawsze szybko usunąć.

Do usuwania wszelkiego rodzaju plam należy używać **zimnej (w razie potrzeby letniej) wody zawierającej naturalne mydło.**

Nie należy stosować detergentów (płynów do zmywania naczyń, produktów w pudrze, produktów z dodatkiem alkoholu).

Użyć miękkiej szmatki.

Splucz i odsącz nadmiar wody.

Szyby wskaźników

(np.: tablica wskaźników, zegar, wyświetlacz temperatury zewnętrznej, wyświetlacz radia...)

Używać miękkiej szmatki lub wacika.

Jeśli to nie skutkuje, należy użyć szmatki (lub wacika) nasączonej mieszaniną wody z mydłem, a następnie wytrzeć do czysta inną

miękką wilgotną szmatką lub wacikiem.

Po umyciu, klosz należy **delikatnie** przetrzeć suchą, miękką szmatką.

Nie należy stosować w tym obszarze środków z dodatkiem alkoholu i/lub cieczy w rozpylaczu.

Pasy bezpieczeństwa

Należy starać się utrzymywać je w czystości.

Do ich konserwacji należy stosować preparaty zalecane przez nasze służby techniczne (sklepy firmowe) lub używać letniej wody z mydłem i gąbki, następnie przetrzeć suchą szmatką.

Nie należy stosować detergentów lub wybielaczy.

Materiały (fotele, wykładzina drzwi...)

Regularnie odświeżać materiały.

Plama ciepła

Użyć wody mydlanej.

Zebrać lub osuszyć lekko (nigdy nie pocierać) za pomocą miękkiej szmatki, wypłukać i zebrać nadmiar.

Plama stała lub z pasty

Natychmiast ostrożnie zebrać nadmiar substancji stałej lub pasty za

CZYSZCZENIE

pomocą łopatką (od krawędzi do środka, aby zapobiec rozprzestrzenieniu się plamy).

Wyczyścić jak opisano w przypadku plamy ciekłej.

Cecha szczególna cukierków, gumy do żucia

Na plamie położyć kostkę lodu w celu krystalizacji, następnie postępować jak opisano w przypadku plamy stałej.

5



W celu uzyskania porady dotyczącej konserwacji wnętrza i/lub niezadawalającego wyniku, należy jak najszybciej skontaktować się z Autoryzowanym Partnerem marki.

Demontaż/ponowny montaż wyjmowanych elementów wyposażenia oryginalnie zamontowanych w pojeździe

Jeżeli zachodzi potrzeba wyjęcia elementów wyposażenia w celu oczyszczenia kabiny (np. dywaników), należy je potem ponownie zamocować w prawidłowy sposób (dywanik kierowcy musi być położony po stronie kierowcy) i unieruchomić (np. dywa-

nik kierowcy musi zawsze być zamocowany za pomocą spinek).

Po każdym unieruchomieniu pojazdu należy sprawdzić, czy nic nie przeszkodzi w jego prowadzeniu (zablokowane pedały, podgięty dywanik itd.).

Czego należy unikać

Stanowczo odradzamy umieszczenie dezodorantów, odświeżaczy powietrza itd. na wysokości nawiewów powietrza, ponieważ może to spowodować uszkodzenie wykładziny deski rozdzielczej.



Używanie wysokociśnieniowych urządzeń do czyszczenia lub aerozoli wewnątrz kabiny:

bez zachowania środków ostrożności mogłoby to zakłócić między innymi prawidłowe działanie elementów elektrycznych lub elektronicznych obecnych w pojeździe.

OGUMIENIE

Ogumienie

Zasady bezpiecznej eksploatacji opon – kół

Opony są jedynym elementem samochodu, mającym bezpośrednią styczność z nawierzchnią drogi, dlatego też bardzo istotne jest dbanie o ich dobry stan.

Niezbędne jest przestrzeganie zasad kodeksu drogowego, obowiązujących w danym kraju.

Użytkowanie opon

Należy dbać o dobry stan opon. Ich bieżnik powinien mieć określoną głębokość. Opony atestowane przez dział techniczny są wyposażone we wskaźniki zużycia 1, czyli **specjalne gumowe nadlewy wtopione w bieżnik opony**.



Zdarzenia występujące podczas jazdy, takie jak „uderzenia w krawężnik”, mogą spowodować uszkodzenia opon i obręczy kół, jak również wywołać zmiany ustawienia geometrii przedniego lub tylnego zawieszenia. W takim przypadku należy zlecić wykonanie kontroli kół i geometrii Autoryzowanemu Partnerowi marki.



Gdy bieżniki opon zostaną starte do poziomu wskaźników, **wskaźniki zużycia stają się widoczne 2: należy**

wówczas koniecznie wymienić opony, ponieważ głębokość bieżnika nie przekracza 1,6 mm, co powoduje, że opony tracą przyczepność na mokrej nawierzchni.

Przeciążenie samochodu, pokonywanie długich tras po autostradach szczególnie w czasie upału, jak również częsta jazda po złych nawierzchniach są czynnikami przyspieszającymi zużycie opon i wpływającymi na bezpieczeństwo jazdy.

Ciśnienie w oponach

Należy przestrzegać zalecanej wartości ciśnienia w oponach (w tym koła zapasowego). Ciśnienie w ogumieniu należy sprawdzać przynajmniej raz w miesiącu i przed każdą dłuższą podróżą (patrz naklejka przyklejona na krawędzi drzwi kierowcy).



Zbyt niskie ciśnienie

prowadzi do przedwczesnego zużycia i przegrzewania się opon. Te czynniki mogą mieć negatywny wpływ na bezpieczeństwo jazdy i spowodować następujące sytuacje:

- pogorszenie przyczepności opony do nawierzchni drogi;
- ryzyko pęknięcia lub uszkodzenia bieżnika opony.

Ciśnienie w oponach zależy od obciążenia samochodu i prędkości jazdy. Wyrównać ciśnienie w zależności od warunków eksploatacji (patrz naklejka znajdująca się na krawędzi drzwi kierowcy).

Sprawdzanie ciśnienia powinno się odbywać przy zimnych oponach: nie należy brać pod uwagę wyższych wartości ciśnienia, mogących wystąpić podczas upałów lub po jeździe ze znaczną prędkością.

W przypadku braku możliwości sprawdzenia ciśnienia w oponach **zimnych należy uwzględnić poprawkę od 0,2 do 0,3 bara (lub 3 PSI).**

Nie wolno spuszczać powietrza z rozgrzanych opon.



Uwaga: brakujący lub źle przykręcony kapturek na zaworze może pogorszyć szczelność opon i spowodować spadek ciśnienia.

Kapturek zaworów muszą być zawsze identyczne z oryginalnymi i dokładnie dokręcone.

Pojazd wyposażony w system ostrzegający o utracie ciśnienia w oponach

W przypadku zbyt niskiego ciśnienia (przebiecie opony, niedostateczne ciśnienie itp.) zapala się lampka

ostrzegawcza  na tablicy wskaźników. → 169

Koło zapasowe

→ 320, → 322

Przekładanie kół

Ta czynność nie powinna być praktykowana.

Wymiana opon



Ze względu na bezpieczeństwo należy przestrzegać ograniczeń prędkości.

W razie konieczności dokonania wymiany opon w samochodzie, należy montować wyłącznie opony tej samej marki, rozmiaru, typu i kształtu bieżnika.

Muszą one mieć nośność i indeks prędkości przynajmniej takie, jak w oponach oryginalnych lub spełniać zalecenia autoryzowanego dealera.

Nieprzestrzeganie tych zaleceń może zagrażać bezpieczeństwu i naruszyć zgodność pojazdu.

Ryzyko utraty kontroli nad pojazdem.

Jazda zimą

Łańcuchy na koła

Ze względu na bezpieczeństwo zabronione jest zakładanie łańcuchów na tylne koła.

Założenie opon większych niż opony montowane fabrycznie w samocho-

OGUMIENIE

dzie **uniemożliwia montaż łańcuchów**.

Opony jednokierunkowe

Opona jednokierunkowa może być montowana tylko w jednym kierunku. Należy bezwzględnie przestrzegać tego kierunku.

Jeśli po przebiciu oponę jednokierunkową trzeba założyć przeciwnie do jej kierunku obrotu, należy zachować ostrożność, zwłaszcza na mokrej nawierzchni, ponieważ specyfikacja takiej opony nie zostanie zachowana.



Łańcuchy można montować wyłącznie na opony o identycznych wymiarach, co opony zamontowane fabrycznie w **pojeździe**.

Opony „zimowe”

Radzimy założyć tego typu opony na **cztery koła**, dla zapewnienia optymalnej przyczepności samochodu.

Uwaga: opony mają czasami tylko jeden kierunek obrotu i jeden indeks prędkości maksymalnej, którego wartość może być niższa od wartości maksymalnej prędkości pojazdu.

Opony z kółcami

Mogą być stosowane tylko przez czas ograniczony i zgodnie z lokalnie obowiązującymi przepisami. Należy zawsze stosować się do lokalnie obowiązujących przepisów, regulujących kwestię dopuszczalnej maksymalnej prędkości.

Opony tego typu należy zakładać co najmniej na oba przednie koła.



Na koła o średnicy 18 i 19 cali nie można zakładać łańcuchów.

W przypadku konieczności założenia łańcuchów, należy zaopatrzyć się w **specjalne wyposażenie**.

Należy skontaktować się z Autoryzowanym Partnerem marki.



We wszystkich przypadkach zalecamy zasięgnięcie informacji u Autoryzowanego Partnera marki, który doradzi, jaki rodzaj wyposażenia jest najlepiej dostosowany do Państwa samochodu.

Ciśnienie w ogumieniu

Etykieta A

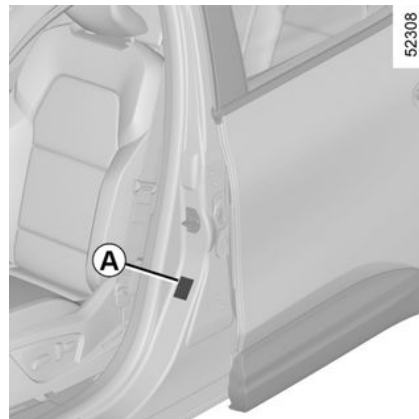

Aby ją przeczytać, należy otworzyć drzwi kierowcy.

Sprawdzanie wartości ciśnienia powinno się odbywać przy zimnych oponach.

Jeżeli nie ma możliwości sprawdzenia ciśnienia przy **zimnych oponach**, należy **zwiększyć ciśnienie od 0,2 do 0,3 bara. Nie wolno spuszczać powietrza z rozgrzanych opon.**

Pojazd wyposażony w system ostrzegający o utracie ciśnienia w oponach

OGUMIENIE

W przypadku zbyt niskiego ciśnienia (przebiecie opony, niedostateczne ciśnienie itp.) zapala się lampka

ostrzegawcza  na tablicy wskaźników → 169.

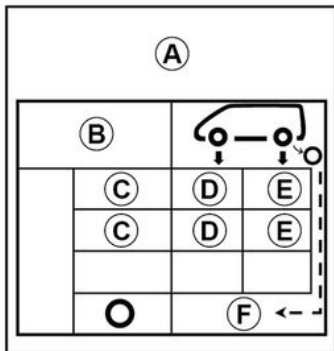

B. : rozmiar opon, w które jest wyposażony pojazd.

C. : zalecana prędkość jazdy.

D. : ciśnienie w przednich oponach.

E. : ciśnienie w tylnych oponach.

F. : ciśnienie w ogumieniu koła zapasowego.



Dla pojazdów z pełnym obciążeniem (maksymalna dopuszczalna masa całkowita pojazdu wraz z obciążeniem) i ciężących przyczepę

Maksymalna prędkość jazdy nie może przekraczać **100 km/h**, a ciśnienie w oponach należy zwiększyć o 0,2 bara → 356. Ryzyko pęknięcia opony.

Bezpieczeństwo opon i montaż łańcuchów: w celu uzyskania informacji na temat warunków serwisowania i, w zależności od wersji pojazdu, użycia łańcuchów → 311.



Ze względów bezpieczeństwa należy przestrzegać ograniczeń prędkości.

W razie konieczności dokonania wymiany opon w samochodzie, należy montować wyłącznie opony tej samej marki, rozmiaru, typu i kształtu bieżnika.

Muszą mieć nośność i indeks prędkości przynajmniej takie, jak opony oryginalne lub spełniać zalecenia autoryzowanego dealera.

Nieprzestrzeganie tych zaleceń może zagrażać bezpieczeństwu i naruszyć zgodność pojazdu.

Ryzyko utraty kontroli nad pojazdem.

OGUMIENIE

ZESTAW DO POMPOWANIA OPON

32788



Zestaw umożliwia naprawę opon, w których uszkodzenia mechaniczne bieżnika **A** występują na powierzchni mniejszej niż 4 milimetry. Nie można przy jego pomocy naprawić wszystkich typów uszkodzeń, np. rozcięć większych niż 4 milimetry, czy nacięć na bocznej powierzchni opony **B**.

Należy też sprawdzić, czy stan obręczy koła jest prawidłowy. Nie usuwać przedmiotu, który spowodował przebicie opony, jeżeli nadal tkwi on w oponie.



Nie należy używać zestawu do pompowania, jeśli opona została uszkodzona na skutek jazdy z przebitą oponą.

Przed przystąpieniem do jakiegokolwiek naprawy należy więc dokładnie sprawdzić boczną powierzchnię opon.

Jazda z niedopompowaną, czy wręcz przebitą oponą, może być niebezpieczna i prowadzić do sytuacji, w której naprawa uszkodzenia nie będzie już możliwa.

Naprawa taka ma charakter tymczasowy.

Przebitą oponę należy dokładnie sprawdzić (i naprawić, jeżeli to możliwe). Czynność należy zlecić specjalistycznemu zakładowi.

Przy wymianie opony naprawionej wcześniej z użyciem zestawu konieczne jest poinformowanie o tym fachowca dokonującego wymiany.

OGUMIENIE

W czasie jazdy mogą być odczuwalne drgania, spowodowane obecnością środka w oponie.



Zestaw do pompowania posiada homologację wyłącznie dla pojazdów, które mają go w oryginalnym wyposażeniu. W żadnym wypadku nie można używać go do pompowania opon w innych samochodach lub napełniania powietrzem nadmuchiwanych przedmiotów (koło ratunkowe, ponton, itp.). Należy ostrożnie obchodzić się z pojemnikiem zawierającym płyn do naprawy opon, by uniknąć kontaktu środka ze skórą. Gdyby jednak płyn przedostał się na skórę, należy spłukać to miejsce obfitym strumieniem wody.

Zestaw do naprawy opon powinien być przechowywany poza zasięgiem dzieci.

Pustych pojemników nie wolno wyrzucać do środowiska. Trzeba przekazać je Autoryzowanemu Partnerowi marki lub specjalistycznej jednostce zajmującej się recyklingiem.

Zbiornik ma określony czas trwałości, który jest zaznaczony na etykiecie. Należy sprawdzić termin ważności.

W celu wymiany przewodu do pompowania oraz pojemnika ze środkiem do naprawy opon należy udać się do Autoryzowanego Partnera marki.

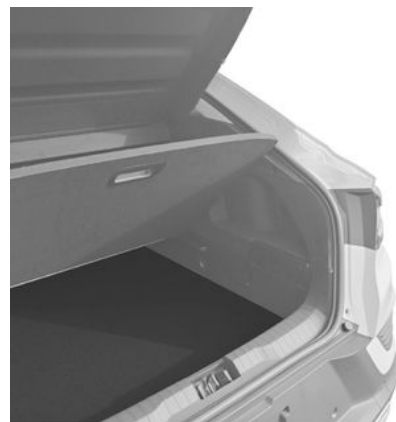

54264

W przypadku przebicia opony należy użyć zestawu znajdującego się, zależnie od wersji pojazdu, w bagażniku, pod wykładziną bagażnika lub w prawym schowku bagażnika.

OGUMIENIE

Pojazd wyposażony w system ostrzegający o utracie ciśnienia w oponach

W przypadku zbyt niskiego ciśnienia (przebite opony, niedostateczne ciśnienie itp.) zapala się lampka

ostrzegawcza  na tablicy wskaźników → 169.

47426

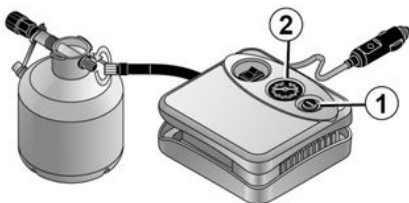

Przy pracującym silniku i zaciągniętym hamulcu parkingowym:

- Odłącz wszystkie akcesoria podłączone do gniazd zasilania akcesoriów pojazdu;
- **zapoznaj się z informacją zamieszczoną na zestawie do pompowania** umieszczonym w bagażniku i postępuj zgodnie z instrukcjami;

- napompuj oponę do zalecanego ciśnienia → 313;
- maksymalnie po 15 minutach przerwij pompowanie, aby odczytać wartość ciśnienia (na manometrze 2).

Uwaga: podczas opróżniania pojemnika (około 30 sekund), manometr 2 wskazuje przez krótki czas ciśnienie wynoszące nawet 6 barów, następnie ciśnienie stopniowo spada;

- Wyreguluj ciśnienie: aby je zwiększyć, kontynuuj pompowanie koła za pomocą zestawu. Aby zmniejszyć ciśnienie, naciśnij przycisk 1.

Jeżeli po 15 minutach nie zostanie osiągnięte minimalne ciśnienie 1,8 bara, naprawa nie jest możliwa; nie prowadź pojazdu i skontaktuj się z ASO.



Przed użyciem zestawu zaparkować samochód w odpowiedniej odległości od strefy ruchu, włączyć światła awaryjne, zaciągnąć hamulec parkingowy i poprosić o opuszczenie pojazdu wszystkich pasażerów uważając, aby trzymali się w bezpiecznej odległości od strefy ruchu.



W przypadku parkowania na poboczu, należy ostrzec innych użytkowników drogi o obecności pojazdu za pomocą trójkąta ostrzegawczego lub innych elementów sygnalizacyjnych określonych przez lokalne przepisy kraju, w którym się Państwo znajdują.

47426

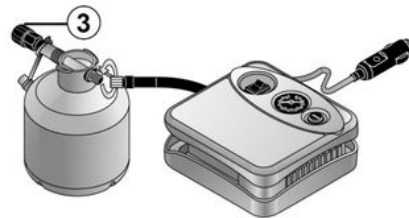

Po napompowaniu opony powoli odkręć końcówkę od pojemnika 3, aby uniknąć zanieczyszczenia. Pojemnik schowaj do plastikowego opakowania.

6

OGUMIENIE

nia, aby nie dopuścić do wycieku produktu.

– Przykleić naklejkę z zalecanymi warunkami jazdy (znajdującą się poniżej butli) w miejscu widocznym dla kierowcy, na desce rozdzielczej.

– Pod koniec początkowej operacji pompowania powietrze nadal ucieka z opony. Należy pokonać niewielką odległość, aby uszczelnić miejsce przebicia.

– Schować zestaw.

– Pod koniec początkowej operacji pompowania powietrze nadal ucieka z opony. Należy pokonać niewielką odległość, aby uszczelnić miejsce przebicia.

– Niezwłocznie uruchom pojazd i rozpędź go do prędkości 20-60 km/h, aby produkt został równomiernie rozprowadzony w oponie; po przejechaniu 3 kilometrów zatrzymaj się w celu sprawdzenia ciśnienia.

– Jeżeli ciśnienie jest wyższe niż 1,3 bara, ale niższe od zalecanego (patrz etykieta na krawędzi drzwi kierowcy), dostosuj ciśnienie do zalecanej wartości. W przeciwnym razie skontaktuj się z ASO: naprawa opony nie jest możliwa.

Zalecenie dotyczące wykorzystania zestawu

Zestaw nie powinien działać dłużej niż przez kolejnych 15 minut;

Butlę należy wymienić po pierwszym użyciu, nawet jeśli pozostaje w niej ciągle płyn.



Na podłodze, przy fotelu kierowcy, nie powinny znajdować się żadne przedmioty, gdyż w przypadku gwałtownego hamowania mogłyby one przesunąć się w kierunku pedałów i uniemożliwić ich użycie.



Uwaga: brakujący lub źle przykręcony kapturek na zaworze może pogorszyć szczelność opon i spowodować spadek ciśnienia. Kapturki zaworów muszą być zawsze identyczne z oryginalnymi i dokładnie dokręcone.



Po wykonaniu naprawy przy użyciu zestawu, maksymalna odległość, jaką można przejechać wynosi 200 km. Ponadto należy ograniczyć prędkość, która w żadnym wypadku nie powinna przekraczać 80 km/h. Przypomina o tym naklejka, którą należy przykleić w widocznym miejscu na desce rozdzielczej. Zależnie od kraju, w którym pojazd jest eksploatowany lub lokalnie obowiązujących przepisów, należy wymienić oponę naprawioną za pomocą zestawu do pompowania opon.

OGUMIENIE

Narzędzia

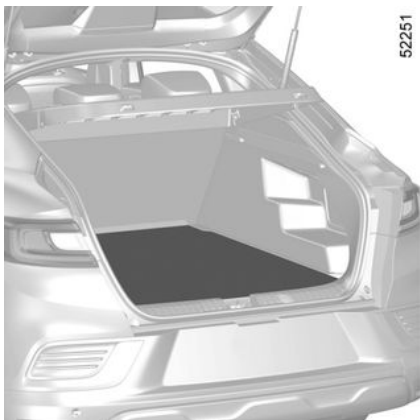

52251

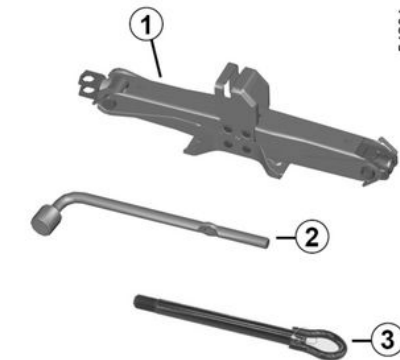

54231

Po użyciu należy prawidłowo schować narzędzia.



Narzędzia muszą być zawsze prawidłowo ułożone, aby nie wypadły podczas hamowania. Po użyciu należy pamiętać o zamocowaniu narzędzi w zestawie. Następnie należy prawidłowo umieścić zestaw w schowku, aby uniknąć ryzyka obrażeń.

Jeżeli śruby są dostarczone wraz z kołem zapasowym, należy ich używać tylko do montażu koła zapasowego.



Ze względu na bezpieczeństwo używanie podnośnika niezgodnego z zaleceniami producenta jest surowo wzbronione.

Podnośnik jest specyficzny dla pojazdu i służy do wymiany kół. W żadnym wypadku nie należy go używać:

- w innym pojeździe;
- w celu przeprowadzania naprawy;
- w celu uzyskania dostępu do spodu pojazdu.

Ryzyko obrażeń
Ryzyko uszkodzenia pojazdu.

Podnośnik 1

Klucz 2

Zaczep holowniczy 3

➔ 325

Ilość i rodzaj narzędzi w zestawie zależy od wersji pojazdu.

OGUMIENIE

Przebite opony - koło zapasowe

W przypadku przebicia opony

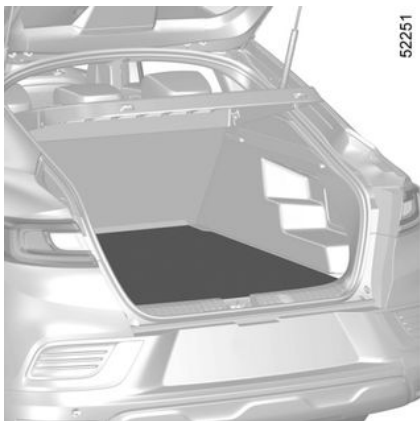

Zależnie od wersji pojazdu dostępne mogą być następujące elementy wyposażenia:

- zestaw do naprawy opon umieszczony pod wykładziną podłogową bagażnika lub w schowku tylnych prawych drzwi (zależnie od pojazdu).
- koło zapasowe lub opony samonaprawiające się.

Pojazd wyposażony w system ostrzegający o utracie ciśnienia w oponach

W przypadku zbyt niskiego ciśnienia (przebite opony, niedostateczne ciśnienie itp.) zapala się lampka

ostrzegawcza  na tablicy wskaźników ➔ 169.



W przypadku, gdy koło zapasowe było przechowywane przez wiele lat, należy sprawdzić w stacji obsługi, czy zachowało ono właściwe parametry i czy można je bezpiecznie używać.

Pojazdy wyposażone w koło zapasowe różniące się od pozostałych kół:

- Nie należy nigdy zakładać więcej niż jednego koła zapasowego w tym samym pojeździe.
- Należy wymienić jak najszybciej koło zapasowe na koło identyczne, co koło fabryczne.
- Podczas używania tego koła zapasowego prędkość jazdy nie powinna przekraczać prędkości wskazanej na etykiecie umieszczonej na obręczy koła.
- Używanie tego koła może spowodować zmianę normalnego zachowania pojazdu. Należy unikać gwałtownego przyspieszania lub zwalniania oraz zmniejszyć prędkość podczas pokonywania zakrętów.

OGUMIENIE

– W przypadku konieczności użycia łańcuchów śniegowych, należy zamontować koło zapasowe na tylnej osi i sprawdzić ciśnienie w ogumieniu.



W przypadku parkowania na poboczu, należy ostrzec innych użytkowników drogi o obecności pojazdu za pomocą trójkąta ostrzegawczego lub innych elementów sygnalizacyjnych określonych przez lokalne przepisy kraju, w którym się Państwo znajdują.

Koło zapasowe

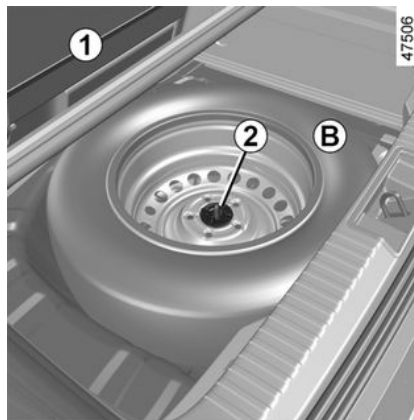

Aby uzyskać do niego dostęp, należy:

- otworzyć bagażnik;
- w zależności od wersji pojazdu podnieść ruchomą podłogę i wykładzinę bagażnika **1**;
- odkręcić centralne mocowanie **2** w środku koła zapasowego;
- wyjąć koło zapasowe (**B** lub **C**, w zależności od pojazdu).

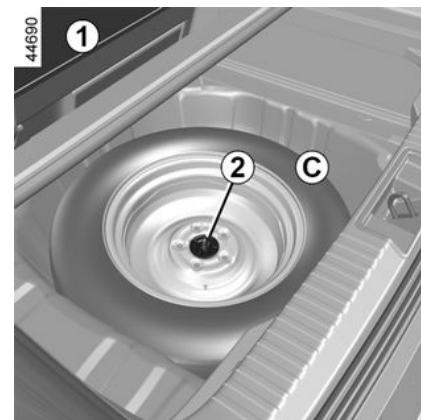

Uwaga: w przypadku braku koła zapasowego lub zestawu do pompowania opon nie należy niczego ładować na spódzie bagażnika.

Zależnie od pojazdu, zestaw narzędzi znajduje się pod lub nad kołem zapasowym i jest przymocowany do ścianki pod wykładziną podłogową bagażnika.

Uwaga: po zamontowaniu koła zapasowego nie zaleca się przechowywania przebitego koła pod wykładziną bagażnika. Połóż koło na wykładzinie bagażnika i skontaktuj się z ASO.

OGUMIENIE



W przypadku parkowania na poboczu, należy ostrzec innych użytkowników drogi o obecności pojazdu za pomocą trójkąta ostrzegawczego lub innych elementów sygnalizacyjnych określonych przez lokalne przepisy kraju, w którym się Państwo znajdują.



Włączyć światła awaryjne.
Zaparkować samochód z dala od ruchu drogowego na płaskim, nieśliskim i twardym podłożu.
Zaciągnąć hamulec ręczny i włączyć bieg (pierwszy lub wsteczny lub w przypadku automatycznej skrzyni biegów ustawić dźwignię w położeniu P).
Wszyscy pasażerowie powinni opuścić pojazd i pozostawać w bezpiecznej odległości od strefy ruchu.



W przypadku, gdy pojazd nie jest wyposażony w podnośnik ani klucz do kół, itp., w elementy te można zaopatrzyć się u Autoryzowanego Partnera marki.

Zacząć kręcić podnośnikiem ręcznie po ustawieniu płytki podnośnika **3** w płytkim rowku pod pojazdem, znajdującym się pomiędzy dwoma wycięciami **4**.

Kontynuować obracanie podnośnika w celu prawidłowego ustawienia podstawy (musi być wsunięta pod samochód i ustawiona pionowo w jednej linii z główką podnośnika).

Wykonać kilka obrotów pokrętkiem tak, aby koło oderwało się od ziemi.

6

Zmiana kół

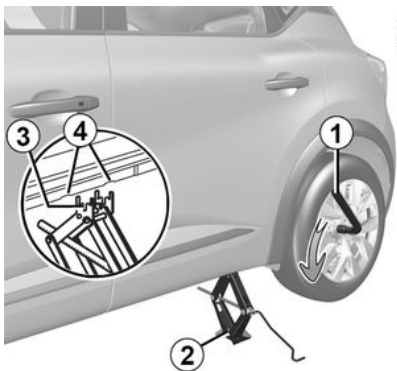

Pojazdy wyposażone w podnośnik i klucz do kół

Jeśli zachodzi taka potrzeba, zdjęć ozdobny kołpak.

Użyj klucza do kół **1**, aby poluzować śruby mocujące koło. Należy ustawić klucz w taki sposób, aby kręcić nim w dół, a nie do góry.

Ustaw podnośnik **2** poziomo, jego zaczep **musi** znajdować się na wysokości wzmocnienia z blachy, jak najbliżej wymienianego koła, między dwoma wycięciami **4**.

OGUMIENIE



W przypadku parkowania na poboczu, należy ostrzec innych użytkowników drogi o obecności pojazdu za pomocą trójkąta ostrzegawczego lub innych elementów sygnalizacyjnych określonych przez lokalne przepisy kraju, w którym się Państwo znajdują.

Wymontować śruby i zdjąć koło.

Koło zapasowe umieścić na centralnej piaście i obracać celem dopasowania otworów mocujących koła i piasty.

Dokręcić śruby, upewniając się, czy koło jest prawidłowo dociśnięte do piasty.

Obniżyć podnośnik.

Po opuszczeniu koła dokręcić mocno śruby i jak najszybciej sprawdzić moment dokręcania oraz ciśnienie w oponie koła zapasowego.



W przypadku przebicia opony, należy natychmiast wymienić koło. Przedziurawiona opona musi być dokładnie sprawdzona (i jeśli jest to możliwe naprawiona) przez fachowca.

Pojazd wyposażony w system ostrzegający o utracie ciśnienia w oponach

W przypadku zbyt niskiego ciśnienia (przebite opony, niedostateczne ciśnienie itp.) zapala się lampka



ostrzegawcza na tablicy wskaźników. → 169



Narzędzia muszą być zawsze prawidłowo ułożone, aby nie wypadły podczas hamowania. Po użyciu należy pamiętać o zamocowaniu narzędzi w zestawie. Następnie należy prawidłowo umieścić zestaw w schowku, aby uniknąć ryzyka obrażeń. Jeżeli śruby są dostarczone wraz z kołem zapasowym, należy ich używać tylko do montażu koła zapasowego.

OGUMIENIE



Ze względu na bezpieczeństwo używanie podnośnika niezgodnego z zaleceniami

producenta jest surowo wzbronione.

Podnośnik jest specyficzny dla pojazdu i służy do wymiany kół. W żadnym wypadku nie należy go używać:

- w innym pojeździe;
- w celu przeprowadzania naprawy;
- w celu uzyskania dostępu do spodu pojazdu.

Ryzyko obrażeń

Ryzyko uszkodzenia pojazdu.

6

POSTĘPOWANIE W RAZIE AWARII

Holowanie w razie awarii

Przed przystąpieniem do holowania należy ustawić skrzynię biegów w położeniu neutralnym (pozycja N w pojazdach wyposażonych w automatyczną skrzynię biegów), odblokować kolumnę kierownicy i zwolnić hamulec parkingowy.

Odblokowanie kolumny kierownicy

Mając kartę przy sobie, naciśnij i przytrzymaj przycisk rozruchu przez około **dwie sekundy**.

Ponownie ustawić dźwignię w położeniu neutralnym (położenie N w przypadku pojazdów wyposażonych w automatyczną skrzynię biegów).

Następuje odblokowanie kolumny kierownicy, zasilanie akcesoriów zostaje włączone: oświetlenie pojazdu działa (kierunkowskazy, światła stop itd.). Nocą pojazd musi być oświetlony.

Zależnie od wersji pojazdu, po zakończeniu holowania naciśnij dwa razy przycisk uruchomienia silnika (ryzyko rozładowania akumulatora).

Konieczne jest przestrzeganie obowiązujących przepisów dotyczących holowania. Jeżeli pojazd holuje przyczepę, nie przekraczaj dopuszczalnej masy przyczepy dla pojazdu.

➔ 356.



Gdy zapłon jest wyłączony, funkcje wspomaganie układu kierowniczego i hamulcowego nie działają.



Podczas holowania pojazdu kartę należy umieścić w pojeździe.
Ryzyko zablokowania kolumny kierownicy.



Podczas holowania pojazdu kartę należy umieścić w pojeździe.
Ryzyko zablokowania kolumny kierownicy.

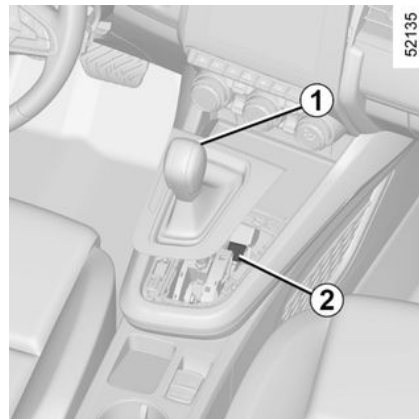

52135

6

Holowanie pojazdu

Samochód należy przetransportować na lawecie lub holować z uniesionymi przednimi kołami.

W wyjątkowych sytuacjach istnieje możliwość holowania pojazdu z czterema kołami stykającymi się z nawierzchnią, wyłącznie przodem do kierunku jazdy, z dźwignią zmiany biegów ustawioną w położeniu neutralnym N, na dystansie wynoszącym maksymalnie 80 km i z maksymalną prędkością 25 km/h.

Automatyczna skrzynia biegów z dźwignią ręcznego sterowania

Jeżeli przy uruchamianiu silnika dźwignia zostaje zablokowana w położeniu P pomimo wciśnięcia pedału hamulca, istnieje możliwość ręcznego zwolnienia dźwigni w celu odblokowania kół.

Aby to zrobić, należy odpiąć podstawę osłony dźwigni i nacisnąć przyci-

POSTĘPOWANIE W RAZIE AWARII

sk **2**, jednocześnie naciskając przycisk **1** na dźwigni, aby ją odblokować.

Należy jak najszybciej skontaktować się z Autoryzowanym Partnerem marki.

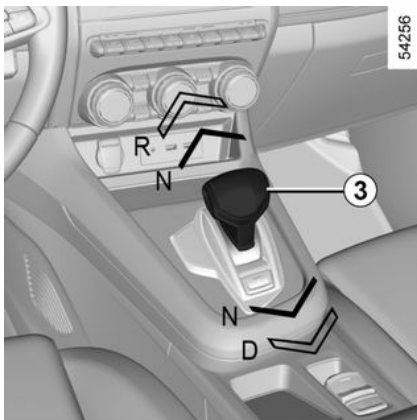

Automatyczna skrzynia biegów z elektroniczną dźwignią zmiany biegów (e-shifter)

Ponieważ przełożenie P włącza się **automatycznie** w momencie wyłączenia zapłonu, w określonych sytuacjach (np. w niektórych myjniach samochodowych) może być konieczne włączenie przełożenia N.

Przy włączonym przełożeniu P i włączonym zapłonie (komunikat READY wyświetlony na tablicy wskaźników)

przesuń dźwignię zmiany biegów **3** o jedno położenie w przód lub w tył. Odczekaj około minuty, następnie wyłącz zapłon, naciskając przycisk rozruchu.

Przy następnym włączeniu zapłonu nastąpi automatyczne włączenie przełożenia P. Przełożenie będzie automatycznie włączane w sytuacjach opisanych powyżej.

Dostęp do punktów holowniczych

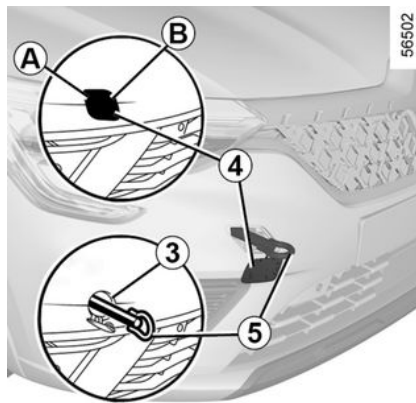

Należy używać wyłącznie punktów holowniczych znajdujących się z przodu **3 oraz z tyłu **7**** (w żadnym wypadku nie wolno używać do tego celu półosi lub jakiegokolwiek innej czę-

ści pojazdu). Zaczepy holownicze można wykorzystywać wyłącznie do holowania pojazdu. W żadnym wypadku nie mogą służyć do pośredniego lub bezpośredniego podnoszenia pojazdu.



Po wyłączeniu silnika, układy wspomagania kierownicy i hamulców nie działają.

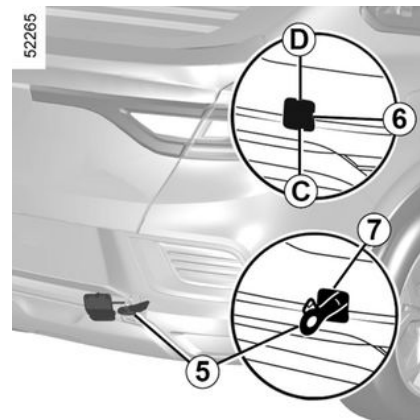

Miejsce zaczepu holowniczego z przodu

Strefa dociskania **A** i strefa ciągnięcia **B**. Użyj śrubokrętu lub podobne-

POSTĘPOWANIE W RAZIE AWARII

go narzędzia, aby otworzyć klapkę
4.

Punkt do holowania z tyłu

Strefa dociskania **C** i strefa ciągnięcia **D**. Użyj śrubokrętu lub podobnego narzędzia, aby otworzyć klapkę
6.



Narzędzia muszą być zawsze prawidłowo ułożone, w przeciwnym razie mogą wypaść podczas hamowania.

Wkręć zaczepek holowniczy 5 do oporu: najpierw ręcznie, następnie dokręć go kluczem do kół lub podobnym narzędziem.

Używaj wyłącznie zaczepu holowniczego **5** dostępnego w zestawie narzędzi. → 319



Upewnij się, że zaczep holowniczy jest prawidłowo przykręcony.
Ryzyko utraty holowniczego przedmiotu.



– Należy używać sztywnego drążka holowniczego. W przypadku używania linki z włókien naturalnych lub sztucznych (jeżeli zezwalają na to przepisy) powinna istnieć możliwość zatrzymania holowanego pojazdu przy pomocy hamulca.

– Nie należy holować pojazdu, którego układ jezdny jest uszkodzony.

– Podczas holowania należy unikać gwałtownego przyspieszenia lub hamowania, które mogłoby spowodować uszkodzenie pojazdu.

– We wszystkich przypadkach zaleca się nie przekraczać prędkości **25 km/h**.

Akumulator: postępowanie w razie awarii

W celu uniknięcia zjawiska iskrzenia:

– Przed odłączeniem lub podłączeniem akumulatora sprawdź, czy od-

biorniki prądu (lampki sufitowe itp.) są wyłączone;

- przed podłączeniem lub odłączeniem przewodów prostownika od akumulatora należy wyłączyć prostownik;
- należy pamiętać, że na akumulatorze nie mogą znajdować się żadne przedmioty metalowe; nie wolno dopuścić do powstania zwarcia między biegunami;
- odczekaj przynajmniej pięć minut po wyłączeniu silnika, aby odłączyć akumulator;
- Po zamontowaniu akumulatora bezwzględnie podłączyć zaciski do jego biegunów.



Przed wykonaniem jakichkolwiek czynności w komorze silnika należy wyłączyć zapłon.

→ 134

Podłączanie prostownika

Prostownik musi być kompatybilny z akumulatorem o napięciu znamionowym wynoszącym 12 V.

Nie odłączaj akumulatora podczas pracy silnika. **Należy przestrzegać zasad podanych w instrukcji obsługi**

POSTĘPOWANIE W RAZIE AWARII

prostownika ładującego akumulator.



Niektóre akumulatory mogą wymagać specjalnego sposobu ładowania. Szczegółowych informacji udzieli ASO.

Należy unikać zjawiska iskrzenia, które może być przyczyną wybuchu i ładować akumulator tylko w pomieszczeniu posiadającym dobrą wentylację.

Niebezpieczeństwo poważnych obrażeń.



Z akumulatorem należy obchodzić się ostrożnie ze względu na znajdujący się w nim kwas siarkowy, którego kontakt ze skórą lub oczami jest bardzo niebezpieczny. W razie konieczności, dane miejsce należy obficie opłukać wodą. Jeśli zachodzi taka potrzeba, skontaktować się z lekarzem.

Nie wolno zbliżać otwartego ognia, żarzących się przedmiotów i iskier do elementów akumulatora, ponieważ niesie to **ryzyko wybuchu**.

W trakcie wykonywania napraw w pobliżu silnika należy pamiętać, że może być rozgrzany. Ponadto, w każdej chwili, może włączyć się wentylator chłodnicy. Lampka ostrzegawcza



w komorze silnika przypomina o tym ostrzeżeniu.

Ryzyko obrażeń

Uruchamianie silnika przy pomocy akumulatora innego samochodu

Aby uruchomić silnik, w przypadku konieczności użycia akumulatora innego pojazdu, należy wyposażyć się w odpowiednie przewody elektryczne (o dużym przekroju) u Autoryzowanego Partnera marki, a jeśli posiadają już Państwo przewody rozruchowe, należy się upewnić, czy ich stan jest prawidłowy.

Oba akumulatory muszą mieć identyczne napięcie znamionowe: 12 V.

Akumulator, z którego pobierany jest prąd, powinien mieć pojemność (mierzoną w amperogodzinach, Ah) co najmniej równą pojemności znamionowej akumulatora rozładowanego.

Konieczne jest dokładne sprawdzenie, czy obydwa pojazdy nie stykają się ze sobą bezpośrednio (w razie połączenia biegunów dodatnich istnieje ryzyko zwarcia) oraz czy rozładowany akumulator został prawidłowo podłączony. Wyłączyć zapłon pojazdu.

W zależności od pojazdu odepnij obudowę akumulatora i podnieś obudowę **A zacisku 1 (+)**.

Podłącz dodatni przewód **B** do **zacisku 1 (+)**, następnie do **zacisku 4 (+)**

POSTĘPOWANIE W RAZIE AWARII

akumulatora, z którego czerpana będzie energia elektryczna.

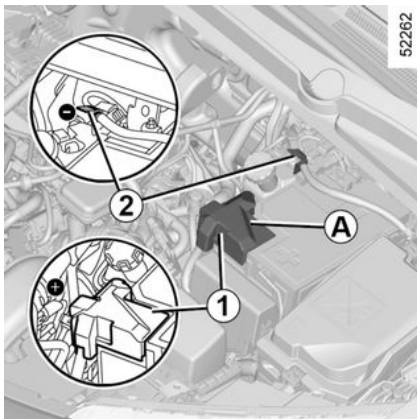

Podłącz przewód ujemny **C** do **zaciśku 3 (-) akumulatora wspomagającego rozruch**, następnie do **zaciśku 2 (-) rozładowanego akumulatora**.

Uruchomić silnik samochodu dostarczającego prąd. Silnik powinien pracować na średnich obrotach.



Sprawdź, czy przewody **B** i **C** nie stykają się ze sobą oraz czy przewód dodatni **B** nie styka się z żadną metalową częścią samochodu dostarczającego prąd.

Ryzyko obrażeń i/lub uszkodzenia pojazdu.

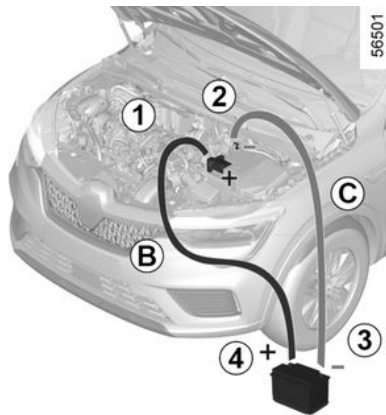

Jeżeli silnik Twojego pojazdu nie uruchamia się od razu, wyłącz zapłon i odczekaj kilka sekund przed ponownym próbą rozruchu.

Po uruchomieniu silnika odłącz przewody **B** i **C** w odwrotnej kolejności (**2 - 3 - 4 - 1**).

Uruchamianie pojazdu za pomocą akumulatora z innego pojazdu dla wersji E-Tech Full Hybrid

Jeżeli poziom naładowania dodatkowego akumulatora 12 V jest zbyt niski, można użyć akumulatora innego pojazdu w celu ponownego uruchomienia i obsługi układu hybrydowego. → 134

Ponieważ bezpośrednio nie jest dostępny, należy użyć niezależnych zacisków w komorze silnika.

Odpowiednie przewody (duży przekrój) można nabyć w ASO. Przed użyciem przewodów rozruchowych sprawdź, czy są w odpowiednim stanie.

Oba akumulatory muszą mieć identyczne napięcie znamionowe: 12 V. Akumulator, z którego pobierany jest prąd, powinien posiadać pojemność (mierzoną w amperogodzinach, Ah) co najmniej równą pojemności znamionowej akumulatora rozładowanego.

Konieczne jest dokładne sprawdzenie, czy obydwa pojazdy nie stykają się ze sobą bezpośrednio (w razie

POSTĘPOWANIE W RAZIE AWARII

połączenia biegunów dodatnich istnieje ryzyko zwarcia) oraz czy rozładowany akumulator został prawidłowo podłączony. Wyłączyć zapłon pojazdu.

Uruchomić silnik samochodu dostarczającego prąd - powinien on pracować na średnich obrotach.

i Nie należy wykorzystywać samochodu hybrydowego do ładowania akumulatora 12 V w innym pojeździe. Energia elektryczna w dodatkowym akumulatorze 12 V pojazdu z napędem hybrydowym jest za mała, aby umożliwić takie działanie. Ryzyko uszkodzenia pojazdu.



W trakcie wykonywania napraw w pobliżu silnika należy pamiętać, że może być rozgrzany. Ponadto, w każdej chwili, może włączyć się wentylator chłodnicy. Naklejka ostrzegaw-

cza  w komorze silnika przypomina o tym ostrzeżeniu. **Ryzyko obrażeń**



Nie wykonuj żadnych czynności pod pokrywą komory silnika podczas ładowania pojazdu lub przy włączonym zapłonie. → 134

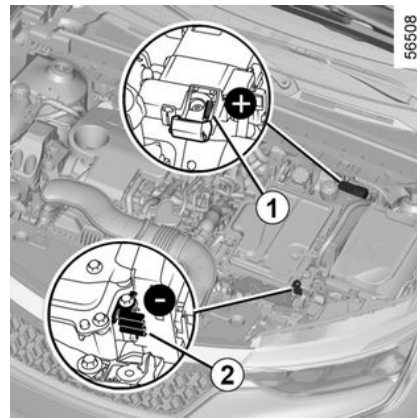

Niezależne złącza

Użyj **zacisku 1 (+)** oraz **zacisku 2 (-)** w komorze silnika.



Nie wolno odłączać dodatniego przewodu w komorze silnika. **Ryzyko niezamierzonego uruchomienia silnika. Ryzyko poparzenia wskutek iskrzenia.**

POSTĘPOWANIE W RAZIE AWARII

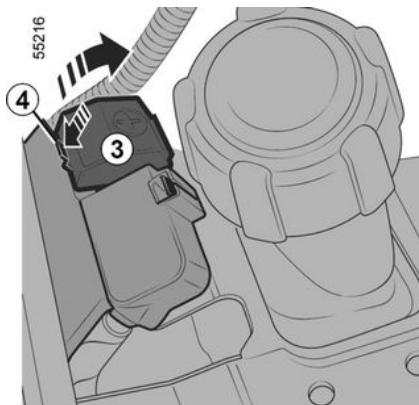

Uwaga: otwórz pokrywę 3 zabezpieczającą zacisk 1 (+), naciskając przycisk 4 w sposób wskazany przez strzałkę.

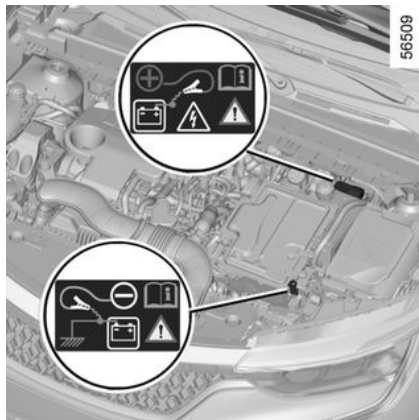

Sprawdź, czy przewody **A** i **B** nie stykają się ze sobą oraz czy przewód dodatni **A** nie styka się z żadną metalową częścią samochodu dostarczającego prąd.

Ryzyko obrażeń i/lub uszkodzenia pojazdu.

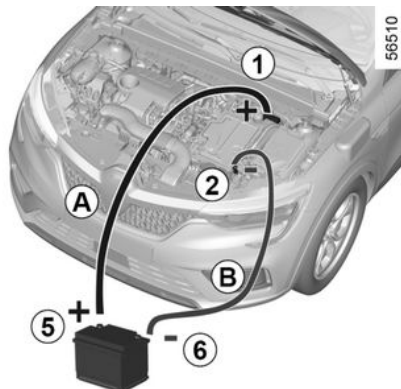

Podłącz dodani przewód **A** do **zacisku 1 (+)**, następnie do **zacisku 5 (+)** akumulatora wspomagającego rozruch.

Zamocuj przewód ujemny **B** na **zacisku 6 (-)** akumulatora dostarczają-

cego prąd, następnie na zacisku 2 (-).

Wciśnij pedał hamulca i przycisk rozruchu lub, w zależności od pojazdu, włącz zapłon kluczykiem. Naciśnij przycisk rozruchu i natychmiast po włączeniu zapłonu odłącz przewody **A** i **B** w odwrotnej kolejności (**2-6-5-1**).

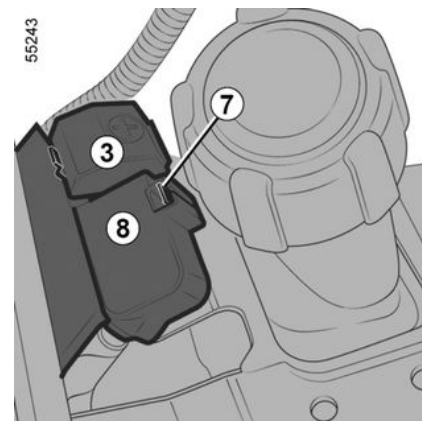

Po każdym przestawieniu pokryw **3** sprawdź osadzenie pokryw zespołu zacisków **8** w gnieździe **7**.

6

REFLEKTORY, ŚWIATŁA: WYMIANA ŻARÓWEK

Oświetlenie zewnętrzne: wymiana żarówek

Reflektory: wymiana żarówek

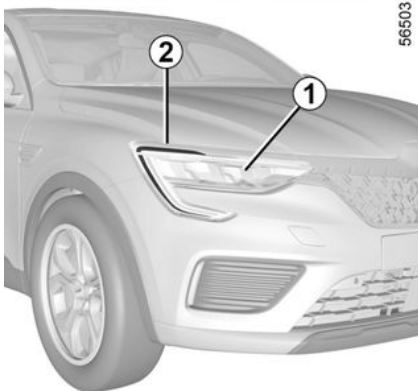

W przypadku pojazdów wyposażonych w światła z żarówkami LED w sprawie wymiany należy zwrócić się do ASO.

Kierunkowskazy/światła mijania/światła drogowe typu LED 1

Należy skontaktować się z Autoryzowanym Partnerem marki.

Diodowe światła dzienne/światła pozycyjne 2

Należy skontaktować się z Autoryzowanym Partnerem marki.



Wszelkie naprawy (lub modyfikacje) instalacji elektrycznej musi wykonywać autoryzowany dealer, ponieważ nieprawidłowe podłączenie może spowodować uszkodzenie urządzeń elektrycznych (przewodów, podzespołów, a w szczególności alternatora). Ponadto autoryzowany dealer dysponuje niezbędnymi częściami do montażu tych urządzeń.

Światła tylne i światła pozycyjne: wymiana żarówek

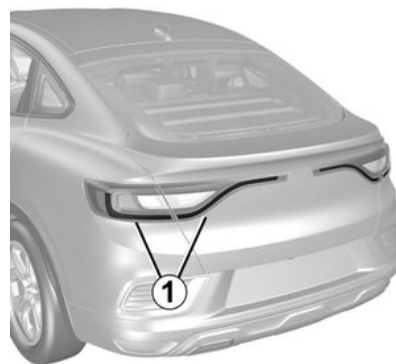

Światło boczne LED 1

Należy skontaktować się z Autoryzowanym Partnerem marki.

REFLEKTORY, ŚWIATŁA: WYMIANA ŻARÓWEK

Żarówka światła stop 2, Kierunkowskaz 3

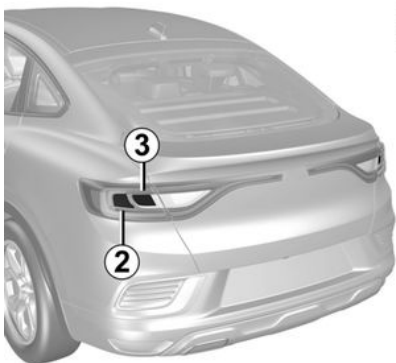

- Zdejmij pokrywę **A** (po stronie żarówki do wymiany).
- Odkręć nakrętkę i odepnij spinki, aby zwolnić zespół światła od zewnętrznej strony pojazdu, pociągając do tyłu.

56730

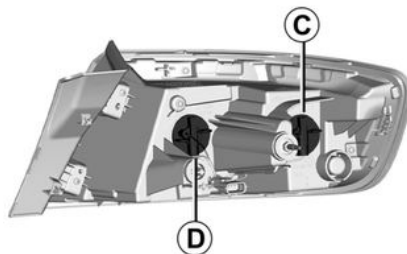

Bańki żarówek znajdują się pod ciśnieniem i w związku z tym mogą eksplodować podczas wymiany.

Ryzyko obrażeń

Światło cofania 4

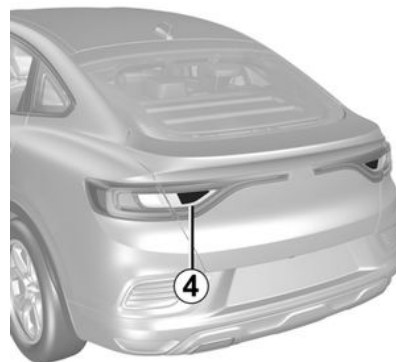

6

Wymontuj oprawkę żarówki **B** (kierunkowskaz **3**) lub **C** (światło stop **2**), obracając ją o ćwierć obrotu, następnie wymień żarówkę.

Typ żarówki światła stop: P21W

Typ żarówki kierunkowskazu: PY21W

Aby dokonać montażu należy wykonać czynności w odwrotnej kolejności do demontażu, uważając, aby nie uszkodzić przewodów.

- Otwórz tylną klapę.

REFLEKTORY, ŚWIATŁA: WYMIANA ŻARÓWEK

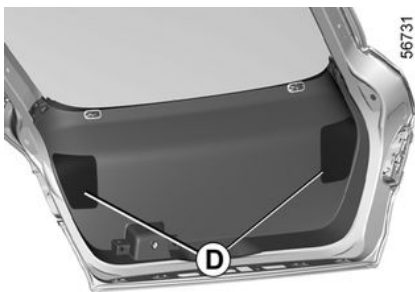

- Odkręć nakrętkę **E** i odepnij spinaki, aby zwolnić zespół światła od zewnętrznej strony pojazdu, pociągając do tyłu.
- Wymontuj oprawkę żarówki **F**, obracając ją o ćwierć obrotu, następnie wymień żarówkę.

Trzecie światło stop LED 5

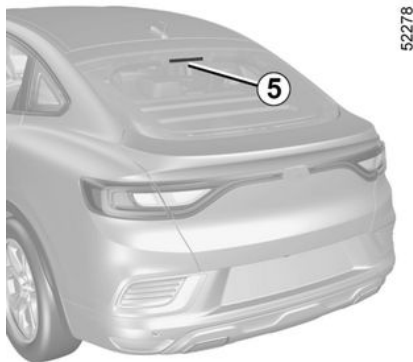

Należy skontaktować się z Autoryzowanym Partnerem marki.

Oświetlenie tablicy rejestracyjnej LED 6

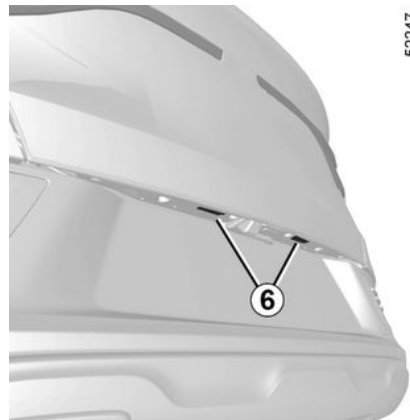

Należy skontaktować się z Autoryzowanym Partnerem marki.

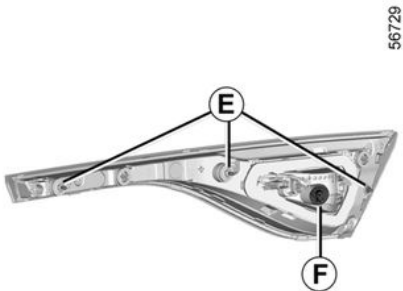

- Otwórz tylną klapę.
- Zdejmij pokrywę **D** (po stronie żarówki do wymiany).

REFLEKTORY, ŚWIATŁA: WYMIANA ŻARÓWEK

Kierunkowskazy LED 7



Należy skontaktować się z Autoryzowanym Partnerem marki.

Lampki oświetlenia wnętrza: wymiana żarówek

Lampka sufitowa z żarówką/diodą LED 1

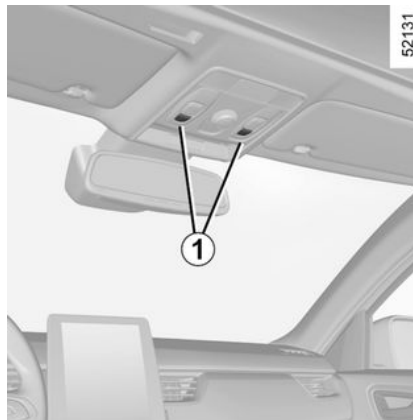

Należy skontaktować się z Autoryzowanym Partnerem marki.

Lampka sufitowa A



W zależności od pojazdu istnieją dwa typy lampek sufitowych: **A** lub **B**.

W przypadku typu **A**:

- Odepnij klosz lampki (np. za pomocą płaskiego śrubokrętu);
- wyjąć żarówkę.

Typ żarówki: W5W.

REFLEKTORY, ŚWIATŁA: WYMIANA ŻARÓWEK



Bańki żarówek znajdują się pod ciśnieniem i w związku z tym mogą eksplodować podczas

wymiany.

Ryzyko obrażeń

Oświetlenie punktowe typu LED

B

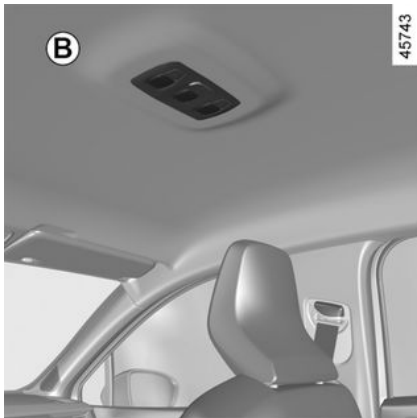

Należy skontaktować się z Autoryzowanym Partnerem marki.

Lampka oświetlenia bagażnika

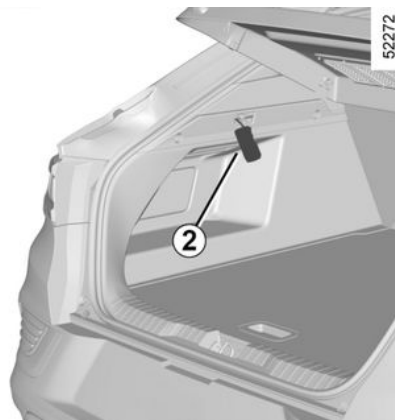

- Odepnij światło **2**, naciskając zaczep po lewej stronie (za pomocą płaskiego śrubokrętu);
- wyjmij żarówkę.

Typ żarówki: W5W.

Oświetlenie schowka

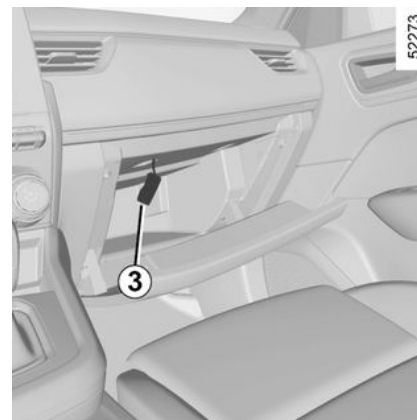

- Odepnij światło **3**, naciskając zaczep po lewej stronie (za pomocą płaskiego śrubokrętu);
- wyjmij żarówkę.

Typ żarówki: W5W.

REFLEKTORY, ŚWIATŁA: WYMIANA ŻARÓWEK

Oświetlenie lusterek w osłonach przeciwsłonecznych 4

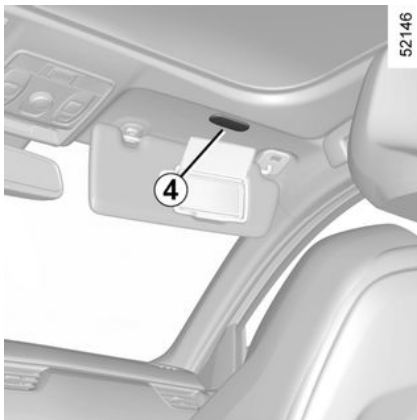

Należy skontaktować się z Autoryzowanym Partnerem marki.

Oświetlenie przestrzenne

Należy skontaktować się z Autoryzowanym Partnerem marki.

PIÓRA WYCIERACZEK: WYMIANA

Wymiana 2 piór wycieraczek przedniej szyby



Aby wymienić wycieraczki, najpierw ustaw je w pozycji serwisowej **B**.

Pracujący silnik lub włączony zapłon:

- ustaw dźwignię **1** w pozycji **A** dwa razy z rzędu (pojedyncze przeciągnięcie): pióra wycieraczek zatrzymają się w pozycji serwisowej **B**, oddalonej od pokrywy komory silnika;
- podnieś ramię wycieraczki **3**;
- opuść wypust **4** i wymontuj pióro **2**.

Zakładanie wycieraczki

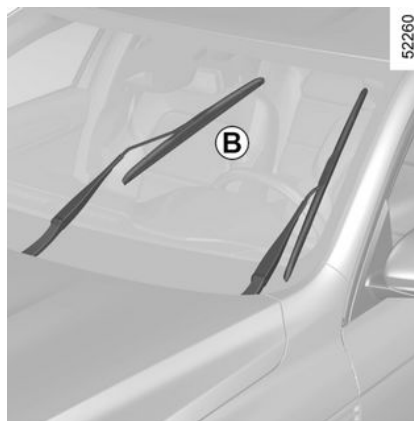

Aby zamontować pióro wycieraczki **2**, wsuń je w gniazdo ramienia **3** i zablokuj zatrzask (odgłos kliknięcia). Sprawdź, czy pióro wycieraczki zostało zablokowane.

Aby ustawić pióra w niskim położeniu, przy włączonym zapłonie upewnij się, że wycieraczki zsunęły się na przednią szybę, następnie przesuń dźwignię **1** w położenie **A** (pojedyncze przetarcie): pióra wycieraczek wsuną się pod pokrywę komory silnika po włączeniu zapłonu.

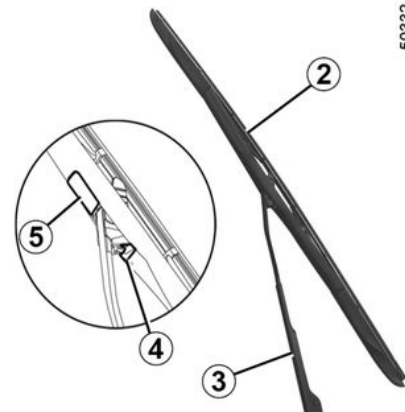

i Należy systematycznie kontrolować stan piór wycieraczek. Okres ich eksploatacji zależy od użytkownika:

- regularnie czyść pióra, przednią i tylną szybę wodą z dodatkiem mydła;
- nie używaj ich, gdy przednia lub tylna szyba jest sucha;
- odchylić je od przedniej szyby, jeśli nie były używane od dłuższego czasu.

PIÓRA WYCIERACZEK: WYMIANA



Należy systematycznie kontrolować stan piór wycieraczek.

- regularnie czyść pióra wycieraczek i przednią szybę wodą z dodatkiem mydła;
- nie włączaj ich, gdy szyba jest sucha;
- odchylić je od przedniej szyby, jeśli nie były używane od dłuższego czasu.



- W czasie mrozów należy upewnić się, czy pióra wycieraczek nie zostały unieruchomione przez osadzający się na szybach szron (ryzyko przegrzania silnika mechanizmu wycieraczek).

- Należy systematycznie kontrolować stan piór wycieraczek. Należy je wymieniać, gdy tylko zmniejszy się skuteczność ich działania: średnio raz w roku.

Podczas wymiany pióra, kiedy jest ono wyjęte, uważaj, aby ramię wycieraczki nie opadło ponownie na szybę: ryzyko stłuczenia szyby.

BEZPIECZNIKI

Skrzynki bezpieczników

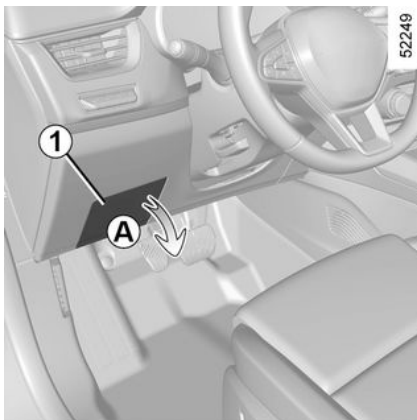

W przypadku awarii któregośkolwiek urządzenia elektrycznego, należy sprawdzić bezpieczniki.

Bezpieczniki w kabinie A

Odepnij klapkę 1.

i Zgodnie z lokalnie obowiązującymi przepisami lub na wszelki wypadek, należy zaopatrzyć się u Autoryzowanego Partnera marki w komplet zapasowych żarówek i bezpieczników.

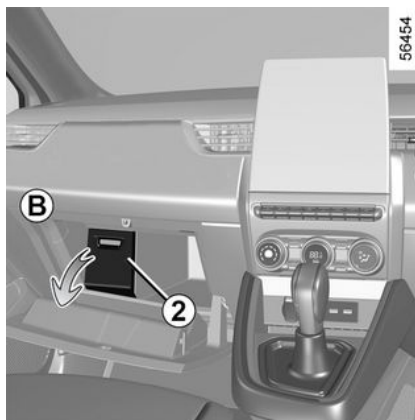

Bezpieczniki umieszczone w kabinie pod klapką w podręcznym schowku B

Odepnij klapkę 2.



Sprawdzić stan bezpiecznika, w razie potrzeby **wymienić na nowy bezpiecznik, koniecznie o identycznym amperażu.**

Użycie bezpiecznika o wyższym amperażu mogłoby doprowadzić do stopienia instalacji elektrycznej (ryzyko pożaru) w przypadku zbyt dużego poboru energii przez odbiorniki.

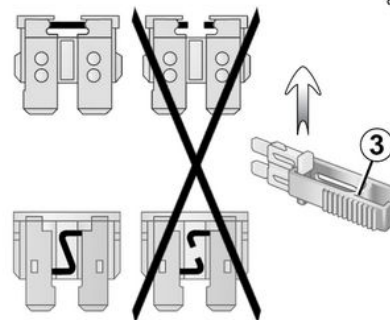

Pinceta 3

BEZPIECZNIKI

Wymij bezpiecznik za pomocą szczypec 3 umieszczonych na spodzie klapki.



Aby wyjąć bezpiecznik z pincety, należy wysunąć go w bok.



Radzimy nie korzystać z wolnych miejsc na bezpieczniki.

Uwaga: szczypec 3 są umieszczone na tylnej części klapki 1.

Przeznaczenie bezpieczników

(obecność bezpieczników zależy od poziomu wyposażenia pojazdu)

Sym-bol	Przeznaczenie
	Spryskiwacze przedniej szyby
	Gniazdo akcesoriów multimedialnych, ekran multimedialny
	Przednie i tylne drugie gniazdo akcesoriów
	Dzwinkowy sygnał ostrzegawczy
	Gniazdo haka holowniczego
	Podgrzewane lusterka wsteczne

Sym-bol	Przeznaczenie
	Światła stopu, moduł zespolony w kabinie
	Moduł zespolony w kabinie, tylne światło przeciwmgielne
	Kierunkowskazy, światła awaryjne, trzecie światło stop



W celu wymiany bezpieczników skorzystaj ze wskazówek podanych na naklejce z przeznaczeniem bezpieczników, znajdującej się w schowku.

Niektóre bezpieczniki powinny być wymieniane tylko przez wykwalifikowanego specjalistę. Te bezpieczniki nie są wymieniane na etykiecie.

Użytkownik może wymieniać wyłącznie bezpiecznik opisane na naklejce.

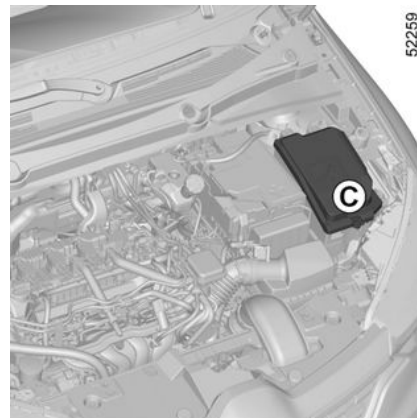

52259

Bezpieczniki w komorze silnika C

Niektóre funkcje są chronione bezpiecznikami znajdującymi się w komorze silnika (moduł C).

Jednak z uwagi na ograniczony dostęp do tych bezpieczników, **radzimy zlecić ich wymianę Autoryzowanemu Partnerowi marki.**

BEZPIECZNIKI



W trakcie wykonywania napraw w pobliżu silnika należy pamiętać, że może być rozgrzany. Ponadto, w każdej chwili, może włączyć się wentylator chłodnicy. Lampka ostrzegaw-

cza  w komorze silnika przypomina o tym ostrzeżeniu.

Ryzyko obrażeń



Przed wykonaniem jakichkolwiek czynności w komorze silnika należy wyłączyć zapłon.

→ 134



Dodatkowe urządzenia elektryczne i elektroniczne

Przed montażem akcesoriów tego typu (w szczególności nadajnika-odbiornika: pasmo częstotliwości, poziom mocy, położenie anteny itp.), należy się upewnić, że są kompatybilne z samochodem. Należy zwrócić się po radę do Autoryzowanego Partnera marki.

Przed podłączeniem akcesoriów do gniazda upewnij się, że nie przekraczasz maksymalnej mocy danego gniazda

→ 285 → 275. **Ryzyko pożaru.**

Wszelkie prace związane z obwodem elektrycznym i/lub elektronicznym pojazdu mogą być wykonywane wyłącznie przez wykwalifikowanego specjalistę. Każde nieprawidłowe podłączenie i/lub instalacja akcesoriów elektrycznych/elektronicznych niezatwierdzonych przez producenta może spowodować:

- Uszkodzenia sprzętu elektrycznego i/lub elektronicznego;
- Uszkodzenie podłączonych do niego elementów;
- Gromadzenie i wykorzystywanie danych pojazdu;
- naruszenie prywatności (modyfikacja, usunięcie lub nieuprawniony dostęp do danych osobowych);
- unieważnienie zezwolenia na dopuszczenie do użytku.

Ryzyko poważnych kolizji drogowych. Ryzyko naruszenia prywatności.

W przypadku montażu sprzętu elektrycznego w przyszłości należy upewnić się, że została przekazana wartość znamionowa i położenie odpowiedniego bezpiecznika.

Korzystanie z gniazda diagnostycznego

Używanie akcesoriów elektronicznych w gnieździe diagnostycznym może spowodować poważne zakłócenia systemów elektronicznych pojazdu i/lub spowodować naruszenie prywatności (modyfikacja, usunięcie lub nieuprawniony dostęp do danych osobowych). Ze względów bezpieczeństwa zaleca się korzystanie z elektronicznych akcesoriów, które posiadają homologację producenta. Listę takich akcesoriów można uzyskać u Autoryzowanego Dealera.

Ryzyko poważnego wypadku. Ryzyko naruszenia prywatności.

Montaż dodatkowych akcesoriów

Aby zlecić montaż akcesoriów w pojeździe, skontaktuj się z ASO. W celu zapewnienia prawidłowego działania samochodu i uniknięcia sytuacji mogących stanowić zagrożenie dla bezpieczeństwa pasażerów, radzimy stosować akcesoria posiadające homologację, gdyż są one dokładnie dostosowane do Państwa pojazdu i posiadają gwarancję producenta.

MONTAŻ I KORZYSTANIE Z AKCESORIÓW

Jeśli korzystają Państwo z mechanicznej blokady antywłamaniowej, należy ją zakładać wyłącznie na pedał hamulca.

Przeszkody dla kierowcy

Po stronie kierowcy należy koniecznie używać dywanika przeznaczonego do danego pojazdu, mocując go założonymi łącznikami i regularnie sprawdzać jego zamocowanie. Nie stosować wielu dywaników. **Ryzyko zablokowania pedałów.**

NIEPRAWIDŁOWOŚCI W DZIAŁANIU

Wskazówki zamieszczone poniżej umożliwią Państwu samodzielne, szybkie i tymczasowe usunięcie usterki. Ze względu na bezpieczeństwo eksploatacji samochodu należy jednak jak najszybciej skonsultować się z Autoryzowanym Partnerem marki.

Sposób użycia karty	MOŻLIWE PRZYCZYNY	SPOSÓB POSTĘPOWANIA
Karta nie umożliwia blokowania lub odblokowywania drzwi.	Zużyta bateria karty.	Wymienić baterię. Nadal można zablokować, odblokować i uruchomić pojazd → 40 i → 134.
	Używanie urządzeń działających na tej samej częstotliwości, co karta (telefon komórkowy...).	Wyłączyć urządzenia lub skorzystać z kluczyka. → 40
	Pojazd znajduje się w strefie o silnym promieniowaniu elektromagnetycznym.	Użyj kluczyka wbudowanego w kartę. → 40
	Akumulator pojazdu jest rozładowany.	
	Na tablicy wskaźników pojawi się komunikat "Umieść kartę w strefie + START".	Umieść kartę w dedykowanej strefie → 134, po czym naciśnij przycisk START.
	Pojazd jest uruchomiony.	Przy pracującym silniku odblokowanie/zablokowanie kartą jest nieaktywne. Wyłączyć zapłon.
	Desynchronizacja karty.	Odblokuj drzwi kierowcy, wkładając klucz wbudowany w kartę do zamka drzwi → 40, następnie umieść kartę w dedykowanej strefie → 134 i naciśnij przycisk START w celu zsynchronizowania karty.

NIEPRAWIDŁOWOŚCI W DZIAŁANIU

Podczas próby rozruchu silnika	MOŻLIWE PRZYCZYNY	SPOSÓB POSTĘPOWANIA
Lampki kontrolne na tablicy wskaźników nie świecą się lub świecą słabiej, rozrusznik nie pracuje.	<p>Zaciski przewodów akumulatora źle dokręcone, odłączone lub utlenione.</p> <p>Rozładowany lub uszkodzony akumulator.</p> <p>Wadliwe działanie instalacji.</p>	<p>Należy je dokręcić, ponownie podłączyć lub oczyścić jeżeli są utlenione.</p> <p>Podłącz inny akumulator do uszkodzonego akumulatora → 327 lub wymień akumulator, jeśli to konieczne.</p> <p>Nie należy pchać pojazdu jeśli kolumna kierownicy jest zablokowana.</p> <p>Należy skontaktować się z Autoryzowanym Partnerem marki.</p>
Silnika nie można uruchomić.	<p>Warunki niezbędne do rozruchu niespełnione.</p> <p>Karta typu "wolne ręce" nie działa.</p>	<p>→ 134.</p> <p>Umieść kartę we wnęce przewidzianej do tego celu na konsoli środkowej → 134.</p>
Gdy pojazd stoi, a silnik jest zimny, prędkość obrotowa biegu jałowego jest zwiększona.	Nie musi to oznaczać usterki w wersji z silnikiem benzynowym. Może to być spowodowane wzrostem temperatury silnika.	Prędkość obrotowa silnika na biegu jałowym powinna się zmniejszyć po około jednej minucie. Jeżeli tak nie jest, może to być spowodowane obecnością innej usterki. Skontaktować się z Autoryzowanym Partnerem marki.
Nie można wyłączyć silnika.	<p>Karta nie wykryta.</p> <p>Problem elektroniczny.</p>	<p>Umieść kartę we wnęce przewidzianej do tego celu na konsoli środkowej.</p> <p>Nacisnąć dłużej przycisk rozruchu.</p> <p>Nacisnąć szybko 3 razy przycisk rozruchu lub nacisnąć i przytrzymać przycisk rozruchu.</p>
Kolumna kierownicza jest zablokowana.	Blokada kierownicy.	Porusz kierownicą, naciskając jednocześnie przycisk rozruchu silnika .

NIEPRAWIDŁOWOŚCI W DZIAŁANIU

Podczas próby rozruchu silnika	MOŻLIWE PRZYCZYNY	SPOSÓB POSTĘPOWANIA
	Wadliwe działanie instalacji elektrycznej.	Należy skontaktować się z Autoryzowanym Partnerem marki.
W czasie jazdy	MOŻLIWE PRZYCZYNY	SPOSÓB POSTĘPOWANIA
Wibracje.	Niedopompowane lub zniszczone opony, niewyważone koła.	Sprawdź ciśnienie w oponach. Jeżeli jest prawidłowe, zleć kontrolę opon ASO.
Z układu wydechowego wydostaje się biały dym.	Nie musi to oznaczać usterki w wersji z silnikiem benzynowym. W zależności od warunków atmosferycznych (niska temperatura, wilgotność itp.) z rury wydechowej może się wydobywać dym podczas przyspieszania.	Zmniejszyć prędkość obrotową silnika i unikać gwałtownego przyspieszenia, aby dymienie stopniowo ustąpiło. Jeżeli tak nie jest, może to być spowodowane obecnością innej usterki. Należy skontaktować się z Autoryzowanym Partnerem marki.
Dym wydobywający się spod pokrywy komory silnika.	Zwarcie lub wyciek z układu chłodzenia.	Zatrzymać pojazd, wyłączyć zapłon, odsunąć się od pojazdu i skontaktować się z Autoryzowanym Partnerem marki.
Zapala się lampka ostrzegawcza ciśnienia oleju:		
na zakrętach lub przy hamowaniu.	Zbyt niski poziom oleju.	Uzupełnij olej silnikowy → 295.
późno gaśnie lub pozostaje włączona w czasie przyspieszania.	Nieprawidłowe ciśnienie oleju	Należy zatrzymać się i skontaktować z Autoryzowanym Partnerem marki.

NIEPRAWIDŁOWOŚCI W DZIAŁANIU

W czasie jazdy	MOŻLIWE PRZYCZYNY	SPOSÓB POSTĘPOWANIA
Trudności w obracaniu kierownicą.	<p>Przegrzanie się układu wspomagania.</p> <p>Problem z elektrycznym silnikiem układu wspomagania.</p> <p>Usterka układu wspomagania.</p>	<p>Jechać ostrożnie z mniejszą prędkością i pamiętać o tym, że operowanie kierownicą wymaga użycia większej siły.</p> <p>Należy skontaktować się z Autoryzowanym Partnerem marki.</p>
<p>Silnik ulega przegrzaniu. Wskaźnik temperatury płynu chłodzącego znajduje się w strefie ostrzegawczej i zapala się lampka ostrzegawcza STOP.</p>	<p>Awaria wentylatora chłodnicy.</p> <hr/> <p>Wyciek płynu z układu chłodzenia.</p>	<p>Zatrzymać się, wyłączyć silnik i skontaktować się z Autoryzowanym Partnerem marki.</p> <hr/> <p>Sprawdź zbiornik płynu chłodzącego: powinien zawierać płyn. Jeżeli go nie zawiera, należy skontaktować się jak najszybciej z Autoryzowanym Partnerem marki.</p>
Wrzenie w zbiorniku płynu chłodzącego.	Usterka mechaniczna: uszkodzenie uszczelki głowicy.	<p>Wyłączyć silnik.</p> <p>Należy zwrócić się po radę do Autoryzowanego Partnera marki.</p>



Chłodnica: w przypadku dużego ubytku płynu chłodzącego nigdy nie należy uzupełniać poziomu zimnym płynem chłodzącym, gdy silnik jest rozgrzany. Po każdej naprawie pojazdu, gdy zaistniała konieczność nawet częściowego zlania płynu, układ chłodzenia należy ponownie napełnić nowym płynem o odpowiednim składzie. Przypominamy o obowiązku stosowania wyłącznie produktów atestowanych przez nasz dział techniczny.

NIEPRAWIDŁOWOŚCI W DZIAŁANIU

Wyposażenie elektryczne	MOŻLIWE PRZYCZYNY	SPOSÓB POSTĘPOWANIA
Wycieraczki nie działają.	<p>Przyklejone do szyby pióra wycieraczek.</p> <p>Wadliwe działanie instalacji elektrycznej.</p> <p>Uszkodzony bezpiecznik.</p>	<p>Odkleić pióra przed włączeniem wycieraczek.</p> <p>Należy skontaktować się z Autoryzowanym Partnerem marki.</p> <p>Wymenić bezpiecznik lub zlecić jego wymianę ➔ 340,</p>
Nie można wyłączyć wycieraczek.	Uszkodzone elektryczne elementy sterujące.	Należy skontaktować się z Autoryzowanym Partnerem marki.
Zwiększona częstotliwość migania kierunkowskazów.	Przepalona żarówka tylnego światła.	➔ 332 .
Nie działają światła kierunkowskazów.	<p>Wadliwie działająca instalacja elektryczna lub element sterujący.</p> <p>Uszkodzony bezpiecznik.</p>	<p>Należy skontaktować się z Autoryzowanym Partnerem marki.</p> <p>Wymenić bezpiecznik lub zlecić jego wymianę ➔ 340,</p>
Nie można ani włączyć ani wyłączyć reflektorów.	<p>Wadliwie działająca instalacja elektryczna lub element sterujący.</p> <p>Uszkodzony bezpiecznik.</p>	<p>Należy skontaktować się z Autoryzowanym Partnerem marki.</p> <p>Wymenić bezpiecznik lub zlecić jego wymianę ➔ 340,</p>

Wyposażenie elektryczne	MOŻLIWE PRZYCZYNY	SPOSÓB POSTĘPOWANIA
Ślady skroplin w reflektorach lub tylnych światłach.	<p>Ślady skroplin mogą być naturalnym zjawiskiem związanym ze zmianą temperatury i wilgotności powietrza.</p> <p>W takim przypadku, ślady znikają wkrótce po włączeniu świateł.</p>	

NIEPRAWIDŁOWOŚCI W DZIAŁANIU

Wyposażenie elektryczne	MOŻLIWE PRZYCZYNY	SPOSÓB POSTĘPOWANIA
Kontrolka niezapięcia pasów bezpieczeństwa na przednich fotelach świeci się pomimo zapięcia pasów.	Jakiś przedmiot położony między podłogą a fotelom zakłóca działanie czujnika.	Wyjąć wszystkie przedmioty znajdujące się pod fotelami przednimi.

INFORMACJE O POJEŹDZIE

Tabliczki identyfikacyjne pojazdu

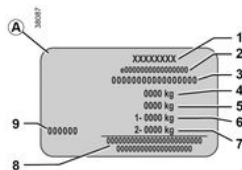
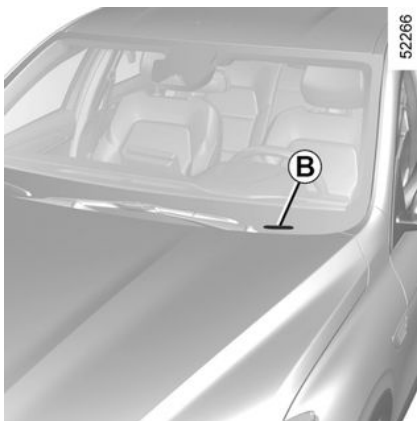
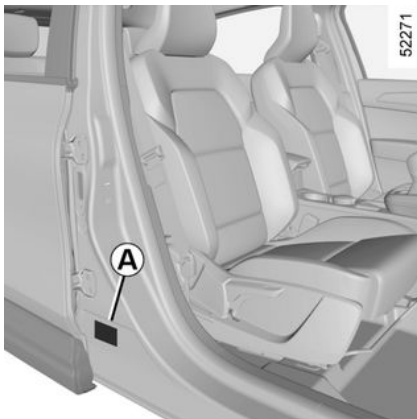

Przy prowadzeniu korespondencji i składaniu zamówień należy zawsze powoływać się na informacje podane na tabliczce znamionowej producenta.

Obecność i umiejscowienie informacji zależy od wersji pojazdu

Tabliczka znamionowa pojazdu A

1 Nazwa producenta

2 Numer świadectwa europejskiego lub numer homologacji

3 Numer identyfikacyjny

Zależnie od wersji pojazdu, informacja znajduje się na oznaczeniu B.

4 Maksymalna dopuszczalna masa całkowita wraz z obciążeniem (MMAC)

5 Całkowita masa zestawu: w pełni obciążony pojazd z przyczepą (MTR)

6 Maksymalna dopuszczalna masa całkowita przypadająca na oś przednią (MMTA)

7 Maksymalna dopuszczalna masa całkowita przypadająca na oś tylną (MMTA)

8 Zarezerwowane do rejestracji partnerskich lub dodatkowych

9 Numer katalogowy lakieru (kod koloru)

Informacje techniczne dla służb ratowniczych

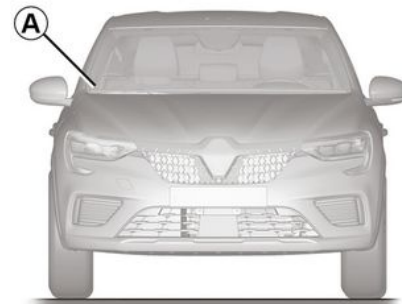

Kod QR na etykiecie A umożliwi ratownikom korzystającym z tabletu lub smartfona natychmiastowy dostęp do informacji technicznych przydatnych do pracy przy pojeździe w razie wypadku.

INFORMACJE O POJEŹDZIE

Upewnij się, że etykieta A jest zawsze widoczna i obecna na przedniej i tylnej szybie.

Wszelkie modyfikacje lub uszkodzenia uniemożliwiłyby dostęp do informacji

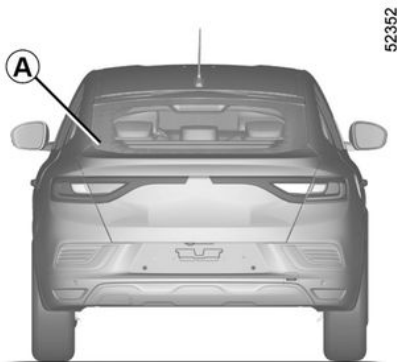

7

Identyfikacja silnika, dane techniczne silnika

Tabliczki silnika

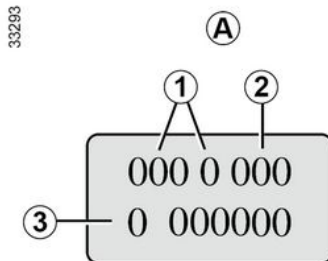

Przy prowadzeniu korespondencji i składaniu zamówień należy zawsze powoływać się na informacje podane na tabliczce znamionowej silnika lub etykiecie A.

(różne umiejscowienie, zależnie od wersji silnika)

1 Typ silnika

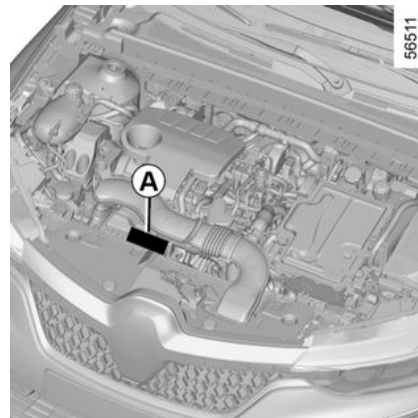
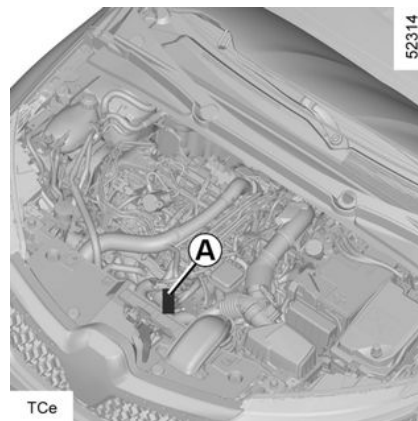

2 Wyznacznik silnika

3 Numer fabryczny silnika



INFORMACJE O POJEŹDZIE

Dane techniczne silnika

Wersje	TCe 260	E-TECH hybrid
Typ silnika (zaznaczony na tabliczce silnika)	H5H	H4M
Pojemność skokowa (cm ³)	1,332	1598
Typ paliwa Liczba oktanowa	Silnik benzynowy Wyłącznie benzyna bezołowiowa , o liczbie oktanowej określonej na etykiecie, która znajduje się na wewnętrznej stronie klapki wlewu paliwa. → 130	
Świece zapłonowe	Należy stosować wyłącznie świece zalecane dla typu silnika, w jaki wyposażony jest Państwa samochód. Ich typ powinien być oznaczony na etykiecie w komorze silnika. W przeciwnym wypadku należy skontaktować się z ASO. Montaż niewłaściwych świec może doprowadzić do uszkodzenia silnika.	
Typy paliw, które spełniają europejskie normy i które można stosować w silnikach pojazdów sprzedawanych w Europie (w innych przypadkach prosimy się skontaktować z ASO).		Benzyna bezołowiowa spełniająca normę EN 228 zawiera maksymalnie 5% etanolu.
		Benzyna bezołowiowa spełniająca normę EN 228 zawiera maksymalnie 10% etanolu.

INFORMACJE O POJEŹDZIE

Wymiary (w metrach)

56485

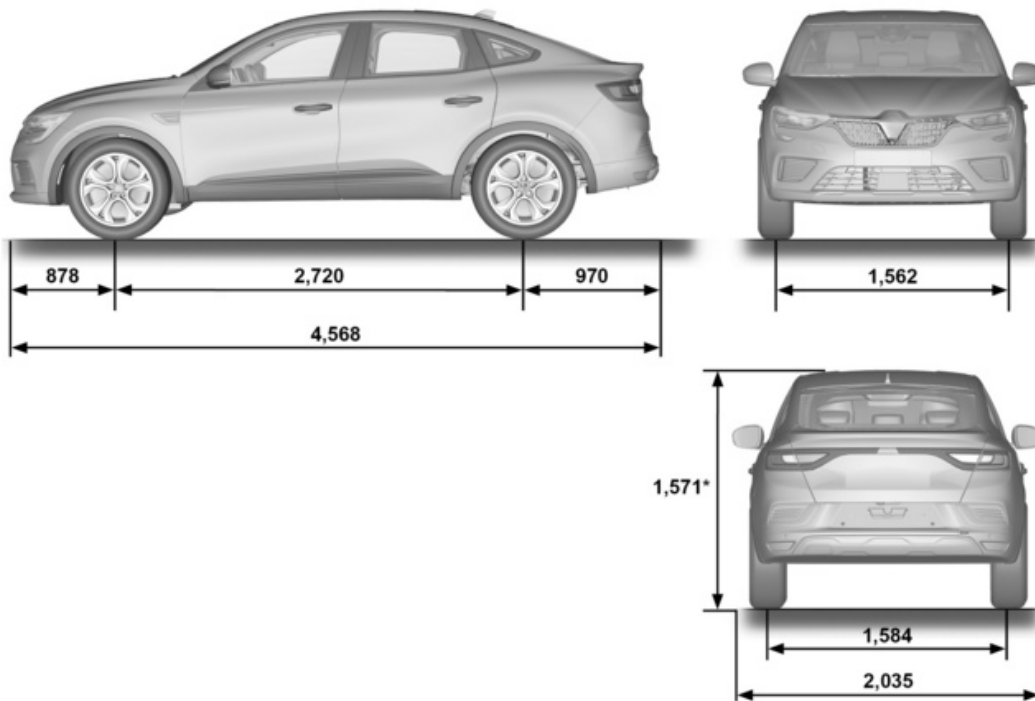

7

INFORMACJE O POJEŹDZIE

* Pusty

INFORMACJE O POJEŹDZIE

Masy (w kg)

Wskazane masy dotyczą pojazdu w wersji podstawowej, bez wyposażenia dodatkowego; zmieniają się w zależności od wyposażenia pojazdu. Szczegółowych informacji udzieli Autoryzowany Partner marki.	
Maksymalna dopuszczalna masa całkowita wraz z obciążeniem (MMAC) Maksymalna dopuszczalna masa całkowita pojazdu (MMTA) Całkowita masa zestawu (MTR)	Masy podane na tabliczce znamionowej → 351
Masa przyczepy z hamulcem*	określona przez obliczenie: $MTR - MMAC$ dla pojazdów napędzanych silnikiem spalinowym
	760 kg dla pojazdów z napędem E-Tech Full Hybrid
Masa przyczepy bez hamulca*	705 kg dla pojazdów napędzanych silnikiem spalinowym
	750 kg dla pojazdów z napędem E-Tech Full Hybrid
Dopuszczalne obciążenie haka holowniczego*	75 kg
Dopuszczalne obciążenie bagażnika dachowego	80 kg (włącznie z bagażnikiem)
* Masa holowanej przyczepy (holowanie przyczepy, łodzi, ...). Holowanie jest zabronione, jeśli wartość $MTR - MMAC$ jest równa zero lub jeśli wartość MTR jest równa zero (lub nie jest podana) na tabliczce znamionowej producenta. <ul style="list-style-type: none">- Należy stosować się do lokalnych przepisów obowiązujących w kraju, w którym pojazd jest eksploatowany, szczególnie do przepisów Kodeksu Drogowego. W celu uzyskania dodatkowych informacji, dotyczących wyboru odpowiedniego haka holowniczego należy się zwrócić do Autoryzowanego Partnera mark.- W przypadku pojazdu z przyczepą całkowita masa zestawu (pojazd + przyczepa) nie może zostać przekroczona. Zezwala się natomiast na:<ul style="list-style-type: none">- przekroczenie masy MMTA przypadającej na oś tylną w granicy 15%,- przekroczenie masy MMAC w granicy 10% lub do 100 kg (do momentu przekroczenia jednego z dwóch ograniczeń).	

INFORMACJE O POJEŹDZIE

W każdym z dwóch przypadków, pojazd z przyczepą nie może przekroczyć maksymalnej prędkości 100 km/h, a ciśnienie w oponach należy zwiększyć o 0,2 bara.

- Wydajność silnika i zdolność pokonywania wzniesień zmniejszają się im wyżej położony jest teren. Radzimy zatem zmniejszyć maksymalne obciążenie pojazdu o 10% na wysokości 1000 metrów n.p.m., a potem o kolejne 10% przy pokonaniu różnicy wzniesień o kolejne 1000 metrów n.p.m.

CZĘŚCI ZAMIENNE I NAPRAWY

Oryginalne części zamienne są opracowywane na podstawie bardzo surowych założeń technicznych i podlegają specjalnej kontroli. Dzięki temu poziom jakości ich wykonania nie ustępuje jakości części montowanych w fabrycznie nowych samochodach.

Systematyczne stosowanie oryginalnych części zamiennych gwarantuje utrzymanie parametrów eksploatacyjnych pojazdu na niezmiennie wysokim poziomie. Ponadto, na naprawy wykonywane w sieci Autoryzowanych Partnerów marki, z zastosowaniem oryginalnych części zamiennych, udzielana jest gwarancja, której warunki są określone na odwoicie zlecenia naprawy.

POTWIERDZENIA WYKONANIA PRZEGLĄDÓW

VIN:

Data:	km:	Nr faktury:	Uwagi/różne
Typ czynności:		Stempel	
Przegląd <input type="checkbox"/> <input type="checkbox"/>			
Kontrola antykorozyjna:			
OK <input type="checkbox"/> Stan nieprawidłowy* <input type="checkbox"/>			
Data:	km:	Nr faktury:	Uwagi/różne
Typ czynności:		Stempel	
Przegląd <input type="checkbox"/> <input type="checkbox"/>			
Kontrola antykorozyjna:			
OK <input type="checkbox"/> Stan nieprawidłowy* <input type="checkbox"/>			
Data:	km:	Nr faktury:	Uwagi/różne
Typ czynności:		Stempel	
Przegląd <input type="checkbox"/> <input type="checkbox"/>			
Kontrola antykorozyjna:			
OK <input type="checkbox"/> Stan nieprawidłowy* <input type="checkbox"/>			

* Patrz odpowiednia strona

POTWIERDZENIA WYKONANIA PRZEGLĄDÓW

VIN:

Data:	km:	Nr faktury:	Uwagi/różne
Typ czynności: Przegląd <input type="checkbox"/> <input type="checkbox"/>	Stempel		
Kontrola antykorozyjna: OK <input type="checkbox"/> Stan nieprawidłowy* <input type="checkbox"/>			
Data:	km:	Nr faktury:	Uwagi/różne
Typ czynności: Przegląd <input type="checkbox"/> <input type="checkbox"/>	Stempel		
Kontrola antykorozyjna: OK <input type="checkbox"/> Stan nieprawidłowy* <input type="checkbox"/>			
Data:	km:	Nr faktury:	Uwagi/różne
Typ czynności: Przegląd <input type="checkbox"/> <input type="checkbox"/>	Stempel		
Kontrola antykorozyjna: OK <input type="checkbox"/> Stan nieprawidłowy* <input type="checkbox"/>			

* Patrz odpowiednia strona

POTWIERDZENIA WYKONANIA PRZEGLĄDÓW

VIN:

Data:	km:	Nr faktury:	Uwagi/różne
Typ czynności:		Stempel	
Przegląd <input type="checkbox"/> <input type="checkbox"/>			
Kontrola antykorozyjna:			
OK <input type="checkbox"/> Stan nieprawidłowy* <input type="checkbox"/>			
Data:	km:	Nr faktury:	Uwagi/różne
Typ czynności:		Stempel	
Przegląd <input type="checkbox"/> <input type="checkbox"/>			
Kontrola antykorozyjna:			
OK <input type="checkbox"/> Stan nieprawidłowy* <input type="checkbox"/>			
Data:	km:	Nr faktury:	Uwagi/różne
Typ czynności:		Stempel	
Przegląd <input type="checkbox"/> <input type="checkbox"/>			
Kontrola antykorozyjna:			
OK <input type="checkbox"/> Stan nieprawidłowy* <input type="checkbox"/>			

* Patrz odpowiednia strona

POTWIERDZENIA WYKONANIA PRZEGLĄDÓW

VIN:

Data:	km:	Nr faktury:	Uwagi/różne
Typ czynności: Przegląd <input type="checkbox"/> <input type="checkbox"/>	Stempel		
Kontrola antykorozyjna: OK <input type="checkbox"/> Stan nieprawidłowy* <input type="checkbox"/>			
Data:	km:	Nr faktury:	Uwagi/różne
Typ czynności: Przegląd <input type="checkbox"/> <input type="checkbox"/>	Stempel		
Kontrola antykorozyjna: OK <input type="checkbox"/> Stan nieprawidłowy* <input type="checkbox"/>			
Data:	km:	Nr faktury:	Uwagi/różne
Typ czynności: Przegląd <input type="checkbox"/> <input type="checkbox"/>	Stempel		
Kontrola antykorozyjna: OK <input type="checkbox"/> Stan nieprawidłowy* <input type="checkbox"/>			

* Patrz odpowiednia strona

7

POTWIERDZENIA WYKONANIA PRZEGLĄDÓW

VIN:

Data:	km:	Nr faktury:	Uwagi/różne
Typ czynności:		Stempel	
Przegląd <input type="checkbox"/> <input type="checkbox"/>			
Kontrola antykorozyjna:			
OK <input type="checkbox"/> Stan nieprawidłowy* <input type="checkbox"/>			
Data:	km:	Nr faktury:	Uwagi/różne
Typ czynności:		Stempel	
Przegląd <input type="checkbox"/> <input type="checkbox"/>			
Kontrola antykorozyjna:			
OK <input type="checkbox"/> Stan nieprawidłowy* <input type="checkbox"/>			
Data:	km:	Nr faktury:	Uwagi/różne
Typ czynności:		Stempel	
Przegląd <input type="checkbox"/> <input type="checkbox"/>			
Kontrola antykorozyjna:			
OK <input type="checkbox"/> Stan nieprawidłowy* <input type="checkbox"/>			

* Patrz odpowiednia strona

POTWIERDZENIA WYKONANIA PRZEGLĄDÓW

VIN:

Data:	km:	Nr faktury:	Uwagi/różne
Typ czynności: Przegląd <input type="checkbox"/> <input type="checkbox"/>		Stempel	
Kontrola antykorozyjna: OK <input type="checkbox"/> Stan nieprawidłowy* <input type="checkbox"/>			
Data:	km:	Nr faktury:	Uwagi/różne
Typ czynności: Przegląd <input type="checkbox"/> <input type="checkbox"/>		Stempel	
Kontrola antykorozyjna: OK <input type="checkbox"/> Stan nieprawidłowy* <input type="checkbox"/>			
Data:	km:	Nr faktury:	Uwagi/różne
Typ czynności: Przegląd <input type="checkbox"/> <input type="checkbox"/>		Stempel	
Kontrola antykorozyjna: OK <input type="checkbox"/> Stan nieprawidłowy* <input type="checkbox"/>			

* Patrz odpowiednia strona

7

KONTROLA ANTYKOROZYJNA

W przypadku, gdy zachowanie praw z tytułu gwarancji jest uwarunkowane wykonaniem naprawy, informacja o naprawie jest podawana poniżej.

VIN:

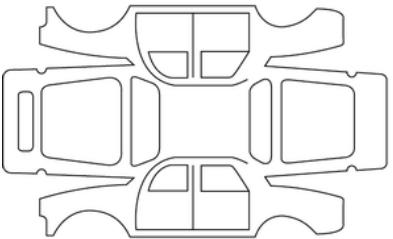
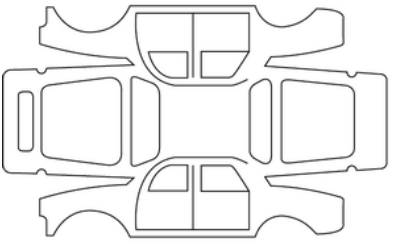
Data naprawy:		Stempel
Naprawa skutków korozji do wykonania:		
Data naprawy:		Stempel
Naprawa do wykonania:		

KONTROLA ANTYKOROZYJNA

W przypadku, gdy zachowanie praw z tytułu gwarancji jest uwarunkowane wykonaniem naprawy, informacja o naprawie jest podawana poniżej.

VIN:

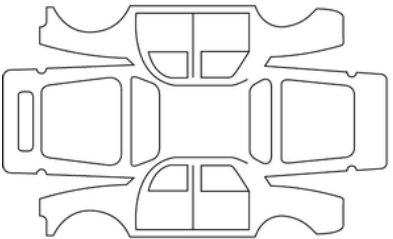
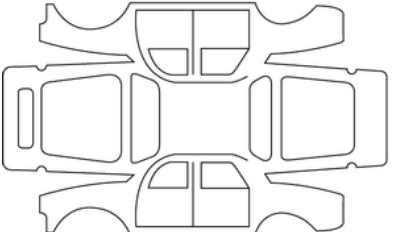
Data naprawy:		Stempel
Naprawa skutków korozji do wykonania:		
Data naprawy:		Stempel
Naprawa do wykonania:		

7

KONTROLA ANTYKOROZYJNA

W przypadku, gdy zachowanie praw z tytułu gwarancji jest uwarunkowane wykonaniem naprawy, informacja o naprawie jest podawana poniżej.

VIN:

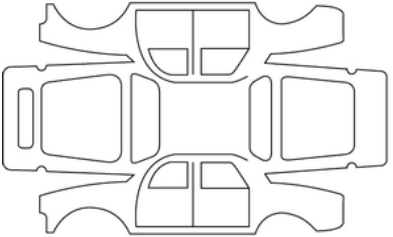
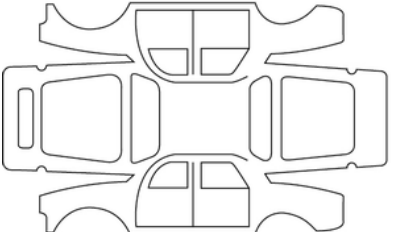
Data naprawy:		Stempel
Naprawa skutków korozji do wykonania:		
Data naprawy:		Stempel
Naprawa do wykonania:		

KONTROLA ANTYKOROZYJNA

W przypadku, gdy zachowanie praw z tytułu gwarancji jest uwarunkowane wykonaniem naprawy, informacja o naprawie jest podawana poniżej.

VIN:

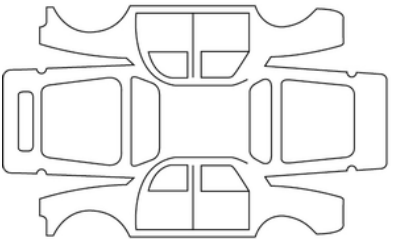
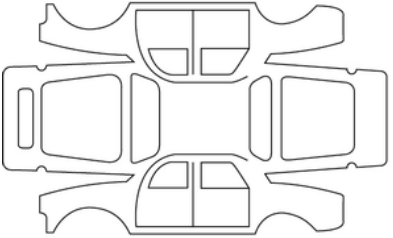
Data naprawy:		Stempel
Naprawa skutków korozji do wykonania:		
Data naprawy:		Stempel
Naprawa do wykonania:		

7

KONTROLA ANTYKOROZYJNA

W przypadku, gdy zachowanie praw z tytułu gwarancji jest uwarunkowane wykonaniem naprawy, informacja o naprawie jest podawana poniżej.

VIN:

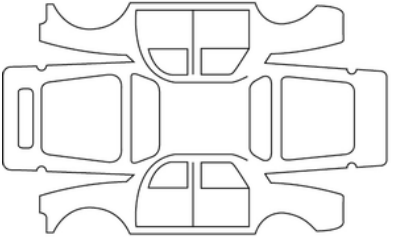
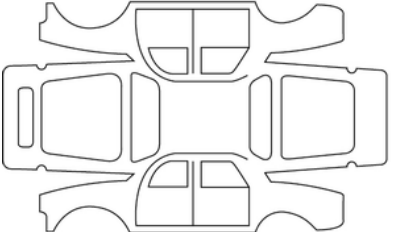
Data naprawy:		Stempel
Naprawa skutków korozji do wykonania:		
Data naprawy:		Stempel
Naprawa do wykonania:		

KONTROLA ANTYKOROZYJNA

W przypadku, gdy zachowanie praw z tytułu gwarancji jest uwarunkowane wykonaniem naprawy, informacja o naprawie jest podawana poniżej.

VIN:

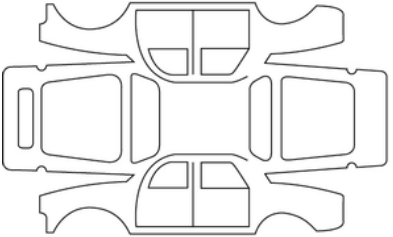
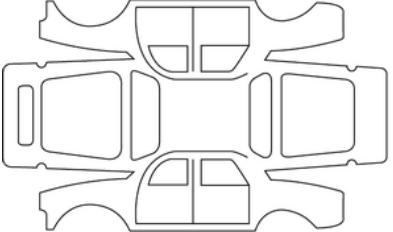
Data naprawy:		Stempel
Naprawa skutków korozji do wykonania:		
Data naprawy:		Stempel
Naprawa do wykonania:		

7

KONTROLA ANTYKOROZYJNA

W przypadku, gdy zachowanie praw z tytułu gwarancji jest uwarunkowane wykonaniem naprawy, informacja o naprawie jest podawana poniżej.

VIN:

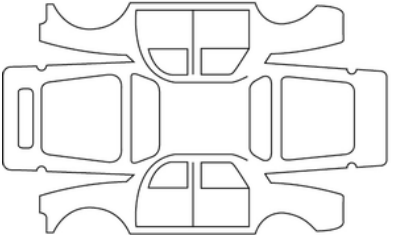
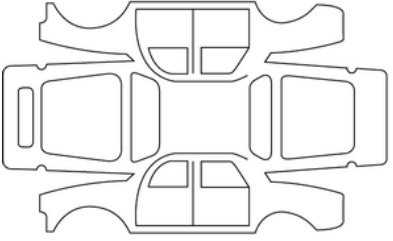
Data naprawy:		Stempel
Naprawa skutków korozji do wykonania:		
Data naprawy:		Stempel
Naprawa do wykonania:		

SKOROWIDZ ALFABETYCZNY

A

ABS, [172](#)

Adaptacyjny regulator prędkości, [220](#), [221](#)

Airbag : włączanie przedniej poduszki powietrznej po stronie pasażera, [82](#)

Airbag : wyłączenie przedniej poduszki powietrznej po stronie pasażera, [82](#)

Airbags : bezpieczeństwo dziecka, [82](#)

Akcesoria, [135](#)

Aktywne hamowanie awaryjne, [190](#)

Akumulator:, [303](#), [305](#), [305](#), [327](#)

Akumulator: postępowanie w razie awarii, [327](#)

Akumulatory, [36](#)

Alarm dźwiękowy sygnalizujący nadmierne przekroczenie prędkości, [104](#)

Automatyczna skrzynia biegów: postępowanie w razie awarii, [325](#)

Automatyczna skrzynia biegów (obsługa), [141](#), [145](#), [153](#)

AUTOMATYCZNE BLOKOWANIE ZAMKÓW DRZWI I POKRYW PODCZAS JAZDY, [42](#)

Automatyczny hamulec parkingowy, [153](#), [153](#), [157](#)

B

Bagażnik, [29](#), [38](#), [40](#), [43](#), [290](#)

BAGAŻNIK, [43](#)

Bagażnik dachowy: relingi dachowe, [293](#)

Bagnet, [295](#)

Bezpieczeństwo pasażerów: pasażer z przodu airbag, [82](#)

Bezpieczne odległości, [187](#)

Bezpieczniki, [340](#), [340](#)

Blokowanie, [51](#)

blokowanie/odblokowanie zamków elementów otwieranych, [40](#)

Blokowanie/odblokowywanie mapy elementów otwieranych, [29](#)

Blokowanie zamków drzwi, [29](#), [31](#), [38](#), [40](#), [42](#), [109](#)

C

Cechy szczególne pojazdów z silnikiem benzynowym, [151](#)

Centralny zamek., [29](#), [31](#), [40](#), [42](#), [109](#)

Ciśnienie w ogumieniu, [95](#), [311](#), [313](#), [313](#), [318](#), [320](#), [322](#)

Ciśnienie w oponach, [311](#), [313](#), [318](#), [322](#)

Części zamienne i do napraw, [358](#)

Czujnik cofania, [234](#)

Czynność, [141](#), [145](#)

Czyszczenie: wnętrze pojazdu, [309](#)

D

Dane techniczne silnika, [352](#)

Diagnostyka akumulatora, [327](#)

Docieranie, [133](#), [133](#)

Dodatkowe metody zabezpieczenia bocznego, [60](#)

Dostęp do komory silnika, [294](#)

Drzwi, [38](#), [38](#), [42](#), [109](#)

Drzwi/klapa tylna, [29](#), [31](#), [40](#), [42](#)

Drzwi i pokrywa bagażnika, [31](#)

Dzieci, [63](#), [72](#), [75](#), [80](#), [82](#), [278](#)

Dzieci (bezpieczeństwo), [38](#), [279](#)

Dźwiękowy sygnał ostrzegawczy, [124](#)

dźwignia zmiany biegów, [141](#), [145](#)

SKOROWIDZ ALFABETYCZNY

Dźwignia zmiany biegów automatycznej skrzyni biegów, [141](#), [145](#)

E

ECO jazda, [159](#)

Ekran: ekran nawigacji, [275](#)

Ekran: system nawigacji, [275](#)

Ekran wyświetlacza multimedialnego, [159](#), [178](#), [178](#), [183](#), [187](#), [190](#),
[198](#), [234](#), [239](#), [243](#), [248](#), [257](#), [263](#), [275](#)

Elementy otwierane, [38](#), [42](#)

Elementy sterujące, [214](#), [217](#)

Elementy sterujące na kierownicy, [275](#)

Elementy sterujące na kierownicy, [275](#)

Elementy wyposażenia, [286](#)

ESC: system kontroli toru jazdy, [172](#)

F

Filtr: filtr kabiny, [299](#)

Filtr: filtr powietrza, [299](#)

Filtr cząstek stałych, [151](#)

Filtr oleju, [296](#)

Foteliki dla dzieci, [63](#), [69](#), [72](#), [75](#), [80](#)

Funkcja Stop i Start, [137](#), [153](#), [157](#), [159](#)

G

Gniazdko do akcesoriów, [275](#), [285](#), [285](#)

Gniazdo USB, [275](#)

H

Hamowanie awaryjne, [172](#), [190](#)

Hamulec, [157](#)

Hamulec parkingowy, [153](#), [153](#), [157](#)

hamulec ręczny, [153](#)

Holowanie: postępowanie w razie awarii, [325](#)

I

Identyfikacja silnika, [352](#)

Isofix, [80](#)

J

Jakość paliwa, [130](#)

Jazda, [109](#), [133](#), [135](#), [141](#), [145](#), [151](#), [153](#), [157](#), [159](#), [172](#), [178](#), [178](#), [183](#), [187](#),
[190](#), [214](#), [217](#), [220](#), [221](#), [234](#), [239](#), [243](#), [248](#), [263](#)

K

Kamera cofania, [239](#), [239](#)

Kamera wielofunkcyjna, [248](#)

Karta, [29](#), [31](#)

Karta: "wolne ręce", [29](#)

Karta: bateria, [36](#)

Karta: blokowanie/odblokowywanie elementów otwieranych, [29](#)

Karta: kluczyk zapasowy, [29](#)

Karta: nie można uruchomić silnika w trybie "wolne ręce", [29](#)

Karta: obsługa, [29](#), [31](#)

Karta typu "wolne ręce": bateria, [36](#)

Karta zdalnego sterowania, [29](#)

SKOROWIDZ ALFABETYCZNY

Katalizator, [151](#)

Kierunkowskazy, [124](#), [183](#), [332](#)

Klakson: miga, [124](#)

Klimatyzacja, [265](#), [266](#), [267](#), [267](#), [269](#), [269](#), [271](#), [271](#)

Klimatyzacja: informacje i rady związane z eksploatacją, [271](#)

Klimatyzacja ze sterowaniem ręcznym, [267](#)

Klucz do kołpaków, [319](#)

Klucz do kół, [319](#), [322](#)

Kluczyk zapasowy, [29](#)

Koła (bezpieczeństwo), [311](#)

Koło zapasowe, [320](#), [320](#)

Komputer pokładowy, [95](#), [95](#), [104](#), [109](#)

Komunikaty na tablicy wskaźników, [95](#), [137](#), [151](#), [153](#)

Konserwacja: filtry, [301](#)

Konserwacja: nadwozie, [307](#)

Konserwacja: podzespoły mechaniczne, [295](#), [305](#), [305](#)

Konserwacja: przebieg pozostały do następnego przeglądu, [95](#)

Konserwacja: wykładzina wewnętrzna, [309](#)

Konserwacja lakieru, [307](#)

Konserwacja wykładzin tapicerskich, [309](#)

Korek wlewu, [130](#)

L

Lampka sufitowa, [282](#), [335](#)

Lampki alarmowe, [104](#)

Lampki ostrzegawcze, [95](#)

Lampki oświetlenia wnętrza: wymiana żarówek, [335](#), [335](#)

Lusterka, [284](#)

Lusterka wsteczne, [114](#), [116](#)

L

Ładowarka bezprzewodowa, [275](#)

M

Manetka zmiany biegów, [141](#), [145](#)

Mapa trybu "wolne ręce", [31](#)

Mapa zdalnego sterowania, [29](#)

Menu konfiguracji, [109](#)

Menu personalizacji ustawień pojazdu, [95](#), [109](#)

Menu potwierdzenia ustawień, [109](#)

Miejsca przednie, [45](#)

Miejsce kierowcy, [85](#)

Miejsce tylne, [49](#), [49](#), [51](#)

Montowanie fotelika dla dziecka, [69](#)

Multimedia (wyposażenie), [275](#)

MULTIMEDIALNE ELEMENTY WYPOSAŻENIA, [104](#), [109](#), [112](#), [118](#), [275](#), [275](#)

Multi-Sense, [114](#), [263](#)

Mycie, [307](#)

N

Nadajnik zdalnego sterowania, [31](#)

Napinacze pasów bezpieczeństwa, [55](#), [59](#)

Napinacze przednich pasów bezpieczeństwa, [55](#)

Narzędzia, [319](#)

Nawiewy powietrza, [265](#), [266](#)

Nawigacja, [275](#)

Nieprawidłowe działanie baterii karty, [36](#)

SKOROWIDZ ALFABETYCZNY

Nieprawidłowości w działaniu, [42](#), [45](#), [55](#), [82](#), [95](#), [118](#), [125](#), [135](#), [137](#), [141](#), [141](#), [145](#), [145](#), [151](#), [151](#), [153](#), [153](#), [172](#), [172](#), [178](#), [178](#), [178](#), [178](#), [183](#), [183](#), [190](#), [190](#), [198](#), [198](#), [220](#), [221](#), [234](#), [234](#), [257](#), [271](#), [271](#), [278](#), [278](#), [340](#), [340](#)

Nieprawidłowości w działaniu: baterie kart, [29](#)

O

Objętość oleju silnikowego, [296](#)

Obsługa, [167](#), [271](#)

Odblokowanie drzwi, [29](#), [31](#), [40](#), [42](#)

Ogranicznik, [214](#)

Ogrzewane fotele, [45](#)

Ogrzewanie., [265](#), [267](#), [269](#)

Ogumienie, [311](#), [311](#), [313](#)

OSŁONA PRZECIWSŁONECZNA, [284](#)

Ostrzeżenie o bezpiecznej odległości, [187](#)

Ostrzeżenie o martwym punkcie, [183](#), [183](#)

Ostrzeżenie o nadmiernej prędkości, [198](#), [214](#)

Ostrzeżenie o zmianie pasa ruchu, [178](#), [178](#)

Oszczędzanie paliwa, [159](#)

Oświetlenie: tablica wskaźników, [118](#)

Oświetlenie: zewnętrzne., [118](#), [124](#)

Oświetlenie i sygnalizacja zewnętrzna, [118](#)

Oświetlenie wnętrza, [282](#), [282](#), [335](#)

Oświetlenie zewnętrzne, [332](#)

Otwieranie drzwi, [38](#), [38](#), [40](#), [42](#)

Otwierany dach, [279](#)

P

Parkowanie: pomoc przy parkowaniu, [257](#)

Parkowanie ze wspomaganiami, [234](#), [239](#), [243](#)

Pasy bezpieczeństwa, [51](#), [51](#), [55](#), [72](#), [75](#), [80](#), [309](#)

Personalizacja ustawień pojazdu, [109](#)

Pióra wycieraczek, [125](#), [338](#)

Pióra wycieraczek: wymiana, [338](#)

Plik, [45](#)

Płyn hamulcowy, [299](#)

Płyn w układzie chłodzenia silnika, [104](#), [299](#)

Podgrzewana kierownica, [114](#)

Podłokietnik: z przodu, [45](#), [286](#)

Podnoszenie pojazdu: zmiana koła, [322](#)

Podnośnik, [319](#), [320](#), [322](#)

Podnośniki szyb sterowane elektrycznie, [278](#)

Poduszka powietrzna, [55](#), [59](#), [60](#), [72](#), [75](#), [80](#), [82](#)

Pojemność dodatkowego zbiornika, [95](#)

Pojemność zbiornika paliwa, [130](#)

Pokrywa komory przedniej, [294](#)

Pomoc przy parkowaniu, [109](#), [234](#), [234](#), [239](#)

Pomoc przy parkowaniu: wspomaganie parkowania, [234](#), [239](#), [243](#)

Pomoc w prowadzeniu pojazdu, [109](#), [178](#), [178](#), [183](#), [187](#), [190](#), [198](#), [202](#), [214](#), [217](#), [220](#), [221](#), [234](#), [239](#), [243](#), [248](#), [257](#), [263](#)

Popielniczka, [285](#)

Porady dotyczące zużycia paliwa, [159](#)

Postępowanie w razie awarii: akumulator, [327](#)

Poziom olejów i płynów., [294](#), [299](#), [301](#)

Poziom oleju silnikowego., [104](#), [295](#), [295](#), [296](#)

SKOROWIDZ ALFABETYCZNY

Poziom oleju w silniku, [295](#), [295](#), [296](#)
Poziom paliwa, [104](#), [130](#)
Poziom płynu chłodzącego, [299](#)
Poziomy: płyn chłodzący, [299](#), [299](#)
Poziomy: płyn hamulcowy, [299](#)
Poziomy: zbiornik płynu do spryskiwaczy szyb, [299](#)
Przebiecie opony, [318](#), [319](#), [320](#), [320](#), [322](#)
Przebiecie opony: koło zapasowe, [320](#)
Przebieg pozostały do następnego przeglądu, [95](#)
Przednie fotele: regulacja, [45](#), [45](#), [51](#)
Przednie fotele sterowane elektrycznie, [45](#)
Przednie światła, [332](#)
Przewożenie dzieci, [63](#), [72](#), [75](#), [80](#)
Przycisk włączania/wyłączania silnika, [135](#)
Przrzędy kontrolne, [95](#), [104](#), [112](#)

R

Radioodtwarzacz, [275](#)
Rady związane z ochroną środowiska, [167](#), [167](#)
Regulacja przednich foteli, [45](#)
Regulacja przednich foteli sterowana elektrycznie, [45](#)
Regulacja temperatury, [269](#)
Regulacja wysokości kierownicy, [114](#)
Regulator-ogranicznik prędkości, [214](#), [217](#)
Regulator prędkości, [217](#), [220](#), [221](#)
RELINGI DACHOWE, [293](#), [293](#)
Ruchoma osłona płyty podłogowej, [290](#)

S

Schowek, [286](#)
Schowki / elementy wyposażenia: kabina, [286](#)
Schowki funkcjonalne, [286](#)
Spojler, [293](#)
Spryskiwacze przedniej szyby, [125](#)
Stacyjka, [153](#)
Stop&Start, [114](#), [130](#), [157](#), [159](#)
Sygnał dźwiękowy informujący o pozostawieniu zapalonych świateł, [118](#)
Sygnał ostrzegający o utracie ciśnienia w oponach, [318](#), [322](#)
Sygnały dźwiękowe i świetlne, [124](#), [124](#)
Sygnały i światła, [118](#), [124](#)
System antypoślizgowy, [172](#)
System antypoślizgowy: ASR, [172](#)
System kontroli toru jazdy: ESC, [172](#), [172](#)
System nawigacji, [275](#)
System ostrzegający o zjeżdżaniu z pasa ruchu, [178](#), [178](#), [178](#)
System ostrzegający o zjeżdżaniu z pasa ruchu: wspomaganie, [178](#)
System ustawiający pojazd na środku pasa ruchu, [202](#)
system wspomagający jazdę po autostradzie i w ruchu miejskim, [202](#)
System wspomagający ruszanie na wzniesieniu, [172](#)
System zapobiegający blokowaniu kół podczas hamowania: ABS, [172](#)

S

Środki ostrożności, [125](#)

SKOROWIDZ ALFABETYCZNY

Środowisko naturalne, [165](#)

Światła: awaryjne, [124](#)

Światła: kierunkowskazy, [124](#), [332](#)

Światła: światła drogowe, [118](#), [332](#)

Światła: światła mijania, [118](#), [332](#)

Światła: światła pozycyjne, [118](#), [332](#)

Światła: światła przeciwmgielne, [118](#)

Światła: wymiana żarówek, [332](#), [332](#)

Światła dzienne, [29](#), [109](#), [118](#)

Światła punktowe, [282](#), [335](#)

T

Tablica wskaźników, [95](#), [104](#), [109](#), [137](#), [153](#), [157](#), [159](#), [167](#)

Telefon, [275](#)

Temperatura zewnętrzna, [112](#)

Tryb AUTO, [118](#)

Tryb ECO, [159](#), [271](#)

Tryb gotowości silnika, [137](#)

Tyłna półka, [291](#)

Tyłny zagłówek, [49](#)

U

Uchwyt przytrzymujący, [286](#)

Układ kierowniczy ze zmiennym wspomaganiem, [114](#)

Uruchamianie silnika, [134](#), [135](#), [137](#)

Urządzenia mające na celu zapewnienie bezpieczeństwa dzieci,
[63](#), [72](#), [75](#), [80](#)

Ustawianie zegara, [95](#)

Ustawienia, [109](#)

Ustawienia osobiste pojazdu, [109](#)

Ustawienia stanowiska kierowcy, [51](#), [114](#)

Ustawienie fotela kierowcy, [45](#), [45](#), [49](#), [51](#), [118](#)

Usuwanie szronu, pary z przedniej szyby, [267](#), [269](#)

Usuwanie zaparowania przedniej szyby, [267](#), [269](#)

Usuwanie zaparowania z tylnej szyby, [267](#), [269](#)

W

W celu zapewnienia bezpieczeństwa dzieciom, [29](#), [31](#), [38](#), [63](#), [63](#),
[72](#), [75](#), [80](#), [82](#), [278](#), [279](#)

Wejście do pojazdu, [29](#), [31](#)

Wentylacja, [266](#), [267](#), [269](#)

Wentylacja: wentylacja, [266](#)

Wlewanie oleju napędowego, [130](#)

Włączanie poduszek powietrznych pasażera, [72](#), [75](#), [80](#), [82](#)

Włączenie zapłonu pojazdu, [135](#)

Włącznik świateł awaryjnych, [124](#)

Wskaźniki: kierunkowskazy, [124](#)

Wskaźniki: tablica przyrządów, [95](#), [104](#), [137](#), [151](#), [153](#), [157](#), [159](#), [167](#)

Wspomaganie kierowcy, [172](#), [178](#), [178](#), [183](#), [187](#), [190](#), [198](#), [214](#), [217](#),
[220](#), [221](#), [234](#), [239](#), [243](#), [248](#), [263](#)

Wspomaganie nagłego hamowania, [172](#)

Wspomaganie układu kierowniczego, [114](#)

Wycieraczki, [125](#), [125](#)

Wycieraczki, spryskiwacze szyb, [109](#), [338](#)

Wycieraczki / Spryskiwacze szyb, [125](#)

Wykrywanie pieszych, [190](#)

Wykrywanie pojazdu, [190](#)

SKOROWIDZ ALFABETYCZNY

Wykrywanie znaków drogowych: ostrzeżenie o nadmiernej prędkości, [198](#)

Wyłączenie poduszek powietrznych pasażera, [80](#), [82](#)

Wyłączenie silnika, [134](#), [135](#), [153](#)

Wymiana oleju w silniku, [296](#)

Wymiana piór wycieraczek, [125](#), [338](#)

Wymiana piór wycieraczek przednich, [338](#)

Wymiana żarówek, [332](#), [335](#)

Wymiana żarówki, [332](#)

Wyświetlacz, [104](#), [104](#), [275](#)

Z

Zabezpieczenia boczne, [59](#), [60](#), [60](#)

Zabezpieczenia uzupełniające pasy bezpieczeństwa, [55](#), [59](#), [60](#)

Zabezpieczenia uzupełniające przedni pas bezpieczeństwa, [55](#)

Zabezpieczenia uzupełniające tylne pasy bezpieczeństwa, [59](#)

Zabezpieczenie antykorozyjne, [307](#)

Zaczepek holowniczy, [319](#), [325](#)

Zaczepek holownicze, [290](#)

Zagłówek, [45](#), [49](#)

Zagłówki przednie, [45](#)

Zagłówki tylne, [49](#)

Zalecenia dotyczące jazdy, [159](#)

Zamykanie drzwi, [29](#), [31](#), [38](#), [38](#), [40](#), [42](#)

Zapalniczka, [285](#)

Zasięg z paliwem, [104](#)

Zastony, osłona przeciwsłoneczna, [284](#)

Zbiorniki: spryskiwacz szyby przedniej, [299](#)

Zbiorniki płynu chłodzącego, [299](#)

Zbiorniki płynu hamulcowego, [299](#)

Zegar, [112](#)

Zestaw do pompowania opon, [318](#), [320](#)

Zestaw narzędzi, [319](#), [320](#)

Zewnętrzne oświetlenie towarzyszące, [109](#), [118](#)

ZINTEGROWANY ELEMENT STERUJĄCY TELEFONEM Z ZESTAWEM GŁOŚNOMÓWIĄCYM, [275](#)

Zmiana biegów, [141](#), [145](#), [159](#)

Zmiana kół, [322](#)

Zmienianie biegów, [141](#)

Zużycie energii, [104](#)

Zużycie paliwa, [95](#), [159](#), [271](#)

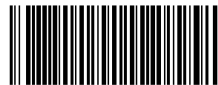

7711416790

